

AMAROC

Noirot



FR - Radiateur à inertie réfractive
EN - Refractive Inertia Radiator
NL - Verwarming met vuurvaste kern
DE - Heizung bei refraktärer Trägheit
IT - Radiatore a inerzia con nucleo in materiale refrattario
ES - Radiador de inercia refractivo

PL - Grzejnik bezwładnościowy refrakcyjny
BG - Радиатор с рефракционна инерция
CS - Refrakční setrvačnickový radiátor
UK - Радіатор з рефракційною інерцією
HR - Radijator s djelomičnom pohranom topline

SR - Radijator sa suvom inercijom
SL - Refraktirni inercijski radiator
RO - Radiator cu inertie termică
EL - Θερμαντικό σώμα διάθλασης με αδράνεια
HU - Kerámiamagos elektromos fűtőttest

FR - Notice d'utilisation
EN - Instructions
NL - Gebruiksaanwijzing
DE - Bedienungsanleitung
IT - Istruzioni per l'uso
ES - Manual de utilización

PL - Instrukcja obsługi
BG - Инструкции за употреба
CS - Návod k použití
UK - інструкція з використання
HR - Upute za upotrebu

SR - Uputstvo za upotrebu
SL - Navodila za uporabo
RO - Manual de utilizare
EL - Οδηγίες χρήσης
HU - Használati utasítás

421AA3065 A00

FR: p5

EN: p9

NL: p13

DE: p17

IT: p21

ES: p25

PL: p29

BG: p33

CS: p37

UK: p41

HR: p45

SR: p49

SL: p53

RO: p57

EL: p61

HU: p65

FR - Avant d'utiliser l'appareil lire attentivement le livret de consignes de sécurité

EN - Read the safety instruction booklet carefully before using this unit

NL - Lees de veiligheidsinstructies zorgvuldig door voordat u het apparaat gebruikt.

DE - Lesen Sie die Sicherheitshinweise vor dem Gebrauch des Geräts bitte sorgfältig durch

IT - Prima di utilizzare l'apparecchio, leggere attentamente le istruzioni di sicurezza.

ES - Lea atentamente las instrucciones de seguridad antes de utilizar el radiador.

PL - Przeczytać uważnie broszurę z zasadami bezpieczeństwa przed użyciem urządzenia

BG - Преди да използвате уреда, прочетете внимателно книжката с инструкции за безопасност

CS - Před použitím spotřebiče si pozorně pročtěte návod s bezpečnostní pokyny

UK - перед використанням приладу уважно прочитайте правила техніки безпеки.

HR - Prije upotrebe uređaja pažljivo pročitajte knjižicu sa sigurnosnim uputama

SR - Pre upotrebe uređaja, pažljivo pročitajte knjižicu sa bezbednosnim uputstvima



SL - Pred uporabo naprave natančno preberite varnostna navodila.

RO - Înainte de a utiliza aparatul, citiți cu atenție ghidul cu instrucțiuni de siguranță

EL - Πριν χρησιμοποιήσετε τη συσκευή, διαβάστε προσεκτικά το φυλλάδιο οδηγιών ασφαλείας

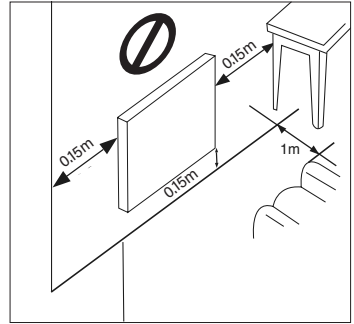
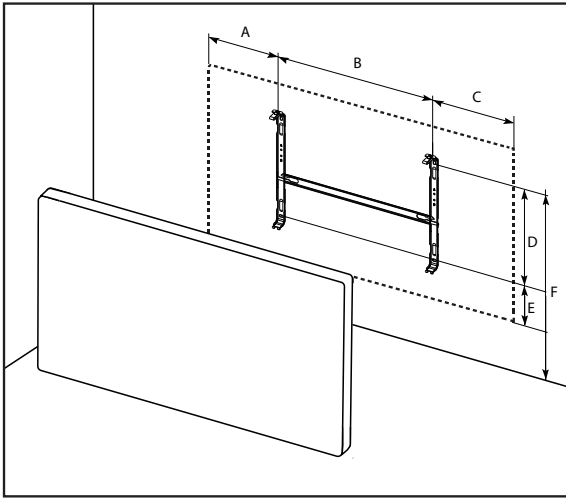
HU - A készülék használatá előtt figyelmesen olvassa el a biztonsági utasításokat



				A	B	C	D	E	F
	o	E222113	1000W	190	190	210	428	44	622
	o	E222115	1500W	230	290	230	428	44	622
	o	E222117	2000W	235	440	235	428	44	622

Puissance (W)	Intensité (A)	Largeur Appareil (mm)	Hauteur Appareil (mm)	Epaisseur Appareil (mm)
1000	4,3	590	585	112
1500	6,5	750	585	112
2000	8,7	910	585	112

Appareil + dossier

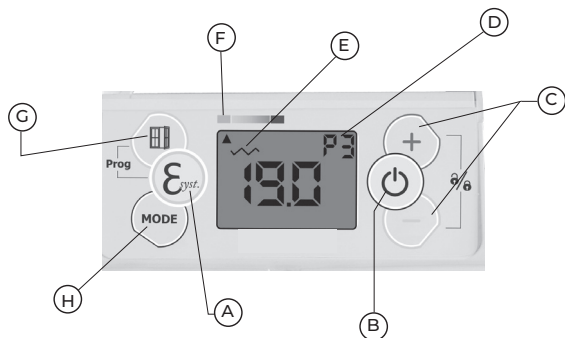

FR : A- Réinitialisation T° idéale B- Marche / Arrêt chauffage C- Réglage T° D- Programme prédéfini / personnalisé E- Témoin de chauffe F- Indicateur comportemental G- Fonction «fenêtre ouverte» H- choix du mode de fonctionnement

EN : A- Reinitialization of Ideal Temperature B- Heating On / Off C- T° Adjustment D- Predefined / personalized program E- Heating indicator F- Behavior indicator G- "Open window" function H- choice of operating mode

NL : A- Reset ideale T° B- Aan/Uit verwarming C- Instellen T° D- Vooraf ingesteld/gepersonaliseerd programma E- Symbool verwarming F- Gedragsindicator G- Functie 'open raam' H- Keuze bedrijfsmodus

DE : A- Rücksetzen ideale Temperatur B- An / Aus Heizgerät C- Einstellung der Temperatur D- Vorbestimmtes / personalisiertes Programm E- Heizleuchte F- Verhaltensanzeige G- Funktion „Fenster geöffnet“ H- Wahl der Funktionsweise

IT : A- Azzeramento della T° ideale B- Accensione/spengimento del riscaldamento C- Impostazione della T° D- Programma preimpostato/personalizzato E- Indicatore di riscaldamento F- Indicatore di comportamento G- Funzione «Finestra aperta» H- Scelta della modalità di funzionamento

ES : A- Puesta a cero de la T° ideal B- Encendido/apagado de la calefacción C- Ajuste de la Tª D- Programa preajustado/personalizado E- Indicador de calefacción F- Indicador de comportamiento G- Función «ventana abierta» H- Elección del modo de funcionamiento

PL : A- ponowne uruchomienie w idealnej temperaturze B- włączanie/wyłączanie ogrzewania C- ustawienie temperatury D- wstępnie zdefiniowany/personalizowany program E- kontrolka ogrzewania F- wskaźnik behawioralny G- funkcja Otwarte okno H- wybór trybu pracy

BG : A- Нулиране на идеалната T° B- Включване/изключване на отоплението C- Регулиране на T° D- Предварително зададена/персонализирана програма E- Индикатор за отопление F- Индикатор за поведение G- Функция „Отворен прозорец“ H- избор на режим на работа

CS : A- Reset Ideální teploty B- Zapnout/vypnout topení C- Nastavení teploty D- Přednastavený/individuální program E- Kontrolka ohřevu F- Ukazatel teplotního režimu G- Funkce „otevřené okno“ H- výběr režimu fungování

UK : A- скидання ідеальної температури B- увімкнення/вимкнення обігріву C- налаштування температури D- попередньо встановлена/індивідуальна програма E- індикатор опалення F- індикатор поведінки G- функція «відчинене вікно» H- вибір режиму роботи

HR : A- Ponovno postavljanje idealne temperature B- Pokretanje/zaustavljanje grijanja C- Podešavanje temperature D- Unaprijed definirani / personalizirani program E- Indikator grijanja F- Indikator ponašanja G- Funkcija „otvoreni prozor“ H- Odabir načina rada

SR : A- Idealan T° reset B- Uključivanje/isključivanje grejanja C- Podešavanje T° D- Unapred definisan/ personalizovani program E- Indikator grejanja F- Indikator ponašanja G- Funkcija „otvorenog prozora“ H- izbor režima rada

SL : A- Ponastavitev idealne temperature B- Vkllop/izklop ogrevanja C- Nastavitev temperature D- Prednastavljeni/prilagojeni program E- Indikator ogrevanja F- Indikator delovanja G- Funkcija »odprto okno« H- Izbira načina delovanja

RO : A- Resetare T° ideală B- Pornire/oprire încălzire C- Setare T° D- Program predefinit/personalizat E- Indicator de încălzire F- Indicator de comportament G- Funcția „fereastră deschisă“ H- Selectarea modului de funcționare





EL : A- Επαναφορά ιδανικής θερμοκρασίας B- Ενεργοποίηση/απενεργοποίηση θέρμανσης C- Ρύθμιση θερμοκρασίας D- Προεπιλεγμένο / εξατομικευμένο πρόγραμμα E- Ένδειξη θέρμανσης F- Δείκτης συμπεριφοράς G- Λειτουργία «ανοιχτό παράθυρο» H- επιλογή λειτουργίας

HU : A- Ideális T° visszaállítás B- Fűtés indítása / leállítás C- T° beállítás D- Előre meghatározott / testre szabott program E- Fűtészjelző F- Viselkedés jelölő G- „Nyitott ablak” funkció H- Üzem módválasztás

Raccordement électrique

- Vérifier la concordance des caractéristiques électriques inscrites sur l'étiquette signalétique de l'appareil avec celles du réseau électrique sur lequel il sera raccordé.
- L'installation électrique doit être conforme aux normes en vigueur dans le pays d'installation (NFC 15-100 pour la France).
- L'appareil doit être raccordé sur un réseau électrique 230V 50Hz.

Démarrage rapide

- Mise en marche / Arrêt chauffage : 
- Réglage de la température souhaitée :  et 
- Sélection du mode de fonctionnement : 

Confort : Température ajustée avec les boutons  et .

ECO : Abaissement de la température de 3,5°C par rapport à la position Confort.

Hors Gel : Maintient la température de la pièce à environ 7°C.

AUTO : Appliquer l'ordre envoyé par votre centrale de programmation ou votre gestionnaire d'énergie.



Prédéfinie : Appliquer un programme prédéfini ou personnalisé.



- Mode programmation «**AUTO**» ou «**prédéfinie**» : Appui 3 sec .



Réglage de l'heure

- Appuyez simultanément sur  et  pendant 3sec.







Une fois dans le menu programmation : «Pr» s'affiche à l'écran.

- Appuyez sur  ou  pour choisir la fonction «Hr» puis  pour valider.



- Appuyez sur  ou  pour modifier l'heure puis  pour valider.

- Appuyez sur  ou  pour modifier les minutes et  pour valider.

Réglage du jour



- Modifier le jour de la semaine (JO : LU = Lundi, JO : MA = Mardi, JO : ME = Mercredi, etc...) avec les touches  ou .
- Valider par la touche .
- Pour sortir, appuyer sur  ou  jusqu'à l'affichage «Exit» du menu déroulant.
- Valider par  pour sortir.
- En cas de coupure de courant supérieure à 6 heures, vous devrez remettre à l'heure votre appareil.

Verrouillage simple

Appuyer simultanément sur les touches  et  pendant 3s pour verrouiller ou déverrouiller le clavier.



Verrouillage avec code



Vous avez la possibilité de verrouiller le clavier par un code personnel à 4 chiffres.

Pour verrouiller: Appuyez 10 sec sur  et  simultanément. le mot «CODE» apparaît. validez en appuyant sur .

Choisissez votre premier chiffre en utilisant  et  puis validez en appuyant sur .

Répétez l'opération pour les trois autres chiffres.





Pour déverrouiller: Appuyez 3 sec simultanément sur  et . Il vous suffit de taper le code de verrouillage que vous avez choisi au préalable.

Utilisez  et  pour choisir votre chiffre, puis validez par .

Répétez l'opération jusqu'au dernier chiffre. Terminez en appuyant sur . Si votre code est correct, l'appareil se déverrouillera.

Les fonctions économiques



Mode Economique : Appuyer successivement sur  jusqu'à ce que le mode Economique «ECO» s'affiche.

Appuyer sur  3s jusqu'à ce que la température de consigne ECO clignote. Appuyer sur  ou  pour modifier. Pour valider, appuyez sur .

Mode Hors Gel : Appuyer successivement sur  jusqu'à ce que le mode Hors-Gel «HG» s'affiche.



Détecteur de fenêtre ouverte

Cette fonction arrête automatiquement le chauffage en cas de détection d'une chute brutale de température dans la pièce (Ex : une fenêtre ou une porte ouverte).

Pour activer la fonction, appuyer sur la touche , le symbole  apparaît sur l'écran.

- Le symbole  clignote lorsque le chauffage s'est arrêté suite à une détection.

- Un appui sur la touche  remettra automatiquement le chauffage en fonctionnement.

Pour désactiver la fonction, appuyer sur la touche . Le symbole  disparaît de l'écran.

L'indicateur comportemental

Cet indicateur permet d'optimiser le réglage de la température de confort. En fonction de sa position, le curseur sensibilise l'utilisateur sur le caractère économique ou non du réglage. Si le curseur se trouve au niveau du symbole vert, la température réglée est inférieure ou égale à la température conseillée de 19°C. Le curseur apparaît lors d'un changement de consigne.

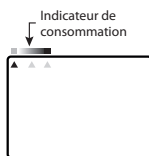

Témoin de chauffe

Le témoin  vous indique la mise en chauffe de votre appareil. Lorsque la température souhaitée est stabilisée, il s'allume et s'éteint selon les besoins de chauffe.

Température Idéale

Cette fonction règle automatiquement l'appareil pour garantir le confort avec un maximum d'économies.

- Un appui sur la touche .

Les températures de confort et ECO reviennent aux températures préconisées de 19°C pour le Confort et 15,5°C pour l'ECO.

- Un appui de 10s sur la touche .

L'appareil se positionne en mode auto, les fonctions à économie d'énergie sont activées et les températures de Confort et ECO reviennent aux températures préconisées de 19°C pour le confort et 15,5°C pour l'ECO.

Paramétrage des fonctions annexes

Ce menu vous permet de verrouiller ou de déverrouiller certaines options et de régler certains paramètres.

Pour accéder au **N I V I**, appuyer sur , l'écran affiche **.....**.

Un appui de 3s sur  et sur  l'écran affiche **N I V I**. Un appui de 3s sur  donne accès au réglage des différents paramètres :

Rétroéclairage : temporisé (1) ou permanent (0)

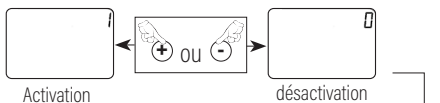

Encadrement : le réglage de la température CONFORT est encadré. Vous ne pouvez pas augmenter ou diminuer cette température de +/-2°C.

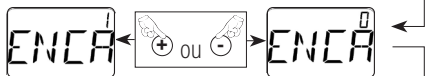

Degré celsius ou fahrenheit:

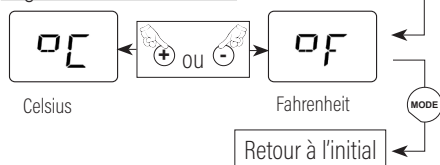



Programmation Prédéfinie P1/P2/P3



Vous voulez affecter un programme à chaque jour de la semaine, pour cela :

- Appuyer simultanément pendant 3 secondes sur les touches  et .

- L'écran affiche «Pr», appuyer sur Mode.

- Attribuer l'un des programmes (prédéfini ou personnalisé) à chaque jour de la semaine avec les touches  et  du menu déroulant.

- Valider par la touche Mode, l'écran affiche «Pr».

- Pour sortir, appuyer sur  ou  jusqu'à l'affichage «Exit» du menu déroulant.

P1 : de 5h à 9h et 17h à 23h

P2 : de 5h à 9h, 12h à 14h et 17h à 23h

P3 : de 5h à 23h

Programme à la carte

P4/P5/P6 : vous pouvez personnaliser ces trois programmes sur 3 plages horaires en commençant par le programme 4 (**P4**).

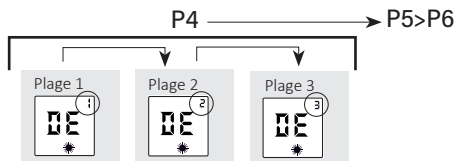

Programmez la plage 1 en premier en modifiant l'heure de début par \oplus ou \ominus , validez par MODE puis programmez ensuite l'heure de fin de la même manière. Validez ensuite la plage numéro 1 en appuyant sur MODE .

Procédez de la même façon pour les deux autres plages horaires. (si nécessaire)

Vous venez d'effectuer une programmation à la carte. Procédez de la même manière pour les deux autres programmes **P5** et **P6**. (si nécessaire)

AIDE AU DIAGNOSTIC

L'appareil ne chauffe pas :

- S'assurer que l'écran digital est actif.
 - > Appuyer sur ON .
 - > Appuyer successivement sur MODE jusqu'à ce que la position Confort \star s'affiche.
- Si l'écran digital n'est toujours pas allumé.
 - > S'assurer que les disjoncteurs d'installation sont enclenchés et appuyer sur ON .
- S'assurer d'être en mode confort
 - > Appuyer successivement sur MODE jusqu'à ce que la position Confort \star s'affiche.
- Vérifier si le symbole E clignote.
 - > Fermer la porte et/ou la fenêtre, réinitialiser la fonction en appuyant sur E .
- L'écran digital est actif, le témoin de chauffe est éteint.

Vérifier la valeur de la consigne.

- > La température ambiante ne nécessite pas de chauffer.
- > L'appareil est en ECO ou en délestage : s'assurer que le système de délestage n'a pas coupé l'alimentation de l'appareil.

L'appareil chauffe tout le temps :

- Vérifier que le réglage de la température n'a pas été modifié.
 - > Régler de nouveau la température.
- Vérifier que l'appareil n'est pas situé près d'une porte ouverte ou/et dans un courant d'air.

L'appareil ne suit pas les ordres de programmation :

- Vérifier qu'il est en mode programmation .
 - > Mettre en mode programmation.
- Vérifier la programmation.
 - > Réaliser la programmation.

ENTRETIEN

- Pour conserver les performances de l'appareil, il est nécessaire d'effectuer régulièrement un dépoussiérage de l'intérieur de celui-ci en passant l'aspirateur sur les entrées et sorties d'air.
- Utilisez de préférence des produits nettoyants universels à base d'agents tensio-actifs (savon, ...) et un chiffon type microfibras. Pour un simple dépoussiérage, un chiffon suffit. L'entretien doit être effectué hors tension et après que l'appareil a refroidi.





<i>Identification de l'appareil</i>					
<i>Type d'appareil :</i>		<i>Appareil de chauffage électrique décentralisé à action directe à poste fixe</i>			
<i>Caractéristiques</i>					
					<i>Unité</i>
<i>Puissance thermique</i>		<i>1000W</i>	<i>1500W</i>	<i>2000W</i>	
<i>Puissance thermique nominale</i>	<i>P_{nom}</i>	<i>1,00</i>	<i>1,50</i>	<i>2,00</i>	<i>kW</i>
<i>Puissance thermique minimale (indicative)</i>	<i>P_{min}</i>	<i>N.A.</i>	<i>N.A.</i>	<i>N.A.</i>	<i>kW</i>
<i>Puissance thermique maximale continue</i>	<i>P_{max,c}</i>	<i>1,00</i>	<i>1,50</i>	<i>2,00</i>	<i>kW</i>
<i>Consommation d'électricité auxiliaire</i>					
<i>À la puissance thermique nominale</i>	<i>el_{max}</i>	<i>0,00</i>	<i>0,00</i>	<i>0,00</i>	<i>kW</i>
<i>À la puissance thermique minimale</i>	<i>el_{min}</i>	<i>0,00</i>	<i>0,00</i>	<i>0,00</i>	<i>kW</i>
<i>En mode veille</i>	<i>el_{SB}</i>	<i>0,001</i>	<i>0,001</i>	<i>0,001</i>	<i>kW</i>
<i>Caractéristiques</i>					
					<i>Unité</i>
<i>Type de contrôle de la température de la pièce</i>					
<i>contrôle électronique de la température de la pièce et programmeur hebdomadaire</i>					<i>Oui</i>
<i>contrôle de la température de la pièce, avec détecteur de fenêtre ouverte</i>					<i>Oui</i>



USE

Electrical connection

- Make sure that the electrical characteristics indicated on the rating label of the unit correspond to those of the electrical network to which it will be connected.
- The electrical system must comply with the standards in effect in the installation country (NFC 15-100 for France).
- The unit must be connected to a 230V 50Hz electricity network.

Rapid Start-up

- Heating On / Off: 
- Temperature adjustment:  and 
- Selection of operating mode: 

Comfort: Temperature adjusted with the  and  buttons.

ECO: Lowers the temperature by 3.5°C compared with the Comfort position.











Frost Free: Maintains the temperature of the room at about 7°C.

AUTO: Applies the order sent by your programming unit or energy manager.







Predefined: Applies a predefined or personalized program.

- "AUTO" or "predefined" programming mode: Press  for 3 seconds.



Time setting

- Simultaneously press  and  for 3 seconds. Once you are in the programming menu: "Pr" is displayed on the screen.
- Press  or  to choose the "Hr" function then  to confirm.
- Press  or  to modify the hour then  to confirm.
- Press  or  to modify the minutes and  to confirm.







Day setting

- Modify the day of the week (DA: MO = Monday, DA: TU = Tuesday, DA: WE = Wednesday, etc.) with the  or  buttons.
- Confirm with .
- To exit, press  or  until "Exit" is displayed in the scrolling menu.
- Confirm with  to exit.
- In the event of a power shutoff of more than 6 hours, you must reset the time of your unit.







Simple locking

Simultaneously press the  and  buttons for 3 seconds to lock or unlock the keypad.

Locking with code





You can lock the keypad with a 4-digit personal code.
To lock: Simultaneously press  and  for 10 seconds. The word "CODE" appears. Confirm by pressing . Choose your first digit using  and  and then confirm by pressing .

Repeat this operation for the other three figures.

To unlock: Press  and  simultaneously for three seconds. Type in the previously chosen locking code. Use  and  to choose your digit, then confirm with . Repeat the operation until the last digit. Finish by pressing . If your code is correct, the unit will unlock.

The economical functions



Economical Mode: Successively press  until the Economical Mode "ECO" is displayed.

Press  for 3 seconds until the ECO setpoint temperature blinks. Press  or  to modify it. To confirm, press .

Frost Free Mode: Successively press  until the Frost-Free mode "FF" is displayed.



Open Window Sensor

This function automatically stops the heating in the event of detection of a sudden drop in the temperature in the room (E.g.: an open window or door).

To activate the function, press the  button, the  symbol appears on the screen.

- The  symbol blinks when the heating stops following a detection.

- Pressing the  button will automatically restart the heating.

To deactivate the function, press the  button. The  symbol disappears from the screen.

The behavior indicator

This indicator is used to optimize the comfort temperature setting.

As a function of its position, the cursor makes the user aware of whether or not the setting is economical. If the cursor is at the level of the green symbol, the set temperature is less than or equal to the recommended temperature of 19°C. The cursor appears when a setpoint is changed.

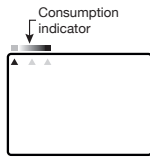

Heating indicator

The  indicator lets you know that your unit is heating up. When the desired temperature has stabilized, it goes on and off depending on the heating needs.

Ideal temperature

This function automatically sets the unit to ensure comfort with maximum savings.

- Press .

The comfort and ECO temperatures return to the recommended temperatures of 19°C for Comfort and 15.5°C for ECO.



- Press the  button for 10 seconds.

The unit is positioned in auto mode, the energy-saving functions are activated and the Comfort and ECO temperatures return to the recommended temperatures of 19°C for Comfort and 15.5°C for ECO.

Settings for ancillary functions

This menu allows you to lock or unlock certain options and to adjust certain settings.

To access *NTV!*, press , the screen displays **•••••**.

Pressing  and  for 3 seconds, the screen displays *NTV!*. Pressing  for 3 seconds gives access to adjustment of the various settings:

Backlighting: timed (1) or permanent (0)

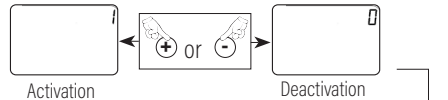

Restrictions: the COMFORT temperature setting is restricted. You cannot increase or decrease this temperature by more than +/-2°C.

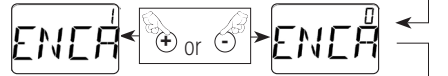

Degrees Celsius or Fahrenheit:

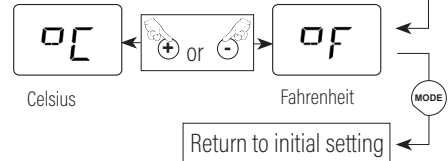



Predefined Programs P1/P2/P3

To assign a program to each day of the week:

- Simultaneously press the  and  buttons for 3 seconds.

- The screen displays "Pr", press Mode.

- Assign one of the programs (predefined or personalized) to each day of the week with the  and  buttons of the scrolling menu.

- Confirm with the Mode button, the screen displays "Pr".

- To exit, press  or  until "Exit" is displayed in the scrolling menu.

P1: from 5:00 to 9:00 and 17:00 to 23:00.

P2: from 5:00 to 9:00, 12:00 to 14:00 and 17:00 to 23:00

P3: from 5:00 to 23:00

Custom programming

P4/P5/P6: you can personalize these three programs for 3 time slots starting with program 4 (**P4**).

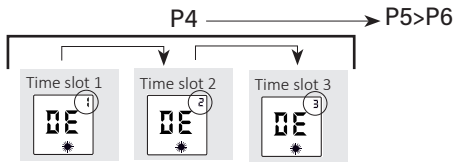

Program time slot 1 first by modifying the start time with ⊕ or ⊖, confirm with (MODE) then program the end time in the same way. Then confirm time slot number 1 by pressing (MODE).

Do the same time for the other two time slots. (if necessary)

You have just done custom programming. Do the same for the other two programs, **P5** and **P6**. (if necessary)

TROUBLESHOOTING

The unit does not heat up:

- The unit does not heat up:

Make sure that the digital screen is active.

- > Press ⏻
- > Successively press (MODE) until the Comfort position is displayed.

- If the digital screen has still not turned on.

- > Make sure that the circuit breakers are on and press ().

- Make sure that you are in comfort mode

- > Successively press (MODE) until the Comfort position is displayed.

- Check to see that the symbol is blinking.

- > Close the door and/or the window, reset the function by pressing .

- The digital screen is active, the heating indicator is off.

- Check the setpoint value.

- > The room temperature is such that heating is not required.

- > The unit is in ECO or in load shedding; make sure that the load shedding system did not shut off the power to the unit.

The unit heats all the time:

- Make sure that the temperature setting has not been modified.

- > Set the temperature again.

- Make sure that the unit is not located near an open door and/or in a draft.

The unit does not follow the programming orders:

- Make sure that it is in programming mode:

- > Put it in programming mode.

- Check the programming.

- > Do the programming.

UPKEEP

- To maintain the performance level of the unit, you must remove dust from inside it regularly by applying a vacuum cleaner to the air intake and exhaust points.

- Use all-purpose surfactant cleaning products (soap, etc.) and a microfiber cloth. A cloth is sufficient for simple dusting. Upkeep should be done with the unit turned off and once it has cooled down.

Power (W)	Intensity (A)	Unit Width (mm)	Unit Height (mm)	Unit Thickness (mm)
1000	4.3	590	585	112
1500	6.5	750	585	112
2000	8.7	910	585	112

Unit + support





<i>Identification of the unit</i>					
<i>Type of unit:</i>		<i>Decentralized electrical heating unit, direct-acting, fixed unit</i>			
<i>Characteristics</i>					<i>Unit</i>
<i>Heat output</i>		<i>1000W</i>	<i>1500W</i>	<i>2000W</i>	
<i>Rated heat output</i>	<i>P_{nom}</i>	<i>1.00</i>	<i>1.50</i>	<i>2.00</i>	<i>kW</i>
<i>Minimal heat output (indicative)</i>	<i>P_{min}</i>	<i>N.A.</i>	<i>N.A.</i>	<i>N.A.</i>	<i>kW</i>
<i>Maximum continuous heat output</i>	<i>P_{max,c}</i>	<i>1.00</i>	<i>1.50</i>	<i>2.00</i>	<i>kW</i>
<i>Auxiliary electricity consumption</i>					
<i>At rated heat output</i>	<i>e_{lmax}</i>	<i>0.00</i>	<i>0.00</i>	<i>0.00</i>	<i>kW</i>
<i>At minimal heat output</i>	<i>e_{lmin}</i>	<i>0.00</i>	<i>0.00</i>	<i>0.00</i>	<i>kW</i>
<i>In standby mode</i>	<i>e_{lSB}</i>	<i>0.001</i>	<i>0.001</i>	<i>0.001</i>	<i>kW</i>
<i>Characteristics</i>					<i>Unit</i>
<i>Type of control of the temperature of the room</i>					
<i>Electronic control of the temperature of the room and weekly programmer</i>					<i>Yes</i>
<i>Verification of the temperature of the room, with open window sensor</i>					<i>Yes</i>

GEBRUIK

Elektrische aansluiting

- Controleer of de elektrische kenmerken op het etiket van het apparaat overeenkomen met die van het elektriciteitsnet waarop het wordt aangesloten.
- De elektrische installatie moet voldoen aan de normen die van toepassing zijn in het land van installatie (NFC 15-100 voor Frankrijk).
- Het apparaat moet worden aangesloten op een elektriciteitsnet van 230V 50Hz.

Snel aan de slag

- Aan- en uitzetten van de verwarming: 
- Instellen van de gewenste temperatuur:  en 
- Het selecteren van de gebruiksmodus: 

Comfort: Temperatuur instellen met knoppen  en .

ECO: Verlaging van de temperatuur met 3,5°C ten opzichte van de Comfort-stand.











Vorstvrij: Houdt de kamertemperatuur op ongeveer 7°C.

AUTO: Voer het door uw programmeereenheid of energie-managementsysteem verzonden commando uit.







Vooraf ingesteld: Gebruik een vooraf ingesteld of gepersonaliseerd programma.

- Programmeerstand 'AUTO' of 'vooraf ingesteld': 3 seconden indrukken .

Instellen van de tijd

- Druk tegelijkertijd op  en  gedurende 3 sec. Zodra u in het programmeermenu bent: 'Pr' verschijnt op het scherm.
- Druk op  of  om de functie 'Hr' (Uur) te selecteren en vervolgens op  om te bevestigen.
- Druk op  of  om de uren te wijzigen en vervolgens op  om te bevestigen.
- Druk op  of  om de minuten te wijzigen en vervolgens op  om te bevestigen.

Instellen van de dag



- Wijzigen van de dag van de week (JO: LU = maandag, JO: MA = dinsdag, JO: ME = woensdag, etc...) met de toetsen  of .
- Bevestig met de toets .
- Om het menu te verlaten, drukt u op  of  totdat 'Exit' in het keuzemenu verschijnt.
- Bevestig met  om het menu te verlaten.
- Bij een stroomstoring van meer dan 6 uur moet u uw apparaat weer op de juiste tijd instellen.

Eenvoudig vergrendelen

Druk tegelijkertijd 3 seconden op  en  om het toetsenbord te vergrendelen of ontgrendelen.



Vergrendeling met code

U kunt het toetsenbord vergrendelen met een persoonlijke code van 4 cijfers.

Vergrendelen: Druk tegelijkertijd op  en  gedurende 10 seconden. Het woord 'CODE' verschijnt. Druk op  om te bevestigen.





Kies het eerste cijfer met  en  en bevestig met .

Herhaal dit voor de andere drie cijfers.

Ontgrendelen: Druk tegelijkertijd op  en  gedurende 3 seconden. Voer de vergrendelingscode in die u eerder hebt gekozen.

Gebruik  en  om uw cijfer te selecteren en druk vervolgens op  om te bevestigen. Herhaal dit tot aan het laatste cijfer. Rond af door op  te drukken. Als uw code correct is, wordt het apparaat ontgrendeld.

Energiebesparende functies

Ecostand: Druk achtereenvolgens op  totdat de energiebesparende stand 'ECO' wordt weergegeven. Druk gedurende 3 seconden op  tot de ingestelde ECO-temperatuur knippert. Druk op  of  om te wijzigen. Druk op  om te bevestigen.

Vorstvrijstand (Hors Gel): Druk achtereenvolgens op  totdat de Vorstvrijstand 'HG' wordt weergegeven.



Open raamsensor

Deze functie zorgt ervoor dat de verwarming automatisch afslaat bij een plotselinge sterke temperatuurdaling in de ruimte (bijvoorbeeld een open raam of deur).

Om de functie te activeren, drukt u op de toets  totdat het symbool  op het scherm verschijnt.

- Het symbool  knippert wanneer de verwarming afslaat door een detectie.

- Door op de toets  te drukken wordt de verwarming automatisch weer aanzet.

Om de functie te deactiveren, drukt u op de toets . Het symbool  verdwijnt van het scherm.

De gedragsindicator

Met deze indicator kunt u de instelling van de comforttemperatuur optimaliseren. Afhankelijk van zijn positie laat de cursor de gebruiker weten of de instelling zuinig is of niet. Als de cursor op het groene symbool staat, is de ingestelde temperatuur lager dan of gelijk aan de aanbevolen temperatuur van 19°C. De cursor verschijnt als de ingestelde waarde wordt gewijzigd.

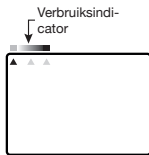

Symbool verwarming

Het symbool  geeft aan wanneer uw apparaat aan het opwarmen is. Zodra de gewenste temperatuur bereikt is, licht het op en gaat het uit, afhankelijk van de verwarmingsbehoefte.

Ideale temperatuur

Deze functie stelt het apparaat automatisch in en garandeert comfort met maximale energiebesparing.

- Druk op de toets .



De temperaturen Comfort en ECO gaan opnieuw naar de aanbevolen temperaturen van 19°C voor Comfort en 15,5°C voor ECO.

- Druk 10 seconden op de toets .

Het apparaat schakelt over op de automatische stand, de energiebesparende functies worden ingeschakeld en de temperaturen Comfort en ECO gaan opnieuw naar de aanbevolen temperaturen van 19°C voor Comfort en 15,5°C voor ECO.

Nevenfuncties instellen

Met dit menu kunt u bepaalde opties vergrendelen of ontgrendelen en bepaalde parameters instellen.

Voor toegang tot de **NIWI**, drukt u op , op het scherm verschijnt .

Druk 3 seconden op  en op , op het scherm verschijnt **NIWI**. Houd  3 seconden ingedrukt om toegang te krijgen tot de verschillende parameterinstellingen:

Achtergrondverlichting: tijdgebonden (1) of permanent (0)

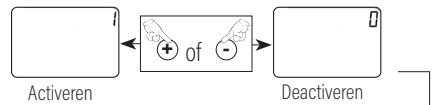

Begrenzing: de COMFORT-temperatuurinstelling is begrensd. U kunt deze temperatuur niet verhogen of verlagen met meer dan 2°C.

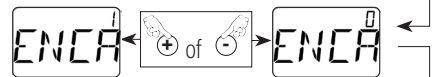

Celsius of Fahrenheit:

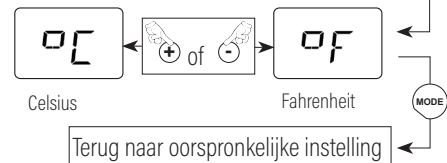

Vooraf ingestelde programmering (P1/P2/P3)



U kunt aan elke dag van de week een programma koppelen:

- Druk tegelijkertijd 3 seconden op de toetsen  en .

- Op het scherm verschijnt 'Pr', druk vervolgens op Mode.

- Koppel aan elke dag van de week een van de programma's (vooraf ingesteld of gepersonaliseerd) met de toetsen  en  in het keuzemenu.

- Bevestig met Mode, op het scherm verschijnt 'Pr'.

- Om het menu te verlaten, drukt u op  of  totdat 'Exit' in het keuzemenu verschijnt.

P1: van 5 uur tot 9 uur en 17 uur tot 23 uur

P2: van 5 uur tot 9 uur, 12 uur tot 14 uur en 17 uur tot 23 uur

P3: van 5 uur tot 23 uur

Programma à la carte

P4/P5/P6: u kunt deze drie programma's aanpassen over 3 tijdvensters, begin met programma 4 (**P4**).

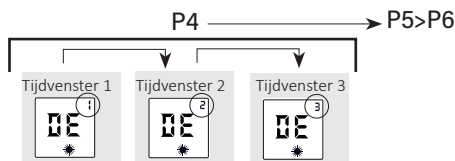

Programmeer tijdvenster 1 als eerste door de aanvangstijd te wijzigen met \oplus of \ominus , bevestig met MODE en programmeer dan de eindtijd op dezelfde manier. Bevestig vervolgens tijdvenster nummer 1 door op MODE te drukken.

Ga op dezelfde manier te werk voor de andere twee tijdvensters. (indien nodig)

U hebt nu een tijdschema à la carte geprogrammeerd. Ga op dezelfde manier te werk voor de andere twee programma's **P5** en **P6**. (indien nodig)

HULP BIJ FOUTMELDINGEN

Het apparaat verwarmt niet:

- Controleer of het digitale scherm in werking is.
 - > Druk op ON .
 - > Druk achtereenvolgens op MODE totdat de Comfortstand \star wordt weergegeven.
- Als het digitale scherm nog steeds niet oplicht.
 - > Controleer of de schakelaars van de installatie ingeschakeld zijn en druk op ON .
- Controleer of het apparaat in de comfortstand staat
 - > Druk achtereenvolgens op MODE totdat de Comfortstand \star wordt weergegeven.
- Controleer of het symbool OFF knippert.
 - > Sluit de deur en/of het raam, reset de functie door te drukken op OFF .
- Het digitale scherm is in werking, het symbool verwarming is uit.

Controleer de instelwaarde.

- > De kamertemperatuur hoeft niet verwarmd te worden.
- > Het apparaat staat in de ECO- of stroomonderbrekingsstand: controleer of het stroomonderbrekingsstelsel de stroom naar het apparaat niet heeft afgesloten.

Het apparaat verwarmt continu:

- Controleer of de temperatuurinstelling niet is gewijzigd.
 - > Stel de temperatuur opnieuw in.
- Controleer of het apparaat niet in de buurt van een open deur en/of op de tocht is geplaatst.

Het apparaat volgt de volgorde van de programmering niet:

- Controleer of het apparaat in de programmeerstand staat:
 - > Schakel over naar de programmeerstand.
- Controleer de programmering.
 - > Programmeer het apparaat.

ONDERHOUD

- Om de werking van het apparaat optimaal te houden, is het noodzakelijk om de binnenkant van het apparaat regelmatig schoon te maken door de luchtinlaten en -uitlaten te stofzuigen.
- Gebruik bij voorkeur universele schoonmaakmiddelen met oppervlakteactieve stoffen (zeep, etc.) en een microfiber doekje. Voor eenvoudig afstoffen is een doek voldoende. Het onderhoud moet worden uitgevoerd als het apparaat is uitgeschakeld en nadat het is afgekoeld.

Vermogen (W)	Stroomsterkte (A)	Breedte apparaat (mm)	Hoogte apparaat (mm)	Dikte apparaat (mm)
1000	4,3	590	585	112
1500	6,5	750	585	112
2000	8,7	910	585	112

Apparaat + steun





<i>Identificatie van het apparaat</i>					
<i>Type apparaat:</i>		<i>Elektrisch decentraal verwarmingsapparaat met directe actie en vaste plaats</i>			
<i>Kenmerken</i>					
<i>Thermisch vermogen</i>		<i>1000W</i>	<i>1500W</i>	<i>2000W</i>	<i>Eenheid</i>
<i>Nominaal thermisch vermogen</i>	<i>P_{nom}</i>	<i>1,00</i>	<i>1,50</i>	<i>2,00</i>	<i>kW</i>
<i>Minimaal thermisch vermogen (ter indicatie)</i>	<i>P_{min}</i>	<i>N.v.t.</i>	<i>N.v.t.</i>	<i>N.v.t.</i>	<i>kW</i>
<i>Maximaal continu thermisch vermogen</i>	<i>P_{max,c}</i>	<i>1,00</i>	<i>1,50</i>	<i>2,00</i>	<i>kW</i>
<i>Supplementair elektriciteitsverbruik</i>					
<i>Bij nominaal thermisch vermogen</i>	<i>el_{max}</i>	<i>0,00</i>	<i>0,00</i>	<i>0,00</i>	<i>kW</i>
<i>Bij minimaal thermisch vermogen</i>	<i>el_{min}</i>	<i>0,00</i>	<i>0,00</i>	<i>0,00</i>	<i>kW</i>
<i>In stand-by modus</i>	<i>e_{SB}</i>	<i>0,001</i>	<i>0,001</i>	<i>0,001</i>	<i>kW</i>
<i>Kenmerken</i>					
<i>Soort kamertemperatuurregeling</i>					
<i>Elektronische temperatuurregeling in de ruimte en weekprogrammering</i>					<i>Ja</i>
<i>temperatuurregeling in de ruimte met open raamsensor</i>					<i>Ja</i>

NUTZUNG

Stromanschluss

- Überprüfen Sie, ob die elektrischen Daten auf dem Typenschild des Geräts mit denen des Stromnetzes, an das es angeschlossen werden soll, übereinstimmen.
- Die elektrische Installation muss den im Land der Installation geltenden Normen entsprechen (NFC 15-100 für Frankreich).
- Das Gerät muss an ein 230V~ 50Hz Stromnetz angeschlossen werden.

Schneller Start

- Ein-/Aus-Funktion Heizung: 
- Einstellung der Wunschtemperatur:  und 
- Auswahl des Funktionsmodus: 

Komfort: Angepasste Temperatur mit den Knöpfen  und .

ÖKO: Senkung der Temperatur um 3,5°C in Bezug auf die Komfort-Position.

Frostschutz: Hält die Temperatur des Raums bei etwa 7° C bei.

AUTO: Den von Ihrer Programmierzentrale oder Ihrem Energiemanager gesendeten Befehl anwenden.









Vorbestimmt: Ein vorbestimmtes oder personalisiertes Programm anwenden.

- „**AUTO**“- oder „**vorbestimmter**“ Programmiermodus: 3 Sek.  gedrückt halten.







Einstellung der Uhrzeit

- Drücken Sie gleichzeitig 3 Sekunden lang auf  und .



Wenn Sie das Programmiermenü geöffnet haben, erscheint „Pr“ auf dem Bildschirm.

- Drücken Sie auf  oder , um die Funktion „Hr“ und dann  auszuwählen, um zu bestätigen.
- Drücken Sie auf  oder , um die Stunde zu ändern, und dann auf , um zu bestätigen.
- Drücken Sie auf  oder , um die Minuten zu ändern, und dann auf , um zu bestätigen.

Einstellung des Tages



- Den Tag der Woche ändern (JO: MO = Montag, JO: DI = Dienstag, JO: MI = Mittwoch, usw. ...) mit den Tasten  oder .
- Bestätigen mit der Taste .
- Um das Menü zu verlassen, auf  oder  drücken bis zur Anzeige „Exit“ (Verlassen) des Dropdown-Menüs.
- Bestätigen mit , um das Menü zu verlassen.
- Bei einem Stromausfall, der länger als 6 Stunden dauert, müssen Sie die Uhrzeit Ihres Geräts erneut einstellen.

Einfache Sperrfunktion

3 Sekunden gleichzeitig auf die Tasten  und  drücken, um die Tastatur zu verriegeln oder freizuschalten.



Sperrfunktion mit Code





Sie haben die Möglichkeit, die Tastatur mit einem persönlichen 4-stelligen Code zu sperren.

Zum Sperren: Drücken Sie 10 Sekunden gleichzeitig auf  und . Das Wort „CODE“ erscheint. Validieren Sie durch Drücken auf .

Wählen Sie Ihre erste Zahl mit  und , bestätigen Sie dann durch Drücken auf .





Wiederholen Sie den Vorgang für die drei anderen Zahlen.

Zum Freischalten: Drücken Sie 3 Sekunden gleichzeitig auf  und . Es genügt, wenn Sie den Sperrcode eingeben, den Sie im Vorfeld gewählt haben.

Wählen Sie Ihre Zahl mithilfe von  und , bestätigen Sie dann mit . Wiederholen Sie den Vorgang bis zur letzten Zahl. Beenden Sie den Vorgang durch Drücken auf . Wenn Ihr Code richtig ist, wird das Gerät freigeschaltet.

Sparfunktionen

Sparmodus: Nacheinander auf  drücken, bis der Sparmodus „ÖKO“ angezeigt wird.

3 Sekunden lang auf  drücken, bis die ÖKO-Solltemperatur blinkt. Für eine Änderung auf  oder  drücken. Zum Bestätigen drücken Sie auf .

Frostschutz-Modus: Nacheinander auf  drücken, bis der Frostschutzmodus „HG“ angezeigt wird.

Melder bei Erkennung eines offenen Fensters

Diese Funktion schaltet die Heizung bei Erkennung eines brutalen Temperaturabfalls im Raum automatisch ab (Bsp.: ein offenes Fenster oder eine offene Tür).

Um die Funktion zu aktivieren, auf drücken, das Symbol erscheint auf dem Bildschirm.

- Das Symbol blinkt, wenn sich die Heizung aufgrund einer Erkennung abgeschaltet hat.
- Durch Drücken von wird das Heizgerät automatisch angeschaltet.

Um die Funktion zu deaktivieren, auf drücken. Das Symbol verschwindet vom Bildschirm.

Verhaltensanzeige

Mit dieser Anzeige kann die Einstellung der Komforttemperatur optimiert werden. Je nach Position weist der Cursor den Nutzer auf den Öko-Modus der Einstellung hin. Wenn der Cursor auf dem grünen Symbol steht, beträgt die Temperatur höchstens die empfohlene Temperatur von 19° C. Der Cursor erscheint bei Änderung der Solltemperatur.



Heizleuchte

Die Leuchte gibt an, dass Ihr Gerät angeschaltet wird. Wenn die gewünschte Temperatur stabilisiert ist, leuchtet sie auf bzw. erlischt sie je nach Heizbedarf.

Idealtemperatur

Diese Funktion stellt das Gerät automatisch ein, um den Komfort bei maximaler Ersparnis zu garantieren.

- Ein Druck auf die Taste

Die Komfort- und ÖKO-Temperaturen kehren zurück zu den empfohlenen Temperaturen von 19°C für den Komfort- und 15,5°C für den ÖKO-Modus.

- Ein Druck von 10 Sekunden auf die Taste

Das Gerät schaltet sich in den Auto-Modus, die energiesparenden Funktionen sind aktiviert und die Komfort- und ÖKO-Temperaturen kehren zurück zu den empfohlenen Temperaturen von 19°C für den Komfort- und 15,5°C für den ÖKO-Modus.

Parametrierung der Nebenfunktionen

Über dieses Menü können bestimmte Optionen gesperrt oder freigeschaltet und gewisse Parameter eingestellt werden.

Um **NIVVI** zu öffnen, drücken, der Bildschirm wird angezeigt

3 Sekunden lang auf und drücken, damit der Bildschirm **NIVVI** angezeigt wird. Wenn Sie 3 Sekunden lang auf drücken, erhalten Sie Zugriff auf die Einstellung verschiedener Parameter:

Hintergrundbeleuchtung: verzögert (1) oder durchgehend (0).

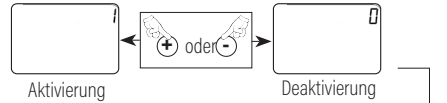

Rahmen: die Einstellung der KOMFORT-Temperatur ist eingerahmt. Sie können diese Temperatur nicht um +/-2°C erhöhen oder reduzieren.

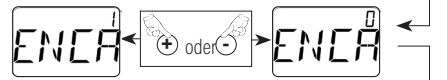

Grad Celsius oder Fahrenheit:

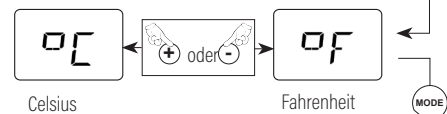

Vorbestimmte Programmierung P1/P2/P3

Sie möchten jedem Tag der Woche ein Programm zuordnen, dafür:

- 3 Sekunden lang gleichzeitig auf die Tasten und drücken.

- Der Bildschirm zeigt „Pr“ an, auf Mode drücken

- Jedem Tag der Woche eines der (vordefinierten oder personalisierten) Programme mithilfe der Tasten und im Dropdown-Menü zuordnen.

- Mit der Taste bestätigen, der Bildschirm zeigt „Pr“ an.

- Um das Menü zu verlassen, auf oder drücken bis zur Anzeige „Exit“ (Verlassen) des Dropdown-Menüs.

P1: von 05:00 Uhr bis 09:00 Uhr und 17:00 Uhr bis 23:00 Uhr

P2: von 05:00 Uhr bis 09:00 Uhr, 12:00 Uhr bis 14:00 Uhr und 17:00 Uhr bis 23:00 Uhr

P3: von 05:00 Uhr bis 23:00 Uhr

Programm à la Carte

P4/P5/P6: Sie können diese drei Programme mit 3 Zeitfenstern personalisieren, beginnend mit dem Programme 4 (**P4**).

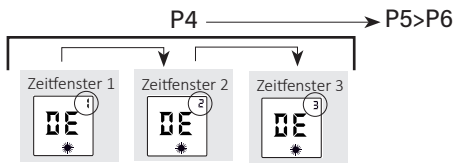

Programmieren Sie das Zeitfenster 1 zuerst, indem Sie die Startzeit mit ⊕ oder ⊖ verändern, bestätigen Sie mit (MODE), programmieren Sie dann die Endzeit auf identische Weise. Bestätigen Sie dann das Zeitfenster 1 durch Drücken auf (MODE).

Verfahren Sie ebenso mit den beiden anderen Zeitfenstern. (falls erforderlich)

Sie haben soeben eine Programmierung à la Carte realisiert. Verfahren Sie ebenso mit den beiden anderen Zeitfenstern **P5** und **P6**. (falls erforderlich)

DIAGNOSEHILFE

Das Gerät wird nicht warm:

- Sicherstellen, dass der digitale Bildschirm aktiv ist.
 - > Auf ⏻ drücken.
 - > Nacheinander auf (MODE) drücken, bis die Position „Komfort“ * angezeigt wird.
- Wenn der digitale Bildschirm immer noch nicht eingeschaltet ist.
 - > Sicherstellen, dass die Schutzschalter des Geräts eingerastet sind und auf ⏻ drücken.
- Sicherstellen, dass Sie im Komfort-Modus sind
 - > Nacheinander auf (MODE) drücken, bis die Position „Komfort“ * angezeigt wird.
- Überprüfen, ob das Symbol (🔊) blinkt.
 - > Die Tür und/oder das Fenster schließen, die Funktion zurücksetzen durch Drücken auf (🔊).
- Der digitale Bildschirm ist aktiv, die Heizleuchte ist aus. Den Wunschwert überprüfen.
 - > Die Umgebungstemperatur muss nicht geheizt werden.
 - > Das Gerät ist im ECO- oder Entlastungsmodus: sicherstellen, dass das Entlastungssystem die Stromversorgung des Geräts nicht unterbrochen hat.

Das Gerät heizt die ganze Zeit:

- Überprüfen, ob die Einstellung der Temperatur nicht geändert wurde.
 - > Die Temperatur erneut einstellen.
- Überprüfen, ob sich das Gerät nicht in der Nähe einer offenen Tür und/oder im Durchzug befindet.

Das Gerät befolgt nicht die Befehle der Programmierung:

- Überprüfen, dass es im Programmiermodus ist:
 - > Den Programmiermodus auswählen.
- Die Programmierung überprüfen.
 - > Die Programmierung durchführen.

WARTUNG

- Um die Leistungsfähigkeit des Geräts zu erhalten, müssen Sie das Innenteil des Geräts regelmäßig entstauben, indem Sie an den Luftein- und -auslässen staubsaugen.
- Verwenden Sie am besten Allzweckreiniger mit Tensid (Seife usw.) und ein Mikrofasertuch. Zum einfachen Abstauben reicht ein Tuch aus. Die Pflege sollte im ausgeschalteten Zustand und nach dem Abkühlen des Geräts durchgeführt werden.

Leistung (W)	Intensität (A)	Breite Gerät (mm)	Höhe Gerät (mm)	Dicke Gerät (mm)
1000	4,3	590	585	112
1500	6,5	750	585	112
2000	8,7	910	585	112

Gerät + Tragschale





<i>Kennung des Geräts</i>					
<i>Gerätetyp:</i>		<i>Dezentralisiertes elektrisches Heizgerät mit direkter Wirkung und festem Standort</i>			
<i>Eigenschaften</i>					<i>Gerät</i>
<i>Wärmeleistung</i>		<i>1000W</i>	<i>1500W</i>	<i>2000W</i>	
<i>Nominale Wärmeleistung</i>	<i>P_{nom}</i>	<i>1,00</i>	<i>1,50</i>	<i>2,00</i>	<i>kW</i>
<i>Minimale Wärmeleistung (Richtwert)</i>	<i>P_{min}</i>	<i>N.A.</i>	<i>N.A.</i>	<i>N.A.</i>	<i>kW</i>
<i>Maximale kontinuierliche Wärmeleistung</i>	<i>P_{max,c}</i>	<i>1,00</i>	<i>1,50</i>	<i>2,00</i>	<i>kW</i>
<i>Hilfsstromverbrauch</i>					
<i>Nominale Wärmeleistung</i>	<i>e_{lmax}</i>	<i>0,00</i>	<i>0,00</i>	<i>0,00</i>	<i>kW</i>
<i>Minimale Wärmeleistung</i>	<i>e_{lmin}</i>	<i>0,00</i>	<i>0,00</i>	<i>0,00</i>	<i>kW</i>
<i>Im Standby-Modus</i>	<i>e_{lSB}</i>	<i>0,001</i>	<i>0,001</i>	<i>0,001</i>	<i>kW</i>
<i>Eigenschaften</i>					<i>Gerät</i>
<i>Art der Temperaturkontrolle des Raums</i>					
<i>elektronische Temperaturkontrolle des Raums und wöchentlicher Programmierer</i>					<i>Ja</i>
<i>Temperaturkontrolle des Raums mit Melder bei offenem Fenster</i>					<i>Ja</i>

UTILIZZO

Collegamento elettrico

- Verificare che le caratteristiche elettriche indicate sull'etichetta dell'apparecchio corrispondano a quelle della rete elettrica a cui verrà collegato.
- L'impianto elettrico deve essere conforme agli standard in vigore nel paese di installazione (NFC 15-100 per la Francia).
- L'apparecchio deve essere collegato a una rete elettrica a 230V 50Hz.

Avvio rapido

- Accensione e spegnimento del riscaldamento: 
- Impostazione della temperatura desiderata:  e 
- Selezione della modalità di funzionamento: 

Comfort: Temperatura impostata con i pulsanti  e .

ECO: Temperatura ridotta di 3,5°C rispetto alla posizione Comfort.

Protezione antigelo: Mantiene la temperatura ambiente a circa 7°C.

AUTO: Applica il comando inviato dal centro di programmazione o dall'energy manager.



Predefinito: Applica un programma predefinito o personalizzato.

- Modalità di programmazione «**AUTO**» o «**predefinita**»: Premere per 3 secondi .

Impostazione dell'ora

- Premere contemporaneamente  e  per 3 secondi.



Una volta entrati nel menu di programmazione: Sul display viene visualizzata la dicitura «Pr».

- Premere  o  per selezionare la funzione «Ora» quindi su  per confermare.



- Premere  o  per modificare l'ora, quindi  per confermare.

- Premere  o  per modificare i minuti e  per confermare.

Impostazione del giorno

- Modificare il giorno della settimana (G: LU = lunedì, G: MA = martedì, G: ME = mercoledì, ecc.) con i pulsanti  o .



- Confermare premendo .

- Per uscire, premere  o  fino a visualizzare «Esci» nel menu a discesa.

- Premere  per uscire.



- Se la corrente viene a mancare per più di 6 ore, occorre resettare l'apparecchio.



Blocco semplice

Premere contemporaneamente i tasti  e  per 3 secondi per bloccare o sbloccare la tastiera.



Blocco con codice





È possibile bloccare la tastiera con un codice personale di 4 cifre.

Per bloccare: Premere contemporaneamente i tasti  e  per 10 secondi. Viene visualizzata la scritta «CODICE». Confermare premendo .

Scegliere la prima cifra con  e  e confermare premendo .





Ripetere l'operazione per le altre tre cifre.

Per sbloccare: Premere contemporaneamente  e  per 3 secondi. Inserire il codice di blocco scelto in precedenza.

Usare  e  per selezionare il numero, quindi premere  per confermare. Ripetere l'operazione fino a raggiungere l'ultima cifra. Terminare premendo . Se il codice è corretto, l'apparecchio si sblocca.

Funzioni di risparmio



Modalità risparmio: Premere più volte  fino a visualizzare «ECO».

Premere  per 3s fino a quando la temperatura ECO impostata lampeggia. Premere  o  per modificare. Per confermare, premere .

Modalità antigelo: Premere più volte  fino a visualizzare la modalità «HG» Protezione antigelo.



Rilevatore di finestre aperte

Questa funzione interrompe automaticamente il riscaldamento se viene rilevato un improvviso abbassamento della temperatura nel locale (ad esempio una finestra o una porta aperta).

Per attivare la funzione, premere il pulsante  e il simbolo  viene visualizzato sul display.

- Il simbolo  lampeggia quando il riscaldamento si interrompe in seguito a un rilevamento.

- Premendo il pulsante  il riscaldamento si riaccende automaticamente.

Per disattivare la funzione, premere il pulsante . Il simbolo  scompare dal display.

Indicatore di comportamento

Questo indicatore viene utilizzato per ottimizzare l'impostazione della temperatura comfort. A seconda della sua posizione, il cursore indica all'utente se l'impostazione è economica o meno.



Se il cursore si trova sul simbolo verde, la temperatura impostata è inferiore o uguale alla temperatura consigliata di 19°C. Il cursore appare quando si modifica il valore di regolazione.

Spia di riscaldamento

La spia  indica che l'apparecchio si sta riscaldando. Quando la temperatura desiderata si è stabilizzata, si accende e si spegne a seconda delle necessità.

Temperatura ideale

Questa funzione regola automaticamente l'apparecchio in modo da garantire il comfort con il massimo risparmio.



- Premendo il pulsante  una volta



Le temperature Comfort ed ECO tornano alle temperature consigliate di 19°C per Comfort e 15,5°C per ECO.

- Tenere premuto il pulsante  per 10 secondi. L'apparecchio passa in modalità automatica, le funzioni di risparmio energetico vengono attivate e le temperature Comfort ed ECO tornano ai valori consigliati di 19°C per Comfort e 15,5°C per ECO.

Impostazione delle funzioni aggiuntive

Questo menu consente di bloccare o sbloccare alcune opzioni e di impostare alcuni parametri.

Per accedere a **NIVI**, premere , sullo schermo viene visualizzato .

Tenere premuto  per 3 secondi quindi , lo schermo visualizza **NIVI**. Tenere premuto  per 3 secondi per accedere alle impostazioni dei vari parametri:

Retroilluminazione: temporizzata (1) o permanente (0)

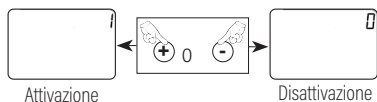

Limitazione: l'impostazione della temperatura COMFORT è circoscritta. Non è possibile aumentare o diminuire questa temperatura di +/-2°C.

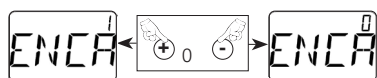

Gradi Celsius o Fahrenheit:

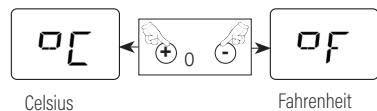



Torna alla programmazione iniziale

Programmazione predefinita P1/P2/P3

Per assegnare un programma a ciascun giorno della settimana:

- Premere i pulsanti  e  contemporaneamente per 3 secondi.

- Il display visualizza «Pr», premere Mode.

- Assegnare uno dei programmi (predefinito o personalizzato) a ciascun giorno della settimana utilizzando i pulsanti  e  nel menu a discesa.

- Premere Mode per confermare, sul display viene visualizzata la scritta «Pr».

- Per uscire, premere  o  fino a visualizzare «Esci» nel menu a discesa.

P1: dalle 5:00 alle 9:00 e dalle 17:00 alle 23:00

P2: dalle 5:00 alle 9:00, dalle 12:00 alle 14:00 e dalle 17:00 alle 23:00

P3: dalle 5 alle 23

Programma personalizzato

P4/P5/P6: è possibile personalizzare questi tre programmi in 3 fasce orarie, a partire dal programma 4 (**P4**).

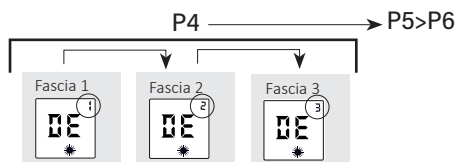

Programmare la fascia oraria 1 modificando l'ora di inizio con \oplus o \ominus , confermare con **(MODE)** e programmare l'ora di fine allo stesso modo. Confermare quindi la fascia oraria numero 1 premendo **(MODE)**.

Procedere allo stesso modo per le altre due fasce orarie. (se necessario)

Questa è la procedura che consente di personalizzare un programma. Procedere allo stesso modo per gli altri due programmi, **P5** e **P6**. (se necessario)

GUIDA PER LA RISOLUZIONE DEI PROBLEMI

L'apparecchio non riscalda:

■ Assicurarsi che il display digitale sia attivo.

> Premere **(ON)**.

> Premere più volte **(MODE)** fino a visualizzare la posizione Comfort **(*)**.

■ Se il display digitale non è ancora acceso.

> Assicurarsi che gli interruttori dell'impianto siano accesi e premere **(ON)**.

■ Assicurarsi di essere in modalità Comfort

> Premere più volte **(MODE)** fino a visualizzare la posizione Comfort **(*)**.

■ Controllare che il simbolo **(□)** lampeggi.

> Chiudere la porta e/o la finestra, ripristinare la funzione premendo **(□)**.

■ Il display digitale è attivo, la spia del riscaldamento è spenta.

Controllare il valore richiesto.

> La temperatura ambiente non richiede il riscaldamento.

> L'apparecchio è in modalità ECO o di riduzione del carico: verificare che il sistema di riduzione del carico non abbia interrotto l'alimentazione dell'apparecchio.

L'apparecchio riscalda sempre:

■ Controllare che l'impostazione della temperatura non sia stata modificata.

> Impostare nuovamente la temperatura.

■ Controllare che l'apparecchio non si trovi vicino a una porta aperta e/o a una corrente d'aria.

L'apparecchio non segue i comandi della programmazione:

■ Verificare che sia in modalità programmazione:

> Passare alla modalità programmazione.

■ Controllare la programmazione.

> Eseguire la programmazione.

MANUTENZIONE

■ Per mantenere le prestazioni dell'apparecchio, è necessario spolverare regolarmente l'interno aspirando le entrate e le uscite dell'aria.

■ Utilizzare preferibilmente prodotti di pulizia universali con agenti tensioattivi (sapone, ecc.) e un panno in microfibra. Per spolverare è sufficiente un panno. La manutenzione deve essere effettuata a macchina spenta e dopo che l'apparecchio si è raffreddato.

Potenza (W)	Corrente (A)	Larghezza dell'apparecchio (mm)	Altezza dell'apparecchio (mm)	Spessore dell'apparecchio (mm)
1000	4,3	590	585	112
1500	6,5	750	585	112
2000	8,7	910	585	112

▼
Apparecchio + alzata

<i>Identificazione dell'apparecchio</i>					
<i>Tipo di apparecchio:</i>		<i>Riscaldatore elettrico fisso decentralizzato ad azione diretta</i>			
<i>Caratteristiche</i>					<i>Unità di misura</i>
<i>Potenza termica</i>		<i>1000W</i>	<i>1500W</i>	<i>2000W</i>	
<i>Potenza termica nominale</i>	<i>P_{nom}</i>	<i>1,00</i>	<i>1,50</i>	<i>2,00</i>	<i>kW</i>
<i>Potenza termica minima (indicativa)</i>	<i>P_{min}</i>	<i>N.A.</i>	<i>N.A.</i>	<i>N.A.</i>	<i>kW</i>
<i>Potenza termica massima continua</i>	<i>P_{max,c}</i>	<i>1,00</i>	<i>1,50</i>	<i>2,00</i>	<i>kW</i>
<i>Consumo elettrico ausiliario</i>					
<i>Alla potenza termica nominale</i>	<i>el_{max}</i>	<i>0,00</i>	<i>0,00</i>	<i>0,00</i>	<i>kW</i>
<i>Alla potenza termica minima</i>	<i>el_{min}</i>	<i>0,00</i>	<i>0,00</i>	<i>0,00</i>	<i>kW</i>
<i>In modalità standby</i>	<i>el_{SB}</i>	<i>0,001</i>	<i>0,001</i>	<i>0,001</i>	<i>kW</i>
<i>Caratteristiche</i>					<i>Unità di misura</i>
<i>Tipo di controllo della temperatura ambiente</i>					
<i>controllo elettronico della temperatura ambiente e programmatore settimanale</i>					<i>Sì</i>
<i>controllo della temperatura ambiente con sensore di finestre aperte</i>					<i>Sì</i>

FUNCIONAMIENTO

Conexión eléctrica

- Compruebe que las características eléctricas indicadas en la etiqueta del aparato coinciden con las de la red eléctrica a la que se va a conectar.
- La instalación eléctrica debe respetar las normas vigentes del país de instalación (NFC 15-100 para Francia).
- El aparato debe conectarse a una red de 230 V - 50 Hz.

Encendido rápido

- Puesta en marcha/apagado del calefactor:
- Ajuste de la temperatura deseada: \oplus y \ominus
- Selección del modo de funcionamiento:

Confort: Ajuste de la temperatura con los botones \oplus y \ominus .

ECO: La temperatura baja 3,5 °C respecto a la posición Confort.

Protección antihielo: Mantiene la temperatura ambiente en torno a 7 °C.

AUTO: Aplicar la orden enviada por su central de programación o gestor de energía.

Predefinido: Aplicar un programa predefinido o personalizado..

- Modo de programación «**AUTO**» o «**Predefinido**»: Pulse durante 3 segundos .

Ajustar la hora

- Pulse simultáneamente y durante 3 seg. En el menú de programación: En la pantalla aparece «Pr».
- Pulse \oplus o \ominus para seleccionar la función «Hr» y luego para confirmar.
- Pulse \oplus o \ominus para modificar la hora y luego para confirmar.
- Pulse \oplus o \ominus para modificar los minutos y para confirmar.

Ajustar el día

- Modificar el día de la semana (JO: LU = lunes, JO: MA = martes, JO: ME = miércoles, etc.) con los botones \oplus o \ominus .
- Confirme pulsando .
- Para salir, pulse \oplus o \ominus hasta que aparezca «Exit» en el menú emergente.
- Pulse para salir.
- Deberá volver a ajustar la hora si se produce un corte de corriente de más de 6 horas.

Bloqueo simple

Pulse simultáneamente las teclas \oplus y \ominus durante 3 seg. para bloquear o desbloquear el teclado.

Bloqueo con código

Puede bloquear el teclado con un código personal de 4 cifras.

Para bloquear: Pulse \oplus y \ominus simultáneamente durante 10 seg. Aparece la palabra «CODE». Confirme pulsando .

Elija la primera cifra con \oplus y \ominus y confirme pulsando .

Repita la operación para las otras tres cifras.

Para desbloquear: Pulse simultáneamente \oplus y \ominus durante 3 seg. Sólo tiene que introducir el código de bloqueo que haya elegido previamente.

Utilice \oplus y \ominus para elegir la cifra y pulse para confirmar. Repita la operación hasta llegar a la última cifra. Termine pulsando . El radiador se desbloqueará si su código es correcto.

Funciones de ahorro



Modo Económico: Pulse sucesivamente hasta que aparezca «ECO» Modo económico.



Pulse durante 3 seg. hasta que parpadee la temperatura de consigna «ECO». Pulse \oplus o \ominus para modificar. Pulse para confirmar.



Modo Protección Antihielo (Hors Gel): Pulse sucesivamente hasta que aparezca el modo «HG» Protección Antihielo.

Detector de ventana abierta

Esta función detiene automáticamente la calefacción si se detecta un descenso repentino de la temperatura en la habitación (por ejemplo, una ventana o una puerta abierta).

Pulse el botón  para activar la función y en la pantalla aparecerá el símbolo .

- El símbolo  parpadea cuando la calefacción se detiene tras producirse una detección.
- La calefacción volverá a encenderse automáticamente si pulsa el botón .

Pulse el botón  para desactivar la función. El símbolo  desaparece de la pantalla.

Indicador de comportamiento

Este indicador permite optimizar el ajuste de la temperatura de confort. El cursor le permite al usuario saber si el ajuste es de bajo consumo o no en función de su posición. La temperatura programada es inferior o igual a la temperatura recomendada de 19 °C si el cursor está en el símbolo verde. Este cursor aparece cuando se modifica el punto de consigna.



Piloto de calefacción

El piloto  indica que el aparato se está calentando. Se enciende y se apaga según sea necesario cuando se ha estabilizado la temperatura deseada.

Temperatura Ideal

Esta función ajusta automáticamente el radiador para garantizar el confort con el ahorro máximo.

- Pulsar el botón .

Las temperaturas Confort y ECO vuelven a ser las recomendadas de 19 °C para Confort y 15,5 °C para ECO.



- Pulsar durante 10 segundos el botón .

El radiador pasa a modo automático, las funciones de ahorro de energía se activan y las temperaturas Confort y ECO vuelven a las temperaturas recomendadas de 19 °C para Confort y 15,5 °C para ECO.

Ajuste de las funciones adicionales

Este menú le permite bloquear o desbloquear algunas opciones y ajustar algunos parámetros.

Pulse **N I V I** para acceder a , la pantalla mostrará **•••••**.

Pulse  durante 3 segundos y después , la pantalla mostrará **N I V I**. Mantenga pulsado  durante 3 segundos para acceder a los distintos ajustes de parámetros:

Retroiluminación: temporizada (1) o permanente (0)

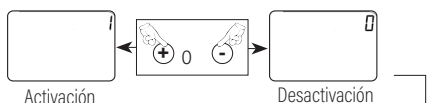

Encuadre: el ajuste de la temperatura CONFORT está encuadrado. No es posible aumentar o disminuir esta temperatura en ± 2 °C.

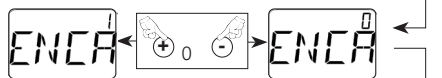

Celsius o Fahrenheit:

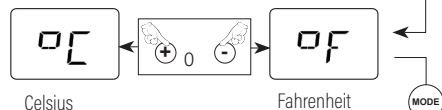

Vuelta al ajuste inicial

Programación Predefinida P1/P2/P3

Si desea asignar un programa a cada día de la semana:

- Pulse simultáneamente las teclas  y  durante 3 segundos.

- En la pantalla aparece «Pr», pulse ().

- Asigne una de las programaciones (predefinida o personalizada) a cada día de la semana mediante las teclas \oplus y \ominus del menú emergente.

- Pulse () para confirmar, en la pantalla aparecerá «Pr».

- Para salir, pulse \oplus o \ominus hasta que aparezca «Exit» en el menú emergente.

P1: desde las 5:00 hasta las 9:00 y desde las 17:00 hasta las 23:00

P2: desde las 5:00 hasta las 9:00, desde las 12:00 hasta las 14:00 y desde las 17:00 hasta las 23:00

P3: desde las 5:00 hasta las 23:00

Programa a la carta

P4/P5/P6: puede personalizar estos tres programas en 3 franjas horarias, empezando por el programa 4 (**P4**).

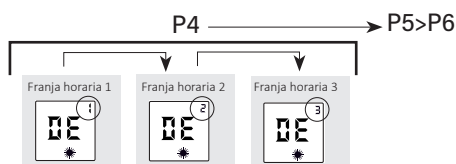

Programa primero la franja horaria 1 modificando la hora de inicio con ⊕ o ⊖, confirme con **(MODE)** y, después, programe la hora final de igual manera. A continuación, confirme la franja horaria número 1 pulsando **(MODE)**.

Proceda de igual manera para las otras dos franjas horarias (si es necesario).

Acaba de realizar una programación horaria a la carta. Proceda de igual manera para los otros dos programas, **P5** y **P6** (si es necesario).

AYUDA PARA EL DIAGNÓSTICO

El radiador no calienta:

- Compruebe que la pantalla digital está activa.
 - > Pulse **(ON)**.
 - > Pulse sucesivamente **(MODE)** hasta que aparezca la posición Comfort **(★)**.
- Si la pantalla digital sigue sin encenderse.
 - > Compruebe que los disyuntores de la instalación están accionados y pulse **(ON)**.
- Cerciérese de que se encuentra en modo Comfort.
 - > Pulse sucesivamente **(MODE)** hasta que aparezca la posición Comfort **(★)**.
- Compruebe que parpadea el símbolo **(■)**.
 - > Cierre la puerta y/o la ventana y restablezca la función pulsando **(■)**.
- La pantalla digital está activa y el piloto de calefacción apagado.
 - Compruebe el valor de consigna.
 - > La temperatura ambiente no requiere calentar.
 - > El aparato está en ECO o en desconexión de carga: cerciérese de que el sistema de desconexión de carga no ha cortado el suministro eléctrico del aparato.

El aparato calienta siempre:

- Compruebe que no se ha modificado el ajuste de la temperatura.
 - > Ajuste nuevamente la temperatura.
- Compruebe que el radiador no está situado cerca de una puerta abierta y/o en una corriente de aire.

El aparato no sigue las órdenes de programación:

- Compruebe que está en modo programación:
 - > Ponga en modo programación.
- Compruebe la programación.
 - > Realice la programación.

MANTENIMIENTO

- Es necesario desempolvar con regularidad el interior del radiador pasando el aspirador por las entradas y las salidas de aire con el fin de conservar sus prestaciones.
- Utilice preferiblemente productos de limpieza universales a base de agentes tensioactivos (jabón,...) y un trapo de microfibra. Un simple trapo basta para quitar el polvo. El mantenimiento debe realizarse con la alimentación desconectada y después de que el radiador se haya enfriado.

Potencia (W)	Intensidad (A)	Anchura del Aparato (mm)	Altura del Aparato (mm)	Espesor del Aparato (mm)
1000	4,3	590	585	112
1500	6,5	750	585	112
2000	8,7	910	585	112

▼
Aparato + soporte





<i>Identificación del aparato</i>					
<i>Tipo de aparato:</i>		<i>Radiador eléctrico descentralizado de acción directa con posición fija</i>			
<i>Características</i>					
<i>Potencia térmica</i>		<i>1000W</i>	<i>1500W</i>	<i>2000W</i>	<i>Unidad</i>
<i>Potencia térmica nominal</i>	<i>P_{nom}</i>	<i>1,00</i>	<i>1,50</i>	<i>2,00</i>	<i>kW</i>
<i>Potencia térmica mínima (orientativa)</i>	<i>P_{mín.}</i>	<i>N.A.</i>	<i>N.A.</i>	<i>N.A.</i>	<i>kW</i>
<i>Potencia térmica máxima continua</i>	<i>P_{máx.,c}</i>	<i>1,00</i>	<i>1,50</i>	<i>2,00</i>	<i>kW</i>
<i>Consumo de electricidad auxiliar</i>					
<i>A la potencia térmica nominal</i>	<i>el_{máx}</i>	<i>0,00</i>	<i>0,00</i>	<i>0,00</i>	<i>kW</i>
<i>A la potencia térmica mínima</i>	<i>el_{mín}</i>	<i>0,00</i>	<i>0,00</i>	<i>0,00</i>	<i>kW</i>
<i>En modo Espera</i>	<i>el_{SB}</i>	<i>0,001</i>	<i>0,001</i>	<i>0,001</i>	<i>kW</i>
<i>Características</i>					<i>Unidad</i>
<i>Tipo de control de la temperatura de la habitación</i>					
<i>control electrónico de la temperatura de la habitación y programador semanal</i>					<i>Sí</i>
<i>control de la temperatura de la habitación con detector de ventana abierta</i>					<i>Sí</i>

UŻYTKOWANIE

Podłączenie elektryczne

- Sprawdzić, czy parametry elektryczne podane na tabliczce znamionowej urządzenia odpowiadają parametrom sieci elektrycznej, do której będzie ono podłączone.
- Podłączenie elektryczne musi być zgodne z normami obowiązującymi w kraju montażu (NFC 15-100 dla Francji).
- Urządzenie należy podłączyć do sieci elektrycznej 230 V, 50 Hz.

Szybki start

- Włączanie/wyłączanie ogrzewania: 
- Ustawianie żądanej temperatury:  i 
- Wybór trybu pracy: 

Komfort: ustawianie temperatury przyciskami  i .

EKO: obniżenie temperatury o 3,5°C w stosunku do ustawienia trybu Komfort.



Ochrona przed zamarzaniem: utrzymanie temperatury w pomieszczeniu na poziomie około 7°C.

AUTOMATYCZNY: zastosowanie polecenia wysłanego przez programator lub system zarządzania energią.







Wstępnie zdefiniowany: zastosowanie wstępnie zdefiniowanego lub spersonalizowanego programu.

- tryb programowania „AUTOMATYCZNY” lub „Wstępnie zdefiniowany”: nacisnąć i przytrzymać przez 3 sekundy przycisk .







Ustawianie godziny

- Nacisnąć jednocześnie i przytrzymać przez 3 sekundy przyciski  i .



Po przejściu do menu programowania: na ekranie wyświetli się „Pr” (Programowanie).

- Nacisnąć przyciski  lub , aby wybrać funkcję „Hr” (Godzina), a następnie nacisnąć przycisk  w celu zatwierdzenia.
- Nacisnąć przyciski  lub , aby zmodyfikować godzinę, a następnie nacisnąć przycisk  w celu zatwierdzenia.
- Nacisnąć przyciski  lub , aby zmodyfikować minuty, a następnie nacisnąć przycisk  w celu zatwierdzenia.

Ustawianie dnia



- Zmienić dzień tygodnia (skrót: LU = poniedziałek, skrót: MA = wtorek, skrót: ME = środa itd.) przyciskami  lub .
- Zatwierdzić przyciskiem .
- Aby wyjść, nacisnąć przyciski  lub , aż w menu rozwijanym wyświetli się „Exit” (Wyjdź).
- Zatwierdzić przyciskiem , aby wyjść.
- W przypadku awarii zasilania trwającej powyżej 6 godzin należy również ponownie ustawić czas w urządzeniu.

Proste blokowanie

Nacisnąć jednocześnie i przytrzymać przez 3 sekundy przyciski  i , aby zablokować lub odblokować klawiaturę.



Blokowanie kodem





Istnieje możliwość zablokowania klawiatury 4-cyfrowym kodem osobistym.

Aby zablokować: nacisnąć jednocześnie i przytrzymać przez 10 sekund przyciski  i . Wyświetli się słowo „CODE” (KOD). Zatwierdzić przyciskiem .

Wybrać pierwszą cyfrę przyciskami  i , a następnie zatwierdzić, naciskając przycisk .





Powtórzyć czynności dla trzech pozostałych cyfr.

Aby odblokować: nacisnąć i przytrzymać przez 3 sekundy przyciski  i . Następnie należy wprowadzić wcześniej ustawiony kod odblokowywania.

Użyć przycisków  i  do wyboru cyfry, a następnie zatwierdzić przyciskiem . Powtórzyć czynności dla pozostałych cyfr. Zakończyć przyciskiem . Jeśli wprowadzony kod jest prawidłowy, urządzenie zostanie odblokowane.

Funkcje ekonomiczne



Tryb ekonomiczny: nacisnąć kilkakrotnie przycisk , aż wyświetli się opcja trybu ekonomicznego „ECO” (EKO).

Nacisnąć i przytrzymać przez 3 sekundy przycisk , aż zacznie migać nastawa temperatury trybu ECO (EKO). Zmienić wartość przyciskami  lub . Aby zatwierdzić, nacisnąć przycisk .

Tryb ochrony przed zamarzaniem: nacisnąć kilkakrotnie przycisk , aż wyświetli się opcja trybu ochrony przed zamarzaniem „HG” (Ochrona przed zamarzaniem).



Czujnik otwarcia okna

Ta funkcja automatycznie wyłącza ogrzewanie, jeżeli w pomieszczeniu zostanie wykryty nagły spadek temperatury (np. otwarte okno lub drzwi).

Aby włączyć funkcję, naciśnij przycisk . Na ekranie wyświetli się symbol .

– Symbol  miga, gdy ogrzewanie wyłączy się w następstwie wykrycia otwarcia.

– Naciśnięcie przycisku  spowoduje automatyczne wznowienie ogrzewania.

Aby wyłączyć funkcję, naciśnij przycisk . Symbol  przestanie się wyświetlać na ekranie.

Wskaźnik behawioralny

Ten wskaźnik pozwala zoptymalizować regulację temperatury komfortowej.

W zależności od położenia kursor informuje użytkownika, czy ustawienie jest ekonomiczne. Jeśli kursor znajduje się w obszarze zielonym, ustawiona temperatura jest mniejsza lub równa względem zalecanej temperatury 19°C. Kursor wyświetla się przy zmianie nastawy.

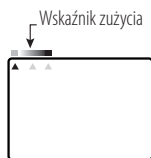

Kontrolka ogrzewania

Kontrolka  informuje o włączeniu ogrzewania urządzenia. Po ustabilizowaniu żądanej temperatury kontrolka włącza i wyłącza się w zależności od zapotrzebowania na ogrzewanie.

Temperatura idealna

Ta funkcja automatycznie steruje urządzeniem, aby zagwarantować komfort przy maksymalnej oszczędności.

– Naciśnięcie przycisku .







Temperatury komfortowa i EKO powracają do zalecanych wartości temperatur 19°C dla trybu komfortowego i 15,5°C dla trybu EKO.







– Naciśnięcie i przytrzymanie przez 10 sekund przycisku .

Urządzenie przechodzi w tryb automatyczny, następuje włączenie funkcji oszczędzania energii, a temperatury komfortowa i EKO powracają do zalecanych wartości temperatur 19°C dla trybu komfortowego i 15,5°C dla trybu EKO.

Ustawienie dodatkowych funkcji

To menu pozwala zablokować lub odblokować niektóre opcje oraz ustawić określone parametry.

Aby przejść do **M**     , należy naciśnąć przycisk . Na ekranie wyświetli się .

Naciśnięcie i przytrzymanie przez 3 sekundy przycisków  i  spowoduje wyświetlenie na ekranie **M**    . Naciśnięcie i przytrzymanie przez 3 sekundy przycisku  powoduje przejście do ustawień różnych parametrów:
Podświetlenie: tymczasowe (1) lub stałe (0)

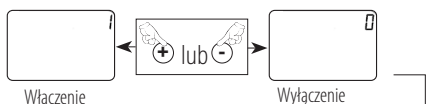

Ograniczenie: ustawienie temperatury komfortowej jest ograniczone. Nie można zwiększyć ani zmniejszyć tej temperatury o +/-2°C.

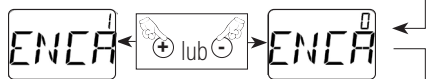

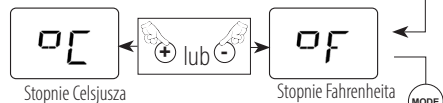

Stopnie Celsjusza lub Fahrenheit:





Przywrócenie wartości początkowej

Wstępnie ustawiony program P1/P2/P3



Aby przypisać program do każdego dnia tygodnia:

– Naciśnij równocześnie i przytrzymaj przez 3 sekundy przyciski  i .

– Po wyświetleniu się na ekranie „Pr” (Programowanie) naciśnij przycisk Mode.

– Przypisać jeden z programów (wstępnie zdefiniowany lub spersonalizowany) do każdego dnia tygodnia przyciskami  i  z menu rozwijanego.

– Zatwierdzić przyciskiem Mode. Na ekranie wyświetli się „Pr” (Programowanie).

– Aby wyjść, naciśnij przyciski  lub , aż w menu rozwijanym wyświetli się Exit (Wyjdz).

P1: od godziny 5 do 9 oraz od godziny 17 do 23

P2: od godziny 5 do 9, od godziny 12 do 14 oraz od godziny 17 do 23

P3: od godziny 5 do 23

Program niestandardowy

P4/P5/P6: można spersonalizować te trzy programy, używając 3 przedziałów czasowych, począwszy od programu 4 (**P4**).

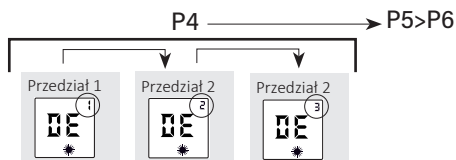

Zaprogramować przedział 1, zmieniając datę rozpoczęcia przyciskami ⊕ lub ⊖ oraz zatwierdzając przyciskiem (MODE), a następnie zaprogramować datę zakończenia w taki sam sposób. Następnie zatwierdzić przedział 1, naciskając przycisk (MODE).

Wykonać te same czynności dla dwóch pozostałych przedziałów godzinowych (w zależności od potrzeb).

Przeprowadzono programowanie niestandardowe. Wykonać te same czynności dla dwóch pozostałych programów **P5** i **P6** (w zależności od potrzeb).

POMOC PRZY DIAGNOSTYCE

Urządzenie nie grzeje:

- Upewnić się, że ekran cyfrowy jest włączony.
 - > Nacisnąć przycisk ⏻.
 - > Naciskać przyciski (MODE), aż wyświetli się opcja Confort (Komfort) ✨.
- Jeśli ekran cyfrowy nadal się nie włącza:
 - > Upewnić się, że wyłączniki instalacji są włączone, a następnie nacisnąć przycisk ⏻.
- Upewnić się, że jest włączony tryb komfortowy.
 - > Naciskać przyciski (MODE), aż wyświetli się opcja Confort (Komfort) ✨.
- Sprawdzić, czy symbol (□) miga.
 - > Zamknąć drzwi i/lub okno, a następnie zresetować funkcję, naciskając przycisk (□).
- Ekran cyfrowy jest włączony, kontrola ogrzewania jest wyłączona.

Sprawdzić wartość nastawy.

 - > Temperatura otoczenia nie wymaga uruchomienia ogrzewania.
 - > Urządzenie znajduje się w trybie ECO (EKO) lub odciążania: upewnić się, że system odciążania nie odciął dopływu zasilania do urządzenia.

Urządzenie grzeje przez cały czas:

- Sprawdzić, czy ustawienia temperatury nie zostały zmienione.
 - > Ponownie ustawić temperaturę.
- Sprawdzić, czy urządzenie nie znajduje się w pobliżu otwartych drzwi i/lub w przeciągu.

Urządzenie nie postępuje zgodnie z instrukcjami programowania:

- Upewnić się, że urządzenie jest w trybie programowania:
 - > Włączyć tryb programowania.
- Sprawdzić program.
 - > Wykonać program.

KONSERWACJA

- Aby utrzymać parametry urządzenia, należy regularnie odkurzać jego wnętrze, przykładając końcówkę odkurzacza do wlotów i wylotów powietrza.
- Najlepiej stosować uniwersalne środki czyszczące na bazie środków powierzchniowo czynnych (mydło itp.) oraz ściereczkę z mikrofibry. Do zwykłego odkurzania wystarczy szmatka. Konserwację należy przeprowadzać przy wyłączonym zasilaniu i po ostygnięciu urządzenia.

Moc (W)	Natężenie prądu (A)	Szerokość urządzenia (mm)	Wysokość urządzenia (mm)	Grubość urządzenia (mm)
1000	4,3	590	585	112
1500	6,5	750	585	112
2000	8,7	910	585	112

urządzenie + osłona

Identyfikacja urządzenia					
Typ urządzenia:		<i>Zdecentralizowane, stacjonarne, elektryczne urządzenie grzewcze o działaniu bezpośrednim</i>			
Specyfikacja					Jednostka
Moc cieplna		1000W	1500W	2000W	
Nominalna moc cieplna	<i>P_{nom}</i>	1,00	1,50	2,00	<i>kW</i>
Minimalna moc cieplna (orientacyjna)	<i>P_{min}</i>	<i>Nie dotyczy</i>	<i>Nie dotyczy</i>	<i>Nie dotyczy</i>	<i>kW</i>
Maksymalna ciągła moc cieplna	<i>P_{max,c}</i>	1,00	1,50	2,00	<i>kW</i>
Zużycie energii elektrycznej pomocnicze					
Przy nominalnej mocy cieplnej	<i>el_{max}</i>	0,00	0,00	0,00	<i>kW</i>
Przy minimalnej mocy cieplnej	<i>el_{min}</i>	0,00	0,00	0,00	<i>kW</i>
W trybie czuwania	<i>el_{SB}</i>	0,001	0,001	0,001	<i>kW</i>
Specyfikacja					Jednostka
Typ regulacji temperatury w pomieszczeniu					
Elektroniczna regulacja temperatury w pomieszczeniu i programator tygodniowy					Tak
Regulacja temperatury w pomieszczeniu z czujnikiem otwarcia okna					Tak

УПОТРЕБА

Електрическо свързване

- Проверете дали електрическите характеристики, посочени на табелката на уреда, съответстват на тези на електрическата мрежа, към която ще бъде свързан.
- Електрическата инсталация трябва да бъде в съответствие със стандартите, които са в сила в страната на инсталиране (NFC 15-100 за Франция).
- Уредът трябва да бъде свързан към електрическа мрежа 230 V 50 Hz.

Бърз старт

- Включване/изключване на отоплението:
- Настройка на желаната температура: и
- Избор на работен режим:

Комфорт: Температурата се регулира с бутони и .

ECO: Понижаване на температурата с 3,5°C в сравнение с позиция Комфорт.

Без замръзване: Поддържа стайна температура приблизително 7°C.

AUTO: Приложете поръчката, изпратена от Вашия център за програмиране или Вашия енергиен оператор.

Предварително зададен: Приложете предварително зададена или персонализирана програма.

- Режим на програмиране „AUTO“ или „предварително зададен“: Натиснете за 3 секунди .

Настройване на час

- Натиснете и едновременно за 3 сек.
- Веднъж в менюто за програмиране: На екрана се показва „Pr“.
- Натиснете или , за да изберете функция „Hr“, след което натиснете , за да потвърдите.
- Натиснете или , за да промените часа, след което натиснете , за да потвърдите.
- Натиснете или , за да промените минутите, след което натиснете , за да потвърдите.

Настройване на деня

- Промяна на деня от седмицата (Ю: LU = Понеделник, Ю: MA = Вторник, Ю: ME = Сряда, и т.н.) с бутон или .
- Потвърдете с бутон .
- За да излезете, натиснете или , докато от падащото меню се покаже „Изход“.
- Потвърдете с , за да излезете.
- В случай на прекъсване на електрозахранването с продължителност повече от 6 часа, ще трябва да нулирате уреда си.

Обикновено заключване

Натиснете едновременно бутоните и за 3 сек., за да заключите или отключите клавиатурата.

Заклучване с код

Можете да заключите клавиатурата с 4-цифрен персонален код.

За заключване: Натиснете и едновременно за 10 сек. Появява се думата „CODE“. Потвърдете, като натиснете . Изберете Вашата първа цифра, използвайки и , след което потвърдете, като натиснете .

Повторете действието за останалите три цифри.

За отключване: Натиснете и едновременно за 3 сек. Всичко, което трябва да направите, е да въведете кода за заключване, който сте избрали преди това.

Използвайте и , за да изберете цифра, след което потвърдете с . Повторете действието до последната цифра. Завършете, като натиснете . Ако Вашият код е правилен, уредът ще се отключи.

Икономични функции



Икономичен режим: Натискайте многократно , докато се покаже Икономичен режим „ECO“.

Натиснете за 3 сек., докато зададената температура ECO започне да мига. Натиснете или , за да промените. За да потвърдите, натиснете .

Режим „Без замръзване“: Натискайте многократно , докато се покаже режим „Без замръзване“ „HG“.



Детектор за отворен прозорец

Тази функция автоматично спира отоплението, ако се установи внезапен спад на температурата в помещението (напр. отворен прозорец или врата).

За да активирате функцията, натиснете бутона , символът  се появява на екрана.

- Символът  мига, когато отоплението спре след установяване на спад на температурата.

- Натискането на бутона  автоматично ще рестартира отоплението.

За да деактивирате функцията, натиснете бутона . Символът  изчезва от екрана.

Индикатор за поведение

Този индикатор се използва за оптимизиране на настройката на температура за комфорт. В зависимост от позицията си, курсорът предупреждава потребителя дали настройката е икономична или не. Ако курсорът е върху зеления символ, зададената температура е по-малка или равна на препоръчителната температура от 19°C. Курсорът се появява по време на промяна на зададената точка.



Индикатор за отопление

Индикаторът  показва кога уредът Ви е в режим на отопление. Когато желаната температура се стабилизира, той се включва и изключва според нуждите за отопление.

Идеална температура

Тази функция автоматично настройва уреда, за да гарантира комфорт с максимална икономия.



- При натискане на бутон .





Температурите за комфорт и ECO се връщат към препоръчителните температури от 19°C за Комфорт и 15,5°C за ECO.

- При натискане на бутон  за 10 сек.

Уредът се поставя в автоматичен режим, енергоспестяващите функции се активират и температурите Комфорт и ECO се връщат към препоръчителните температури от 19°C за комфорт и 15,5°C за ECO.

Настройка на допълнителните функции

Това меню позволява да заключвате или отключвате определени опции и да коригирате определени настройки. За да получите достъп до , натиснете , на екрана се показва .

При натискане за 3 сек. на  и  на екрана се показва . При натискане за 3 сек. на  получавате достъп до настройката на различните параметри:

Подсветка: временна (1) или постоянна (0)

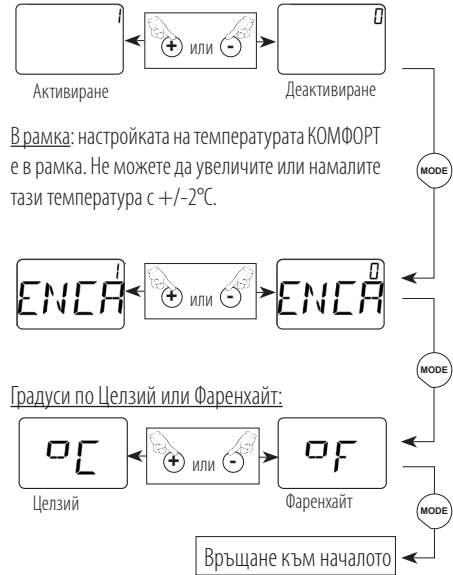



Предварително зададено програмиране P1/P2/P3



Искате да зададете програма за всеки ден от седмицата, за целта:

- Натиснете едновременно бутони  и  за 3 секунди.

- На екрана се показва „Pr“, натиснете Mode.

- Задайте една от програмите (предварително зададени или персонализирани) за всеки ден от седмицата, като използвате бутоните  и  от падащото меню.

- Потвърдете с бутон Mode, на екрана се показва „Pr“.

- За да излезете, натиснете  или , докато от падащото меню се покаже „Изход“.

P1: от 5 до 9 часа и от 17 до 23 часа

P2: от 5 до 9 часа, от 12 до 14 часа и от 17 до 23 часа

P3: от 5 до 23 часа

Програма „а ла карт“

P4/P5/P6: можете да персонализирате тези три програми за 3 времеви интервала, като започнете с програма 4 (**P4**).

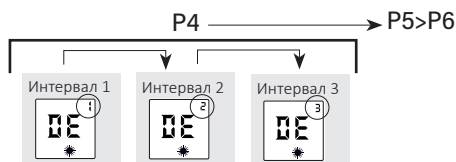

Първо програмирайте интервал 1, като промените началния час с \oplus или \ominus , потвърдете с **(MODE)**, след което програмирайте крайния час по същия начин. След това потвърдете интервал номер 1, като натиснете **(MODE)**.

Процедирайте по същия начин и за другите два времеви интервала. (при нужда)

Вие току-що извършихте програмиране „а ла карт“. Процедирайте по същия начин и за другите две програми **P5** и **P6**. (при нужда)

ПОМОЩ ПРИ ДИАГНОСТИКА

Уредът не топли:

■ Уверете се, че цифровият екран е активен.

> Натиснете **(ON)**.

> Натискайте многократно **(MODE)**, докато се покаже позиция Комфорт **(*)**.

■ Ако цифровият екран все още не свети.

> Уверете се, че инсталационните прекъсвачи са включени и натиснете **(ON)**.

■ Уверете се, че сте на режим „комфорт“

> Натискайте многократно **(MODE)**, докато се покаже позиция Комфорт **(*)**.

■ Проверете дали символът **(M)** мига.

> Затворете вратата и/или прозореца, нулирайте функцията, като натиснете **(M)**.

Цифровият екран е активен, индикаторът за отопление е изключен.

■ Проверете стойността на зададената стойност.

> Стайната температура не изисква отопление.

> Уредът е в режим ECO или ограничаване на натоварването: проверете дали системата за ограничаване на натоварването не е прекъснала електрозахранването на уреда.

Уредът отоплява постоянно:

■ Проверете дали настройката на температурата не е променена.

> Регулирайте отново температурата.

■ Проверете дали уредът не е разположен близо до отворена врата или/или на течение.

Устройството не изпълнява командите за програмиране:

■ Проверете дали е в режим на програмиране:

> Превключете в режим на програмиране.

■ Проверете програмирането.

> Извършете програмирането.

СЕРВИЗНО ОБСЛУЖВАНЕ

■ За да поддържате характеристиките на уреда, е необходимо редовно да отстранявате праха от вътрешността на уреда с прахосмукачка на входовете и изходите за въздух.

■ За предпочитане използвайте универсални почистващи продукти на базата на повърхностно активни вещества (сапун и др.) и микрофибърна кърпа. За обикновено почистване на прах е достатъчна кърпа. Поддръжката трябва да се извършва при изключено захранване и след като уредът се охлади.

Мощност (W)	Интензитет (A)	Ширина на уреда (мм)	Височина на уреда (мм)	Дебелина на уреда (мм)
1000	4,3	590	585	112
1500	6,5	750	585	112
2000	8,7	910	585	112

Устройство + гръб

Идентификация на уреда						
Вид уред:		Електрически децентрализиран отоплителен уред с директно действие, закрепен на място				
Характеристики					Единица	
Топлинна мощност		1000W	1500W	2000W		
Номинална топлинна мощност		P_{nom}	1,00	1,50	2,00	kW
Минимална топлинна мощност (ориентировъчно)		P_{min}	N.A.	N.A.	N.A.	kW
Максимална продължителна топлинна мощност		$P_{max,c}$	1,00	1,50	2,00	kW
Спомагателно потребление на електроенергия						
При номинална топлинна мощност		el_{max}	0,00	0,00	0,00	kW
При минимална топлинна мощност		el_{min}	0,00	0,00	0,00	kW
В режим на готовност		e_{SB}	0,001	0,001	0,001	kW
Характеристики					Единица	
Вид контрол на стайната температура						
електронен контрол на стайната температура и седмичен таймер					Да	
контрол на температурата в помещението, с детектор за отворен прозорец					Да	

POUŽITÍ

Elektrické připojení

- Zkontrolujte, zda elektrické specifikace uvedené na typovém štítku zařízení odpovídají specifikacím elektrické sítě, ke které bude zařízení připojeno.

- Elektrická instalace musí odpovídat normám platným v zemi instalace (NFC 15-100 pro Francii).

- Zařízení musí být připojeno k elektrické síti 230V 50Hz.

Rychlé spuštění

- Zapnutí/vypnutí topení: 

- Nastavení požadované teploty:  a 

- Výběr režimu fungování: 

Komfort (Komfort): Teplota nastavená pomocí tlačítek  a .

ECO: Teplota o 3,5 °C nižší než teplota Komfort.

Hors Gel (Temperování): Udržování teploty v místnosti na cca 7 °C.

AUTO: Používá příkaz odeslaný programovým centrem nebo dodavatelem energie.

Předéfinie (Přednastavený): Použijte přednastavený nebo individuální program.

- „**AUTO**“ nebo „**přednastavený**“ režim programování: Stiskněte po dobu 3 s .

Nastavení času

- Stiskněte současně  a  po dobu 3 s.



V menu programování: Na obrazovce se zobrazí „Pr“.

- Stisknutím  nebo  vyberte funkci „Hr“ a poté stisknutím  potvrďte.



- Stisknutím  nebo  upravte hodinu a poté stisknutím  potvrďte.

- Stisknutím  nebo  upravte minuty a poté stisknutím  potvrďte.

Denní nastavení

- Změňte den v týdnu (JO: LU = pondělí, JO: MA = úterý, JO: ME = středa atd...) stisknutím tlačítka  nebo .



- Potvrďte tlačítkem .

- Chcete-li z menu odejít, stiskněte  nebo , dokud se v rozbalovacím menu nezobrazí „Exit“.

- Odchod z menu potvrďte stisknutím .

- V případě přerušení dodávky elektrického proudu na déle než 6 hodin musíte přeřadit čas na spotřebiči.



Jednoduché zamknutí

Současně stiskněte tlačítka  a  na 3 s pro zamknutí nebo odemknutí klávesnice.



Zamknutí kódem

Klávesnici můžete uzamknout pomocí osobního čtyřmístného kódu.

Zamknout: Na 10 s současně stiskněte  a . Zobrazí se slovo „CODE“ (kód). Potvrďte stisknutím .

Vyberte první číslici pomocí  a  a poté potvrďte stisknutím .

Tento postup opakujte u dalších tří číslic.





Odemknout: Na 3 s současně stiskněte  a . Stačí zadat předem zvolený kód pro zamknutí.

Pomocí  a  vyberte číslici a poté potvrďte stisknutím .

Postup opakujte pro všechny číslice. Dokončete stisknutím . Pokud jste zadali správný kód, spotřebič se odemkne.

Ekonomické funkce

Ekonomický režim: Stiskněte postupně , dokud se nezobrazí ekonomický režim „ECO“.

Stiskněte  na 3 s, dokud nezačne blikat nastavená teplota ECO. Stiskněte  nebo  pro upravení. Potvrďte stisknutím .

Režim temperování: Stiskněte postupně , dokud se nezobrazí režim temperování „HG“.

Detektor otevřeného okna

Tato funkce automaticky vypne topení v případě zjištění prudkého poklesu teploty v místnosti (např. při otevření okna nebo dveří).

Pro aktivaci této funkce stiskněte tlačítko () – na displeji se zobrazí symbol ().

– Symbol () bliká, když se topení po detekci zastaví.

– Stisknutím tlačítka () se topení automaticky zase spustí.

Pro deaktivaci funkce stiskněte tlačítko (). Symbol () zmizí z displeje.

Ukazatel teplotního režimu

Tento indikátor umožňuje optimalizovat nastavení komfortní teploty. V závislosti na své poloze kurzor informuje uživatele o tom, zda je nastavení energeticky úsporné, nebo ne. Pokud je kurzor na úrovni zeleného symbolu, je nastavená teplota nižší nebo rovna doporučené teplotě 19 °C. Při změně požadované hodnoty se kurzor zobrazí.



Kontrolka ohřevu

Indikátor  vás informuje, kdy se vaše zařízení zahřívá. Jakmile je dosaženo stabilní teploty, zapíná se a vypíná podle potřeby vytápění.

Ideální teplota

Tato funkce automaticky nastaví spotřebič tak, aby byl zaručen komfort s maximální úsporou.

– Stisknutí tlačítka 

Teploty komfort a ECO se vrátí na předepsané hodnoty 19 °C pro Confort a 15,5 °C pro ECO.

– Stisknutí tlačítka  po dobu 10 s.

Spotřebič přejde do automatického režimu, funkce úspory energie jsou aktivní a teploty komfort a ECO se vrátí na předepsané hodnoty 19 °C pro Confort a 15,5 °C pro ECO.

Nastavení dalších funkcí

V tomto menu můžete zamykat nebo odemykat některé možnosti a nastavovat některé parametry.

Chcete-li otevřít **N I V I**, stiskněte , na obrazovce se zobrazí **•••••**.

Stiskněte  a  na 3 s, na obrazovce se zobrazí **N I V I**.

Stisknutím  na 3 s získáte přístup k nastavení různých parametrů:

Podsívání: časované (1) nebo trvalé (0)

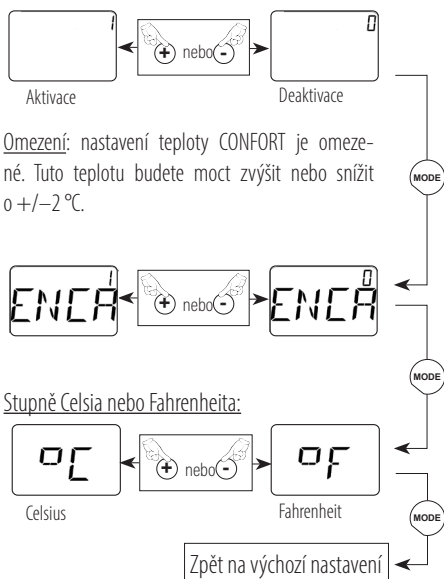



Přednastavené programování P1/P2/P3



Chcete-li definovat určitý program na každý den v týdnu:

– Stiskněte současně tlačítka  a  po dobu 3 sekund.

– Na obrazovce se zobrazí „Pr“, stiskněte Mode.

– Přidejte jeden z programů (přednastavený nebo individuální) ke každému dni v týdnu pomocí tlačítek  a  rozbalovacím menu.

– Potvrďte stisknutím tlačítka Mode, na obrazovce se zobrazí „Pr“.

– Chcete-li z menu odejít, stiskněte  nebo , dokud se v rozbalovacím menu nezobrazí „Exit“.

P1: od 5:00 do 9:00 a od 17:00 do 23:00

P2: od 5:00 do 9:00, od 12:00 do 14:00 a od 17:00 do 23:00

P3: od 5:00 do 23:00

Individuální program

P4/P5/P6: tyto tři programy si můžete přizpůsobit ve 3 časových úsecích, počínaje programem 4 (**P4**).

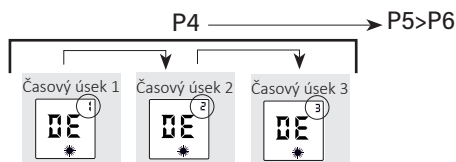

Nejprve naprogramujte časový úsek 1 změnou času začátku pomocí \oplus nebo \ominus , potvrďte pomocí MODE a poté stejným způsobem naprogramujte čas konce. Časový úsek 1 potvrďte stisknutím MODE .

U dalších dvou časových úseků postupujte stejným způsobem. (v případě potřeby)

Právě jste si nastavili individuální program. Stejným způsobem postupujte u dvou dalších programů **P5** a **P6**. (v případě potřeby)

ODSTRAŇOVÁNÍ POTÍŽÍ

Spotřebič netopí

- Ujistěte se, zda je digitální displej aktivní.
 - > Stiskněte ON .
 - > Stiskněte postupně MODE , dokud se nezobrazí teplota Komfort \star .
- Pokud digitální obrazovka stále není zapnutá.
 - > Zkontrolujte, zda jsou zapojeny jističe, a stiskněte ON .
- Ujistěte se, že jste v komfortním režimu.
 - > Stiskněte postupně MODE , dokud se nezobrazí teplota Komfort \star .
- Zkontrolujte, zda symbol OFF bliká.
 - > Zavřete dveře a/nebo okno, resetujte funkci stisknutím OFF .
- Digitální displej je aktivní, kontrolka ohřevu je zhasnutá.
Zkontrolujte nastavenou teplotu.
 - > Teplota v místnosti nevyžaduje topení.
 - > Příklad je v režimu ECO nebo odlehčení: zkontrolujte, zda systémem odlehčení neodpojil napájení přístroje.

Přístroj vytápí nepřetržitě:

- Zkontrolujte, zda nedošlo k přenastavení teploty.
 - > Znovu nastavte teplotu.
- Zkontrolujte, zda spotřebič není v blízkosti otevřených dveří a/ nebo v průvanu.

Zařízení nedodrжуje naprogramované příkazy:

- Zkontrolujte, zda je v režimu programování:
 - > Zapnout režim programování.
- Zkontrolujte naprogramování.
 - > Proveďte programování.

ÚDRŽBA

- Aby byl spotřebič stále výkonný, je nutné ho pravidelně zbavovat prachu zevnitř pomocí vysavače, který přiložíte na vstupy a výstupy vzduchu.
- Používejte přednostně univerzální povrchové aktivní čisticí prostředky (mýdlo apod.) a utěrku z mikrovlákna. Pro otření prachu stačí pouze hadr. Údržbu provádějte při vypnutém napájení a po vychladnutí spotřebiče.

Výkon (W)	Intenzita (A)	Šířka spotřebiče (mm)	Výška spotřebiče (mm)	Tloušťka spotřebiče (mm)
1000	4,3	590	585	112
1500	6,5	750	585	112
2000	8,7	910	585	112

▼
Spotřebič + výstupek

<i>Identifikace zařízení</i>					
<i>Typ zařízení:</i>		<i>Decentralizované stacionární elektrické topení s přímým účinkem</i>			
<i>Parametry</i>					<i>Jednotka</i>
<i>Tepelný výkon</i>		<i>1000W</i>	<i>1500W</i>	<i>2000W</i>	
<i>Jmenovitý tepelný výkon</i>	<i>P_{nom}</i>	<i>1,00</i>	<i>1,50</i>	<i>2,00</i>	<i>kW</i>
<i>Minimální tepelný výkon (orientačně)</i>	<i>P_{min}</i>	<i>Nepoužije se</i>	<i>Nepoužije se</i>	<i>Nepoužije se</i>	<i>kW</i>
<i>Maximální kontinuální tepelný výkon</i>	<i>P_{max,c}</i>	<i>1,00</i>	<i>1,50</i>	<i>2,00</i>	<i>kW</i>
<i>Spotřeba pomocné elektrické energie</i>					
<i>Při jmenovitém tepelném výkonu</i>	<i>e_{lmax}</i>	<i>0,00</i>	<i>0,00</i>	<i>0,00</i>	<i>kW</i>
<i>Při minimálním tepelném výkonu</i>	<i>e_{lmin}</i>	<i>0,00</i>	<i>0,00</i>	<i>0,00</i>	<i>kW</i>
<i>V pohotovostním režimu</i>	<i>e_{lSB}</i>	<i>0,001</i>	<i>0,001</i>	<i>0,001</i>	<i>kW</i>
<i>Parametry</i>					<i>Jednotka</i>
<i>Typ kontroly teploty v místnosti</i>					
<i>Elektronická kontrola teploty v místnosti a týdenní programátor</i>					<i>Ano</i>
<i>Kontrola teploty v místnosti, s detektorem otevřeného okna</i>					<i>Ano</i>

ВИКОРИСТАННЯ

Підключення до електромережі

- Переконайтеся, що електричні характеристики, зазначені на шильдику, відповідають характеристикам електромережі, до якої він буде підключений.

- Електроустановка повинна відповідати стандартам, що діють у країні установки (NFC 15–100 для Франції).

- Прилад слід підключати до мережі електроживлення 230 В 50 Гц.

Швидкий запуск

- Увімкнення/вимкнення обігріву: 

- Налаштування бажаної температури:  і 

- Вибір режимів роботи: 

Комфорт: температура регулюється кнопками  і .

ЕКО: зниження температури на 3,5°C порівняно з режимом «комфорт».

Захист від замерзання: підтримка температури в приміщенні на рівні 7°C.

АВТО: виконання команди від центра програмування або програми з керування енергією.



Попереднє завдання: виконання попередньо визначеної або індивідуальної програми.



- Режим програмування «АВТО» або «попереднє завдання»: Натисніть і утримуйте протягом 3 секунд .

Налаштування часу

- Одночасно натисніть  і  на 3 секунди.



Після входу до меню програмування на екрані з'явиться «Pt».

- Натисніть  або , щоб вибрати функцію «Hr», а потім  для підтвердження.



- Натисніть  або , щоб змінити час, а потім натисніть  для підтвердження.

- Натисніть  або , щоб змінити хвилини, а потім  для підтвердження.

Налаштування дня тижня

- Змініть день тижня (день: LU = понеділок, день: MA = вівторок, день: ME = середа і т. д.) за допомогою клавiш  або .



- Натисніть  для підтвердження.

- Щоб вийти, натискайте  або , доки у випадаючому меню не з'явиться пункт «Exit» (вихід).

- Натисніть  для підтвердження, щоб вийти.



- У разі відсутності електроенергії понад 6 годин слід знову встановити правильний час.

Просте блокування

Одночасне натискання кнопок  і  протягом 3 секунд заблокує або розблокує клавіатуру.



Блокування з кодом





Існує можливість заблокувати клавіатуру за допомогою персонального 4-значного коду.

Блокування: Натискайте кнопки  і  одночасно протягом 10 секунд. З'явиться слово «CODE». Щоб підтвердити, натисніть .

Виберіть першу цифру за допомогою кнопок  і , а потім підтвердьте, натиснувши .





Повторіть операцію для інших трьох цифр.

Розблокування: Натискайте кнопки  і  одночасно протягом 3 секунд. Для цієї операції достатньо коду блокування, який ви вибрали раніше.

За допомогою кнопок  і  введіть потрібну цифру, а потім натисніть  для підтвердження. Повторюйте, доки не дійдете до останньої цифри. Щоб завершити операцію, натисніть . Якщо код правильний, пристрій розблокується.

Економічні функції



Економічний режим: Натискайте кнопку  кілька разів до появи економічного режиму «ECO».

Натискайте кнопку  протягом 3 секунд, доки не почне блимати встановлена температура «ECO». Натисніть на кнопку  або , щоб змінити значення. Для підтвердження натисніть .

Режим захисту від замерзання: Натискайте кнопку  кілька разів до появи режиму захисту від замерзання «HG».



Датчик відчиненого вікна

Ця функція автоматично вимикає опалення в разі виявлення різкого падіння температури в приміщенні (наприклад, через відчинені вікна або двері).

Щоб активувати цю функцію, натисніть кнопку , і на дисплеї з'явиться символ .

- Символ  блимає, коли обігрів припиняється після виявлення.

- Натискання кнопки  автоматично вмикає обігрівач.

Щоб вимкнути функцію, натисніть кнопку . Символ  зникне з дисплея.

Індикатор поведінки

Цей індикатор використовується для оптимізації налаштування комфортної температури. Положення курсору повідомляє користувачеві про те, чи є налаштування енергозберігаючим

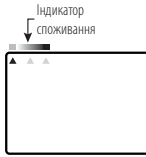

або ні. Якщо курсор знаходиться на зеленому символі, встановлена температура нижче або дорівнює рекомендованій температурі 19°C. Курсор з'являється, коли задане значення змінюється.

Індикатор нагрівання

Індикатор  показує, коли прилад нагрівається. Після стабілізації бажаної температури індикатор загоряється і гасне за потреби.

Ідеальна температура

Ця функція автоматично регулює роботу приладу, щоб забезпечити комфорт при максимальній економії електроенергії.

- Натискання на кнопку .



Температура комфортного та економічного (ECO) режимів повернеться до рекомендованих значень: 19°C для комфортного режиму та 15,5°C для режиму ECO.



- Натискання на кнопку  протягом 10 секунд.

Прилад переходить в автоматичний режим, активуються функції енергозбереження, а температура комфортного та економічного (ECO) режимів повернеться до рекомендованих значень: 19°C для комфортного режиму та 15,5°C для режиму ECO.

Налаштування додаткових функцій

Це меню дозволяє заблокувати або розблокувати певні опції та встановити певні параметри.

Для доступу до **NIVI** натисніть , на дисплеї відобразиться .

Натискання протягом 3 секунд на  і на  для відображення **NIVI** на дисплеї. Натискання протягом 3 секунд на  дає доступ до різних налаштувань параметрів:

Підсвічування: за часом (1) або постійне (0)

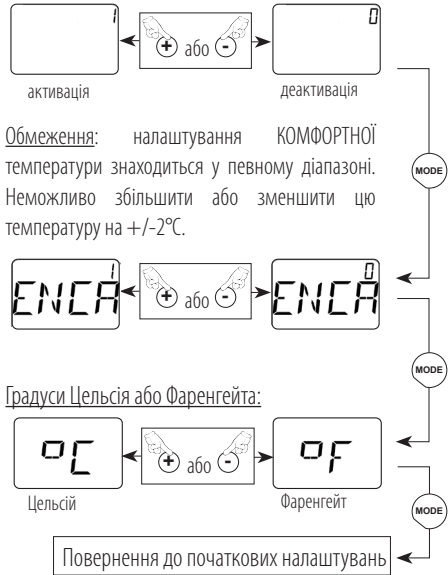



Попереднє програмування P1/P2/P3



Для призначення програми для кожного дня тижня:

- Натисніть одночасно кнопки  і  та утримуйте їх протягом 3 секунд.

- Коли на дисплеї з'явиться «Pr», натисніть Mode.

- За допомогою кнопок  і  у випадяючому меню призначте одну з програм (попередньо визначену або індивідуальну) на кожен день тижня.

- Натисніть  для підтвердження, і на екрані з'явиться «Pr».

- Щоб вийти, натискайте  або , доки у випадяючому меню не з'явиться пункт «Exit» (вихід).

P1: з 5:00 до 9:00 та з 17:00 до 23:00

P2: з 5:00 до 9:00, з 12:00 до 14:00 та з 17:00 до 23:00

P3: з 5:00 до 23:00

Програма за вибором

P4/P5/P6: ви можете налаштувати ці три програми на 3 часових інтервали, починаючи з програми 4 (**P4**).

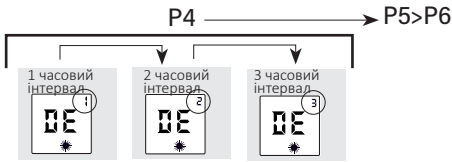

Спочатку запрограмуйте 1 часовий інтервал, змінивши час початку за допомогою \oplus або \ominus , підтвердьте за допомогою \odot (MODE), а потім аналогічно запрограмуйте час закінчення. Потім підтвердьте 1 часовий інтервал, натиснувши \odot (MODE). Повторіть цю процедуру для двох інших часових інтервалів. (якщо необхідно)

Тепер ви налаштували програму за вибором. Повторіть цю процедуру для двох інших програм **P5** і **P6**. (якщо необхідно)

ДОПОМОГА ПІД ЧАС ДІАГНОСТИКИ

Прилад не опалює:

■ Переконайтеся, що цифровий дисплей активний.

> Натисніть кнопку \odot .

> Натискайте кнопку \odot (MODE) кілька разів до появи положення Комфорт \star .

■ Якщо цифровий дисплей все ще не світиться:

> Переконайтеся, що автоматичні вимикачі установки увімкнені, і натисніть \odot .

■ Переконайтеся, що ви перебуваєте у режимі «Комфорт».

> Натискайте кнопку \odot (MODE) кілька разів до появи положення Комфорт \star .

■ Перевірте, чи блимає символ \square .

> Закрийте двері та/або вікно і скиньте функцію, натиснувши \square .

■ Цифровий дисплей активний, індикатор нагрівання вимкнений.

Перевірте задане значення.

> Температура навколишнього середовища не вимагає нагрівання.

> Прилад в економному режимі «ECO» або режимі обмеження потужності: переконайтеся, що система обмеження потужності не вимкнула живлення приладу.

Прилад опалює безперервно:

■ Переконайтеся, що не було змін у налаштуваннях температури.

> Знову налаштуйте температуру.

■ Переконайтеся, що прилад не розміщено біля відчинених дверей або/і на протязі.

Прилад не виконує команди програмування:

■ Переконайтеся, що він знаходиться в режимі програмування:

> Увімкніть режим програмування.

■ Перевірте програмування.

> Виконайте програмування.

РЕГУЛЯРНИЙ ОГЛЯД

■ Щоб зберегти працездатність приладу необхідно регулярно прибирати пил з його внутрішньої частини в місцях входу й виходу повітря.

■ Бажано використовувати поверхневоактивні універсальні мийні засоби (мило тощо) і серветку з мікрофібри. Для простого прибирання пилу достатньо використовувати суху ганчірку. Технічне обслуговування слід проводити при вимкненому живленні й після того, як прилад охолоне.

Потужність (Вт)	Інтенсивність (А)	Ширина приладу (мм)	Висота приладу (мм)	Товщина приладу (мм)
1000	4,3	590	585	112
1500	6,5	750	585	112
2000	8,7	910	585	112

пристрій + захисний кожух

Ідентифікація приладу						
Тип приладу:		Децентралізований стаціонарний електричний обігрівач прямої дії				
Характеристики						Одиниця вимірювання
Теплова потужність		1000W	1500W	2000W		
Номінальна теплова потужність	P_{nom}	1,00	1,50	2,00	kW	
Мінімальна теплова потужність (орієнтовна)	P_{min}	Дані відсутні	Дані відсутні	Дані відсутні	kW	
Максимальна безперервна теплова потужність	$P_{max,c}$	1,00	1,50	2,00	kW	
Допоміжне споживання електроенергії						
При номінальній тепловій потужності	e_{lmax}	0,00	0,00	0,00	kW	
При мінімальній тепловій потужності	e_{lmin}	0,00	0,00	0,00	kW	
У режимі очікування	e_{lSB}	0,001	0,001	0,001	kW	
Характеристики						Одиниця вимірювання
Тип регулювання температури в приміщенні						
електронне регулювання температури в приміщенні й режим програмування на тиждень						Так
електронне регулювання температури в приміщенні з датчиком відчиненого вікна						Так

UPOTREBA

Električno povezivanje

- Provjerite odgovaraju li električne karakteristike navedene na identifikacijskoj naljepnici uređaja onima električne mreže na koju će se spojiti.

- Električna instalacija mora biti u skladu sa standardima koji su na snazi u zemlji instalacije (NFC 15-100 za Francusku).

- Uređaj mora biti spojen na električnu mrežu 230 V 50 Hz, preko priključne kutije.

Brzi početak rada

- Grijanje uključeno/isključeno: 

- Podešavanje željene temperature: \oplus i \ominus

- Izbor načina rada: 

Udobnost (Confort): Temperatura se podešava pomoću gumba \oplus i \ominus .

ECO: Snižavanje temperature za 3,5°C u odnosu na položaj Udobnost (Confort).

Zaštita od smrzavanja: Održava temperaturu prostorije na oko 7°C.

AUTO: Primijenite uputu vaše programabilne centrale ili upravitelja energije.

Definirani program: Primijenite unaprijed definirani ili prilagođeni program.

- Način programiranja „AUTO“ ili „unaprijed definirano“:

Držite pritisnuto 3 sekunde .

Podešavanje vremena

- Pritisnite istovremeno  i  na 3 sekunde.

U izborniku programiranja: „Pr“ prikazano na ekranu.

- Pritisnite \oplus ili \ominus za odabir funkcije „Hr“ zatim pritisnite  za potvrdu.

- Pritisnite \oplus ili \ominus za promjenu sata, zatim pritisnite  za potvrdu.

- Pritisnite \oplus ili \ominus za promjenu minuta i pritisnite  za potvrdu.

Podešavanje dana u tjednu

- Promijenite dan u tjednu (JO: PON = Ponedjeljak, JO: UTO = Utorak, JO: SRI = Srijeda, itd.) pomoću tipki \oplus ili \ominus .

- Potvrdite pritiskom na .

- Za izlaz, pritisnite \oplus ili \ominus dok se na ekranu ne prikaže „Exit“ iz padajućeg izbornika.

- Potvrdite pritiskom na  za izlaz.

- U slučaju prekida napajanja dužeg od 6 sati, trebate ponovno podesiti vrijeme na uređaju.

Jednostavno zaključavanje

Pritisnite istovremeno tipke \oplus i \ominus na 3 sekunde za zaključavanje ili otključavanje tipkovnice.

Zaključavanje šifrom

Tipkovnicu možete zaključati osobnom četveroznamenkastom šifrom.

Za zaključavanje: Pritisnite 10 sekundi \oplus i \ominus istovremeno. Prikazat će se riječ „KOD“. Potvrdite pritiskom na .

Odaberite svoju prvu znamenku pomoću \oplus i \ominus zatim potvrdite pritiskom na .

Ponovite postupak za preostale tri znamenke.

Za otključavanje: Pritisnite 3 sekunde istovremeno \oplus i \ominus . Dovoljno je unijeti prethodno odabranu šifru za zaključavanje.

Koristite \oplus i \ominus za odabir znamenke, zatim potvrdite pritiskom na \ominus . Ponovite postupak do posljednje znamenke. Potvrdite pritiskom na . Ako je šifra točna, uređaj će se otključati.

Ekonomične funkcije



Ekonomični način: Pritisnite uzastopno  dok se ne prikaže ekonomični način „ECO“.

Pritisnite  3 sekunde dok temperatura ECO ne počne treptati. Pritisnite \oplus ili \ominus za promjenu. Za potvrdu, pritisnite .

Način zaštite od smrzavanja: Pritisnite uzastopno  dok se ne prikaže način zaštite od smrzavanja „HG“.

Detektor otvorenog prozora

Ova funkcija automatski zaustavlja grijanje u slučaju naglog pada temperature u prostoriji (npr. otvoreni prozor ili vrata).

Za aktivaciju funkcije, pritisnite tipku , simbol  se pojavljuje na ekranu.

- Simbol  trepće kada se grijanje zaustavi zbog detekcije.

- Pritisak na tipku  automatski će ponovno pokrenuti grijanje.

Za deaktivaciju funkcije, pritisnite tipku . Simbol  nestaje s ekrana.

Indikator ponašanja

Ovaj indikator omogućava optimizaciju podešavanja temperature za udobnost. Ovisno o njegovoj poziciji, klizač ukazuje korisniku na ekonomičnost ili neekonomičnost podešavanja. Ako se klizač nalazi na razini zelenog simbola, podešena temperatura je manja ili jednaka preporučenoj temperaturi od 19°C. Klizač se pojavljuje prilikom promjene postavke.



Indikator grijanja

Indikator  pokazuje rad vašeg uređaja. Kada je željena temperatura stabilizirana, uključuje se i isključuje prema potrebi grijanja.

Idealna temperatura

Ova funkcija automatski podešava uređaj kako bi osigurala udobnost uz maksimalnu uštedu.

- Pritisnite tipku .

Temperature za udobnost i ECO vraćaju se na preporučene temperature od 19°C za Udobnost (Confort) i 15,5°C za ECO.





- Držite tipku pritisnutu 10 sekundi .

Uređaj se postavlja u automatski način rada, funkcije za uštedu energije su aktivirane i temperature za Udobnost (Confort) i ECO se vraćaju na preporučene temperature od 19°C za Udobnost (Confort) i 15,5°C za ECO.

Podešavanje dodatnih funkcija

Ovaj izbornik omogućuje zaključavanje ili otključavanje određenih opcija i podešavanje određenih parametara.

Za pristup , pritisnite , ekran prikazuje .

Pritisak na  i  na 3 sekunde prikazuje . Pritisak na  na 3 sekunde daje pristup podešavanju različitih parametara:

Pozadinsko osvijetljenje: vremenski ograničeno (1) ili stalno (0)

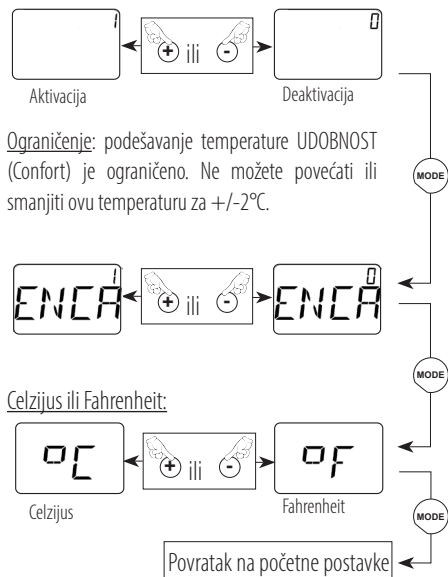

Ograničenje: podešavanje temperature UDOBNOŠT (Confort) je ograničeno. Ne možete povećati ili smanjiti ovu temperaturu za +/-2°C.

Celzijus ili Fahrenheit:

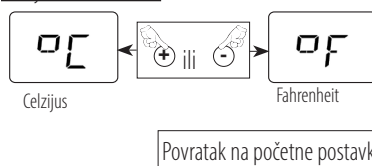



Prethodno odabrani program P1/P2/P3



Dodijelite program svakom danu u tjednu, za to:

- Pritisnite istovremeno na 3 sekunde tipke  i .

- Ekran prikazuje „Pr“, pritisnite Mode.

- Dodijelite jedan od programa (predefiniran ili prilagođen) svakom danu u tjednu pomoću tipki  i  u izborniku.

- Potvrdite tipkom Mode, ekran prikazuje „Pr“.

- Za izlaz, pritisnite  ili  dok se na ekranu ne prikaže „Exit“ iz padajućeg izbornika.

P1: od 5h do 9h i od 17h do 23h

P2: od 5h do 9h, od 12h do 14h i od 17h do 23h

P3: od 5h do 23h

Program po izboru

P4/P5/P6: možete personalizirati ova tri programa na 3 vremenska intervala počevši od programa 4 (**P4**).

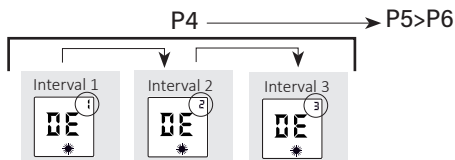

Programirajte interval 1 najprije mijenjajući početno vrijeme pomoću ⊕ ili ⊖, potvrdite pritiskom na (MODE), zatim programirajte završno vrijeme na isti način. Potvrdite interval broj 1 pritiskom na (MODE).

Na isti način postupite za preostala dva vremenska intervala. (ako je potrebno)

Upravo ste izvršili programiranje po izboru. Na isti način postupite za druga dva programa **P5** et **P6**. (ako je potrebno)

DIJAGNOSTIČKA POMAGALA

Uređaj ne grije:

- Provjerite je li digitalni ekran aktivan.
 - > Pritisnite ⏻.
 - > Pritisnite uzastopno (MODE) dok se ne prikaže pozicija Udobnost (Comfort) ✨.
- Ako digitalni ekran još uvijek nije uključen.
 - > Provjerite jesu li osigurači instalacije uključeni i pritisnite ⏻.
- Provjerite jeste li u načinu rada udobnosti
 - > Pritisnite uzastopno (MODE) dok se ne prikaže pozicija Udobnost (Comfort) ✨.
- Provjerite treperi li simbol (■).
 - > Zatvorite vrata i/ili prozor, ponovno postavite funkciju pritiskom na (■).
- Digitalni ekran je aktivan, indikator grijanja je isključen. Provjerite vrijednost postavke.
 - > Temperatura okoline ne zahtijeva grijanje.
 - > Uređaj je u načinu ECO ili u redukciji: provjerite je li sustav za redukciju isključio napajanje uređaja.

Uređaj stalno grije:

- Provjerite je li podešavanje temperature promijenjeno.
 - > Ponovno podesite temperaturu.
- Provjerite je li uređaj smješten blizu otvorenih vrata ili/ili na propuhu.

Uređaj ne slijedi programirane naredbe:

- Provjerite je li u načinu programiranja:
 - > Postavite u način programiranja.
- Provjerite programiranje.
 - > Izvršite programiranje.

ODRŽAVANJE

- Za očuvanje performansi uređaja, potrebno je redovito usisavati unutrašnjost uređaja usisavačem na ulazima i izlazima zraka.
- Preporučuje se korištenje univerzalnih sredstava za čišćenje na bazi tenzida (sapun,...) i krpe od mikrovlakana. Za jednostavno brisanje prašine dovoljna je krpa. Održavanje treba obaviti dok je uređaj isključen iz struje i nakon što se uređaj ohladi.

SNAGA (W)	Jakost električne struje (A)	Širina uređaja (mm)	Visina uređaja (mm)	Debljina uređaja (mm)
1000	4,3	590	585	112
1500	6,5	750	585	112
2000	8,7	910	585	112

▼
Uređaja + podrška

Identifikacija uređaja					
Tip uređaja:		<i>Decentralizirani električni grijač s izravnim djelovanjem u fiksnom položaju</i>			
Svojstva					Jedinica
<i>Toplinska snaga</i>		<i>1000W</i>	<i>1500W</i>	<i>2000W</i>	
<i>Nominalna toplinska snaga</i>	<i>P_{nom}</i>	1,00	1,50	2,00	<i>kW</i>
<i>Minimalna toplinska snaga (indicirana)</i>	<i>P_{min}</i>	N.A.	N.A.	N.A.	<i>kW</i>
<i>Maksimalna kontinuirana toplinska snaga</i>	<i>P_{max,c}</i>	1,00	1,50	2,00	<i>kW</i>
<i>Potrošnja pomoćne električne energije</i>					
<i>Pri nominalnoj toplinskoj snazi</i>	<i>e_{lmax}</i>	0,00	0,00	0,00	<i>kW</i>
<i>Pri minimalnoj toplinskoj snazi</i>	<i>e_{lmin}</i>	0,00	0,00	0,00	<i>kW</i>
<i>U stanju mirovanja</i>	<i>e_{lSB}</i>	0,001	0,001	0,001	<i>kW</i>
Svojstva					Jedinica
<i>Način regulacije sobne temperature</i>					
<i>elektronska regulacija temperature prostorije i tjedni programator</i>					<i>Da</i>
<i>regulacija temperature prostorije s detektorom otvorenog prozora</i>					<i>Da</i>

KORIŠĆENJE

Električni priključak

- Proveriti usaglašenost električnih karakteristika upisanih na etiketi sa oznakama aparata sa karakteristikama elektro mreže na koju se uređaj priključuje.

- Električna instalacija mora biti usaglašena sa standardima koji su na snazi u zemlji u kojoj se aparat instalira (NFC 15-100 za Francusku)

- Aparat mora biti priključen na električnu mrežu 230 V 50 Hz.

Brzo aktiviranje

- Uključivanje / Isključivanje:

- Podešavanje željene temperature: \oplus i \ominus

- Izbor načina funkcionisanja:

Komfor: Temperatura koja se podešava dugmičima \oplus i \ominus .

EKO- štedljivi program: Smanjenje temperature za 3,5 °C u odnosu na poziciju „Komfor“.

Zaštita od smrzavanja: Održavanje temperature u prostoriji na oko 7 °C.

AUTOMATSKI: Primenite nalog koji ste dobili od vaše centrale za programiranje ili od snabdevača energijom.

Unapred podešeni parametar: Primenite unapred podešeni ili personalizovani program.

- Način programiranja „AUTOMATSKI“ ili „prethodno podešeno“: Držati pritisnuto tokom 3 sekunde

Podešavanje vremena

- Pritisnite istovremeno na i tokom 3 sekunde.

Kada uđete u meni „programiranje“: Na ekranu se pojavljuju slova „Pr“.

- Pritisnite na \oplus ili \ominus da biste izabrali funkciju „Hr“/ „vreme“ zatim da biste potvrdili.

- Pritisnite \oplus ili \ominus da biste promenili sat i da biste potvrdili.

- Pritisnite \oplus ili \ominus da biste promenili minute i da biste potvrdili.

Podešavanje dana

- Promenite dan u nedelji (JO: LU- ponedeljak, dan (JO): MA- utorak, dan (JO): ME - sreda, itd.) sa dugmičima \oplus ili \ominus .

- Potvrdite pritiskom na dugme .

- Da biste izašli, pritisnite na \oplus ili na \ominus , dok se ne pojavi reč „Exit“ u padajućem meniju.

- Da biste izašli, potvrdite pritiskom na dugme .

- U slučaju prekida električne struje dužeg od 6 sati, morate ponovo podesiti vreme na vašem aparatu.

Lako zaključavanje

Pritisnite u isto vreme na dugmiće \oplus i \ominus tokom 3 sekunde da biste zaključali ili otključali tablu sa tasterima.

Zaključavanje sa šifrom

Imate mogućnost da zaključate tablu sa tasterima pomoću lične šifre sa 4 cifre.

Zaključavanje: Pritisnite tokom 10 sekundi istovremeno na \oplus i na \ominus . Pojavljuje se reč „ŠIFRA“. Potvrdite pritiskom na .

Izaberite vašu prvu cifru koristeći tastere \oplus i \ominus , zatim potvrdite pritiskom na .

Ponovite operaciju sa tri preostale cifre.

Otključavanje: Držite pritisnuto istovremeno tokom 3 sekunde \oplus i \ominus . Dovoljno je da otkucate prethodno izabranu šifru za zaključavanje.

Pritisnite \oplus i \ominus da biste izabrali vašu odgovarajuću cifru, zatim potvrdite pritiskom na . Ponavljajte operaciju do poslednje cifre. Završite pritiskom na dugme . Ako je vaša šifra ispravna, aparat će se otključati.

Ekonomične funkcije

Štedljivi režim : Pritisnite uzastopno na dok se ne pojavi oznaka za štedljivi režim i slova „EKO“.

Pritisnite tokom 3 sekunde dok ne zasvetluca oznaka za temperaturu postavljenu u režimu „EKO“. Pritisnite \oplus ili \ominus da biste promenili parametre. Da biste potvrdili, pritisnite .

Režim zaštita od smrzavanja : Pritisnite uzastopno dok se ne pojavi režim zaštita od smrzavanja i slova „HG“.



Detektor otvorenog prozora

Ova funkcija automatski prekida grejanje u slučaju da se otkrije nagli pad temperature u prostoriji (Npr: otvoreni prozor ili vrata).

Da biste aktivirali funkciju, pritisnite na taster , simbol  pojavije se na ekranu.

- Simbol  svetluca kada je grejanje prekinuto zbog otkrivenog neočekivanog događaja.

- Pritisak na taster  ponovo automatski aktivira grejanje.

Da biste deaktivirali funkciju, pritisnite na . Simbol  nestaje sa ekrana.

Indikator ponašanja aparata

Ovaj indikator omogućava da se optimizuje podešavanje temperature u režimu „Komfor“. U funkciji njegovog položaja, kursor skreće pažnju korisnika na podešavanje u štedljivom ili u neštedljivom režimu. Ako se kursor nalazi u ravni zelenog simbola, podešena temperatura je manja ili jednaka preporučenoj temperaturi od 19 °C. Kursor se pojavljuje kada se menja zadati parametar.

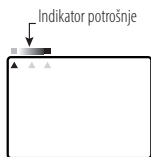

Kontrola grejanja

Kontrolni taster  pokazuje da je aktivirana funkcija „grejanje“ na vašem aparatu. Kada je željena temperatura stabilizovana, kontrolni taster se pali i gasi u funkcije potrebe za grejanjem.

Idealna temperatura

Ova funkcija podešava aparat automatski kako bi garantovala komfor sa maksimumom uštede.

- Jedan pritisak na taster 



Temperature „komfor“ i „EKO“ vraćaju se na preporučene temperature od 19 °C za „komfor“ i od 15,5 °C za „EKO“.

- Pritisnuti na taster  u trajanju od 10 sekundi.

Aparat se stavlja na poziciju AUTO (matski), a funkcije sa štednjom energije aktiviraju se, a temperature „Komfor“ i „EKO“ vraćaju se na preporučene temperature od 19 °C za „komfor“ i od 15,5 °C za „EKO“.

Podešavanje dodatnih funkcija

Ovaj meni vam omogućava da zaključate ili da otključate neke opcije i da podesite određene parametre.

Da biste pristupili , pritisnite na , ekran će se pojaviti .

Pritisak od 3 sekunde na  i na  na ekranu se pojavljuje . Pritisak od 3 sekunde na  omogućava pristup podešavanju različitih parametara:

Osvetljenje sa zadnje strane: programirano (1) ili stalno (0)

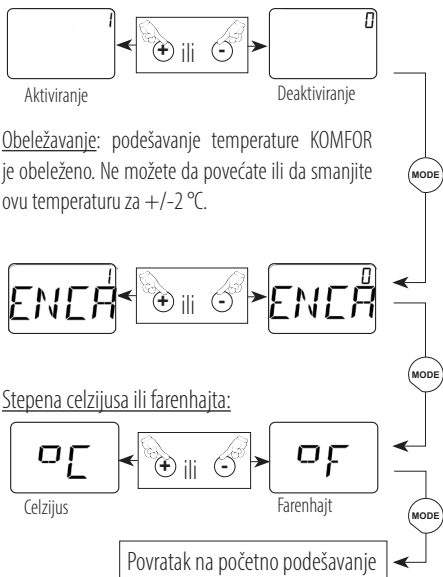

Obeležavanje: podešavanje temperature KOMFOR je obeleženo. Ne možete da povećate ili da smanjite ovu temperaturu za +/-2 °C.

Stepena celzijusa ili farenhajta:

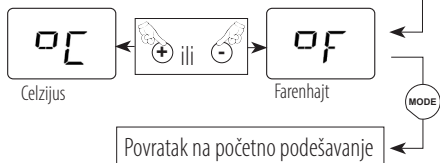



Unapred podešeni program P1/P2/P3

Želite da izaberete program za svaki dan u nedelji, dakle:

- Pritiskajte istovremeno tokom 3 sekunde na dugmiće  i 

- Kada se na ekranu pojavi oznaka „Pr“, pritisnite na Mode.

- Dodelite neki od programa (prethodno podešenih ili personalizovanih) svakom danu u nedelji sa tasterima  i  iz padajućeg menija.

- Potvrdite pritiskom na taster Mode, na ekranu se pojavljuje oznaka „Pr“.

- Da biste izašli, pritisnite na  ili na , dok se ne pojavi reč „Exit“ u padajućem meniju.

P1 /zona 1/: od 5h do 9h i od 17h do 23h

P2 /zona 2/: od 5h do 9h, od 12h do 14h i od 17h do 23h

P3 /zona 3/: od 5h do 23h

Program po izboru

P4/P5/P6: možete da personalizujete ova tri programa u 3 vremenske zone, tako što ćete početi sa programom 4 (**P4**).

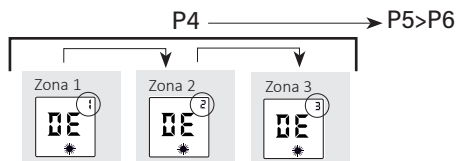

Programirajte prvo u zoni 1 promenom sata početka na \oplus ili na \ominus , potvrdite pritiskom na MODE , a zatim programirajte vreme završetka na isti način. Potvrdite zatim izbor zone 1 pritiskom na MODE .

Postupite na isti način za druge dve vremenske zone. (ako je potrebno)

Upravo ste izabrali programiranje po narudžbini. Postupite na isti način za druga dva programa **P5** i **P6**. (ako je potrebno)

POMOĆ U DIJAGNOSTIKOVANJU PROBLEMA

Ako uređaj ne greje:

- Proveriti da li je digitalni ekran aktivan.
 - > Pritisnuti na ON .
 - > Pritiskati uzastopno na MODE dok se ne pojavi pozicija „Komfor“ \star .
- Ako se digitalni ekran i dalje nije uključio.
 - > Proveriti da su sklopke uključene i pritisnuti na ON .
 - Proverite da li ste u režimu „komfor“.
 - > Pritiskati uzastopno na MODE dok se ne pojavi pozicija „Komfor“ \star .
 - Proveriti da li simbol E isprekidano svetluca.
 - > Zatvoriti vrata i/ili prozor i ponovo instalirati funkciju pritiskom na E .
- Digitalni ekran je aktiviran, indikator grejanja je isključen.

Proveriti vrednost koja je podešena.

 - > Temperatura u prostoriji ne zahteva grejanje.
 - > Aparat je u režimu „EKO“ ili smanjenje opterećenja: proveriti da li je sistem za smanjenje opterećenja možda prekinuo napajanje aparata.

Aparat greje sve vreme:

- Proveriti da podešavanje temperature nije promenjeno.
 - > Ponovo podesiti temperaturu.
- Proveriti da se aparat ne nalazi pored otvorenih vrata i/ili na mestu gde struji vazduh.

Aparat ne prati naloge zadate programiranjem:

- Proveriti da li je u režimu „Programiranje“:
 - > Staviti na režim „Programiranje“
- Proveriti program
 - > Aktivirati program

ODRŽAVANJE

- Da biste sačuvali svojstva aparata, neophodno je redovno uklanjanje prašine unutar aparata, što se postiže usisivačem koji stavljate na ulaze i izlaze vazduha.
- Poželjno je koristiti univerzalna sredstva za čišćenje na bazi tenzioaktivnih agenasa (sapun, ...) i krpa od mikrofibera. Za obično brisanje prašine, dovoljna je krpa. Održavanje se mora vršiti kada je aparat van napona i tek pošto se ohladi.

Snaga (W)	Jačina (A)	Širina aparata (mm)	Visina aparata (mm)	Debljina aparata (mm)
1000	4,3	590	585	112
1500	6,5	750	585	112
2000	8,7	910	585	112

▼
Aparata + podrška

Identifikacija aparata					
Tip aparata:		Aparat za decentralizovano električno grejanje sa direktnim dejstvom na fiksnom mestu			
Karakteristike					
Toplotna snaga		1000W	1500W	2000W	Jedinica
Nominalna toplotna snaga	<i>P_{nom}</i> – skraćeni- nominalna snaga	1,00	1,50	2,00	kW
Minimalna toplotna snaga (informa- tivno)	<i>P_{min}</i> – skraćeni- minimalna snaga	N.A.	N.A.	N.A.	kW
Maksimalna kontinuirana toplotna snaga	<i>P_{max,c}</i> – skraćen- ica - Maksimalna kontinuirana toplotna snaga	1,00	1,50	2,00	kW
Potrošnja sa pomoćnog izvora					
Sa nominalnom toplotnom snagom	<i>El_{max}</i> - skraćeni- maksimalna električna energija	0,00	0,00	0,00	kW
Sa minimalnom toplotnom snagom	<i>El_{min}</i> - skraćeni- minimalna električna energija	0,00	0,00	0,00	kW
U režimu mirovanja	eISB	0,001	0,001	0,001	kW
Karakteristike					
Tip kontrole temperature u prostoriji					
Elektronska kontrola temperature u prostoriji i nedeljno programiranje					Da
Kontrola temperature u prostoriji sa detektorom otvorenog prozora					Da

UPORABA

Električni priključki

- Preverite, ali se na identifikacijski nalepki naprave navedene električne karakteristike ujemajo s karakteristikami električnega omrežja, na katerega bo priključena.

- Električna napeljava mora biti v skladu z veljavnimi standardi in državi namestitve (NFC 15-100 za Francijo).

- Naprava mora biti priključena na napajalno omrežje 230 V 50 Hz.

Hitri zagon

- Vkllop/izklop gretja: 

- Nastavitev zelene temperature: \oplus in \ominus

- Izбира načina delovanja: 

Način Confort: Prilagodite temperaturo z gumboma \oplus in \ominus .

ECO: Temperatura je nižja za 3,5 °C v primerjavi z načinom Confort.

Zaščita pred zmrzaljo: Ohranja sobno temperaturo približno 7 °C.

AUTO: Uporabi se ukaz, ki ga pošlje vaša programska centrala ali vaš upravitelj energije.

Prednastavljeno: Uporabite vnaprej določen ali prilagojen program.

- Način programiranja **AUTO** ali **Prednastavitev:** Pritisnite in zadržite 3 sekunde .

Nastavitev ure

- Hkrati pritisnite  in  ter ju zadržite za 3 sekunde.

V meniju za programiranje: Na zaslonu se prikaže oznaka »Pr«.

- Pritisnite \oplus ali \ominus , da izberete funkcijo »Hr«, nato izberite , da potrdite.

- Pritisnite \oplus ali \ominus , s čimer prilagodite uro, nato izberite , da potrdite.

- Pritisnite \oplus ali \ominus , s čimer prilagodite minute, nato izberite , da potrdite.

Nastavitev dneva

- S tipkama \oplus ali \ominus prilagodite dan v tednu (dan: PON = ponedeljek, dan: TOR = torek, dan: SRE = sredo itd.).

- Potrdite s tipko .

- Za izhod pritisnite \oplus ali \ominus , dokler se v spustnem meniju ne prikaže »Izhod«.

- Za izhod potrdite z .

- V primeru prekinitve napajanja, ki traja več kot 6 ur, boste morali ponastaviti uro naprave.

Enostavno zaklepanje

Za zaklepanje ali odklepanje tipkovnice hkrati pritisnite in za 3 sekunde zadržite tipki \oplus ter \ominus .

Zaklepanje s kodo

Tipkovnico lahko zaklenete z osebno 4-mestno kodo.



Zaklepanje: Hkrati stisnite in za 10 sekund zadržite tipki \oplus in \ominus .

Izpiše se beseda »CODE«. Potrdite s pritiskom na .

Z uporabo tipk \oplus in \ominus izberite prvo številko ter jo potrdite s pritiskom tipke .

Ponovite postopek za preostale tri številke.

Odklepanje: Hkrati pritisnite in za 3 sekunde zadržite \oplus in \ominus . Vpisati morate kodo za zaklep, ki ste jo predhodno izbrali.

Z uporabo tipk \oplus in \ominus izberite prvo številko ter jo potrdite s pritiskom tipke . Ponavljajte postopek, dokler ne vnesete zadnje številke. Zaključite s pritiskom na . Če ste vnesli pravi kodo, se bo naprava odklenila.

Funkcije gospodarne rabe

Varčni način: Večkrat pritisnite tipko , dokler se ne izpiše varčni način »ECO«.



Za 3 sekunde zadržite tipko , da začne utripati nastavljena temperatura ECO. Za spremembo pritisnite \oplus ali \ominus . Za potrditev pritisnite .

Način proti zmrzali: Večkrat pritisnite tipko , da se izpiše način proti zmrzali »HG«.

Zaznavanje odprtega okna

Ta funkcija samodejno zaustavi ogrevanje, če senzor zazna nenaden padec temperature v prostoru (npr. odprto okno ali vrata).

Če želite aktivirati funkcijo, pritisnite tipko  in na zaslonu se prikaže simbol .

- Ko se ogrevanje po zaznavi zaustavi, simbol  utripa.
- S pritiskom tipke  se ogrevanje samodejno ponovno vklopi.

Za izklop funkcije pritisnite tipko . Simbol  bo izginil z zaslona.

Kazalnik delovanja

Ta indikator se uporablja za nastavev udobne temperature. Kazalnik s svojim položajem opozarja uporabnika, ali je izbrana nastavev varčna ali ne. Če je kazalnik na zelenem simbolu, je nastavljena temperatura nižja ali enaka priporočeni temperaturi 19 °C. Kazalnik se prikaže, ko spremenite nastavljeno vrednost.

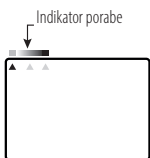



Kontrolna lučka gretja

Kontrolna lučka  vas obvesti, da je segrevanje naprave vklopljeno. Ko je dosežena zelena temperatura, se prižiga in ugaša glede na aktivnost ogrevanja.

Idealna temperatura

Ta funkcija samodejno nastavlja napravo, da zagotovi udobje z največjimi prihranki.

- Pritisk tipke : Temperaturi načinov Confort in ECO se povrneta na priporočeni temperaturi 19 °C za način Confort in 15,5 °C za način ECO.
- Pritisk in pridržanje tipke  za 10 sekund: Naprava preklopi v samodejni način, aktivirajo se funkcije varčevanja z energijo, temperaturi načinov Confort in ECO pa se povrneta na priporočeni temperaturi 19 °C za način Confort in 15,5 °C za način ECO.

Nastavev parametrov dodatnih funkcij

V tem meniju lahko zaklenete ali odklenete določene možnosti in prilagodite določene nastavevte.

Za dostop do **N.I.V.I.** pritisnite  in na zaslonu se prikaže **•••••**.





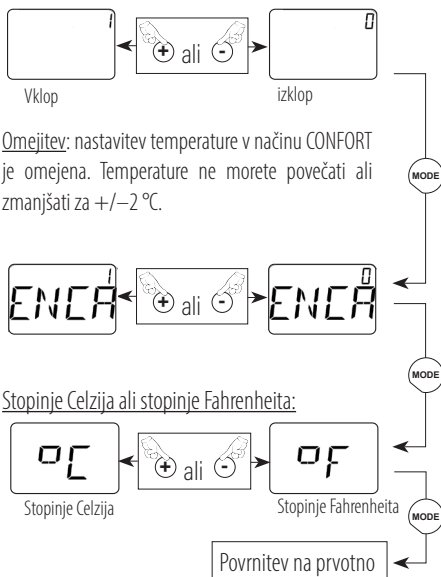

Pritisk in pridržanje tipk  in **MODE** za 3 sekunde, na zaslonu se prikaže **N.I.V.I.** Pritisk in pridržanje tipke za  3 sekunde omogoči dostop do različnih nastavevte:

Osvetlitev ozadja: časovno omejena (1) ali neprekinjena (0)



Prednastavljeni programi P1/P2/P3

Če želite vsakemu dnevu v tednu dodeliti program:

- Hkrati pritisnite tipki  in  ter ju zadržite za 3 sekunde.
- Na zaslonu se prikaže »Pr«, pritisnite tipko Mode.
- S tipkama  in  v spustnem meniju vsakemu dnevu v tednu dodelite enega od programov (prednastavljeni ali prilagojeni).
- Potrditev s tipko Mode in na zaslonu se prikaže »Pr«.
- Za izhod pritisnite  ali , dokler se v spustnem meniju ne prikaže »Izhod«.

P1: 5h – 9h in 17h – 23h

P2: 5h – 9h, 12h – 14h in 17h – 23h

P3: 5h – 23h

Program po izbiri

P4/P5/P6: Te tri programe lahko prilagodite v 3 časovnih intervalih tako, da začnete s programom 4 (**P4**).

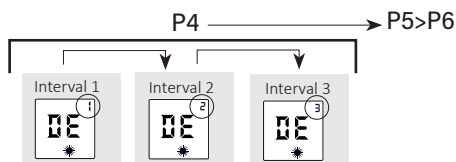

Najprej programirajte 1. časovni interval tako, da prek tipk (+) ali (-) in spremenite začetni čas, kar potrdite s tipko (MODE), nato pa na enak način programirajte končni čas. Nato potrdite 1. časovni interval s pritiskom tipke (MODE).

Ponovite postopek tudi za druga dva časovna intervala. (po potrebi)

Pravkar ste izvedli programiranje po izbiri. Enako ravajte tudi pri obeh drugih programih **P5** in **P6**. (po potrebi)

POMOČ PRI DIAGNOSTIKI

Naprava ne greje:

- Preverite, ali je digitalni zaslon aktiven.
 - > Pritisnite (⏻).
 - > Večkrat pritisnite tipko (MODE), da se izpiše način Comfort (★).
- Če digitalni zaslon še vedno ne sveti.
 - > Preverite, ali so vklopljeni prekinjevalci tokokroga in pritisnite (⏻).
 - Preverite, ali ste v načinu Comfort
 - > Večkrat pritisnite tipko (MODE), da se izpiše način Comfort (★).
 - Preverite, ali utripa simbol (■).
 - > Zaprite vrata in/ali okno ter ponastavite funkcijo s pritiskom na (■).
 - Digitalni zaslon je aktiven, indikator ogrevanja je ugasnjen. Preverite nastavljeno vrednost.
 - > Glede na temperaturo okolice ni potrebe po ogrevanju.
 - > Naprava deluje v načinu ECO ali razbremenitve: zagotovite, da sistem za razbremenitev ni prekinil napajanja naprave.

Naprava ves čas greje:

- Preverite, da ni prišlo do spremembe nastavitve temperature.
 - > Znova nastavite temperaturo.
- Zagotovite, da naprava ne stoji v bližini odprtih vrat in/ali na prepihu.

Naprava ne sledi programiranim ukazom:

- Preverite, ali je naprava v načinu programiranja:
 - > Preklopite v način programiranja.
- Preverite nastavljene programe.
 - > Znova zaženite način programiranja.

VZDRŽEVANJE

- Za zagotovitev delovanja naprave je treba redno čistiti notranjost naprave tako, da se s sesalcem poseba dovode in odvode zraka.
- Po možnosti uporabljajte univerzalna čistila na osnovi površinsko aktivnih snovi (milo in podobno) in krpo iz mikrovlaknen. Za brisanje prahu zadostuje krpa. Vzdrževanje je treba opravljati, ko je naprava izklopljena in ohlajena.

Moč (W)	Jakost (A)	Širina naprave (mm)	Višina naprave (mm)	Debelina naprave (mm)
1000	4,3	590	585	112
1500	6,5	750	585	112
2000	8,7	910	585	112

▼
Naprava + hrbljšče

<i>Identifikacija naprave</i>					
<i>Tip naprave:</i>		<i>Decentraliziran električni grelnik z neposrednim delovanjem v fiksnem položaju</i>			
<i>Karakteristike</i>					<i>Enota</i>
<i>Toplotna moč</i>		<i>1000W</i>	<i>1500W</i>	<i>2000W</i>	
<i>Nazivna toplotna moč</i>	<i>P_{nom}</i>	<i>1,00</i>	<i>1,50</i>	<i>2,00</i>	<i>kW</i>
<i>Najmanjša toplotna moč (okvirna)</i>	<i>P_{min}</i>	<i>Ni na voljo.</i>	<i>Ni na voljo.</i>	<i>Ni na voljo.</i>	<i>kW</i>
<i>Največja stalna toplotna moč</i>	<i>P_{max,c}</i>	<i>1,00</i>	<i>1,50</i>	<i>2,00</i>	<i>kW</i>
<i>Poraba pomožne električne energije</i>					
<i>Ob nazivni toplotni moči</i>	<i>el_{max}</i>	<i>0,00</i>	<i>0,00</i>	<i>0,00</i>	<i>kW</i>
<i>Ob najmanjši toplotni moči</i>	<i>el_{min}</i>	<i>0,00</i>	<i>0,00</i>	<i>0,00</i>	<i>kW</i>
<i>V stanju pripravljenosti</i>	<i>el_{SB}</i>	<i>0,001</i>	<i>0,001</i>	<i>0,001</i>	<i>kW</i>
<i>Karakteristike</i>					<i>Enota</i>
<i>Vrsta uravnavanja sobne temperature</i>					
<i>elektronski nadzor sobne temperature in tedenski programator</i>					<i>Da</i>
<i>uravnavanje temperature prostora, s senzorjem odprtega okna</i>					<i>Da</i>

UTILIZARE

Racordarea electrică

- Verificați compatibilitatea dintre caracteristicile electrice indicate pe eticheta de date a aparatului și cele ale rețelei electrice la care va fi racordat.

- Instalația electrică trebuie să fie în conformitate cu reglementările în vigoare din țara în care este instalat aparatul (NFC 15-100 pentru Franța).

- Aparatul trebuie racordat la o rețea electrică de 230 V, 50 Hz.

Pornire rapidă

- Pornire/Oprire încălzire:

- Setarea temperaturii dorite: și

- Selectarea modului de funcționare:

Confort : Temperatură setată cu ajutorul butoanelor și .

ECO : Reducerea temperaturii cu 3,5 °C față de poziția Confort.

Antiîngheț: Menținerea temperaturii încăperii în jurul valorii de 7 °C.

AUTOMAT: Aparatul implementează comanda trimisă de controlerul dvs. de programare sau de sistemul de gestionare a energiei.

Predefinit: Aparatul implementează un program predefinit sau personalizat.

- Modul de programare „**AUTOMAT**” sau „**predefinit**”: Apăsăți timp de 3 secunde.

Setarea orei

- Apăsăți simultan și timp de 3 secunde.

Când ajungeți în meniul de programare: pe ecran va apărea „Pr”.

- Apăsăți sau pentru a alege funcția „Hr”, apoi apăsați pentru a confirma.

- Apăsăți sau pentru a modifica ora, apoi apăsați pentru a confirma.

- Apăsăți sau pentru a modifica minutele și apoi apăsați pentru a confirma.

Setarea zilei

- Modificați ziua săptămânii (JO: LU = luni, JO: MA = marți, JO: MIE = miercuri, etc.) cu tastele sau .

- Confirmați apăsând tasta .

- Pentru a ieși, apăsați sau până când în meniul derulant apare opțiunea „Ieșire”.

- Confirmați apăsând pentru a ieși.

- În cazul unei pene de curent care durează mai mult de 6 ore, va trebui să setați din nou ora aparatului.

Blocare simplă

Apăsăți simultan tastele și timp de 3 secunde pentru a bloca sau a debloca tastatura.

Blocare cu cod

Puteți bloca tastatura cu ajutorul unui cod personal din 4 cifre.

Pentru a bloca: Apăsăți simultan și timp de 10 secunde. Va apărea cuvântul „COD”. Confirmați apăsând .

Alegeți prima cifră cu ajutorul și , apoi confirmați apăsând .

Repețiți acest procedeu pentru celelalte trei cifre.

Pentru a debloca: Apăsăți simultan și timp de 3 secunde. Trebuie doar să introduceți codul de blocare pe care l-ați ales anterior.

Utilizați și pentru a selecta cifra, apoi confirmați cu . Repetați procedeuul până când introduceți și ultima cifră. Finalizați apăsând . Dacă ați introdus codul corect, aparatul se va debloca.

Funcțiile de economie

Modul economic: Apăsăți succesiv până când pe ecran apare modul economic „ECO”.

Apăsăți timp de 3 secunde până când temperatura setată pentru modul ECO luminează intermitent. Apăsăți sau pentru a o modifica. Apăsăți pentru a confirma.

Mod antiîngheț: Apăsăți succesiv până când apare modul antiîngheț „HG”.



Detectarea unei ferestre deschise

Această funcție oprește automat încălzirea în cazul în care se detectează o scădere bruscă a temperaturii din încăperea (de exemplu, atunci când o fereastră sau o ușă este deschisă).

Pentru a activa funcția, apăsați butonul , iar simbolul  va apărea pe ecran.

- Simbolul  luminează intermitent, după ce încălzirea s-a oprit ca urmare a unei astfel de detectări.

- Apăsați tasta  pentru a reactiva automat încălzirea.

Pentru a dezactiva funcția, apăsați tasta . Simbolul  dispare de pe ecran.

Indicatorul privind comportamentul

Acest indicator face posibilă optimizarea setării temperaturii de confort.

În funcție de poziția sa, glisorul informează utilizatorul dacă setarea este sau nu una economică. Dacă glisorul se află la nivelul simbolului de culoare verde,

temperatura setată este egală sau mai mică decât temperatura recomandată de 19 °C. Glisorul apare atunci când se modifică temperatura setată.

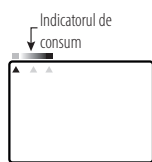

Indicatorul de încălzire

Indicatorul  indică pornirea aparatului. După ce temperatura dorită se stabilizează, acest indicator se aprinde și se stinge în funcție de nevoile de încălzire.

Temperatura ideală

Această funcție setează automat aparatul pentru a asigura confort, cu economii maxime.

- Apăsați tasta .

Temperaturile modurilor Confort și ECO revin la temperaturile recomandate de 19 °C pentru Confort, respectiv 15,5 °C pentru ECO.



- Apăsați tasta  timp de 10 secunde.

Aparatul trece în modul Automată, se activează funcțiile de economie de energie, iar temperaturile modurilor Confort și ECO revin la temperaturile recomandate de 19 °C pentru Confort, respectiv 15,5 °C pentru ECO.

Configurarea funcțiilor auxiliare

Din acest meniu puteți bloca sau debloca anumite opțiuni și seta anumii parametri.

Pentru a accesa **N I V I**, apăsați , iar pe ecran va apărea **•••••**.

Apăsați  și  timp de 3 secunde, iar pe ecran va apărea **N I V I**. Apăsați  timp de 3 secunde pentru a accesa setările diferiților parametri:

Lumina de fundal: temporizată (1) sau permanentă (0)

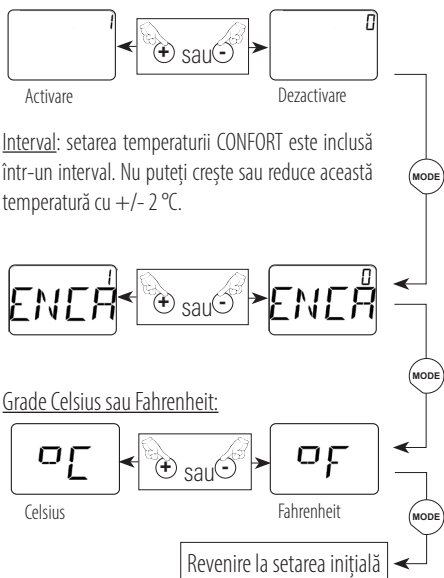

Interval: setarea temperaturii CONFORT este inclusă într-un interval. Nu puteți crește sau reduce această temperatură cu +/- 2 °C.



Grade Celsius sau Fahrenheit:

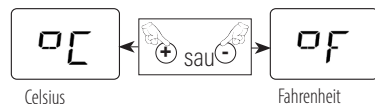



Programare predefinită P1/P2/P3



Dacă doriți să atribuiți un program pentru fiecare zi din săptămână, procedați astfel:

- Apăsați simultan tastele  și  timp de 3 secunde.

- Pe ecran va apărea „Pr”. Apăsați Mode.

- Atribuiți unul dintre programe (predefinite sau personalizate) fiecărei zile din săptămână cu ajutorul tastelor  și  din meniul derulant.

- Confirmați apăsând Mode, iar pe ecran va apărea „Pr”.

- Pentru a ieși, apăsați  sau  până când în meniul derulant apare opțiunea „Ieșire”.

P1 : de la 5 la 9 și de la 17 la 23

P2 : de la 5 la 9, de la 12 la 14 și de la 17 la 23

P3 : de la 5 la 23

Programe personalizate

P4/P5/P6: puteți personaliza aceste trei programe, în 3 intervale orare, începând cu programul 4 (**P4**).

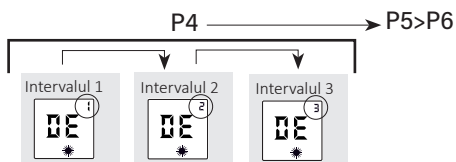

Programați intervalul 1 modificând mai întâi ora de începere cu ⊕ sau ⊖, confirmați apăsând (MODE) și apoi programați ora de încheiere în același mod. Apoi confirmați intervalul 1 apăsând pe (MODE).

Procedați în același mod și pentru celelalte două intervale orare rămase. (dacă este necesar)

Ați efectuat o programare personalizată. Procedați în același mod și pentru celelalte două programe, **P5** și **P6**. (dacă este necesar)

ASISTENȚĂ PENTRU DIAGNOSTICARE

Aparatul nu încălzește:

■ Aparatul nu încălzește:

Verificați dacă ecranul digital este activ.

> Apăsați (⏻).

> Apăsați (MODE) succesiv până când apare poziția Confort *

■ Dacă ecranul digital nu este încă aprins.

> Verificați dacă întreruptoarele instalației sunt activate și apăsați (⏻).

■ Verificați dacă aparatul se află în modul Confort.

> Apăsați (MODE) succesiv până când apare poziția Confort *

■ Verificați dacă simbolul (□) luminează intermitent.

> Închideți ușa și/sau fereastra și reporniți funcția apăsând (□).

■ Ecranul digital este activ, indicatorul de încălzire este stins.

Verificați valoarea temperaturii setate.

> Temperatura ambientă nu necesită încălzire.

> Aparatul este în modul ECO sau în întrerupere controlată: verificați dacă sistemul de întrerupere controlată nu a întrerupt alimentarea aparatului.

Aparatul încălzește în permanență:

■ Verificați dacă nu s-a modificat temperatura setată.

> Setați din nou temperatura.

■ Verificați dacă aparatul nu se află în apropierea unei uși deschise și/sau în raza unui curent de aer.

Aparatul nu respectă comenzile programării:

■ Verificați dacă aparatul este în modul de programare:

> Setați aparatul în modul de programare.

■ Verificați programarea.

> Efectuați programarea.

ÎNȚREȚINERE:

■ Pentru a menține performanțele aparatului, este necesar să îndepărtați periodic praful din interiorul său cu aspiratorul, la intrările și ieșirile de aer.

■ De preferință, utilizați produse de curățare universale pe bază de agenți tensioactivi (săpun,...) și o lavetă de tip microfibră. Pentru o simplă îndepărtare a prafului, este suficientă o lavetă. Întreținerea trebuie efectuată când aparatul nu este alimentat și după ce s-a răcit.

Putere (W)	Intensitate (A)	Lățime aparat (mm)	Înălțime aparat (mm)	Grosime aparat (mm)
1000	4,3	590	585	112
1500	6,5	750	585	112
2000	8,7	910	585	112

▼
Aparat + a sustine

<i>Identificarea aparatului:</i>					
<i>Tip de aparat:</i>		<i>Aparat de încălzire electrică descentralizată, cu acțiune directă și loc fix</i>			
<i>Caracteristici</i>					<i>Unitate</i>
<i>Putere termică</i>		<i>1000W</i>	<i>1500W</i>	<i>2000W</i>	
<i>Putere termică nominală</i>		<i>P_{nom}</i>	<i>1,00</i>	<i>1,50</i>	<i>2,00</i>
<i>Putere termică minimă (scop informativ)</i>		<i>P_{min}</i>	<i>N.A.</i>	<i>N.A.</i>	<i>N.A.</i>
<i>Putere termică maximă continuă</i>		<i>P_{max,c}</i>	<i>1,00</i>	<i>1,50</i>	<i>2,00</i>
<i>Consum electric auxiliar</i>					
<i>La putere termică nominală</i>		<i>e_{lmax}</i>	<i>0,00</i>	<i>0,00</i>	<i>0,00</i>
<i>La putere termică minimă</i>		<i>e_{lmin}</i>	<i>0,00</i>	<i>0,00</i>	<i>0,00</i>
<i>În stand-by</i>		<i>e_{lSB}</i>	<i>0,001</i>	<i>0,001</i>	<i>0,001</i>
<i>Caracteristici</i>					<i>Unitate</i>
<i>Tip de control al temperaturii încăperii</i>					
<i>control electronic al temperaturii încăperii și programator săptămânal</i>					<i>Da</i>
<i>control al temperaturii încăperii, cu funcție de detectare a unei ferestre deschise</i>					<i>Da</i>

ΧΡΗΣΗ

Ηλεκτρική σύνδεση

- Βεβαιωθείτε ότι τα ηλεκτρικά χαρακτηριστικά που αναφέρονται στην ετικέτα με τα στοιχεία της συσκευής ταιριάζουν με αυτά του ηλεκτρικού δικτύου στο οποίο θα συνδεθεί.

- Η ηλεκτρική εγκατάσταση πρέπει να συμμορφώνεται με τα πρότυπα που ισχύουν στη χώρα εγκατάστασης (NFC 15-100 για τη Γαλλία).

- Η συσκευή πρέπει να είναι συνδεδεμένη σε ηλεκτρικό δίκτυο 230V 50Hz.

Γρήγορη εκκίνηση

- Ενεργοποίηση/απενεργοποίηση θέρμανσης: 

- Ρύθμιση της επιθυμητής θερμοκρασίας:  και 

- Επιλογή τρόπου λειτουργίας: 

Comfort: Η θερμοκρασία ρυθμίζεται με τα πλήκτρα  και .

ECO: Μείωση της θερμοκρασίας κατά 3,5°C σε σύγκριση με τη θέση Comfort.

Προστασία από παγετό: Διατηρεί τη θερμοκρασία δωματίου περίπου στους 7°C.

ΑΥΤΟΜΑΤΗ: Εφαρμόζει την εντολή που έχει σταλεί από το κέντρο προγραμματισμού ή τον ηλεκτρικό σας πάροχο.

Προκαθορισμένη: Εφαρμόζει ένα προκαθορισμένο ή εξατομικευμένο πρόγραμμα.

- «ΑΥΤΟΜΑΤΗ» ή «προκαθορισμένη» λειτουργία προγραμματισμού: Πατήστε για 3 δευτερόλεπτα το πλήκτρο .

Ρύθμιση της ώρας

- Πατήστε τα πλήκτρα  και  ταυτόχρονα για 3 δευτερόλεπτα.



Μόλις μπειτε στο μενού προγραμματισμού: Η ένδειξη «Pr» εμφανίζεται στην οθόνη.

- Πατήστε τα πλήκτρα  ή  για να επιλέξετε τη συνάρτηση «Hr» και μετά  για επιβεβαίωση.

- Πατήστε τα πλήκτρα  ή  για να τροποποιήσετε την ώρα και στη συνέχεια  για επιβεβαίωση.

- Πατήστε τα πλήκτρα  ή  για να αλλάξετε τα λεπτά και  για επιβεβαίωση.

Ρύθμιση της ημέρας

- Αλλάξτε την ημέρα της εβδομάδας (JO: LU = Δευτέρα, JO: MA = Τρίτη, JO: ME = Τετάρτη, κλπ...) με τα πλήκτρα  ή .

- Επιβεβαιώστε χρησιμοποιώντας το πλήκτρο .

- Για έξοδο, πατήστε τα πλήκτρα  ή  μέχρι να εμφανιστεί η ένδειξη «Έξοδος» στο αναπτυσσόμενο μενού.

- Επιβεβαιώστε με το πλήκτρο  για έξοδο.



- Σε περίπτωση διακοπής ρεύματος που διαρκεί περισσότερες από 6 ώρες, θα χρειαστεί να επανεκκινήσετε τη συσκευή σας.



Απλό κλειδωμα

Πατήστε ταυτόχρονα τα πλήκτρα  και  για 3 δευτερόλεπτα για να κλειδώσετε ή να ξεκλειδώσετε το πληκτρολόγιο.



Κλειδωμα με κωδικό





Μπορείτε να κλειδώσετε το πληκτρολόγιο εισάγοντας έναν 4ψήφιο προσωπικό κωδικό.

Για κλειδωμα: Πατήστε τα πλήκτρα  και  ταυτόχρονα για 10 δευτερόλεπτα. Εμφανίζεται η λέξη «CODE». Επιβεβαιώστε πατώντας το πλήκτρο .

Επιλέξτε το πρώτο σας ψηφίο χρησιμοποιώντας τα πλήκτρα  και  και μετά επιβεβαιώστε πατώντας το .





Επανάλαβετε για τα άλλα τρία ψηφία.

Για ξεκλειδωμα: Πατήστε τα πλήκτρα  και  ταυτόχρονα για 3 δευτερόλεπτα. Το μόνο που χρειάζεται να κάνετε είναι να εισάγετε τον κωδικό κλειδώματος που έχετε επιλέξει εκ των προτέρων.

Χρησιμοποιήστε τα πλήκτρα  και  για να επιλέξετε τον αριθμό σας και, στη συνέχεια, επιβεβαιώστε με το . Επανάλαβετε τη λειτουργία μέχρι το τελευταίο ψηφίο. Ολοκληρώστε πατώντας το πλήκτρο . Εάν ο κωδικός σας είναι σωστός, η συσκευή θα ξεκλειδωθεί.

Οικονομικές λειτουργίες



Οικονομική λειτουργία: Πατήστε το  διαδοχικά μέχρι να εμφανιστεί η οικονομική λειτουργία «ECO».

Πατήστε το  για 3 δευτερόλεπτα μέχρι να αναβοσβήσει η ρυθμισμένη θερμοκρασία ECO. Πατήστε το  ή  για να αλλάξετε. Για να επιβεβαιώσετε, πατήστε το .

Λειτουργία προστασίας από παγετό: Πατήστε το  διαδοχικά μέχρι να εμφανιστεί η λειτουργία προστασίας από παγετό «HG».



Ανιχνευτής ανοιχτού παραθύρου

Αυτή η λειτουργία διακόπτει αυτόματα τη θέρμανση εάν ανιχνευτεί απότομη πτώση της θερμοκρασίας στο δωμάτιο (π.χ. ανοιχτό παράθυρο ή πόρτα).

Για να ενεργοποιήσετε τη λειτουργία, πατήστε το πλήκτρο  και το σύμβολο  εμφανίζεται στην οθόνη.

- Το σύμβολο  αναβοσβήνει όταν η θέρμανση σταματήσει επειδή η συσκευή έχει ανιχνεύσει κάτι ανοιχτό.

- Πατώντας το πλήκτρο  θα επανεκκινηθεί αυτόματα η θέρμανση.

Για να απενεργοποιήσετε τη λειτουργία, πατήστε το κουμπί . Το σύμβολο  εξαφανίζεται από την οθόνη.

Δείκτης συμπεριφοράς

Αυτή η ένδειξη σας επιτρέπει να βελτιστοποιήσετε τη ρύθμιση θερμοκρασίας άνεσης. Ανάλογα με τη θέση του, ο κέρσορας ειδοποιεί τον χρήστη για το εάν η ρύθμιση είναι οικονομική ή όχι. Εάν ο κέρσορας βρίσκεται στο πράσινο σύμβολο, η καθορισμένη θερμοκρασία είναι μικρότερη ή ίση με τη συνιστώμενη θερμοκρασία των 19°C. Ο κέρσορας εμφανίζεται όταν το σημείο ρύθμισης αλλάζει.

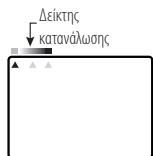



Ένδειξη θέρμανσης

Η ένδειξη  σας ενημερώνει πότε η συσκευή σας θερμαίνεται. Όταν σταθεροποιηθεί η επιθυμητή θερμοκρασία, ανάβει και οβήνει ανάλογα με τις ανάγκες θέρμανσης.



Ιδανική Θερμοκρασία



Αυτή η λειτουργία προσαρμόζει αυτόματα τη συσκευή ώστε να εξασφαλίζει άνεση με τη μέγιστη οικονομία.

- Πατώντας το πλήκτρο  οι θερμοκρασίες στις λειτουργίες «Comfort» και «ECO» επιστρέφουν στις συνιστώμενες θερμοκρασίες 19°C για τη λειτουργία Comfort και 15,5°C για τη λειτουργία ECO.

- Πατήστε το πλήκτρο  για 10 δευτερόλεπτα. Η συσκευή τίθεται σε αυτόματη λειτουργία, ενεργοποιούνται οι λειτουργίες εξοικονόμησης ενέργειας και οι θερμοκρασίες Comfort και ECO επιστρέφουν στις συνιστώμενες θερμοκρασίες 19°C για τη λειτουργία Comfort και 15,5°C για τη λειτουργία ECO.

Ρύθμιση πρόσθετων λειτουργιών

Αυτό το μενού σας επιτρέπει να κλειδώσετε ή να ξεκλειδώσετε ορισμένες επιλογές και να προσαρμόσετε ορισμένες ρυθμίσεις. Για πρόσβαση στο μενού **N I V I**, πατήστε το πλήκτρο  στην οθόνη εμφανίζεται η ένδειξη .

Πατήστε τα πλήκτρα  και  για 3 δευτερόλεπτα, στην οθόνη εμφανίζεται η ένδειξη **N I V I**. Πατώντας το πλήκτρο  για 3 δευτερόλεπτα, αποκτάτε πρόσβαση στη ρύθμιση των διαφόρων παραμέτρων:

Οπίσθιος φωτισμός: προσωρινός (1) ή μόνιμος (0)

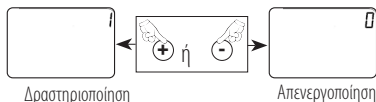

Σταθερή ρύθμιση: η ρύθμιση της θερμοκρασίας στη λειτουργία COMFORT είναι σταθερή. Δεν μπορείτε να αυξήσετε ή να μειώσετε αυτή τη θερμοκρασία κατά +/-2°C.

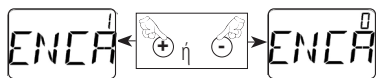



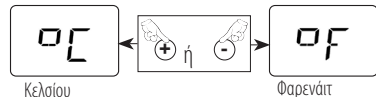



Βαθμοί Κελσίου ή Φαρενάιτ:



Επιστροφή στο αρχικό μενού

Προκαθορισμένος προγραμματισμός P1/P2/P3

Αν θέλετε να αντιστοιχίσετε ένα πρόγραμμα σε κάθε μέρα της εβδομάδας, κάντε τα εξής:

- Πατήστε ταυτόχρονα τα πλήκτρα  και  για 3 δευτερόλεπτα.
- Στην οθόνη εμφανίζεται η ένδειξη «Pr», πατήστε το πλήκτρο Mode.
- Αντιστοιχίστε ένα από τα προγράμματα (προκαθορισμένα ή εξατομικευμένα) σε κάθε ημέρα της εβδομάδας χρησιμοποιώντας τα πλήκτρα  και  στο αναπτυσσόμενο μενού.
- Επιβεβαιώστε χρησιμοποιώντας το πλήκτρο Mode, η οθόνη εμφανίζει την ένδειξη «Pr».
- Για έξοδο, πατήστε τα πλήκτρα  ή  μέχρι να εμφανιστεί η ένδειξη «Εξόδος» στο αναπτυσσόμενο μενού.

P1: 5 π.μ. έως 9 π.μ. και 5 μ.μ. έως 11 μ.μ.

P2: 5 π.μ. έως 9 π.μ., 12 μ.μ. έως 14 μ.μ.

P3: 5 π.μ. έως 11 μ.μ.

Εξατομικευμένο πρόγραμμα

P4/P5/P6: μπορείτε να εξατομικεύσετε αυτά τα τρία προγράμματα σε 3 χρονοθυρίδες ξεκινώντας με το πρόγραμμα 4 (P4).

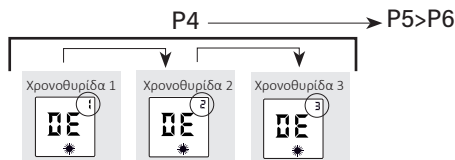

Προγραμματίστε πρώτα τη χρονοθυρίδα 1 τροποποιώντας την ώρα έναρξης με τα πλήκτρα ⊕ ή ⊖, επιβεβαιώστε με το πλήκτρο (MODE) και στη συνέχεια προγραμματίστε την ώρα λήξης με τον ίδιο τρόπο. Στη συνέχεια, επιβεβαιώστε τον αριθμό χρονοθυρίδας 1 πατώντας το πλήκτρο (MODE).

Συνεχίστε με τον ίδιο τρόπο για τις άλλες δύο χρονοθυρίδες. (αν είναι απαραίτητο)

Μόλις πραγματοποιήσετε ένα εξατομικευμένο πρόγραμμα, συνεχίστε με τον ίδιο τρόπο για τα δύο άλλα προγράμματα P5 και P6. (αν είναι απαραίτητο)

ΒΟΗΘΕΙΑ ΔΙΑΓΝΩΣΗΣ ΠΡΟΒΛΗΜΑΤΩΝ

Η συσκευή δεν θερμαίνεται:

- Βεβαιωθείτε ότι η ψηφιακή οθόνη είναι ενεργή.
 - > Πατήστε το πλήκτρο (ON).
 - > Πατήστε το πλήκτρο (MODE) διαδοχικά μέχρι να εμφανιστεί η θέση Comfort *
- Εάν η ψηφιακή οθόνη εξακολουθεί να μην είναι ενεργοποιημένη.
 - > Βεβαιωθείτε ότι οι διακόπτες κυκλώματος εγκατάστασης είναι ενεργοποιημένοι και πατήστε το πλήκτρο (ON).
- Βεβαιωθείτε ότι βρίσκεστε στη λειτουργία comfort
 - > Πατήστε το πλήκτρο (MODE) διαδοχικά μέχρι να εμφανιστεί η θέση Comfort *
- Ελέγξτε εάν το σύμβολο (□) αναβοσβήνει.
 - > Κλείστε την πόρτα ή/και το παράθυρο, επανεκκινήστε τη λειτουργία πατώντας το πλήκτρο (□).
- Η ψηφιακή οθόνη είναι ενεργή, η ένδειξη θέρμανσης είναι σβηστή.
 - Ελέγξτε την τιμή του σημείου ρύθμισης.
 - > Η θερμοκρασία δωματίου δεν απαιτεί θέρμανση.
 - > Η συσκευή βρίσκεται στη λειτουργία ECO ή σε επαναφορά: βεβαιωθείτε ότι το σύστημα επαναφοράς δεν έχει διακόψει την παροχή ρεύματος στη συσκευή.

Η συσκευή θερμαίνεται συνεχώς:

- Ελέγξτε ότι η ρύθμιση θερμοκρασίας δεν έχει αλλάξει.
 - > Ρυθμίστε ξανά τη θερμοκρασία.
- Ελέγξτε ότι η συσκευή δεν βρίσκεται κοντά σε ανοιχτή πόρτα ή/και σε ρεύμα αέρα.

Η συσκευή δεν ακολουθεί τις εντολές προγραμματισμού:

- Ελέγξτε ότι είναι σε λειτουργία προγραμματισμού:
 - > Θέστε τη συσκευή σε λειτουργία προγραμματισμού.
- Ελέγξτε τον προγραμματισμό.
 - > Εκτελέστε τον προγραμματισμό.

ΣΥΝΤΗΡΗΣΗ

- Για να διατηρήσετε την απόδοση της συσκευής, είναι απαραίτητο να αφαιρέτε τακτικά τη σκόνη από το εσωτερικό της συσκευής καθαρίζοντας τις εισόδους και τις εξόδους αέρα με ηλεκτρική σκούπα.
- Χρησιμοποιήστε κατά προτίμηση γενικά προϊόντα καθαρισμού με τασιενεργά (σαπούνι κ.λπ.) και ένα πανί από μικροϊνες. Για απλό ξεσκόνισμα αρκεί να χρησιμοποιήσετε ένα πανί. Η συντήρηση θα πρέπει να εκτελείται έχοντας αποσυνδέσει τη συσκευή από το ρεύμα και αφού κρυώσει η μονάδα.

Ισχύς (W)	Ένταση (A)	Πλάτος συσκευής (mm)	Ύψος συσκευής (mm)	Πάχος συσκευής (mm)
1000	4,3	590	585	112
1500	6,5	750	585	112
2000	8,7	910	585	112

▼
συσκευής + υποστήριξη

Στοιχεία συσκευής					
Τύπος συσκευής:		Αποκεντρωμένος σταθερός ηλεκτρικός θερμαντήρας ταχείας δράσης			
Χαρακτηριστικά					Μονάδα
Θερμική ισχύς		1000W	1500W	2000W	
Ονομαστική θερμική ισχύς	Όνομα	1,00	1,50	2,00	kW
Ελάχιστη θερμική ισχύς (ενδεικτική)	P _{min}	N.A.	N.A.	N.A.	kW
Μέγιστη συνεχής θερμική ισχύς	P _{max,c}	1,00	1,50	2,00	kW
Βοηθητική κατανάλωση ηλεκτρικής ενέργειας					
Στην ονομαστική θερμική ισχύ	e _{lmax}	0,00	0,00	0,00	kW
Στην ελάχιστη θερμική ισχύ	e _{lmin}	0,00	0,00	0,00	kW
Στη λειτουργία αναμονής	e _{lSB}	0,001	0,001	0,001	kW
Χαρακτηριστικά					Μονάδα
Τύπος ελέγχου θερμοκρασίας δωματίου					
ηλεκτρονικός έλεγχος θερμοκρασίας δωματίου και εβδομαδιαίος χρονοδιακόπτης					Ναι
έλεγχος θερμοκρασίας δωματίου, με ανιχνευτή ανοιχτού παραθύρου					Ναι

HASZNÁLAT

Elektromos csatlakozás

- Ellenőrizze az adattáblán található elektromos jellemzők egyezését annak a hálózatnak a jellemzőivel, amelyre a berendezést csatlakoztatják.

- Az elektromos telepítésnek meg kell felelnie a telepítés országában érvényben lévő szabványoknak (Franciaország esetében ez az NFC 15-100).

- A berendezést 230V 50Hz elektromos hálózathoz kell csatlakoztatni.

Gyors indítás

- Fűtés beindítása / leállítása: 

- A kívánt hőmérséklet beállítása:  és 

- Az üzemmód kiválasztása: 

Komfort: A hőmérséklet a(z)  és a(z)  gombokkal állítható.

ECO: A hőmérséklet 3,5 °C-kal történő csökkentése a komfort helyzethez képest.



Fagyvédelem: A helyiség hőmérsékletét hozzávetőleg 7°C-on tartja.

AUTO: Alkalmazza a központi programozóegységet vagy az energiagazdálkodó által küldött parancsot.



Előre beállított: Előre beállított vagy testre szabott program alkalmazása.

- „AUTO” vagy „előre beállított” programozási mód:  3 mp-en keresztül történő nyomva tartása.

Az idő beállítása

- Egyszerre nyomja le 3 mp-ig a(z)  és a(z)  gombokat.



A programozás menüben: „Pr” megjelenik a képernyőn.

- Nyomja meg a(z)  vagy a(z)  gombot a „Hr” funkció kiválasztásához, majd a(z)  gombot az érvényesítéshez.

- Nyomja meg a(z)  vagy a(z)  gombot az óra módosításához, majd a(z)  gombot az érvényesítéshez.

- Nyomja meg a(z)  vagy a(z)  gombot a perc módosításához, majd a(z)  gombot az érvényesítéshez.

A nap beállítása

- A hét napjának módosítása (JO: HU = hétfő, JO: MA = kedd, JO: MĚ = szerda stb. a(z)  vagy a(z)  gombok segítségével.

- Érvényesítse a(z)  gombbal.

- Kilépéshez nyomja le a(z)  vagy a(z)  gombot a legördülő menü „Exit” megjelenítéséig.

- Kilépéshez érvényesítse a(z)  gombbal.



- 6 órát meghaladó áramkimaradás esetén újra be kell állítani a készülék óráját.



Egyszerű lezárás

Tartsa lenyomva egyszerre 3 mp-ig a(z)  és a(z)  gombokat a billentyűzet lezárásához vagy feloldásához.



Lezárás kóddal





Lehetősége van a billentyűzetet egy 4 számjegyű kóddal lezárni.

Lezáráshoz: Tartsa egyszerre lenyomva 10 mp-ig a(z)  és a(z)  gombokat. Megjelenik a „CODE” szó. Érvényesítse a(z)  megnyomásával.

Válassza ki az első számjegyet a(z)  és a(z)  gombokkal, majd érvényesítse a(z)  megnyomásával.





Ismételje meg ezt a műveletet a további három számjeggyel.

Feloldáshoz: Egyszerre nyomja le 3 mp-ig a(z)  és a(z)  gombokat. Egyszerűen adja meg a korábban kiválasztott zárkódot.

Használja a(z)  és a(z)  gombokat a számjegy kiválasztásához, majd a(z)  gombbal érvényesítse. Egészen az utolsó számjeggyig ismételje a műveletet. Fejezze be a(z)  megnyomásával. Ha a kód megfelelő, a készülék felold.

Gazdaságossági funkciók

Gazdaságos üzemmód: Nyomja meg egymás után a(z)  gombot, amíg a gazdaságos „ECO” mód megjelenik.

Nyomja meg 3 mp-ig a(z)  gombot, amíg az ECO célhőmérséklet villogni kezd. Nyomja meg a(z)  vagy a(z)  gombot a módosításhoz. Az érvényesítéshez nyomja meg a(z)  gombot.

Fagyvédelmi üzemmód: Nyomja meg egymás után a(z)  gombot, amíg a fagyvédelmi „HG” üzemmód megjelenik.

Nyitott ablak érzékelő

A helyiségben érzékelt hirtelen hőmérséklet-csökkenés esetén ez a funkció automatikusan leállítja a fűtést (pl. nyitott ajtó vagy ablak esetén).

A funkció bekapcsolásához nyomja meg a(z) gombot és a(z) szimbólum megjelenik a képernyőn.

- A(z) szimbólum villog, ha a fűtés érzékelés következtében áll le.

- A(z) gomb egyszeri megnyomása automatikusan visszakapcsolja a fűtést.

A funkció kikapcsolásához nyomja meg a(z) gombot. A(z) szimbólum eltűnik a képernyőről.

Viselkedésjelző

Ez a kijelző lehetővé teszi a komfort-hőmérséklet beállításának optimalizálását. Helyzetének függvényében a kurzor érzékelteti a felhasználóval fogyasztásának gazdaságos jellegét. Ha a kurzor a zöld jelzésen áll, a beállított hőmérséklet az ajánlott 19°C vagy annál alacsonyabb. A kurzor a beállítási érték megváltoztatásakor jelenik meg.



Fűtésjelző

A(z) jelző jelzi önnek, hogy a berendezése fűt. Amikor a kívánt hőmérséklet beállt, a jelzés a fűtési igénynek megfelelően megjelenik és eltűnik.

Ideális hőmérséklet

Ez a funkció automatikusan szabályozza a készüléket, hogy az maximális megtakarítás mellett biztosítsa a kényelmet.

- A(z) gomb egyszeri megnyomása

A komfort és ECO hőmérsékletek visszaállnak a komfort esetén a 19C-os, az ECO esetén a 15,5 °C ajánlott hőmérsékletekre.

- A(z) gomb egyszeri 10 mp-ig tartó megnyomása.

A készülék AUTO üzemmódba áll, az energiatakarékos funkciók bekapcsolnak és a komfort és ECO hőmérsékletek visszaállnak a komfort esetén a 19C-os, az ECO esetén a 15,5 °C ajánlott hőmérsékletekre.

Kiegészítő funkciók beállítása

Ez a menüpont lehetővé teszi bizonyos opciók lezárását vagy feloldását, valamint bizonyos beállítások módosítását.

A **N I V I** hozzáférésehez nyomja meg a(z) , és megjelenik a(z) képernyő.

A(z) és a(z) gomb 3 mp-ig tartó megnyomására megjelenik a(z) **N I V I** képernyő. A(z) gomb 3 mp-ig tartó megnyomása hozzáférést nyújt a különböző paraméterek beállításához:

Háttérvilágítás: időzített (1) vagy folyamatos (0)

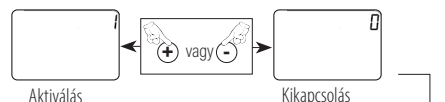

Keretezés: a COMFORT hőmérséklet beállítása keretben van. Nem tudja +/- 2 °C-kal növelni vagy csökkenteni a hőmérsékletet.



Celsius vagy Fahrenheit fok:

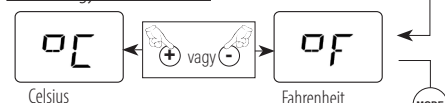

Visszatérés a kezdeti állapotba

Előre beállított programozási mód P1/P2/P3

Ha a hét minden napjához hozzá akar rendelni egy programot, ehhez:

- Egyszerre nyomja meg 3 mp-ig a(z) és a(z) gombokat.

- A képernyőn megjelenik a „Pr” felirat, nyomja meg a(z) Mode gombot.

- A legördülő menü és gombjai segítségével rendelje hozzá a hét egyes napjaihoz az egyik (előre meghatározott vagy testre szabott) programot.

- Érvényesítse a(z) Mode gombbal, a képernyőn megjelenik a „Pr” felirat.

- Kilépéshez nyomja le a(z) vagy a(z) gombot a legördülő menü „Exit” megjelenítéséig.

P1: 5-től 9 óráig és 17-től 23 óráig



P2: 5-től 9 óráig, 12-től 14 óráig és 17-től 23 óráig

P3: 5-től 23 óráig

Személyre szabható programok

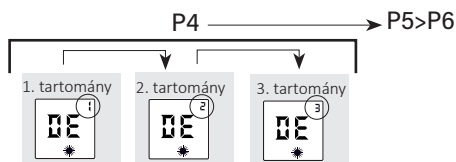
P4/P5/P6: a 4. programtól kezdve (P4) lehetősége van 3 időtartományban testre szabni ezt a három programot.











Először az 1. tartományt programozza módosítja a kezdő időpontot a(z) ⊕ vagy ⊖ segítségével, érvényesítse a(z)  gombbal, majd a záró időpontot programozza megegyező módon. Érvényesítse ezután az 1. tartományt a(z)  gombbal.

Hasonló módon járjon el a másik két időtartomány kapcsán (amennyiben szükséges).

Őn éppen most végezt el egy testre szabott programozást. Hasonló módon járjon el a másik két időtartomány, **P5** és **P6** kapcsán (amennyiben szükséges).

DIAGNOSZTIKAI SEGÍTSÉG

A készülék nem fűt:

- Bizonyosodjon meg arról, hogy a digitális kijelző aktív.
 - > Nyomja meg a(z)  gombot.
 - > Nyomja meg egymás után a(z)  gombot, amíg a komfort, „CONFORT”  helyzet megjelenik.
- Ha a digitális kijelző még mindig nem világít.
 - > Bizonyosodjon meg arról, hogy a berendezés megszakítói be vannak kapcsolva, és nyomja meg a(z)  gombot.
- Bizonyosodjon meg arról, hogy komfort üzemmódban van.
 - > Nyomja meg egymás után a(z)  gombot, amíg a komfort, „CONFORT”  helyzet megjelenik.
- Ellenőrizze, hogy a(z)  szimbólum villog-e.
 - > Csukja be az ajtót/ vagy az ablakot, állítsa vissza alaphelyzetbe a funkciót a(z)  megnyomásával.
- A digitális kijelző aktív, a fűtésjelző ki van kapcsolva. Ellenőrizze a célhőmérséklet értékét.
 - > A szobahőmérséklet nem igényel fűtést.
 - > A berendezés ECO vagy terhelésmentesítő üzemmódban van: bizonyosodjon meg arról, hogy a terhelésmentesítő rendszer nem kapcsolta le a berendezés áramellátását.

A berendezés egyfolytában fűt:

- Ellenőrizze, hogy a hőmérséklet beállítása nem lett-e módosítva.
 - > Állítsa be újra a hőmérsékletet.
- Ellenőrizze, hogy a készülék nincs-e nyitott ajtó és/ vagy levegőáram közelében.

A berendezés nem követi a programozási sorrendet:

- Ellenőrizze, hogy programozási üzemmódban van-e:
 - > Állítsa programozási üzemmódba.
- Ellenőrizze a programozást.
 - > Hajtsa végre a programozást.

KARBANTARTÁS

- A készülék teljesítményének megőrzése érdekében rendszeresen portalánítani szükséges a belső részeket a levegő be- és kimeneti nyílásainak porszívózásával.
- Lehetőség szerint használjon univerzális felületaktív tisztítószereket (szappan stb.) és mikroszálal törülköndőt. Az egyszerű portalánításhoz egy rongy is elegendő. A karbantartást áramtalanított állapotban kell elvégezni és azután, hogy a készülék lehűlt.

Teljesítmény (W)	Áramerősség (A)	Berendezés szélessége (mm)	Berendezés magassága (mm)	Berendezés vastagsága (mm)
1000	4,3	590	585	112
1500	6,5	750	585	112
2000	8,7	910	585	112

berendezés + hátlap

A berendezés azonosítása					
Berendezés típusa:		Decentralizált, közvetlen működésű, fix helyre telepített elektromos fűtőberendezés			
Jellemzők					Mértékegység
Hőteljesítmény		1000W	1500W	2000W	
Névleges hőteljesítmény	P_{nom}	1,00	1,50	2,00	kW
Minimális hőteljesítmény (tájékoztató jellegű)	P_{min}	N.A.	N.A.	N.A.	kW
Maximális folyamatos hőteljesítmény	$P_{max,c}$	1,00	1,50	2,00	kW
Kiegészítő villamosenergia-fogyasztás					
Névleges hőteljesítményen	e_{lmax}	0,00	0,00	0,00	kW
Minimális hőteljesítményen	e_{lmin}	0,00	0,00	0,00	kW
Készletléti üzemmódban	e_{lSB}	0,001	0,001	0,001	kW
Jellemzők					Mértékegység
Szobahőmérséklet-szabályozás típusa					
elektronikus szobahőmérséklet-szabályozó és heti időzítő					Igen
szobahőmérséklet-szabályozó nyitott ablak érzékelővel					Igen



FR
**Cet appareil
et ses accessoires
se recyclent**

REPRISE
À LA LIVRAISON

OU

À DÉPOSER
EN MAGASIN

OU

À DÉPOSER
EN DÉCHÈTERIE

Points de collecte sur www.quefairedemesdechets.fr
Privilégiez la réparation ou le don de votre appareil !

Noirot

noirot.fr

