

# Noirot

# FLOBAIN 2

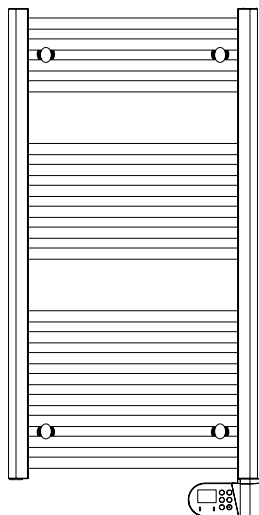

**FR** -Radiateur sèche serviette électrique

**EN** - Towel drying electric radiator

**NL** - Elektrische handdoekradiator

**DE** - Elektrischer Handtuchtrockner

**IT** - Termoarredo elettrico

**ES** - Radiador toallero eléctrico

**PL** - Łazienkowy grzejnik elektryczny

**BG** - Електрически сушилник за кърпи

**CS** - Elektrický ohřívač ručníků

**UK** - Електрична рушникосушарка

**HR** - Električni radijator za sušenje ručnika

**SR** - Električni radijator za sušenje peškira

**SL** - Električni radiator za sušenje brisač

**RO** - Radiator electric portprosop

**EL** - Θερμαντήρας ήπιας θερμότητας

**HU** - Elektromos törölközőszárító radiátor

**FR** - Notice d'utilisation

**EN** - Instructions

**NL** - Gebruiksaanwijzing

**DE** - Bedienungsanleitung

**IT** - Istruzioni per l'uso

**ES** - Manual de utilización

**PL** - Instrukcja obsługi

**BG** - Инструкции за употреба

**CS** - Návod k použití

**UK** - інструкція з використання

**HR** - Upute za upotrebu

**SR** - Uputstvo za upotrebu

**SL** - Navodila za uporabo

**RO** - Manual de utilizare

**EL** - Οδηγίες χρήσης

**HU** - Használati utasítás

421AA6136 A00

FR: p5

EN: p9

NL: p13

DE: p17

IT: p21

ES: p25

PL: p29

BG: p33

CS: p37

UK: p41

HR: p45

SR: p49

SL: p53

RO: p57

EL: p61

HU: p65

- 
- FR - Avant d'utiliser l'appareil lire attentivement le livret de consignes de sécurité  
EN - Read the safety instruction booklet carefully before using this unit  
NL - Lees de veiligheidsinstructies zorgvuldig door voordat u het apparaat gebruikt.  
DE - Lesen Sie die Sicherheitshinweise vor dem Gebrauch des Geräts bitte sorgfältig durch  
IT - Prima di utilizzare l'apparecchio, leggere attentamente le istruzioni di sicurezza.  
ES - Lea atentamente las instrucciones de seguridad antes de utilizar el radiador.  
PL - Przeczytać uważnie broszurę z zasadami bezpieczeństwa przed użyciem urządzenia  
BG - Преди да използвате уреда, прочетете внимателно книжката с инструкции за безопасност  
CS - Před použitím spotřebiče si pozorně přečtěte návod s bezpečnostní pokyny  
UK - перед використанням приладу уважно прочитайте правила техніки безпеки.  
HR - Prije upotrebe uređaja pažljivo pročitajte knjižicu sa sigurnosnim uputama  
SR - Pre upotrebe uređaja, pažljivo pročitajte knjižicu sa bezbednosnim uputstvima  
SL - Pred uporabo naprave natančno preberite varnostna navodila.  
RO - Înainte de a utiliza aparatul, citiți cu atenție ghidul cu instrucțiuni de siguranță  
EL - Πριν χρησιμοποιήσετε τη συσκευή, διαβάστε προσεκτικά το φυλλάδιο οδηγιών ασφαλείας  
HU - A készülék használatá előtt figyelmesen olvassa el a biztonsági utasításokat

		A	B	C	D	E	F	G
E220111	500W	350	756	75	500	944	1022	95
E220112	750W	350	1134	75	500	1322	1400	95

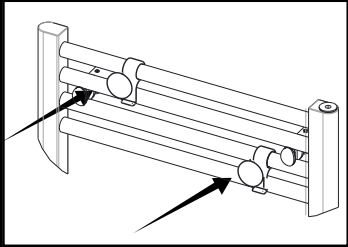
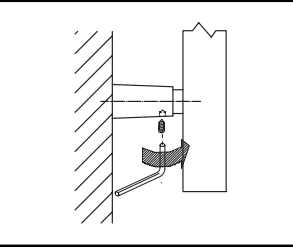
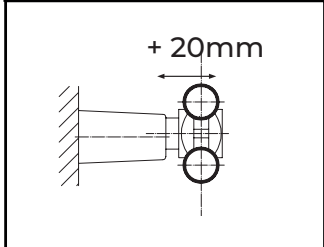
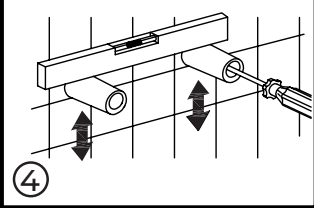
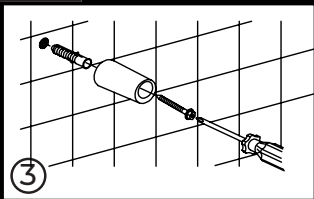
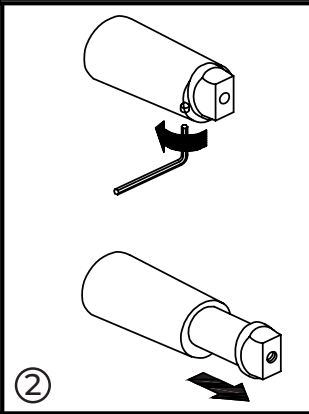
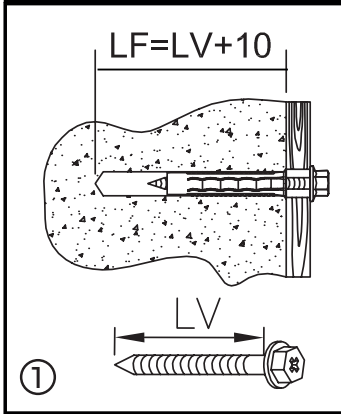
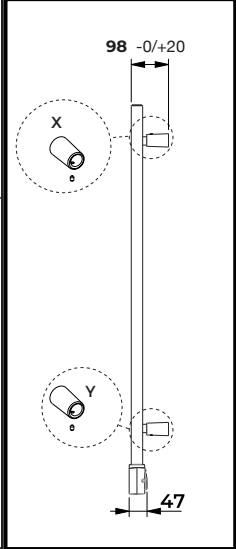
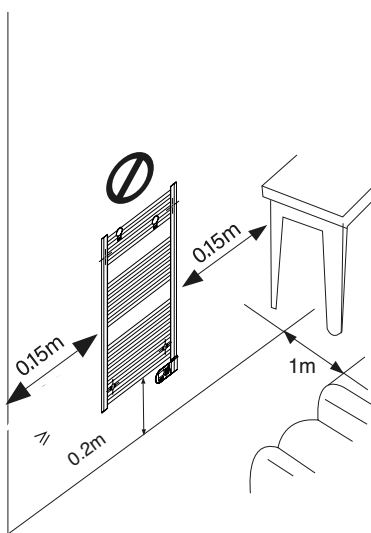
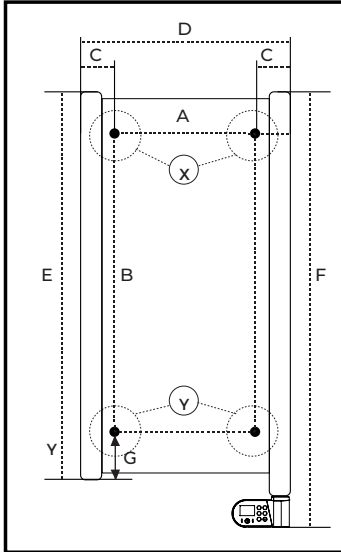

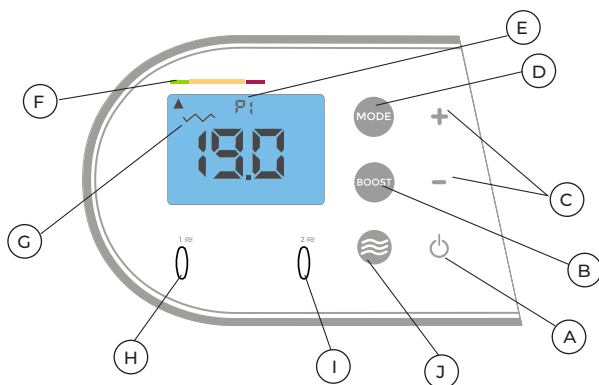

**FR :** A- Marche/Arrêt de chauffage B-Boost C- Réglage de la Température D- Choix des modes de fonctionnement E- Programme prédéfini (P1/P2/P3) F- Indicateur comportemental G- Témoin de chauffe H- LED Repeat 1 I- LED Repeat 2 J- Repeat

**EN:** A- Heating On/Off B- Boost C- Temperature Setting D- Choice of operating modes E- Predefined program (P1/P2/P3) F- Behavior indicator G- Heating indicator H- LED Repeat 1 I- LED Repeat 2 J- Repeat

**NL:** A- Verwarming aan/uit B- Boost C- Temperatuurinstelling D- Keuze uit verschillende bedrijfsmodi E- Vooraf ingesteld programma (P1/P2/P3) F- Gedragsindicator G- Verwarmingsindicator H- LED Repeat 1 I- LED Repeat 2 J- Repeat

**DE:** A- Ein-/Aus-Funktion Heizung B- Boost C- Temperatureinstellung D- Auswahl der Betriebsmodi E- Voreingestelltes Programm (P1/P2/P3) F- Verhaltensanzeige G- Heizleuchte H- LED Repeat 1 I- LED Repeat 2 J- Repeat

**IT:** A- Accensione/spengimento del riscaldamento B- Boost C- Regolazione della temperatura D- Scelta delle modalità E- Programma predefinito (P1/P2/P3) F- Indicatore di comportamento G- Spia di riscaldamento H- LED Repeat 1 I- LED Repeat 2 J- Repeat

**ES:** A- Encendido/Apagado de la calefacción B- Boost C- Ajuste de la temperatura D- Elección de los modos de funcionamiento E- Programa predefinido (P1/P2/P3) F- Indicador de comportamiento G- Piloto de calefacción H- LED Repeat 1 I- LED Repeat 2 J- Repeat

**PL:** A- Włączenie/wyłączenie ogrzewania B. Funkcja Boost C. Regulacja temperatury D. Wybór trybu pracy E. Wstępnie ustawiony program (P1/P2/P3) F. Wskaźnik behawioralny G. Kontrolka ogrzewania H. Kontrolka LED funkcji Powtarzanie 1 I. Kontrolka LED funkcji Powtarzanie 2 J. Funkcja powtarzania

**BG:** A- Включване/изключване на отоплението B- Усилване C- Настроено на температурата D- Избор на режими на работа E- Предварително зададена програма (P1/P2/P3) F- Индикатор за поведение G- Индикатор за отопление H- LED Повторение 1 I- LED Повторение 2 J- Повторение

**CS:** A- Zapnutí/vypnutí topení B- Boost C- Nastavení teploty D- Výběr provozních režimů E- Přednastavený program (P1/P2/P3) F- Kontrolka chování G- Kontrolka ohřevu H- LED Repeat 1 I- LED Repeat 2 J- Repeat

**UK:** A- увімкнення/вимкнення обігріву B- бустер C- налаштування температури D- вибір режиму роботи E- попередньо визначена програма (P1/P2/P3) F- індикатор поведінки G- індикатор нагрівання H- світлодіод повтору 1 I- світлодіод повтору 2 J- повтор

**HR:** A - Uključivanje/Isključivanje grijanja, B - Boost - Pojačavanje grijanja, C - Prilagodavanje temperature, D - Izbor režima rada, E - Unaprijed definirani program (P1/P2/P3), F - Indikator funkcije radijatora, G - Indikator grijanja, H - LED Repeat 1, I - LED Repeat 2, J - Repeat

**SR:** A - Uključivanje/Isključivanje grejanja, B - Boost - Pojačavanje grejanja, C - Podešavanje temperature, D - Izbor režima rada, E - Unapred definisani program (P1/P2/P3) F - Indikator funkcije radijatora G - Indikator grejanja, H - LED Repeat 1 I- LED Repeat 2 J - Repeat

**SL:** A - Vkljop/izkljop gretja B - Ojačanje C - Nastavitev temperature D - Izbira načinov delovanja E - Vnaprej opredeljeni program (P1/P2/P3) F - Vedenjski kazalnik G - Lučka za gretje H - Lučka LED za ponovitev 1 I - Lučka LED za ponovitev 2 J - Ponovitev

**RO:** A- Pornire/Oprire încălzire B-Boost C- Setare temperatură D- Selectarea modurilor de funcționare E- Program predefinit (P1/P2/P3) F- Indicator de comportament G- Indicator de încălzire H- LED Repeat 1 I- LED Repeat 2 J- Repeat

**EL:** A- Ενεργοποίηση/απενεργοποίηση θέρμανσης B-Boost C- Ρύθμιση θερμοκρασίας D- Επιλογή τρόπων λειτουργίας E- Προκαθορισμένο πρόγραμμα (P1/P2/P3) F- Ένδειξη συμπεριφοράς G- Ένδειξη θέρμανσης H- LED Επανάληψη 1 I- LED Επανάληψη 2 J- Επανάληψη

**HU:** A- Fűtés bekapcsolás/kikapcsolás B- Boost C- Hőmérséklet beállítása D- Működési módok kiválasztása E- Előre meghatározott program (P1/P2/P3) F- Viselkedésszélző G- Fűtésszélző H- LED Repeat (ismétlés) 1 I- LED Repeat (ismétlés) 2 J- Repeat (ismétlés)

## UTILISATION

### Raccordement électrique

- L'installation électrique doit être conforme aux normes en vigueur dans le pays d'installation (NFC 15-100 pour la France).

- L'appareil doit être raccordé sur un réseau électrique 230V 50Hz, par l'intermédiaire d'une boîte de raccordement.

Respecter le sens de branchement :

**MARRON = PHASE, BLEU ou GRIS = NEUTRE,**

**NOIR = FIL PILOTE**

- Si le fil noir n'est pas utilisé, il doit être raccordé à une borne isolée électriquement et non raccordée au réseau électrique.

Le fil noir ne doit en aucun cas être raccordé à une borne de terre ou au fil VERT / JAUNE.

- Vérifier le branchement correct de tous les fils dans les bornes de la boîte murale de raccordement.

### Démarrage rapide

- Mise en marche / Arrêt chauffage : 

- Réglage de la température souhaitée :  et 



- Sélection du mode de fonctionnement : 

**Confort** : Température ajustée avec les boutons  et .

**ECO** : Abaissement de la température de 3,5°C par rapport à la position Confort.

**Hors Gel («70»)** : Maintient la température de la pièce à environ 7°C.

**AUTO** : Appliquer l'ordre envoyé par votre centrale de programmation, votre gestionnaire d'énergie ou par une programmation interne à l'appareil.





- **Le Boost** : Appuyez sur  et sélectionnez la durée souhaitée avec  et  pour un fonctionnement continu du chauffage.



- **Le Repeat** : Permet d'enregistrer et de visualiser les Tops horaires (2 horaires) de préchauffage de la salle de bain.

Appuyer 3s  pour enregistrer l'heure actuel puis valider par .

Appuyer sur  pour visualiser l'heure choisi.

### Détail des 6 ordres via fil pilote et gestionnaire d'énergie.

<b>Arrêt chauffage</b> : Arrêt instantané du chauffage
L'écran affiche 
<b>ECO</b> : Abaissement de la température de 3,5°C par rapport à la position Confort ou selon votre choix.
L'écran affiche 
<b>CONFORT-1</b> : Abaissement de la température de 1°C par rapport à la position Confort.
L'écran affiche 
<b>CONFORT-2</b> : Abaissement de la température de 2°C par rapport à la position Confort.
L'écran affiche 
<b>HORS GEL</b> : Maintient la température de la pièce à environ 7°C.
L'écran affiche 



Fonctions choisies	Centrale de programmation ou gestionnaire d'énergie	
	HG	chauffage
Confort (ex.19,0°C)		
ECO		
HG		

### Réglage de l'heure et programmation interne

- Appuyez simultanément sur  et  pendant 3sec.

Appuyer avec les touches + ou - pour choisir "ON" qui s'affiche à l'écran, valider par . (Le choix de "OFF" vous fait sortir du réglage).

Une fois dans le menu programmation : «Pr» s'affiche à l'écran.

- Appuyez sur  ou  pour choisir la fonction «Hr» puis  pour valider.

Modifier l'heure avec les touches + et - puis valider avec la touche **[Mode]** Modifier l'heure avec les touches + et - puis valider avec la touche **[Mode]**

Modifier les minutes avec les touches + et - puis valider avec la touche **[Mode]**

## Réglage du jour

- Modifier le jour de la semaine (DAY : D1 = Lundi, DAY : D2 = Mardi, DAY : D3 = Mercredi, etc...) avec les touches ⊕ ou ⊖

- Valider par la touche **[Mode]**.

- Pour sortir, appuyer sur ⊕ ou ⊖ jusqu'à l'affichage «Exit» du menu déroulant.

- Valider par **[Mode]** pour sortir.

- En cas de coupure de courant supérieure à 6 heures, vous devrez remettre à l'heure votre appareil.

## Programmation

Pour davantage d'économies, vous pouvez programmer votre appareil pour faire alterner des périodes en mode Confort et des périodes en mode Eco, avec une programmation prédéfinie (déjà intégrée dans l'appareil) ou votre programmation personnalisée.

### Programmation Prédéfinie P1/P2/P3

Vous voulez affecter un programme à chaque jour de la semaine, pour cela :

- Appuyer simultanément pendant 3 secondes sur les touches **[⊕]** et **[⊖]**

- L'écran affiche soit ON, soit OFF. Mettre la position ON avec les touches + ou - puis valider par **[Mode]**

- L'écran affiche «Pr», appuyer sur **[Mode]**

- Attribuer l'un des programmes (prédéfini ou personnalisé «P1, P2,...») à chaque jour de la semaine (D1, D2,...) avec les touches ⊕ et ⊖ du menu déroulant.

L'écran affiche : D1:P1 ; D1:P2...

- Valider par la touche Mode, l'écran affiche «Pr».

- Pour sortir, appuyer sur ⊕ ou ⊖ jusqu'à l'affichage «Exit» du menu déroulant.

**P1** : de 5h>9h et 17h>23h

**P2** : de 5h>9h, 12h>14h et 17h>23h

**P3** : de 5h>23h

### Programme à la carte

**P4/P5/P6** : vous pouvez personnaliser ces trois programmes sur 3 plages horaires en commençant par le programme 4 (**P4**).

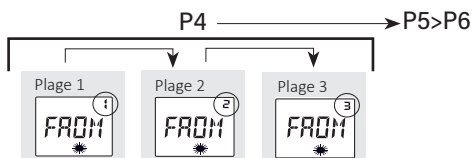

Programmez la plage 1 en premier en modifiant l'heure de début par ⊕ ou ⊖, validez par **[Mode]** puis programmez ensuite l'heure de fin de la même manière. Validez ensuite la plage numéro 1 en appuyant sur **[Mode]**

Procédez de la même façon pour les deux autres plages horaires. (si nécessaire)

Vous venez d'effectuer une programmation à la carte. Procédez de la même manière pour les deux autres programmes **P5** et **P6**. (si nécessaire)

### Verrouillage simple des commandes

Appuyer simultanément sur les touches ⊕ et ⊖ pendant 3s pour verrouiller ou déverrouiller le clavier.

### Verrouillage avec code

Vous avez la possibilité de verrouiller le clavier par un code personnel à 4 chiffres.

Pour verrouiller: Appuyez 10 sec sur ⊕ et ⊖ simultanément. le mot «CODE» apparaît. validez en appuyant sur **[Mode]**.

Choisissez votre premier chiffre en utilisant ⊕ et ⊖ puis validez en appuyant sur **[Mode]**

Répétez l'opération pour les trois autres chiffres.

Pour déverrouiller: Appuyez 3 sec simultanément sur ⊕ et ⊖. Il vous suffit de taper le code de verrouillage que vous avez choisi au préalable.

Utilisez ⊕ et ⊖ pour choisir votre chiffre, puis validez par **[Mode]**. répétez l'opération jusqu'au dernier chiffre.

Terminez en appuyant sur **[Mode]** Si votre code est correct, l'appareil se déverrouillera.

### Les fonctions économiques

Mode Economique : Appuyer successivement sur **[Mode]** jusqu'à ce que le mode Economique «ECO» s'affiche.

Appuyer sur **[Mode]** 3s jusqu'à ce que la température de consigne ECO clignote. Appuyer sur ⊕ ou ⊖ pour modifier. Pour valider, appuyez sur **[Mode]**.

Mode Hors Gel : Appuyer successivement sur **[Mode]** jusqu'à ce que le mode « Hors-Gel » s'affiche.

## L'indicateur comportemental

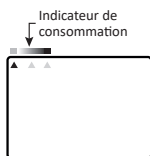

Cet indicateur permet d'optimiser le réglage de la température de confort. En fonction de sa position, le curseur sensibilise l'utilisateur sur le caractère économique ou non du réglage. Si le curseur se trouve au niveau du symbole vert, la température réglée est inférieure ou égale à la température conseillée de 19°C. Le curseur apparaît lors d'un changement de consigne.







Le témoin  vous indique la mise en chauffe de votre appareil. Lorsque la température souhaitée est stabilisée, il s'allume et s'éteint selon les besoins de chauffe.

## La fonction Repeat

La fonction «REPEAT» permet d'enregistrer jusqu'à 2 horaires auxquels le préchauffage de la salle de bain s'enclenchera automatiquement tous les jours pour qu'elle soit à la bonne température lors de son utilisation.

- Enregistrer les heures : Appuyer 3s sur  la led 1  s'allume et l'heure clignote 2 fois. faites de même pour la led 2 .

- Visualiser/effacer les heures: Appuyer sur  pour visualiser l'heure de la led 1  puis Appuyer 3s sur  pour effacer. Faites de même pour la led 2 .

En cas d'absence d'enregistrement, les deux LED sont éteintes et l'écran affiche «NON» pendant une seconde avant de revenir à l'état initial.

## - Etat dans les différents Modes

En mode Arrêt chauffage, Arrêt fil pilote, la fonction «REPEAT» est désactivée, les deux LED associées sont éteintes.

En mode Hors-Gel (manuel ou fil pilote), la fonction «REPEAT» et l'accès au menu d'enregistrement et de consultation restent actifs.

## La fonction Boost

La fonction  permet d'activer la puissance maximale de chauffe de l'appareil pendant une durée réglable.

## - Activation et désactivation

Appuyer sur la touche  pour activer la puissance de chauffe maximale de l'appareil, réglage de la durée

avec les touches et (de 5 minutes à 2 heures). Pour anticiper la désactivation du Boost, appuyer sur la touche .

Après lancement de la fonction «Boost» avec le choix du réglage de la durée, effectuer un appui long de 3 secondes sur la touche  pour enregistrer cette durée comme étant celle par défaut. L'écran affiche MEMO momentanément pour valider votre choix.

## Détecteur de fenêtre ouverte

Le symbole  clignote sur l'écran vide lorsque le chauffage s'est arrêté suite à une détection de fenêtre et/ou de porte ouverte. Un appui sur une touche remettra automatiquement le chauffage en fonctionnement. Cette fonction arrête automatiquement le chauffage en cas de détection d'une chute brutale de température dans la pièce (Ex : une fenêtre ou une porte ouverte).

## Paramétrage des fonctions annexes

Ce menu vous permet de verrouiller ou de déverrouiller certaines options et de régler certains paramètres.

Pour accéder au **CONF**, appuyer sur , l'écran affiche **CONF**.

Un appui de 3s sur  et sur  l'écran affiche **CONF**. Un appui de 3s sur  donne accès au réglage des différents paramètres :

Rétroéclairage : temporisé (1) ou permanent (0)

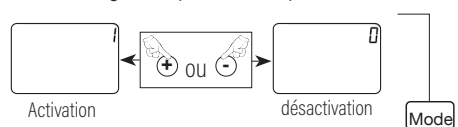

détecteur de fenêtre : Activation (1) ou désactivation (0)

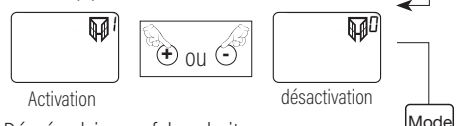

Dégré celsius ou fahrenheit:

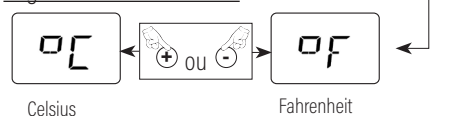

**Encadrement :** le réglage de la température CONFORT est encadré. Vous ne pouvez pas augmenter ou diminuer cette température de +/-2°C.

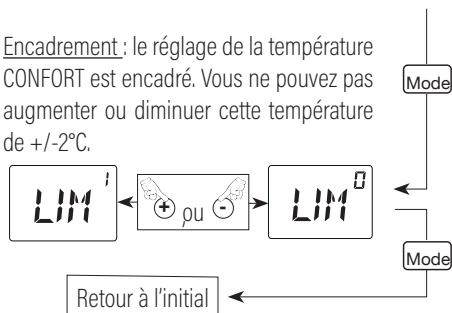

### Remise à l'état initial (reset usine)









Si votre appareil est allumé, mettre en veille votre appareil en appuyant sur .

Un appui simultané pendant 10 s sur les touches , ,  et  permet de revenir aux valeurs usine :

- consigne Confort = 19,0 °C,
- consigne Eco = 15,5 °C,
- effacement du contenu des programmes personnalisés,
- activation de la détection de fenêtre et du mode AUTO.

## AIDE AU DIAGNOSTIC

### L'appareil ne chauffe pas :

- S'assurer que l'écran digital est actif.
  - > Appuyer sur .
  - > Appuyer successivement sur  jusqu'à ce que la position Confort  s'affiche.
- Si l'écran digital n'est toujours pas allumé.
  - > S'assurer que les disjoncteurs d'installation sont enclenchés et appuyer sur .
- S'assurer d'être en mode confort
  - > Appuyer successivement sur  jusqu'à ce que la position Confort  s'affiche.
- Vérifier si le symbole  clignote.
  - > Fermer la porte et/ou la fenêtre, appuyez sur une touche, vérifiez que le symbole  ne clignote plus.
- L'écran digital est actif, le témoin de chauffe est éteint.

Vérifier la valeur de la consigne.

- > La température ambiante ne nécessite pas de chauffer.
- > L'appareil est en ECO ou en délestage : s'assurer que le système de délestage n'a pas coupé l'alimentation de l'appareil.

### L'appareil chauffe tout le temps :

- Vérifier que le réglage de la température n'a pas été modifié.
  - > Régler de nouveau la température.
- Vérifier que l'appareil n'est pas situé près d'une porte ouverte ou/et dans un courant d'air.

### L'appareil ne suit pas les ordres de programmation :

- Vérifier qu'il est en mode programmation .
  - > Mettre en mode programmation.
- Vérifier la programmation.
  - > Réaliser la programmation.

## ENTRETIEN

- Utilisez de préférence des produits nettoyants universels à base d'agents tensio-actifs (savon, ...) et un chiffon type microfibrés. Pour un simple dépoussiérage, un chiffon suffit. L'entretien doit être effectué hors tension et après que l'appareil a refroidi.

## USE

### Electrical connection

- The electrical system must comply with the standards in effect in the installation country (NFC 15-100 for France).

- The unit must be connected to a 230V 50Hz electricity network through a terminal box.

Respect the connection directions:

**BROWN = PHASE, BLUE or GRAY = NEUTRAL, BLACK = PILOT WIRE**

- If the black wire is not used, it must be connected to an electrically insulated terminal and not connected to the electrical network.

The black wire must never be connected to a ground terminal nor to the **GREEN / YELLOW** wire.

- Check the correct connection of all of the wires in the terminals of the wall-mounted terminal box.

### Rapid start-up

- Heating On/Off:

- Adjustment of the desired temperature: and

- Selection of the operating mode:

**Comfort:** Temperature adjusted with the and buttons.

**ECO:** Lowering of the temperature by 3.5°C with respect to the Comfort position.

**Frost Free ("7.0"):** Maintains the room temperature at about 7°C.

**AUTO:** Applies the order sent by your programming unit, your energy manager or by programming within the unit.

- **Boost:** Press and select the desired duration with and for continuous heating.

- **Repeat:** Allows you to record and view the time signals (2 times) for preheating of the bathroom.

Press for 3 seconds to record the current time, then confirm with .

Press to view the time chosen.

### Details of the 6 orders via pilot wire and energy manager.

<b>Stop heating:</b> Quick stopping of the heating
The screen displays
<b>ECO:</b> Lowering of the temperature by 3.5°C with respect to the Comfort position or according to your choice.
The screen displays
<b>COMFORT-1:</b> Lowering of the temperature by 1°C with respect to the Comfort position.
The screen displays
<b>COMFORT-2:</b> Lowering of the temperature by 2°C with respect to the Comfort position.
The screen displays
<b>FROST-FREE:</b> Maintains the room temperature at about 7°C.
The screen displays

Functions chosen	Programming unit or energy manager	
	FF	Heating
Comfort (e.g.1,0°C)		
ECO		
FF		

### Time adjustment and internal programming

- Simultaneously press and for 3 seconds. Press the or buttons to choose "ON" which is displayed on the screen, confirm with . (Choosing "OFF" takes you out of the adjustment). Once you are in the programming menu: "Pr" is displayed on the screen.

- Press or to choose the "Hr" function then to confirm.

Modify the hour with the + and - buttons and then confirm with the **[Mode]** button.

Modify the minutes with the + and - buttons and then confirm with the **[Mode]** button.

## Day setting

- Modify the day of the week (DAY: D1 = Monday, DAY: D2 = Tuesday, DAY: D3 = Wednesday, etc...) with the ⊕ or ⊖ buttons.

- Confirm with the **[Mode]** button.

- To exit, press ⊕ or ⊖ until "Exit" is displayed in the scrolling menu.

- Confirm with **[Mode]** to exit.

- In the event of a power shut off of more than 6 hours, you must reset the time of your unit.

## Programming

For further savings, you can program your unit to alternate between periods in Comfort mode and periods in Eco mode with a predefined program (already included in the unit) or with your personalized programming.

### Predefined Programming P1/P2/P3

You can assign a program to each day of the week. To do this:

- Simultaneously press the **[Eco]** and **[Boost]** buttons for 3 seconds.

- The screen displays either ON, or OFF. Set to the ON position with the + or - buttons and then confirm with **[Mode]**.

- The screen displays "Pr", press **[Mode]**.

- Assign one of the programs (predefined or personalized "P1, P2...") to each day of the week (D1, D2...) with the ⊕ and ⊖ buttons of the scrolling menu.

The screen displays: D1:P1 ; D1:P2...

- Confirm with the Mode button, the screen displays "Pr".

- To exit, press ⊕ or ⊖ until "Exit" is displayed in the scrolling menu.

**P1:** from 5:00 to 9:00 and 17:00 to 23:00

**P2:** from 5:00 to 9:00, 12:00 to 14:00 and 17:00 to 23:00

**P3:** from 5:00 to 23:00

### Custom programming

**P4/P5/P6:** you can personalize these three programs over 3 time slots starting with program 4 (**P4**).

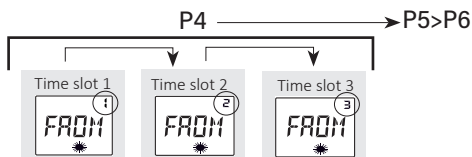

Program time slot 1 first by modifying the start time with ⊕ or ⊖, confirm with **[Mode]** then program the end time in the same way. Then confirm time slot number 1 by pressing **[Mode]**.

Do the same for the other two time slots. (if necessary)

You have just done custom programming.

Do the same for the other two programs **P5** and **P6** (if necessary).

### Simple locking of controls

Simultaneously press the ⊕ and ⊖ buttons for 3 seconds to lock or unlock the keypad.

### Locking with code

You can lock the keypad with a 4-digit PIN code.

To lock: Press ⊕ and ⊖ simultaneously for 10 seconds. The word "CODE" appears. Confirm by pressing **[Mode]**.

Choose your first digit using ⊕ and ⊖ and then confirm by pressing **[Mode]**.

Repeat the operation for the other three digits.

To unlock: Simultaneously press ⊕ and ⊖ for 3 seconds. Simply type in the locking code that you chose earlier.

Use ⊕ and ⊖ to choose your digit, then confirm with **[Mode]**. Repeat this operation until the last digit.

Finish by pressing **[Mode]**. If your code is correct, the unit will unlock.

### The economical functions

**Economical Mode:** Successively press **[Mode]** until the Economical mode "ECO" is displayed.

Press **[Mode]** for 3 seconds until the ECO setpoint temperature blinks. Press ⊕ or ⊖ to modify it. To confirm, press **[Mode]**.

**Frost-Free Mode:** Successively press **[Mode]** until the Frost-Free mode "70" is displayed.

## Behavior indicator

This indicator allows you to optimize the comfort temperature setting. As a function of its position, the cursor makes the user aware of whether or not the setting is economical. If the cursor is at the level of the green symbol, the adjusted temperature is less than or equal to the desired temperature of 19°C. The cursor appears when a setpoint is changed.

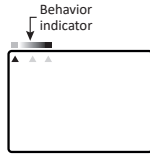

The indicator  shows that your unit is heating up. When the desired temperature has stabilized, it goes on and off depending on the heating needs.

## The Repeat function

The "REPEAT" function allows you to record up to 2 times at which the preheating of the bathroom will start automatically every day so that it is at the right temperature when it is used.

- Record the times: Press  for 3 seconds, LED 1  goes on and the time blinks twice. Do the same for LED 2 .

- View/erase the times: Press  to view the time of LED 1  and then press  for three seconds to erase it. Do the same for LED 2 .

If there is no recording, the two LEDs are off and the screen displays "NO" for one second before returning to the initial state.

### - Status in the various Modes



In Heating Stop mode, Pilot wire stop, the "REPEAT" function is deactivated, both of the associated LEDs are off.

In Frost-Free mode (manual or pilot wire), the "REPEAT" function and the access to the Saving and consultation menu remain active.

## The Boost function

The  function allows you to activate the maximum heating power of the unit for an adjustable duration.

### - Activation and deactivation

Press the button  to activate the maximum heating power of the unit and adjust the duration with the  and  buttons (from 5 minutes to 2 hours).

To pre-empt the deactivation of the Boost, press the  button.

After the starting of the "Boost" function with the choice of the duration setting, press the  button for 3 seconds to save this duration as the default setting. The screen displays MEMO momentarily to confirm your choice.

## Open Window Sensor



The symbol  blinks on the empty screen when the heating goes off following detection of an open window and/or door. Pressing a button will restart the heating. This function automatically stops the heating in the event of detection of a sudden drop in temperature in the room (E.g.: an open window or door).

## Setting of the ancillary functions

This menu allows you to lock or unlock certain options and to adjust certain parameters.

To access **CONF**, press , the screen displays

•••••

Press  and  for 3 seconds, the screen displays **CONF**. Pressing  for 3 seconds gives you access to the various settings:

Backlighting: timed (1) or permanent (0)

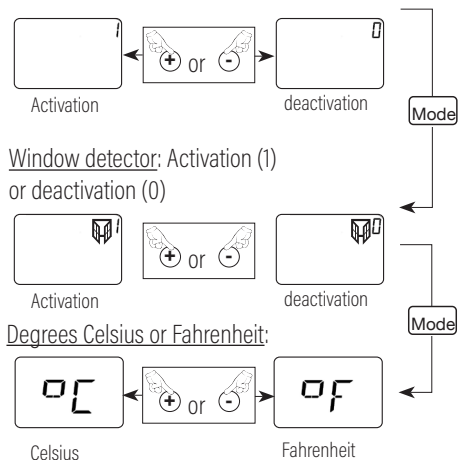



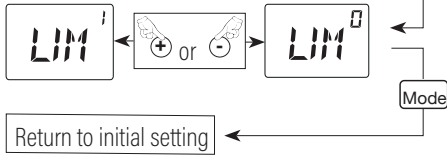

Restrictions: the COMFORT temperature setting is restricted. You cannot increase or decrease this temperature by more than +/-2°C.



### Return to initial state (factory reset)









If your unit is turned on, put your unit in standby mode by pressing .

Simultaneously pressing the , ,  and  buttons for 10 seconds allows you to return to the factory settings:

- Comfort setpoint = 19.0 °C,
- Eco setpoint = 15.5 °C,
- Deleting of the content of the personalized programs,
- activation of open window detection and AUTO mode.

## TROUBLESHOOTING

### The unit does not heat:

- Make sure that the digital screen is active.
  - > Press .
  - > Successively press  until the Comfort position  is displayed.
- If the digital screen is still not turned on.
  - > Check to make sure that the circuit breakers are turned on and press .
- Check to see that you are in comfort mode
  - > Successively press  until the Comfort position  is displayed.
- Check to see if the symbol  is blinking.
  - > Close the door and/or window, press a button, check to see that the symbol  is no longer blinking
- The digital screen is active, the heating indicator light is off.
  - Check the value of the setpoint.
    - > The room temperature is such that heating is not needed.
    - > The unit is in ECO or in load shedding; make sure that the load shedding system did not shut off the power supply of the unit.

### The unit keeps heating all the time:

- Make sure that the temperature setting was not modified.
  - > Set the temperature again.
- Make sure that the unit is not located near an open door and/or in a draft.

### The unit does not follow the program orders:

- Make sure that it is in programming mode.
  - > Put it in programming mode.
- Check the programming.
  - > Do the programming.

## UPKEEP

- Use standard surfactant-based cleaning products (soap, etc.) and a micro-fiber cloth. For simple dust removal, a cloth is sufficient. Upkeep must be done with the unit turned off and once it has cooled down.

## GEbruIK

### Elektrische aansluiting

- De elektrische installatie moet voldoen aan de normen die van toepassing zijn in het land van installatie (NFC 15-100 voor Frankrijk).

- Het apparaat moet worden aangesloten op een elektriciteitsnet van 230V 50Hz met behulp van een aansluitdoos.

Let op de aansluitrichting:

**BRUIN** = FASE, **BLAUW** of **GRIJS** = NEUTRAAL (NUL), **ZWART** = SCHAKELDRAAD

- Als de zwarte draad niet wordt gebruikt, moet hij worden aangesloten op een elektrisch geïsoleerde klem die niet op het elektriciteitsnet is aangesloten. In geen geval mag de zwarte draad worden aangesloten op een aardklem of op de **GROENE/GELE** draad.

- Controleer of alle draden correct zijn aangesloten op de klemmen van de aansluitdoos.

### Snel aan de slag

- Aan- en uitzetten van de verwarming:

- Instellen van de gewenste temperatuur: en

- Het selecteren van de gebruiksmodus:

**Comfort:** Temperatuur instellen met knoppen en .

**ECO:** Verlaging van de temperatuur met 3,5°C ten opzichte van de Comfort-stand.

**Vorstvrij ('70'):** Houdt de kamertemperatuur op ongeveer 7°C.

**AUTO:** Voer het door uw programmeereenheid, het energiebeheersysteem of door de interne programmering van het apparaat verzonden commando uit.

- **De Boost:** Druk op en gebruik en om de gewenste duur voor continu verwarmen te selecteren.

- **De Repeat:** Hiermee kunt u de toptijden (2 tijdstippen) voor het voorverwarmen van de badkamer opslaan en weergeven.

Druk 3 seconden op om het huidige tijdstip op te slaan en druk vervolgens op om te bevestigen.

Druk op om het geselecteerde tijdstip weer te geven.

## Details van de 6 commando's via schakeldraad en energiebeheersysteem.

<b>Verwarmingsstop:</b> Onmiddellijk uitzetten van de verwarming	
Weergave scherm	
<b>ECO:</b> Verlaging van de temperatuur met 3,5°C ten opzichte van de Comfort-stand, of naar keuze.	
Weergave scherm	
<b>CONFORT-1:</b> Verlaging van de temperatuur met 1°C ten opzichte van de Comfort-stand.	
Weergave scherm	
<b>CONFORT-2:</b> Verlaging van de temperatuur met 2°C ten opzichte van de Comfort-stand.	
Weergave scherm	
<b>VORSTVRIJ:</b> Houdt de kamertemperatuur op ongeveer 7°C.	
Weergave scherm	

Gekozen functies	Centrale programmeereenheid of energiebeheersysteem	
	HG	verwarming
Comfort (bijvoorbeeld 19,0°C)		
ECO		
HG		

### Instellen van de tijd en interne programmering

- Druk tegelijkertijd op en gedurende 3 seconden.

Druk op de knop of om 'ON' te selecteren, dat op het scherm verschijnt, en druk vervolgens op om te bevestigen. (Als u 'OFF' selecteert, verlaat u de instelling).

Zodra u in het programmeermenu bent: 'Pr' verschijnt op het scherm.

- Druk op of om de functie 'Hr' (Uur) te selecteren en vervolgens op om te bevestigen.

Gebruik de toetsen + en - om het uur te wijzigen en bevestig met de toets **Mode**. Gebruik de toetsen + en - om het uur te wijzigen en bevestig met de toets **Mode**. Gebruik de toetsen + en - om de minuten te wijzigen en bevestig met de toets **Mode**.

## Instellen van de dag

- Wijzigen van de dag van de week (DAY: D1 = Maandag DAY: D2 = Dinsdag DAY: D3 = Woensdag, etc...) met de toetsen ⊕ of ⊖.

- Bevestig met de toets **Mode**.

- Om het menu te verlaten, drukt u op ⊕ of ⊖ totdat 'Exit' in het keuzemenu verschijnt.

- Bevestig met **Mode** om het menu te verlaten.

- Bij een stroomstoring van meer dan 6 uur moet u uw apparaat weer op de juiste tijd instellen.

## Programmering

Om nog meer te besparen kunt u uw apparaat zo programmeren dat perioden in de Comfortstand worden afgewisseld met perioden in de Eco-stand, met behulp van een vooraf ingesteld programma (al aanwezig in het apparaat) of uw eigen gepersonaliseerde programma.

## Vooraf ingestelde programmering (P1/P2/P3)

U kunt aan elke dag van de week een programma koppelen:

- Druk tegelijkertijd 3 seconden op de toetsen **☰** en **☉**.

- Op het scherm verschijnt ON of OFF. Gebruik de toetsen + of - om de ON-positie in te stellen en druk vervolgens op **Mode** om te bevestigen.

- Op het scherm verschijnt 'Pr', druk vervolgens op **Mode**.

- Koppel aan elke dag van de week (D1, D2,...) een van de programma's (vooraf ingesteld of gepersonaliseerd, P1, P2,...) met de toetsen ⊕ en ⊖ in het keuzemenu.

Weergave scherm: D1:P1 ; D1:P2...

- Bevestig met Mode, op het scherm verschijnt 'Pr'.

- Om het menu te verlaten, drukt u op ⊕ of ⊖ totdat 'Exit' in het keuzemenu verschijnt.

**P1:** van 5 uur >9 uur en 17 uur>23 uur

**P2:** van 5 uur >9 uur, 12 uur>14 uur en 17 uur>23 uur

**P3:** van 5 uur>23 uur

## Programma à la carte

**P4/P5/P6:** u kunt deze drie programma's aanpassen over 3 tijdvensters, begin met programma 4 (**P4**).

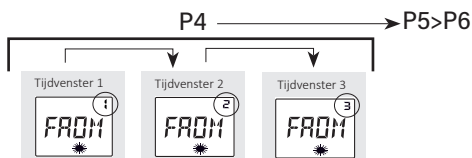

Programmeer tijdvenster 1 als eerste door de aanvangstijd te wijzigen met ⊕ of ⊖, bevestig met **Mode** en programmeer dan de eindtijd op dezelfde manier. Bevestig vervolgens tijdvenster nummer 1 door op **Mode** te drukken.

Ga op dezelfde manier te werk voor de andere twee tijdvensters. (indien nodig)

U hebt nu een tijdschema à la carte geprogrammeerd. Ga op dezelfde manier te werk voor de andere twee programma's **P5** en **P6** (indien nodig).

## Eenvoudige vergrendeling van de bedieningselementen

Druk tegelijkertijd 3 seconden op ⊕ en ⊖ om het toetsenbord te vergrendelen of ontgrendelen.

## Vergrendeling met code

U kunt het toetsenbord vergrendelen met een persoonlijke code van 4 cijfers.

**Vergrendelen:** Druk tegelijkertijd op ⊕ en ⊖ gedurende 10 seconden. Het woord 'CODE' verschijnt. Druk op **Mode** om te bevestigen.

Kies het eerste cijfer met ⊕ en ⊖ en bevestig met **Mode**.

Herhaal dit voor de andere drie cijfers.

**Ontgrendelen:** Druk tegelijkertijd op ⊕ en ⊖ gedurende 3 seconden. Voer de vergrendelingscode in die u eerder hebt gekozen.

Gebruik ⊕ en ⊖ om uw cijfer te selecteren en druk vervolgens op **Mode** om te bevestigen. Herhaal dit tot aan het laatste cijfer.

Rond af door op **Mode** te drukken. Als uw code correct is, wordt het apparaat ontgrendeld.

## Energiebesparende functies

**Eco-stand:** Druk achtereenvolgens op **Mode** totdat de energiebesparende stand 'ECO' wordt weergegeven. Druk gedurende 3 seconden op **Mode** tot de ingestelde ECO-temperatuur knippert. Druk op ⊕ of ⊖ om te wijzigen. Druk op **Mode** om te bevestigen.

**Vorstvrijstand (Hors Gell):** Druk achtereenvolgens op **Mode** totdat de Vorstvrijstand '70' wordt weergegeven.

## De gedragsindicator

Met deze indicator kunt u de instelling van de comforttemperatuur optimaliseren. Afhankelijk van zijn positie laat de cursor de gebruiker weten of de instelling zuinig is of niet. Als de cursor op het groene symbool staat, is

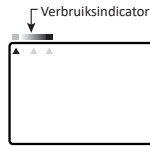







de ingestelde temperatuur lager dan of gelijk aan de aanbevolen temperatuur van 19°C. De cursor verschijnt als de ingestelde waarde wordt gewijzigd.

Het symbool  geeft aan wanneer uw apparaat aan het opwarmen is. Zodra de gewenste temperatuur bereikt is, licht het op en gaat het uit, afhankelijk van de verwarmingsbehoefte.

## Repeat-functie

Met de functie 'REPEAT' kunt u maximaal 2 tijden opslaan waarop het apparaat in de badkamer elke dag automatisch begint voor te verwarmen, zodat de ruimte op de juiste temperatuur is wanneer u deze gebruikt.

- De tijden instellen: Druk 3 seconden op , led 1  gaat branden en het uur knippert 2 keer. Herhaal dit voor led 2 .

- De tijden weergeven/wissen: Druk op  om de tijd van led 1  weer te geven en druk vervolgens 3 seconden op  om te wissen. Herhaal dit voor led 2 . Wanneer er niets is opgeslagen, branden beide LED's niet en verschijnt er gedurende één seconde 'NEE' op het scherm voordat u terugkeert naar de beginstand.

## - Status in de verschillende standen

In de stand Verwarming uit, Schakeldraad uit, is de functie 'REPEAT' gedeactiveerd en branden de twee bijbehorende LED's niet.

In de Vorstvrijstand (handmatig of met een schakeldraad) blijven de functie 'REPEAT' en de toegang tot het registratie- en weergavemenu actief.

## De Boost-functie

Deze functie  activeert het maximale verwarmingsvermogen van het apparaat gedurende een instelbare periode.

## - Activeren en deactiveren

Druk op de toets  om het maximale verwarmingsvermogen van het apparaat te activeren en gebruik

de toetsen  en  om de duur in te stellen (van 5 minuten tot 2 uur).

Druk op de toets  om de Boost-functie eerder te deactiveren.

Zodra de 'Boost'-functie is gestart en de duur is geselecteerd, houdt u de knop  3 seconden ingedrukt om de duur als standaard op te slaan. Op het scherm verschijnt MEMO om uw keuze te bevestigen.

## Open raamsensor

Het symbool  knippert op het lege scherm wanneer de verwarming is gestopt na detectie van een open raam en/of deur. Door op een toets te drukken, wordt de verwarming automatisch weer aangezet. Deze functie zorgt ervoor dat de verwarming automatisch afslaat bij een plotselinge sterke temperatuurdaling in de ruimte (bijvoorbeeld een open raam of deur).

## Nevenfuncties instellen

Met dit menu kunt u bepaalde opties vergrendelen of ontgrendelen en bepaalde parameters instellen. Voor toegang tot de **CONF**, drukt u op , op het scherm verschijnt **CONF**.

Druk 3 seconden op  en op , op het scherm verschijnt **CONF**. Houd  3 seconden ingedrukt om toegang te krijgen tot de verschillende parameterinstellingen:

Achtergrondverlichting: tijdgebonden (1) of permanent (0)

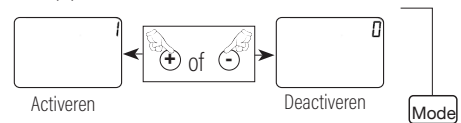

Open raamsensor: Activeren (1) of deactiveren (0)

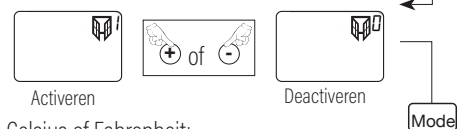

Celsius of Fahrenheit:

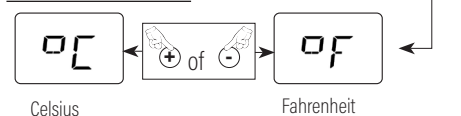

**Begrenzing:** de COMFORT-temperatuurinstelling is begrensd. U kunt deze temperatuur niet verhogen of verlagen met meer dan 2°C.

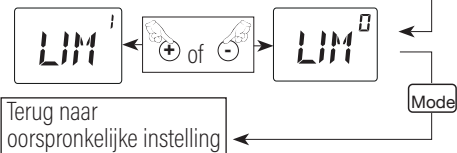

### Terugzetten naar fabrieksinstellingen (Fabrieksreset)

Als het apparaat is ingeschakeld, zet het dan in de slaapstand door op te drukken.

Druk 10 seconden lang tegelijkertijd op de knoppen, , , en om terug te gaan naar de fabrieksinstellingen:

- Comfort instelpunt = 19,0°C,
- Eco instelpunt = 15,5°C,
- de inhoud van de gepersonaliseerde programma's wordt gewist,
- de open raamsensor en de AUTO-stand worden geactiveerd.

### HULP BIJ FOUTMELDINGEN

#### Het apparaat verwarmt niet:

- Controleer of het digitale scherm in werking is.
  - > Druk op .
  - > Druk achtereenvolgens op totdat de Comfort-stand wordt weergegeven.
- Als het digitale scherm nog steeds niet oplicht.
  - > Controleer of de schakelaars van de installatie ingeschakeld zijn en druk op .
- Controleer of het apparaat in de comfortstand staat
  - > Druk achtereenvolgens op totdat de Comfort-stand wordt weergegeven.
- Controleer of het symbool knippert.
  - > Sluit de deur en/of het raam, druk op een toets en controleer of het symbool niet meer knippert.
- Het digitale scherm is in werking, het symbool verwarming is uit.
  - Controleer de instelwaarde.
    - > De omgevingstemperatuur hoeft niet verwarmd te worden.
    - > Het apparaat staat in de ECO- of stroomonderbrekingsstand: controleer of het stroomonderbrekingsstelsel de stroom naar het apparaat niet heeft afgesloten.

#### Het apparaat verwarmt continu:

- Controleer of de temperatuurinstelling niet is gewijzigd.
  - > Stel de temperatuur opnieuw in.
- Controleer of het apparaat niet in de buurt van een open deur en/of op de tocht is geplaatst.

#### Het apparaat volgt de volgorde van de programmering niet:

- Controleer of het apparaat in de programmeerstand staat.
  - > Schakel over naar de programmeerstand.
- Controleer de programmering.
  - > Programmeer het apparaat.

### ONDERHOUD

- Gebruik bij voorkeur universele schoonmaakmiddelen met oppervlakteactieve stoffen (zeep, etc.) en een microfiber doekje. Voor eenvoudig afstoffen is een doek voldoende. Het onderhoud moet worden uitgevoerd als het apparaat is uitgeschakeld en nadat het is afgekoeld.

## NUTZUNG

### Stromanschluss

Die elektrische Installation muss den im Land der Installation geltenden Normen entsprechen (NFC 15-100 für Frankreich).

- Das Gerät muss über einen Anschlusskasten an ein 230V 50Hz Stromnetz angeschlossen werden.

Die Richtung des Anschlusses beachten:

**BRAUN = PHASE, BLAU oder GRAU = NEUTRAL, SCHWARZ = STEUERDRAHT**

Wenn der schwarze Draht nicht benutzt wird, muss er an einer elektrisch isolierten Klemme und nicht am Stromnetz angeschlossen werden.

Der schwarze Draht darf auf keinen Fall an einer Erdungsklemme oder an den **GRÜNEN / GELBEN** Draht angeschlossen werden.

- Den richtigen Anschluss aller Drähte an den Klemmen der Anschlussbox an der Wand überprüfen.

### Schneller Start

- Ein-/Aus-Funktion Heizung:

- Einstellung der Wunschtemperatur: und

- Auswahl des Funktionsmodus:

**Komfort:** Angepasste Temperatur mit den Knöpfen und .

**ÖKO:** Senkung der Temperatur um 3,5°C in Bezug auf die Komfort-Position.

**Frostschutz („7,0“):** Hält die Temperatur des Raums bei etwa 7° C bei.

**AUTO:** Den über Ihre Programmierzentrale, Ihren Energieverwalter oder über eine interne Programmierung an das Gerät gesendeten Befehl anwenden.

- **Boost-Funktion:** Drücken Sie auf und wählen sie die gewünschte Dauer mit und für einen durchgehenden Heizbetrieb.

- **Repeat:** Zum Speichern und Anzeigen der Topzeiten (2 Zeiten) zum Vorheizen des Badezimmers.

3 Sekunden lang auf drücken, um die aktuelle Uhrzeit zu speichern, dann mit bestätigen.

Auf drücken, um die ausgewählte Zeit anzuzeigen.

## Detail der 6 Befehle via Fil Pilote und Energieverwalter.

<b>Heizungsstopp:</b> Sofortiger Heizungsstopp Der Bildschirm _____ zeigt Folgendes an	
<b>ÖKO:</b> Senkung der Temperatur um 3,5°C in Bezug auf die Komfort-Position oder je nach Wunsch. Der Bildschirm _____ zeigt Folgendes an	
<b>KOMFORT-1:</b> Senkung der Temperatur um 1°C in Bezug auf die Komfort-Position. Der Bildschirm _____ zeigt Folgendes an	
<b>KOMFORT-2:</b> Senkung der Temperatur um 2°C in Bezug auf die Komfort-Position. Der Bildschirm _____ zeigt Folgendes an	
<b>FROSTSCHUTZ:</b> Hält die Temperatur des Raums bei etwa 7° C bei. Der Bildschirm _____ zeigt Folgendes an	

Ausgewählte Funktionen	Programmierzentrale oder Energieverwalter	
	HG	Heizung
Komfort (Bsp.: 19,0°C)		
ÖKO		
HG		

## Einstellung der Uhrzeit und interne Programmierung

- Drücken Sie gleichzeitig 3 Sekunden lang auf und .

Auf oder drücken, um „ON“ auszuwählen, das auf dem Bildschirm angezeigt wird, mit bestätigen. (Wenn Sie „OFF“ wählen, verlassen Sie die Einstellung).

Wenn Sie das Programmiermenü geöffnet haben, erscheint „Pr“ auf dem Bildschirm.

- Drücken Sie auf oder , um die Funktion „Hr“ auszuwählen, mit bestätigen.

Die Uhrzeit mit den Tasten + und - ändern, dann mit **Mode** bestätigen. Die Stunde mit den Tasten + und - ändern, dann mit **Mode** bestätigen. Die Minuten mit den Tasten + und - ändern, dann mit **Mode** bestätigen.

## Einstellung des Tages

- Den Tag der Woche (DAY: D1 = Montag, DAY: D2 = Dienstag, DAY: D3 = Mittwoch, usw. ...) mit den Tasten ⊕ oder ⊖ verändern.
- Bestätigen mit der Taste **Mode**.
- Um das Menü zu verlassen, auf ⊕ oder ⊖ drücken bis zur Anzeige „Exit“ (Verlassen) des Dropdown-Menüs.
- Mit **Mode** bestätigen, um das Menü zu verlassen.
- Bei einem Stromausfall, der länger als 6 Stunden dauert, müssen Sie die Uhrzeit Ihres Geräts erneut einstellen.

## Programmierung

Für einen sparsameren Gebrauch können Sie Ihr Gerät programmieren, um zwischen den Zeiträumen im Komfortmodus und den Zeiträumen im Ökomodus zu wechseln. Dafür gibt es eine voreingestellte (die im Gerät bereits integriert ist) oder Ihre personalisierte Programmierung.

### Voreingestellte Programmierung P1/P2/P3

Sie möchten jedem Tag der Woche ein Programm zuordnen, dafür:

- 3 Sekunden lang gleichzeitig auf die Tasten **☰** und **Boost** drücken.
- Der Bildschirm zeigt entweder ON oder OFF an. Die Position ON mit den Tasten + oder - wählen, dann mit **Mode** bestätigen.
- Der Bildschirm zeigt „Pr“ an, auf **Mode** drücken
- Jedem Tag der Woche (D1, D2, ...) eines der (voreingestellten oder personalisierten (P1, P2, ...)) Programme mithilfe der Tasten ⊕ und ⊖ im Dropdown-Menü zuordnen. Der Bildschirm zeigt Folgendes an D1:P1 ; D1:P2...
- Mit der Taste „Modus“ bestätigen, der Bildschirm zeigt „Pr“ an.
- Um das Menü zu verlassen, auf ⊕ oder ⊖ drücken bis zur Anzeige „Exit“ (Verlassen) des Dropdown-Menüs.

**P1:** von 05:00 Uhr > 09:00 Uhr und 17:00 Uhr > 23:00 Uhr  
**P2:** von 05:00 Uhr > 09:00 Uhr, 12:00 Uhr > 14:00 Uhr und 17:00 Uhr > 23:00 Uhr  
**P3:** von 05:00 Uhr > 23:00 Uhr

### Programm à la Carte

**P4/P5/P6:** Sie können diese drei Programme mit 3 Zeitfenstern personalisieren, beginnend mit dem Programme 4 (**P4**).

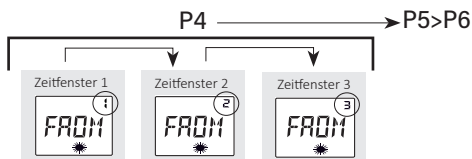

Programmieren Sie das Zeitfenster 1 zuerst, indem Sie die Startzeit mit ⊕ oder ⊖ verändern, bestätigen Sie mit **Mode**, programmieren Sie dann die Endzeit auf identische Weise. Bestätigen Sie dann das Zeitfenster 1 durch Drücken auf **Mode**.

Verfahren Sie ebenso mit den beiden anderen Zeitfenstern. (falls erforderlich)

Sie haben soeben eine Programmierung à la Carte realisiert.

Verfahren Sie ebenso mit den beiden anderen Zeitfenstern P5 und P6 (falls erforderlich).

### Einfache Sperrfunktion der Befehle

3 Sekunden gleichzeitig auf die Tasten ⊕ und ⊖ drücken, um die Tastatur zu verriegeln oder freizuschalten.

### Sperrfunktion mit Code

Sie haben die Möglichkeit, die Tastatur mit einem persönlichen 4-stelligen Code zu sperren.

Zum Sperren: Drücken Sie 10 Sekunden gleichzeitig auf ⊕ und ⊖. Das Wort „CODE“ erscheint. Validieren Sie durch Drücken auf **Mode**.

Wählen Sie Ihre erste Zahl mit ⊕ und ⊖, bestätigen Sie dann durch Drücken auf **Mode**.

Wiederholen Sie den Vorgang für die drei anderen Zahlen.

Zum Freischalten: Drücken Sie 3 Sekunden gleichzeitig auf ⊕ und ⊖. Es genügt, wenn Sie den Sperrcode eingeben, den Sie im Vorfeld gewählt haben.

Wählen Sie Ihre Zahl mithilfe von ⊕ und ⊖, bestätigen Sie dann mit **Mode**. Wiederholen Sie den Vorgang bis zur letzten Zahl.

Beenden Sie den Vorgang durch Drücken auf **Mode**. Wenn Ihr Code richtig ist, wird das Gerät freigeschaltet.

### Sparfunktionen

**Sparmodus:** Nacheinander auf **Mode** drücken, bis der Sparmodus „ÖKO“ angezeigt wird.

3 Sekunden lang auf **Mode** drücken, bis die ÖKO-Solltemperatur blinkt. Für eine Änderung auf ⊕ oder ⊖ drücken. Zum Bestätigen drücken Sie auf **Mode**.

**Frostschutz-Modus:** Nacheinander auf **Mode** drücken, bis der Frostschutzmodus „70“ angezeigt wird.

## Verhaltensanzeige

Mit dieser Anzeige kann die Einstellung der Komforttemperatur optimiert werden. Je nach Position weist der Cursor den Nutzer auf den Öko-Modus der Einstellung hin. Wenn der Cursor auf dem grünen Symbol steht,

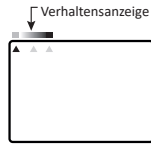







beträgt die Temperatur höchstens die empfohlene Temperatur von 19° C. Der Cursor erscheint bei Änderung der Solltemperatur.

Die Leuchte  gibt an, dass Ihr Gerät angeschaltet wird. Wenn die gewünschte Temperatur stabilisiert ist, leuchtet sie auf bzw. erlischt sie je nach Heizbedarf.

## Repeat-Funktion

Mit der „REPEAT“-Funktion können Sie bis zu 2 Zeiten speichern, zu denen die Vorheizfunktion des Badezimmers täglich automatisch aktiviert wird, damit es beim Gebrauch die richtige Temperatur hat.

- Die Zeiten speichern: 3 Sek. lang auf  drücken, die Led 1  leuchtet auf und die Zeit blinkt 2 Mal. Verfahren Sie genauso für die Led 2 .

- Die Zeiten anzeigen/löschen: Auf  drücken, um die Zeit der Led 1  anzuzeigen, dann 3 Sek. lang auf  drücken, um sie zu löschen. Verfahren Sie genauso für die Led 2 .

Wenn es keine Speicherung gibt, sind die beiden LED-Leuchten aus und auf dem Bildschirm wird eine Sekunde lang „NON“ angezeigt, bevor das in seine Werkseinstellung zurückkehrt.

### - Zustand in den verschiedenen Modi

Im Modus Heizungsstopp, Stopp Fil Pilote, ist die „REPEAT“-Funktion deaktiviert, die beiden entsprechenden LED-Leuchten sind ausgeschaltet.



Im Frostschutz-Modus (manuell oder Fil Pilote) bleiben die „REPEAT“-Funktion und der Zugriff auf das Speicher- und Abrufenmenü aktiv.

## Die Boost-Funktion

Mit der Funktion  kann die maximale Heizleistung des Geräts während einer einstellbaren Zeit aktiviert werden.

### - Aktivierung und Deaktivierung

Auf die Taste  drücken, um die maximale Heizleistung des Geräts zu aktivieren, Einstellung der Dauer

mit den Tasten  und  (zwischen 5 Minuten und 2 Stunden).

Um die Deaktivierung der Boost-Funktion zu planen, auf  drücken.



Nach dem Starten der Boost-Funktion mit der Wahl der Einstellung der Dauer, 3 Sekunden lang auf die Taste  drücken, um diese Dauer als standardmäßig zu speichern. Der Bildschirm zeigt vorübergehend MEMO an, um Ihre Auswahl zu bestätigen.

## Melder bei Erkennung eines offenen Fensters

Das Symbol  blinkt auf dem leeren Bildschirm, wenn die Heizung sich bei Erkennung eines offenen Fensters und/oder einer offenen Tür ausgeschaltet hat. Durch Drücken auf eine Taste wird das Heizgerät automatisch wieder angeschaltet. Diese Funktion schaltet die Heizung bei Erkennung eines brutalen Temperaturabfalls im Raum automatisch ab (Bsp.: ein offenes Fenster oder eine offene Tür).

## Parametrierung der Nebenfunktionen

Über dieses Menü können bestimmte Optionen gesperrt oder freigeschaltet und gewisse Parameter eingestellt werden.

Um **CONF** zu öffnen,  drücken, der Bildschirm  wird angezeigt

3 Sekunden lang auf  und  drücken, damit der Bildschirm **CONF** angezeigt wird. Wenn Sie 3 Sekunden lang auf  drücken, erhalten Sie Zugriff auf die Einstellung verschiedener Parameter:

Hintergrundbeleuchtung: verzögert (1) oder durchgehend (0).

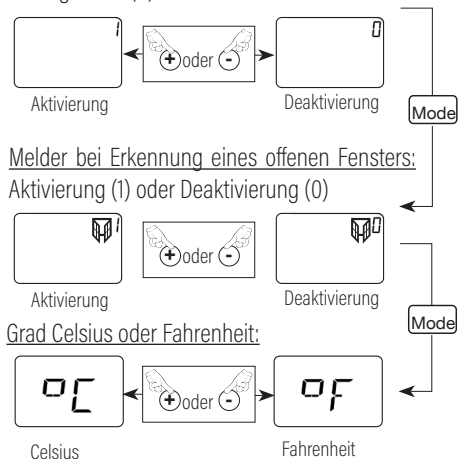

### Melder bei Erkennung eines offenen Fensters:

Aktivierung (1) oder Deaktivierung (0)

### Grad Celsius oder Fahrenheit:

Celsius

Fahrenheit

Rahmen: die Einstellung der KOMFORT-Temperatur ist eingerahmt. Sie können diese Temperatur nicht um +/-2°C erhöhen oder reduzieren.

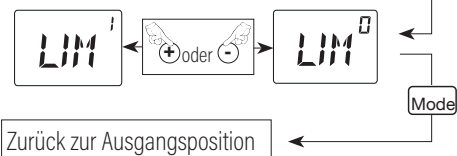

### Zurücksetzen Werkseinstellung

Wenn Ihr Gerät angeschaltet ist, stellen Sie es in den Standby-Modus, indem Sie auf drücken.

Wenn Sie gleichzeitig 10 Sekunden lang auf die Tasten , , und drücken, kehren Sie zurück zur Werkseinstellung:

- Sollwert Komfort = 19,0 °C,
- Sollwert Öko = 15,5 °C,
- Löschen des Inhalts der personalisierten Programme,
- Aktivierung der Erkennung eines offenen Fensters oder AUTO-Modus.

### DIAGNOSEHILFE

#### Das Gerät wird nicht warm:

- Sicherstellen, dass der digitale Bildschirm aktiv ist.
  - > Auf drücken.
  - > Nacheinander auf drücken, bis die Position „Komfort“ angezeigt wird.
- Wenn der digitale Bildschirm immer noch nicht eingeschaltet ist.
  - > Sicherstellen, dass die Schutzschalter des Gerät eingerastet sind und auf drücken.
- Sicherstellen, dass Sie im Komfort-Modus sind
  - > Nacheinander auf drücken, bis die Position „Komfort“ angezeigt wird.
- Überprüfen, ob das Symbol blinkt.
  - > Die Tür und/oder das Fenster schließen, auf eine Taste drücken, überprüfen, dass das Symbol nicht mehr blinkt.
- Der digitale Bildschirm ist aktiv, die Heizleuchte ist aus. Den Wunschwert überprüfen.
  - > Die Umgebungstemperatur muss nicht geheizt werden.
  - > Das Gerät ist im ÖKO- oder Entlastungsmodus: sicherstellen, dass das Entlastungssystem die Stromversorgung des Geräts nicht unterbrochen hat.

#### Das Gerät heizt die ganze Zeit:

- Überprüfen, ob die Einstellung der Temperatur nicht geändert wurde.
  - > Die Temperatur erneut einstellen.
- Überprüfen, ob sich das Gerät nicht in der Nähe einer offenen Tür und/oder im Durchzug befindet.

#### Das Gerät befolgt nicht die Befehle der Programmierung:

- Überprüfen, dass es im Programmiermodus ist.
  - > Den Programmiermodus auswählen.
- Die Programmierung überprüfen.
  - > Die Programmierung durchführen.

### WARTUNG

- Verwenden Sie am besten Allzweckreiniger mit Tensid (Seife usw.) und ein Mikrofasertuch. Zum einfachen Abstauben reicht ein Tuch aus. Die Pflege sollte im ausgeschalteten Zustand und nach dem Abkühlen des Geräts durchgeführt werden.

**USO**

**Connessione elettrica**

- L'impianto elettrico deve essere conforme alle norme vigenti nel paese di installazione (**NFC 15-100 per la Francia**).

- L'apparecchio deve essere collegato a una rete elettrica a **230V 50Hz**, tramite una scatola di connessione.

Rispettare il senso di collegamento:

**MARRONE = FASE, BLU o GRIGIO = NEUTRO, NERO = FILO PILOTA**

- Se il filo nero non viene utilizzato, deve essere collegato a un morsetto isolato elettricamente e non collegato alla rete elettrica.

Il filo nero non deve in alcun caso essere collegato a un morsetto di terra o al filo **VERDE/GIALLO**.

- Verificare il corretto collegamento di tutti i fili nei morsetti della scatola di collegamento a parete.

**Avvio rapido**

- Accensione e spegnimento del riscaldamento:

- Impostazione della temperatura desiderata: e

- Selezione della modalità di funzionamento:

**Comfort:** Temperatura impostata con i pulsanti e .

**ECO:** Temperatura ridotta di 3,5°C rispetto alla posizione Comfort.

**Protezione antigelo ("7.0"):** Mantiene la temperatura ambiente a circa 7°C.

**AUTO:** Applica il comando inviato dal centro di programmazione, dall'energy manager o da una programmazione interna del dispositivo.

- **Boost:** Premere e utilizzare e per selezionare la durata desiderata del riscaldamento continuo.

- **Repeat:** Consente di registrare e visualizzare gli orari Top (2 orari) di preriscaldamento del bagno.

Premere per 3 secondi per registrare l'ora corrente, quindi confermare premendo .

Premere per visualizzare l'ora selezionata.

**Dettagli dei 6 ordini tramite filo pilota e energy manager.**

**Arresto riscaldamento:** Arresto istantaneo del riscaldamento  
 Il display mostra

**ECO:** Temperatura ridotta di 3,5°C rispetto alla posizione Comfort o secondo la propria scelta.  
 Il display mostra

**CONFORT-1:** Temperatura ridotta di 1°C rispetto alla posizione Comfort.  
 Il display mostra

**CONFORT-2:** Temperatura ridotta di 2°C rispetto alla posizione Comfort.  
 Il display mostra

**PROTEZIONE ANTIGELO:** Mantiene la temperatura ambiente a circa 7°C.  
 Il display mostra

Funzioni selezionate	Centro di programmazione o energy manager	
	HG	riscaldamento
Comfort (es. 19,0°C)		
ECO		
HG		

**Impostazione dell'ora e programmazione interna**

- Premere contemporaneamente e per 3 secondi.

Premere i tasti o per selezionare «ON», che verrà visualizzato sullo schermo, confermare premendo . (Scegliendo «OFF» si esce dalla regolazione). Una volta entrati nel menu di programmazione: Sul display viene visualizzata la dicitura «Pr».

- Premere o per selezionare la funzione «Ora» quindi su per confermare.

Modificare l'ora con i tasti + e - quindi confermare con il tasto **Mode**. Modificare l'ora con i tasti + e - quindi confermare con il tasto **Mode**.

Modificare i minuti con i tasti + e - quindi confermare con il tasto **Mode**.

## Impostazione del giorno

- Modificare il giorno della settimana (DAY: D1 = lunedì, DAY: D2 = martedì, DAY: D3 = mercoledì, ecc.) con i pulsanti ⊕ o ⊖.

- Premere **Mode** per uscire.

- Per uscire, premere ⊕ o ⊖ fino a visualizzare «Esci» nel menu a discesa.

- Premere **Mode** per uscire.

- Se la corrente viene a mancare per più di 6 ore, occorre resettare l'apparecchio.

## Programmazione

Per risparmiare ulteriormente, è possibile programmare il dispositivo in modo da alternare periodi in modalità Comfort e periodi in modalità Eco, con una programmazione predefinita (già integrata nel dispositivo) o una programmazione personalizzata.

### Programmazione predefinita P1/P2/P3

Per assegnare un programma a ciascun giorno della settimana:

- Premere i pulsanti **⊕** e **⊖** contemporaneamente per 3 secondi.

- Il display mostra ON o OFF. Impostare la posizione ON con i tasti + o - quindi confermare premendo **Mode**.

- Il display visualizza «Pr», premere **Mode**.

- Assegnare uno dei programmi (predefinito o personalizzato "P1, P2" ecc.) a ciascun giorno della settimana utilizzando i pulsanti ⊕ e ⊖ nel menu a discesa.

Il display mostra: D1:P1 ; D1:P2,...

- Premere Mode per confermare, sul display viene visualizzata la scritta «Pr».

- Per uscire, premere ⊕ o ⊖ fino a visualizzare «Esci» nel menu a discesa.

**P1:** dalle 5:00 alle 9:00 e dalle 17:00 alle 23:00

**P2:** dalle 5:00 alle 9:00, dalle 12:00 alle 14:00 e dalle 17:00 alle 23:00

**P3:** dalle 5:00 alle 23:00

### Programma personalizzato

**P4/P5/P6:** è possibile personalizzare questi tre programmi in 3 fasce orarie, a partire dal programma 4 (**P4**).

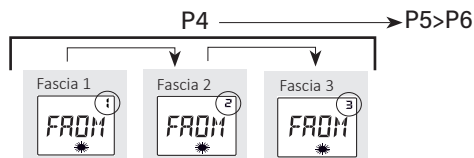

Programmare la fascia oraria 1 modificando l'ora di inizio con ⊕ o ⊖, confermare con **Mode** e programmare l'ora di fine allo stesso modo. Confermare quindi la fascia oraria numero 1 premendo **Mode**.

Procedere allo stesso modo per le altre due fasce orarie. (se necessario)

Questa è la procedura che consente di personalizzare un programma.

Procedere allo stesso modo per gli altri due programmi, **P5** e **P6**. (se necessario).

### Blocco semplice dei comandi

Premere contemporaneamente i tasti ⊕ e ⊖ per 3 secondi per bloccare o sbloccare la tastiera.

### Blocco con codice

È possibile bloccare la tastiera con un codice personale di 4 cifre.

Per bloccare: Premere contemporaneamente i tasti ⊕ e ⊖ per 10 secondi. Viene visualizzata la scritta «CODICE». Confermare premendo **Mode**.

Scegliere la prima cifra con ⊕ e ⊖ e confermare premendo **Mode**.

Ripetere l'operazione per le altre tre cifre.

Per sbloccare: Premere contemporaneamente ⊕ e ⊖ per 3 secondi. Inserire il codice di blocco scelto in precedenza.

Usare ⊕ e ⊖ per selezionare il numero, quindi premere **Mode** per confermare. Ripetere l'operazione fino a raggiungere l'ultima cifra.

Terminare premendo **Mode**. Se il codice è corretto, l'apparecchio si sblocca.

### Funzioni di risparmio

**Modalità risparmio:** Premere più volte **Mode** fino a visualizzare «ECO».

Premere **Mode** per 3s fino a quando la temperatura ECO impostata lampeggia. Premere ⊕ o ⊖ per modificare. Per confermare, premere **Mode**.

**Modalità antigelo:** Premere ripetutamente **Mode** fino a visualizzare la modalità Antigelo "7.0".

## Indicatore di comportamento

Questo indicatore viene utilizzato per ottimizzare l'impostazione della temperatura comfort. A seconda della sua posizione, il cursore indica all'utente se l'impostazione è economica o meno. Se il cursore si trova sul simbolo verde, la temperatura impostata è inferiore o uguale alla temperatura consigliata di 19°C. Il cursore appare quando si modifica il valore di regolazione.



La spia indica che l'apparecchio si sta riscaldando. Quando la temperatura desiderata si è stabilizzata, si accende e si spegne a seconda delle necessità.

## La funzione Repeat

La funzione «REPEAT» consente di registrare fino a 2 orari in cui il preriscaldamento del bagno si attiva automaticamente ogni giorno in modo che sia alla giusta temperatura quando viene utilizzato.

- Registrare le ore: Premere per 3 secondi , il led 1 si accende e l'ora lampeggia 2 volte. Fare lo stesso per il led 2 .

- Visualizzare/cancellare le ore: Premere per visualizzare l'ora del led 1 quindi premere per 3 secondi per cancellare. Fare lo stesso per il led 2 . In caso di mancata registrazione, entrambi i LED sono spenti e il display mostra «NON» per un secondo prima di tornare allo stato iniziale.

### - Stato nelle diverse modalità

In modalità Arresto riscaldamento, Arresto filo pilota, la funzione «REPEAT» è disattivata, i due LED associati sono spenti.

In modalità Antigelo (manuale o filo pilota), la funzione «REPEAT» e l'accesso al menu di registrazione e consultazione rimangono attivi.

## La funzione Boost

La funzione consente di attivare la massima potenza di riscaldamento del dispositivo per una durata regolabile.

### - Attivazione e disattivazione

Premere il tasto per attivare la massima potenza di riscaldamento del dispositivo, regolare la durata

con i tasti e (da 5 minuti a 2 ore).

Per anticipare la disattivazione del Boost, premere il tasto .

Dopo aver avviato la funzione «Boost» con la scelta della durata, premere a lungo per 3 secondi il tasto per registrare questa durata come predefinita. Il display mostra momentaneamente MEMO per confermare la scelta.

## Rilevatore di finestre aperte

Il simbolo lampeggia sul display vuoto quando il riscaldamento si è arrestato a causa del rilevamento di una finestra e/o porta aperta. Premendo un pulsante il riscaldamento si riaccende automaticamente. Questa funzione interrompe automaticamente il riscaldamento se viene rilevato un improvviso abbassamento della temperatura nel locale (ad esempio una finestra o una porta aperta).

## Impostazione delle funzioni aggiuntive

Questo menu consente di bloccare o sbloccare alcune opzioni e di impostare alcuni parametri.

Per accedere a **CONF**, premere , sullo schermo viene visualizzato .

Tenere premuto per 3 secondi quindi , lo schermo visualizza **CONF**. Tenere premuto per 3 secondi per accedere alle impostazioni dei vari parametri:

Retroilluminazione: temporizzata (1)

o permanente (0)

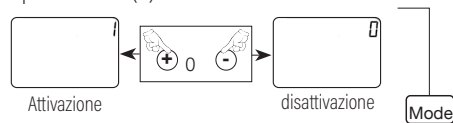

Rilevatore di finestre aperte: Attivazione (1) o disattivazione (0)

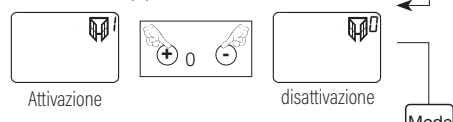

Gradi Celsius o Fahrenheit:

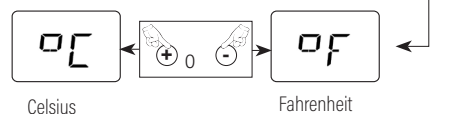

**Limitazione:** l'impostazione della temperatura COMFORT è circoscritta. Non è possibile aumentare o diminuire questa temperatura di +/-2°C.

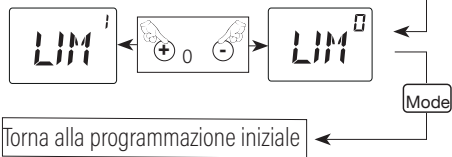

### Ripristino allo stato iniziale (ripristino di fabbrica)

Se il dispositivo è acceso, metterlo in standby premendo

Premendo contemporaneamente per 10 secondi sui tasti , , , e consente di ripristinare i valori di fabbrica:

- temperatura Comfort = 19,0 °C,
- temperatura Eco = 15,5 °C,
- cancellazione del contenuto dei programmi personalizzati,
- attivazione del rilevamento finestra aperta e della modalità AUTO.

## GUIDA ALLA DIAGNOSTICA

### L'apparecchio non riscalda:

- Assicurarsi che il display digitale sia attivo.
  - > Premere
  - > Premere più volte fino a visualizzare la posizione Comfort
- Se il display digitale non è ancora acceso.
  - > Assicurarsi che gli interruttori dell'impianto siano attivati e premere
- Assicurarsi di essere in modalità Comfort
  - > Premere più volte fino a visualizzare la posizione Comfort
- Controllare che il simbolo lampeggi.
  - > Chiudere la porta e/o la finestra, premere un tasto, verificare che il simbolo non lampeggi più.
- Il display digitale è attivo, la spia del riscaldamento è spenta.
  - Controllare il valore richiesto.
    - > La temperatura ambiente non richiede il riscaldamento.
    - > L'apparecchio è in modalità ECO o di riduzione del carico: verificare che il sistema di riduzione del carico non abbia interrotto l'alimentazione dell'apparecchio.

### L'apparecchio riscalda sempre:

- Controllare che l'impostazione della temperatura non sia stata modificata.
  - > Impostare nuovamente la temperatura.
- Controllare che l'apparecchio non si trovi vicino a una porta aperta e/o a una corrente d'aria.

### L'apparecchio non segue i comandi della programmazione:

- Verificare che sia in modalità programmazione.
  - > Passare alla modalità programmazione
- Controllare la programmazione.
  - > Eseguire la programmazione.

## MANUTENZIONE

- Utilizzare preferibilmente prodotti di pulizia universali con agenti tensioattivi (sapone, ecc.) e un panno in microfibra. Per spolverare è sufficiente un panno. La manutenzione deve essere effettuata a macchina spenta e dopo che l'apparecchio si è raffreddato.

## UTILIZACIÓN

### Conexión eléctrica

- La instalación eléctrica debe respetar las normas vigentes en el país de instalación (**NFC 15-100 para Francia**).

- El radiador debe conectarse a una red eléctrica de 230 V y 50 Hz en un cajetín de conexiones.

Respetar el sentido de conexión:

**MARRÓN = FASE, AZUL o GRIS = NEUTRO, NEGRO = HILO PILOTO**

- Si no se utiliza el hilo negro, debe conectarse a un borne aislado eléctricamente y no conectado a la red.

El hilo negro no debe conectarse a una toma de tierra o al hilo **VERDE/AMARILLO**.

- Compruebe que todos los hilos están conectados correctamente a los terminales del cajetín de conexiones mural.

### Encendido rápido

- Puesta en marcha/Apagado del calefactor:

- Ajuste de la temperatura deseada: y

- Selección del modo de funcionamiento: **Mode**

**Confort:** Ajuste de la temperatura con los botones y .

**ECO:** La temperatura baja 3,5 °C respecto a la posición Confort.

**Protección Antihielo (Hors Gel) («70»):** Mantiene la temperatura ambiente en torno a 7 °C.

**AUTO:** Aplica la orden enviada por la centralita de programación, el gestor de energía o mediante una programación interna del radiador.

- **Boost:** Pulse y seleccione la duración deseada con y para que la calefacción funcione de forma continua.

- **Repeat:** Permite grabar y visualizar los Tops horarios (2 franjas horarias) de precalentamiento del cuarto de baño.

Pulse durante 3 segundos para guardar la programación actual y, después, pulse **Mode** para aceptar.

Pulse para ver la programación seleccionada.

### Detalle de las 6 órdenes mediante el hilo piloto y el gestor de energía.

**Parada de la calefacción:** Apagado instantáneo de la calefacción.

En la pantalla aparece

**ECO:** La temperatura baja 3,5 °C respecto a la posición Confort o según su elección.

En la pantalla aparece

**CONFORT-1:** La temperatura baja 1 °C respecto a la posición Confort.

En la pantalla aparece

**CONFORT-2:** La temperatura baja 2 °C respecto a la posición Confort.

En la pantalla aparece

**ANTIHIELO (HORS GEL):** Mantiene la temperatura ambiente en torno a 7 °C.

En la pantalla aparece

Funciones seleccionadas	Central de programación o gestor de energía	
	HG	calefacción
Confort (por ejemplo, 19,0 °C)		
ECO		
HG		

### Ajuste de la hora y programación interna

- Pulse simultáneamente y durante 3 seg. Pulse los botones o para seleccionar "ON", que aparecerá en la pantalla. Confirme pulsando **Mode**. (Si selecciona "OFF" saldrá del modo de ajuste).

En el menú de programación: En la pantalla aparece «Pr».

- Pulse o para seleccionar la función «Hr» y, después, **Mode** para aceptar.

Utilice los botones + y - para modificar la hora y, después, pulse **Mode** para aceptar. Utilice los botones + y - para modificar la hora y, después, pulse **Mode** para aceptar. Utilice los botones + y - para modificar los minutos y, después, pulse **Mode** para aceptar.

## Ajustar el día

- Modificar el día de la semana (DAY: D1 = Lunes, DAY: D2 = Martes, DAY: D3 = Miércoles, etc.) con los botones ⊕ o ⊖.

- Confirme pulsando **Mode**.

- Para salir, pulse ⊕ o ⊖ hasta que aparezca «Exit» en el menú emergente.

- Acepte pulsando **Mode** para salir.

- Deberá volver a ajustar la hora si se produce un corte de corriente de más de 6 horas.

## Programación

Para ahorrar más, puede programar su radiador para que alterne periodos en modo Confort y periodos en modo Eco, utilizando un horario predefinido (integrado en el radiador) o su propia programación personalizada.

### Programación Predefinida P1/P2/P3

Si desea asignar un programa a cada día de la semana:

- Pulse simultáneamente los botones **≡** y **Boost** durante 3 segundos.

- En la pantalla aparece ON u OFF. Utilice los botones + o - para ajustar la posición ON y, después, pulse **Mode** para aceptar.

- En la pantalla aparece «Pr», pulse **Mode**.

- Asigne una de las programaciones (predefinida o personalizada «P1, P2,...») a cada día de la semana (D1, D2,...) mediante los botones ⊕ y ⊖ del menú emergente.

En la pantalla aparece: D1:P1; D1:P2,...

- Pulse **Mode** para aceptar y en la pantalla aparecerá «Pr».

- Para salir, pulse ⊕ o ⊖ hasta que aparezca «Exit» en el menú emergente.

**P1:** desde las 05:00 hasta las 09:00 y desde las 17:00 hasta las 23:00.

**P2:** desde las 05:00 hasta las 09:00, desde las 12:00 hasta las 14:00 y desde las 17:00 hasta las 23:00.

**P3:** desde las 05:00 hasta las 23:00.

### Programa a la carta

**P4/P5/P6:** puede personalizar estos tres programas en 3 franjas horarias, empezando por el programa 4 (**P4**).

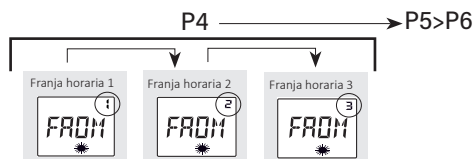

Programar primero la franja horaria 1 modificando la hora de inicio con ⊕ o ⊖, aceptar con **Mode** y, después, programar la hora final de igual manera. A continuación, aceptar la franja horaria número 1 pulsando **Mode**.

Proceda de igual manera para las otras dos franjas horarias (si es necesario).

Acaba de realizar una programación horaria a la carta. Proceda de igual manera para los otros dos programas **P5** y **P6** (si es necesario).

### Bloqueo sencillo de los mandos

Pulse simultáneamente los botones ⊕ y ⊖ durante 3 seg. para bloquear o desbloquear la botonera.

### Bloqueo con código

Puede bloquear la botonera con un código personal de 4 cifras.

Para bloquear: Pulse ⊕ y ⊖ simultáneamente durante 10 seg. Aparece la palabra «CODE». Acepte pulsando **Mode**.

Elija la primera cifra con ⊕ y ⊖ y acepte pulsando **Mode**.

Repita la operación para las otras tres cifras.

Para desbloquear: Pulse simultáneamente ⊕ y ⊖ durante 3 seg. Sólo tiene que introducir el código de bloqueo que haya elegido previamente.

Utilice ⊕ y ⊖ para elegir la cifra y pulse **Mode** para aceptar. Repita la operación hasta llegar a la última cifra.

Termine pulsando **Mode**. El radiador se desbloqueará si su código es correcto.

### Funciones de ahorro

**Modo Económico:** Pulse **Mode** sucesivamente hasta que aparezca «ECO» Modo económico.

Pulse **Mode** durante 3 seg. hasta que parpadee la temperatura de valor de consigna «ECO». Pulse ⊕ o ⊖ para modificar. Pulse **Mode** para aceptar.

**Modo Antihielo (Hors Gel):** Pulse **Mode** sucesivamente hasta que aparezca el modo Antihielo «70».

## Indicador de comportamiento

Este indicador permite optimizar el ajuste de la temperatura de confort. El cursor permite al usuario saber si el ajuste es de bajo consumo o no en función de su posición. La temperatura programada es inferior o igual a la temperatura recomendada de 19 °C si el cursor está en el símbolo verde. Este cursor aparece cuando se modifica el valor de consigna.



El piloto indica que el radiador se está calentando. Se enciende y se apaga según sea necesario cuando se ha estabilizado la temperatura deseada.

## Función "Repeat"

La función «REPEAT» permite memorizar hasta 2 horarios en los que el cuarto de baño empezará a precalentarse automáticamente cada día, para que esté a la temperatura adecuada cuando lo utilice.

- Ajuste de las horas: Pulse durante 3 seg., se enciende el led 1 y la hora parpadea dos veces. Repita la misma operación con el led 2 .

- Ver/Borrar las horas: Pulse para ver la hora del led 1 y luego pulse durante 3 seg. para borrar. Repita la misma operación con el led 2 .

Si no se ha realizado ningún ajuste, ambos LED están apagados y la pantalla muestra «NON» (NO) durante un segundo antes de volver al estado inicial.

### - Estado en los diferentes Modos

En modo Calefacción Apagada o Hilo Piloto Apagado, la función «REPEAT» está desactivada y los dos LEDs asociados están apagados.

En modo Protección Antihielo (HG) (manual o hilo piloto), la función «REPEAT» y el acceso al menú de registro y consulta permanecen activos.

## Función «Boost»

La función permite activar la potencia máxima de calefacción del radiador durante un periodo de tiempo ajustable.

### - Activación/Desactivación

Pulse el botón para activar la potencia máxima de calefacción del radiador y utilice los botones y .

para ajustar la duración (de 5 minutos a 2 horas). Pulse el botón para anticipar la desactivación del Boost.

Tras iniciar la función «Boost» y seleccionar el ajuste de tiempo, mantenga pulsado el botón durante 3 segundos para guardar este tiempo como predeterminado. En la pantalla aparecerá momentáneamente MEMO para aceptar su elección.

## Detector de ventana abierta

El símbolo parpadea en la pantalla en blanco cuando la calefacción se ha parado tras detectar una ventana y/o puerta abierta. La calefacción volverá a encenderse automáticamente si pulsa un botón. Esta función detiene automáticamente la calefacción si se detecta un descenso repentino de la temperatura en la habitación (por ejemplo, una ventana o una puerta abierta).

## Ajuste de las funciones adicionales

Este menú permite bloquear o desbloquear algunas opciones y ajustar algunos parámetros.

Pulse para acceder a , en la pantalla aparecerá .

Pulse durante 3 segundos y después , en la pantalla aparecerá . Mantenga pulsado durante 3 segundos para acceder a los distintos ajustes de parámetros:

Retroiluminación: temporizada (1) o permanente (0)

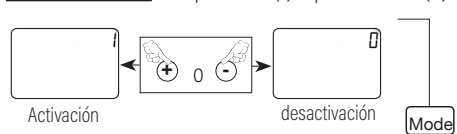

Detector de ventana abierta: Activación (1) o desactivación (0)

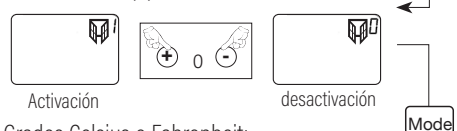

Grados Celsius o Fahrenheit:

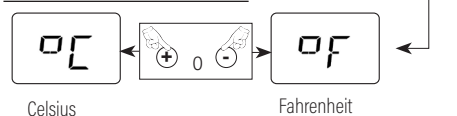

**Encuadre:** el ajuste de la temperatura CONFORT está encuadrado. No es posible aumentar o disminuir esta temperatura en  $\pm 2^\circ\text{C}$ .

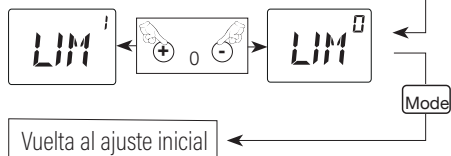

### Restablecimiento del estado inicial (valores de fábrica)

Si el radiador está encendido, póngalo en modo de espera pulsando

Pulse simultáneamente los botones , , y durante 10 segundos para volver a los valores de fábrica:

- valor de consigna Confort =  $19,0^\circ\text{C}$ ,
- valor de consigna Eco =  $15,5^\circ\text{C}$ ,
- borrar el contenido de los programas personalizados,
- activar la detección de ventana y el modo AUTO.

## AYUDA PARA EL DIAGNÓSTICO

### El radiador no calienta:

■ Compruebe que la pantalla digital está activa.

> Pulse .

> Pulse sucesivamente hasta que aparezca la posición Confort

■ Si la pantalla digital sigue sin encenderse.

> Compruebe que los disyuntores de la instalación están accionados y pulse .

■ Cerciórese de que se encuentra en modo Confort.

> Pulse sucesivamente hasta que aparezca la posición Confort .

■ Compruebe que parpadea el símbolo

> Cierre la puerta y/o la ventana, pulse un botón y compruebe que el símbolo ya no parpadea.

■ La pantalla digital está activa y el piloto de calefacción apagado.

Compruebe el valor de consigna.

> La temperatura ambiente no requiere calentar.

> El radiador está en ECO o en desconexión de carga: cerciórese de que el sistema de desconexión de carga no ha cortado el suministro eléctrico del radiador.

### El radiador calienta siempre:

■ Compruebe que no se ha modificado el ajuste de la temperatura.

> Ajuste nuevamente la temperatura.

■ Compruebe que el radiador no está situado cerca de una puerta abierta y/o en una corriente de aire.

### El radiador no sigue las órdenes de programación:

■ Compruebe que está en modo programación.

> Ponga en modo programación.

■ Compruebe la programación.

> Realice la programación.

## MANTENIMIENTO

■ Utilizar preferiblemente productos de limpieza universales a base de agentes tensioactivos (jabón,...) y un trapo de microfibra. Un simple trapo basta para quitar el polvo. El mantenimiento debe realizarse con la alimentación desconectada y después de que el radiador se haya enfriado.

## ZASTOSOWANIE

### Podłączenie elektryczne

– Podłączenie elektryczne musi być zgodne z normami obowiązującymi w kraju montażu (**NFC 15-100 dla Francji**).

– Urządzenie należy podłączyć do sieci elektrycznej 230 V, 50 Hz poprzez skrzynkę przyłączeniową.

Przestrzegać następującego sposobu podłączania:

**BRĄZOWY = FAZA, NIEBIESKI LUB SZARY = NEUTRALNY, CZARNY = PRZEWÓD PILOTA**

– Jeśli czarny przewód nie jest używany, należy go podłączyć do izolowanego elektrycznie, niepodłączonego do sieci elektrycznej zacisku.

Czarnego przewodu nie wolno pod żadnym pozorem podłączać do zacisku uziemiającego ani do **ZIELONEGO/ŻÓŁTEGO** przewodu.

– Sprawdzić prawidłowe podłączenie wszystkich przewodów do zacisków w puszcze ściennej.

### Szybki start

– Włączanie/wyłączanie ogrzewania: 

– Ustawianie żądanej temperatury:  i 

– Wybór trybu pracy: 



**Komfort:** ustawianie temperatury przyciskami  i .

**EKO:** obniżenie temperatury o 3,5°C w stosunku do ustawienia trybu Komfort.

**Ochrona przed zamarzaniem (7.0):** utrzymanie temperatury w pomieszczeniu na poziomie około 7°C.



**AUTO:** zastosowanie polecenia przesłanego przez programator, system zarządzania energią lub wewnętrzny program urządzenia.







– **Boost:** nacisnąć przycisk  i wybrać żądaną czas ciągłego ogrzewania przyciskami  i .

– **Powtórzenie:** pozwala zapisać i wyświetlić zapisane przedziały (2 przedziały) wstępnego nagrzewania łazienki. Nacisnąć i przytrzymać przez 3 sekundy przycisk , aby zapisać przedział czasowy, a następnie zatwierdzić przyciskiem .



Nacisnąć przycisk , aby wyświetlić wybrany przedział czasowy.



Szczegóły 6 poleceń za pośrednictwem systemu programowania i systemu zarządzania energią.

<p><b>Wyłączenie ogrzewania:</b> natychmiastowe wyłączenie ogrzewania</p> <p>Na ekranie wyświetla się </p>
<p><b>EKO:</b> obniżenie temperatury o 3,5°C w stosunku do ustawienia trybu Komfort lub zgodnie z wyborem.</p> <p>Na ekranie wyświetla się </p>
<p><b>KOMFORT-1:</b> obniżenie temperatury o 1°C w stosunku do ustawienia trybu Komfort.</p> <p>Na ekranie wyświetla się </p>
<p><b>KOMFORT-2:</b> obniżenie temperatury o 2°C w stosunku do ustawienia trybu Komfort.</p> <p>Na ekranie wyświetla się </p>
<p><b>OCHRONA PRZED ZAMARZANIEM:</b> utrzymanie temperatury w pomieszczeniu na poziomie około 7°C.</p> <p>Na ekranie wyświetla się </p>



Wybrane funkcje	Programator lub system zarządzania energią	
	Ochrona przed zamarzaniem	Ogrzewanie
Komfort (np. 19,0°C)		
EKO		
Ochrona przed zamarzaniem		

### Ustawienie godziny i programu wewnętrznego

– Nacisnąć jednocześnie i przytrzymać przez 3 sekundy przyciski  i .

Nacisnąć przyciski  lub , aby wybrać wyświetloną na ekranie opcję ON (WŁ.), a następnie zatwierdzić przyciskiem  (wybranie opcji OFF [WYŁ.] powoduje wyjście z ustawienia).

Po przejściu do menu programowania: na ekranie wyświetli się Pr (Programowanie).

– Nacisnąć przyciski  lub , aby wybrać funkcję Hr (Godzina), a następnie nacisnąć przycisk  w celu zatwierdzenia.

Zmienić godzinę przyciskami + i -, a następnie zatwierdzić przyciskiem **Mode**. Zmienić godzinę przyciskami + i -, a następnie zatwierdzić przyciskiem **Mode**. Zmienić minuty przyciskami + i -, a następnie zatwierdzić przyciskiem **Mode**.

## Ustawianie dnia

- Zmienić dzień tygodnia (DAY: D1 = poniedziałek, DAY: D2 = wtorek, DAY: D3 = środa itd.) przyciskami ⊕ lub ⊖.
- Zatwierdzić przyciskiem **Mode**.
- Aby wyjść, naciskać przyciski ⊕ lub ⊖, aż w menu rozwijanym wyświetli się Exit (Wyjdz).
- Zatwierdzić przyciskiem **Mode**, aby wyjść.
- W przypadku awarii zasilania trwającej powyżej 6 godzin należy również ponownie ustawić czas w urządzeniu.

## Programowanie

W celu zwiększenia oszczędności można zaprogramować urządzenie tak, aby działało naprzemiennie w trybach Komfort i EKO na podstawie wstępnie ustawionego (tzn. już zaprogramowanego w urządzeniu) programu lub programu spersonalizowanego.

## Wstępnie ustawiony program P1/P2/P3

Aby przypisać program do każdego dnia tygodnia:

- Nacisnąć równocześnie i przytrzymać przez 3 sekundy przyciski **≡** i **Boost**.
- Na ekranie wyświetli się ON (WŁ.) lub OFF (WYŁ.). Ustawić położenie ON (WŁ.) przyciskami + lub -, a następnie zatwierdzić przyciskiem **Mode**.

- Po wyświetleniu się na ekranie Pr (Programowanie) nacisnąć przycisk **Mode**.

- Przypisać jeden z programów (wstępnie ustawiony lub spersonalizowany P1, P2 itd.) do każdego dnia tygodnia (D1, D2 itd.) przyciskami ⊕ i ⊖ z menu rozwijanego.

Na ekranie wyświetla się: D1:P1 ; D1:P2 itd.

- Zatwierdzić przyciskiem Mode (Tryb). Na ekranie wyświetli się Pr (Programowanie).

- Aby wyjść, naciskać przyciski ⊕ lub ⊖, aż w menu rozwijanym wyświetli się Exit (Wyjdz).

**P1:** 5 h>9 h i 17 h>23 h

**P2:** 5 h>9 h, 12 h>14 h i 17 h>23 h

**P3:** 5 h>23 h

## Program niestandardowy

**P4/P5/P6:** można spersonalizować te trzy programy, używając 3 przedziałów czasowych, počawszy od programu 4 (**P4**).

**30.**

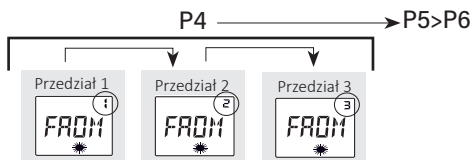

Zaprogramować przedział 1, zmieniając datę rozpoczęcia przyciskami ⊕ lub ⊖ oraz zatwierdzając przyciskiem **Mode**, a następnie zaprogramować datę zakończenia w taki sam sposób. Następnie zatwierdzić przedział 1, naciskając przycisk **Mode**. Wykonać te same czynności dla dwóch pozostałych przedziałów godzinowych (w zależności od potrzeb). Przeprowadzono programowanie niestandardowe. Postępować w taki sam sposób dla dwóch pozostałych programów **P5** i **P6** (w razie potrzeby).

## Proste blokowanie elementów sterowania

Nacisnąć jednocześnie i przytrzymać przez 3 sekundy przyciski ⊕ i ⊖ aby zablokować lub odblokować klawiaturę.

## Blokowanie kodem

Istnieje możliwość zablokowania klawiatury 4-cyfrowym kodem osobistym.

Aby zablokować: nacisnąć jednocześnie i przytrzymać przez 10 sekund przyciski ⊕ i ⊖. Wyświetli się słowo CODE (KOD).

Zatwierdzić przyciskiem **Mode**.

Wybrać pierwszą cyfrę przyciskami ⊕ i ⊖, a następnie zatwierdzić, naciskając przycisk **Mode**.

Powtórzyć czynności dla trzech pozostałych cyfr.

Aby odblokować: nacisnąć jednocześnie i przytrzymać przez 3 sekundy przyciski ⊕ i ⊖. Następnie należy wprowadzić wcześniej ustawiony kod odblokowywania.

Użyć przycisków ⊕ i ⊖ do wyboru cyfry, a następnie zatwierdzić przyciskiem **Mode**. Powtórzyć czynności dla pozostałych cyfr.

Zakończyć przyciskiem **Mode**. Jeśli wprowadzony kod jest prawidłowy, urządzenie zostanie odblokowane.

## Funkcje ekonomiczne

Tryb ekonomiczny: nacisnąć kilkakrotnie przycisk **Mode**, aż wyświetli się opcja trybu ekonomicznego EKO (ECO).

Nacisnąć i przytrzymać przez 3 sekundy przycisk **Mode**, aż zacznie migać nastawa temperatury trybu EKO (ECO).

Nacisnąć ⊕ lub ⊖ w celu zmodyfikowania. Aby zatwierdzić, nacisnąć przycisk **Mode**.

Tryb ochrony przed zamarzaniem (Hors Gel): nacisnąć kilkakrotnie przycisk **Mode**, aż wyświetli się opcja trybu ochrony przed zamarzaniem 7.0.

## Wskaźnik behawioralny

Ten wskaźnik pozwala zoptymalizować regulację temperatury komfortowej. W zależności od położenia kursor informuje użytkownika, czy ustawienie jest ekonomiczne. Jeśli kursor znajduje się w obszarze zielonym, ustawiona temperatura jest mniejsza lub równa względem zalecanej temperatury 19°C. Kursor wyświetla się przy zmianie nastawy.



Kontrolka informuje o włączeniu ogrzewania urządzenia. Po ustabilizowaniu żądanej temperatury kontrolka włącza i wyłącza się w zależności od zapotrzebowania na ogrzewanie.

## Funkcja Powtarzanie (Repeat)

Funkcja POWTARZANIE (REPEAT) pozwala zapisać do 2 przedziałów czasowych. Na ich podstawie codziennie automatycznie będzie włączać się wstępne podgrzewanie łazienki, by temperatura w łazience była odpowiednia w momencie jej używania.

– Zapisywanie godzin: nacisnąć i przytrzymać przez 3 sekundy przycisk . Kontrolka LED 1 włączy się i godzina zamiga 2-krotnie. Wykonać te same czynności dla kontrolki LED 2 .

– Wyświetlanie/usuwanie godzin: nacisnąć przycisk , aby wyświetlić godzinę ustawioną dla kontrolki LED 1 , a następnie nacisnąć i przytrzymać przez 3 sekundy przycisk , aby usunąć. Wykonać te same czynności dla kontrolki LED 2 .

Jeśli nie ma zapisanych wartości, obie kontrolki LED będą wyłączone, a na ekranie wyświetli się na sekundę wskazanie NON (BRAK), po czym przywrócony zostanie stan początkowy.

### – Stan w poszczególnych trybach

W trybie wyłączenia ogrzewania i wyłączenia za pośrednictwem systemu programowania funkcja POWTARZANIE (REPEAT) jest nieaktywna i obie powiązane kontrolki LED są wyłączone.

W trybie ochrony przed zamarzaniem (Hors Gel) (wybrany ręcznie lub przez system programowania) funkcja POWTARZANIE (REPEAT) i dostęp do menu rejestrowania i wyświetlania pozostają aktywne.

## Funkcja Boost

Funkcja pozwala włączyć ogrzewanie z maksymalną mocą urządzenia na możliwy do ustawienia czas.

– Włączanie i wyłączanie

Nacisnąć przycisk , aby włączyć ogrzewanie z maksymalną mocą urządzenia. Czas pracy ustawia się przyciskami i (od 5 minut do 2 godzin).

Aby wyłączyć wcześniej funkcję Boost, nacisnąć przycisk .

Po włączeniu funkcji Boost z wyborem czasu trwania nacisnąć i przytrzymać przez 3 sekundy przycisk , aby zapisać to ustawienie czasu jako domyślne. Na ekranie chwilowo wyświetla się wskazanie MEMO (PAMIĘĆ) w celu potwierdzenia wyboru.

## Czujnik otwarcia okna

Symbol miga na pustym ekranie, jeśli ogrzewanie wyłączyło się wskutek wykrycia otwartego okna i/lub otwartych drzwi. Naciśnięcie przycisku spowoduje automatyczne wznowienie ogrzewania. Ta funkcja automatycznie wyłącza ogrzewanie, jeżeli w pomieszczeniu zostanie wykryty nagły spadek temperatury (np. otwarte okno lub drzwi).

## Ustawienie dodatkowych funkcji

To menu pozwala zablokować lub odblokować niektóre opcje oraz ustawić określone parametry.

Aby przejść do **CONF**, należy nacisnąć przycisk .

Na ekranie wyświetli się .

Naciśnięcie i przytrzymanie przez 3 sekundy przycisków i spowoduje wyświetlenie na ekranie **CONF**.

Naciśnięcie i przytrzymanie przez 3 sekundy przycisku powoduje przejście do ustawień różnych parametrów:

Podświetlenie: tymczasowe (1) lub stałe (0)

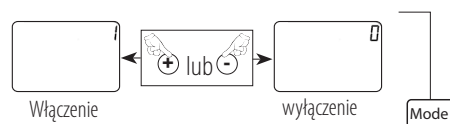

Czujnik otwarcia okna: włączenie (1) lub wyłączenie (0)

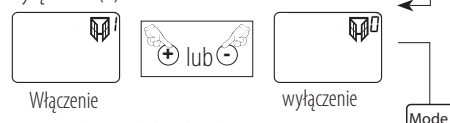

Stopnie Celsjusza lub Fahrenheita:

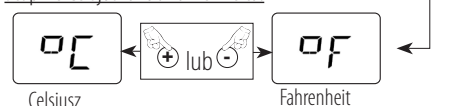

Ograniczenie: ustawienie temperatury komfortowej jest ograniczone. Nie można zwiększyć ani zmniejszyć tej temperatury o  $\pm 2^{\circ}\text{C}$ .

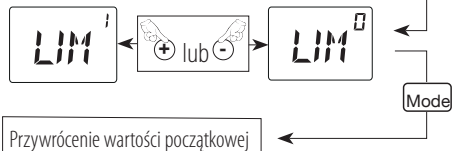

### Przywracanie ustawień fabrycznych









Jeśli urządzenie jest włączone, należy je uśpić, naciskając przycisk .

Równoczesne naciśnięcie i przytrzymanie przez 10 s przycisków , ,  i  pozwala przywrócić ustawienia fabryczne:

- Ustawienie trybu Komfort =  $19,0^{\circ}\text{C}$ ;
- Ustawienie trybu EKO =  $15,5^{\circ}\text{C}$ ;
- Usunięcie zawartości programów spersonalizowanych;
- Włączenie funkcji wykrywania otwartego okna i trybu AUTO.

## POMOC PRZY DIAGNOSTYCE

### Urządzenie nie grzeje:

- Upewnić się, że ekran cyfrowy jest włączony.
  - > Nacisnąć przycisk .
  - > Naciskać przycisk , aż wyświetli się opcja Confort (Komfort) .
- Jeśli ekran cyfrowy nadal się nie włącza:
  - > Upewnić się, że wyłączniki instalacji są włączone, a następnie nacisnąć przycisk .
- Upewnić się, że jest włączony tryb komfortowy.
  - > Naciskać przycisk , aż wyświetli się opcja Confort (Komfort) .
- Sprawdzić, czy symbol  miga.
  - > Zamknąć drzwi i/lub okno, nacisnąć przycisk i sprawdzić, czy symbol  przestał migać.
- Ekran cyfrowy jest włączony, kontrola ogrzewania jest wyłączona.

Sprawdzić wartość nastawy.

  - > Temperatura otoczenia nie wymaga uruchomienia ogrzewania.
  - > Urządzenie znajduje się w trybie ECO (EKO) lub odciążania: upewnić się, że system odciążania nie odciął dopływu zasilania do urządzenia.

### Urządzenie grzeje przez cały czas:

- Sprawdzić, czy ustawienia temperatury nie zostały zmienione.
  - > Ustawić temperaturę ponownie.
- Sprawdzić, czy urządzenie nie znajduje się w pobliżu otwartych drzwi i/lub w przeciągu.

### Urządzenie nie postępuje zgodnie z instrukcjami programowania:

- Sprawdzić, czy urządzenie jest w trybie programowania.
  - > Włączyć tryb programowania.
- Sprawdzić program.
  - > Wykonać program.

## KONSERWACJA

- Najlepiej stosować uniwersalne środki czyszczące na bazie środków powierzchniowo czynnych (mydło itp.) oraz ściereczkę z mikrofibry. Do zwykłego odkurzania wystarczy szmatka. Konserwację należy przeprowadzać przy wyłączonym zasilaniu i po ostygnięciu urządzenia.

## УПОТРЕБА

### Електрическо свързване

– Електрическата инсталация трябва да съответства на стандартите, които са в сила в страната на инсталиране (**NFC 15-100 за Франция**).

– Уредът трябва да бъде свързан към електрическа мрежа от 230V/50Hz чрез съединителна кутия.

Спазвайте посоката на свързване:

**КАФЯВ = ФАЗА, СИН или СИВ = НЕУТРАЛЕН, ЧЕРЕН = ВОДЕЩ ПРОВОДНИК**

– Ако черният проводник не се използва, той трябва да бъде свързан към електрически изолирана клемна и да не е свързан към електрическата мрежа.

При никакви обстоятелства черният проводник не трябва да се свързва към заземяваща клемна или към **ЗЕЛЕНИЯ/ЖЪЛТИЯ** проводник.

Проверете дали всички проводници са правилно свързани към клемите в стенната разклонителна кутия.

### Бърз старт

- Включване/изключване на затоплянето:
- Настройка на желаната температура: и
- Избор на работен режим: **[Mode]**

**Комфорт:** Температурата се регулира с бутони и .

**ЕКО:** Понижаване на температурата с 3,5°C в сравнение с позиция Комфорт.

**Без замръзване („7,0“):** Поддържа стайна температура от приблизително 7 °C.

**АВТО:** Приложете командата, изпратена от централния блок за програмиране, управлението на енергия или чрез вътрешно програмиране на уреда.

– **Усилване:** Натиснете и изберете желаната продължителност с и за непрекъснат режим на отопление.

– **Повторение:** Позволява да записвате и преглеждате графика с най-голямо натоварване (2 графика) за предварително отопление на банята.

Натиснете за 3 секунди, за да запишете текущия график, след което натиснете **[Mode]** за потвърждение.

Натиснете за да видите избрания график.

Подробна информация за 6-те команди чрез пилотния проводник и управлението на енергия.

**Спиране на отоплението:** Незабавно спиране на отоплението

Екранът показва

**ЕКО:** Понижаване на температурата с 3,5°C в сравнение с позиция Комфорт или според Вашия избор.

Екранът показва

**КОМФОРТ-1:** Понижаване на температурата с 1°C в сравнение с позиция Комфорт.

Екранът показва

**КОМФОРТ-2:** Понижаване на температурата с 2°C в сравнение с позиция Комфорт.

Екранът показва

**БЕЗ ЗАМРЪЗВАНЕ:** Поддържа стайна температура от приблизително 7 °C

Екранът показва

Избрани функции	Блок за програмиране или управление на енергия	
	Без замръзване	отопление
Комфорт (външ. 19,0°C)		
ЕКО		
Без замръзване		

### Настройка на времето и вътрешно програмиране

– Натиснете и едновременно за 3 сек.

Натиснете бутони или , за да изберете „ON“, което се показва на екрана, след което натиснете **[Mode]**, за да потвърдите. (С избирането на „OFF“ ще излезете от настройката).

Веднъж в менюто за програмиране: На екрана се показва „Pr“.

– Натиснете или , за да изберете функция „Pr“ и след това **[Mode]**, за да потвърдите.

Използвайте бутоните + и -, за да промените часа, след което натиснете **Mode** за потвърждение. Използвайте бутоните + и -, за да промените часа, след което натиснете **Mode** за потвърждение.

Използвайте бутоните + и -, за да промените минутите, след което натиснете **Mode** за потвърждение.

## Настройване на деня

- Промяна на деня от седмицата (DAY: D1 = понеделник, ДЕН: D2 = вторник, ДЕН: D3 = Сряда, и т.н.) с бутони ⊕ или ⊖.

- Потвърдете с бутон **Mode**.

- За да излезете, натиснете ⊕ или ⊖, докато от падащото меню се покаже „Изход“.

- Потвърдете с **Mode**, за да излезете.

- В случай на прекъсване на електрозахранването с продължителност повече от 6 часа, ще трябва да нулирате уреда си.

## Програмиране

За още по-големи икономии можете да програмирате уреда да редува периоди в режим Комфорт с периоди в режим Еко, като използвате предварително зададен график (вече вграден в уреда) или свой персонализиран график.

## Предварително зададено програмиране P1/P2/P3

Искате да зададете програма за всеки ден от седмицата, за целта:

- Натиснете едновременно бутони **⊕** и **Boost** за 3 секунди.

- Екранът показва ON или OFF. Използвайте бутоните + или -, за да зададете позицията ON, след което потвърдете с **Mode**.

- На екрана се показва «Pr», натиснете **Mode**.

- Задайте една от програмите (предварително зададени или персонализирани «P1, P2...») за всеки ден от седмицата, като използвате бутоните ⊕ и ⊖ от падащото меню.

Екранът показва: D1:P1; D1:P2...

- Потвърдете с помощта на бутона Mode, екранът показва „Pr“.

- За да излезете, натиснете ⊕ или ⊖, докато от падащото меню се покаже „Изход“.

P1: от 5 до 9 ч. и от 17 до 23 ч.

P2: от 5 до 9 ч., 12 до 14 ч. и от 17 до 23 ч.

P3: от 5 до 23 ч.

## Програма „а ла карт“

**P4/P5/P6:** можете да персонализирате тези три програми за 3 времеви интервала, като започнете с програма 4 (**P4**).



Първо програмирайте интервал 1, като промените началния час с ⊕ или ⊖, потвърдете с **Mode**, след което програмирате крайния час по същия начин. След това потвърдете интервал номер 1, като натиснете **Mode**.

Процедирате по същия начин и за другите два времеви интервала. (при нужда)

Вие току-що извършихте програмиране „а ла карт“.

Продължете по същия начин за другите две програми P5 и P6 (ако е необходимо).

## Лесно заключване на командите

Натиснете едновременно бутоните ⊕ и ⊖ за 3 сек, за да заключите или отключите клавиатурата.

## Заклучване с код

Можете да заключите клавиатурата с 4-цифрен персонален код.

За заключване: Натиснете ⊕ и ⊖ едновременно за 10 сек. Появява се думата „CODE“. Потвърдете, като натиснете **Mode**.

Изберете Вашата първа цифра, използвайки ⊕ и ⊖, след което потвърдете, като натиснете **Mode**.

Повторете действието за останалите три цифри.

За отключване: Натиснете ⊕ и ⊖ едновременно за 3 сек. Всичко, което трябва да направите, е да въведете кода за заключване, който сте избрали преди това.

Използвайте ⊕ и ⊖, за да изберете цифра, след което потвърдете с **Mode**. Повторете действието до последната цифра.

Завършете, като натиснете **Mode**. Ако Вашият код е правилен, уредът ще се отключи.

## Икономични функции

Икономичен режим: Натискайте многократно **Mode**, докато се покаже Икономичен режим „ECO“.

Натиснете **Mode** за 3 сек., докато зададената температура ECO започне да мига. Натиснете ⊕ или ⊖, за да промените. За да потвърдите, натиснете **Mode**.

Режим „Без замръзване“ (Hors Gel): Натиснете многократно **Mode**, докато се покаже режим „Без замръзване“ „7,0“.

## Индикатор за поведение



Този индикатор се използва за оптимизиране на настройката на температура за комфорт. В зависимост от позицията си, курсорът предупреждава потребителя дали настройката е икономична или не. Ако курсорът е върху зеления символ, зададената температура е по-малка или равна на препоръчителната температура от 19°C. Курсорът се появява по време на промяна на зададената точка.







Индикаторът  показва кога уредът Ви е в режим на отопление. Когато желаната температура се стабилизира, той се включва и изключва според нуждите за отопление.

## Функция Repeat

Функцията „REPEAT“ позволява да запаметите до 2 графика, когато банята ще започва автоматично да се подгръва всеки ден, така че да е с подходяща температура, когато я използвате.

- Записване на часовете: Натиснете  за 3 сек, светодиод 1  ще светне и частъ ще мигне 2 пъти. Направете същото и за светодиод 2 .

- Преглед/изтриване на часовете: Натиснете , за да видите часа на светодиод 1 , след което натиснете  за 3 сек., за да го изтриете. Направете същото и за светодиод 2 .

Ако няма запис, двата светодиода са изключени и на екрана се показва „NON“ за една секунда, преди да се върне към първоначалното състояние.

## - Състояние в различните режими

В режим на изключване на отоплението или изключване на пилотния проводник функцията „REPEAT“ е деактивирана и двата свързани светодиода са изключени.



В режим на Без замръзване (ръчна или пилотен проводник) функцията „REPEAT“ и достъпът до менюто за запис и справка остават активни.

## Функция „Усилване“

Функцията  позволява активиране на максималната отоплителна мощност на уреда за регулируема продължителност.

- Активиране и деактивиране

Натиснете бутона , за да активирате максималната отоплителна мощност на уреда, регулиране на

продължителността с бутони  и  (от 5 минути до 2 часа).

За да деактивирате функцията „Усилване“ по-рано, натиснете бутона .

След като функцията „Усилване“ е стартирана и е избрана настройката за продължителност, натиснете и задръжте бутона  за 3 секунди, за да запазите продължителността по подразбиране. На екрана за момент ще се появи надпис MEMO, за да потвърдите избора си.



## Детектор за отворен прозорец

Символът  мига на празния екран, когато отоплението е спряно след засичане на отворен прозорец и/или врата. Натискането на бутона автоматично ще рестартира отоплението. Тази функция автоматично спира отоплението, ако се установи внезапен спад на температурата в помещението (напр. отворен прозорец или врата).

## Настройка на допълнителните функции

Това меню позволява да заключвате или отключвате определени опции и да коригирате определени настройки.

За да получите достъп до **CONF**, натиснете , на екрана се показва .

При натискане за 3 сек. на  и  на екрана се показва **CONF**. При натискане за 3 сек. на  получавате достъп до настройката на различните параметри:

Подсветка: временна (1) или постоянна (0)

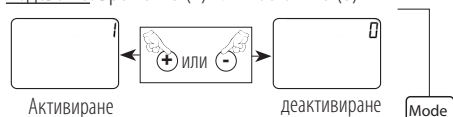

Детектор за отворен прозорец: Активиране (1) или деактивиране (0)

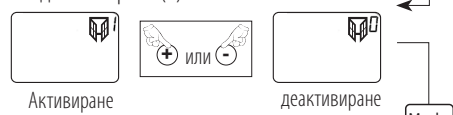

Градуси по Целзий или Фаренхайт:

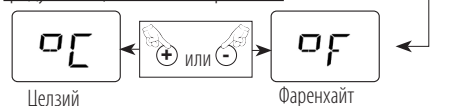



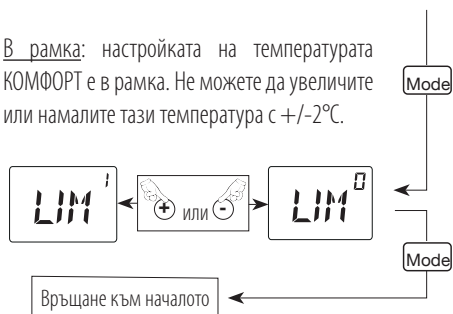

**В рамка:** настройката на температурата КОМФОРТ е в рамка. Не можете да увеличите или намалите тази температура с  $\pm 2^{\circ}\text{C}$ .



## Връщане в първоначално състояние (фабрични настройки)









Ако уредът е включен, го поставете в режим на готовност, като натиснете .

С едновременно натискане на бутоните , ,  и  за 10 сек., можете да се върнете към фабричните настройки:

- задаване Комфорт =  $19,0^{\circ}\text{C}$ ,
- задаване ЕКО =  $15,5^{\circ}\text{C}$ ,
- изтриване на съдържанието на персонализираните програми,
- активиране на разпознаването на прозорец и режим АВТО.

## ПОМОЩ ПРИ ДИАГНОСТИКА

### Уредът не топли:

- Уверете се, че цифровият екран е активен.
  - > Натиснете .
  - > Натискайте многократно , докато се покаже позиция Комфорт (Comfort) .
- Ако цифровият екран все още не свети.
  - > Уверете се, че инсталационните прекъсвачи са включени, и натиснете .
- Уверете се, че сте в режим „Комфорт“ (Comfort)
  - > Натискайте многократно , докато се покаже позиция Комфорт (Comfort) .
- Проверете дали символът  мига.
  - > Затворете вратата и/или прозореца, натиснете бутон и проверете дали символът  вече не мига.
- Цифровият екран е активен, индикаторът за отопление е изключен.
  - Проверете стойността на зададената стойност.
    - > Стайната температура не изисква отопление.
    - > Уредът е в режим ЕКО или ограничаване на натоварването: проверете дали системата за ограничаване на натоварването не е прекъснала електрозахранването на уреда.

### Уредът отоплява постоянно:

- Проверете дали настройката на температурата не е променена.
  - > Регулирайте отново температурата.

- Проверете дали уредът не е разположен близо до отворена врата и/или на течение.

### Устройството не изпълнява командите за програмиране:

- Проверете дали е в режим на програмиране.
  - > Превключете в режим на програмиране.
- Проверете програмирането.
  - > Направете програмирането.

## ПОДДРЪЖКА

- За предпочитане използвайте универсални почистващи продукти на базата на повърхностно активни вещества (сапун и др.) и микрофибърна кърпа. За обикновено почистване на прах е достатъчна кърпа. Поддръжката трябва да се извършва при изключено захранване и след като уредът се охлади.

## POUŽITÍ

### Elektrické připojení

- Elektrická instalace musí odpovídat normám platným v zemi instalace (NFC 15-100 pro Francii).

- Spotřebič musí být připojen k elektrické síti **230 V**

**50 Hz** prostřednictvím rozvodné krabice.

Dodržujte směr připojení:

**HNĚDÁ = FÁZE, MODRÁ nebo ŠEDÁ = NULA, ČERNÁ = ŘÍDICÍ VODIČ**

Pokud černý vodič nepoužíváte, musí být připojen k elektricky izolované svorce, která není připojena k síti. V žádném případě nesmí být černý vodič připojen k zemnicí svorce nebo k **ZELENÉMU / ŽLUTÉMU** vodiči.

Zkontrolujte, zda jsou všechny vodiče správně připojeny ke svorkám v nástěnné rozvodné krabici.

### Rychlé spuštění

- Zapnutí / vypnutí topení:

- Nastavení požadované teploty: a

- Výběr provozního režimu:

**Confort:** Teplota nastavená pomocí tlačítek a .

**ECO:** Snížení teploty o 3,5 °C vzhledem k poloze Confort.

**Hors Gel („7.0“):** Udržení teploty místnosti na přibližně 7 °C.

**AUTO:** Aplikuje příkaz odeslaný vaší programovací jednotkou, správcem spotřeby energie nebo vnitřním naprogramováním spotřebiče.

- **Boost:** Stiskněte na a zvolte požadovanou dobu trvání pomocí a pro nepřetržitý provoz topení.

- **Repeat:** Umožňuje zaznamenat a zobrazit hlavní časové úseky (2 časové úseky) předehřevu koupelny.

Stisknutím na 3 vteřiny uložíte aktuální časový úsek a poté potvrdíte stisknutím .

Stisknutím zobrazíte vybraný časový úsek.

## Detail 6 příkazů přes řídicí vodič a správce energie.

**Zastavení topení:** Okamžité zastavení topení

Obrazovka zobrazuje

**ECO:** Snížení teploty o 3,5 °C vzhledem k poloze Confort nebo podle vašeho výběru.

Obrazovka zobrazuje

**CONFORT-1:** Snížení teploty o 1 °C vzhledem k poloze Confort.

Obrazovka zobrazuje

**CONFORT-2:** Snížení teploty o 2 °C vzhledem k poloze Confort.

Obrazovka zobrazuje

**HORS GEL:** Udržení teploty místnosti na přibližně 7 °C.

Obrazovka zobrazuje

Vybrané funkce	Programovací jednotka nebo správce energie	
	HG	ohřev
Confort (př. 19,0 °C)		
ECO		
HG		

### Nastavení hodin a vnitřní programování

- Stiskněte současně a po dobu 3 s.

Stisknutím tlačítek nebo vyberte „ON“, které se zobrazí na obrazovce, potvrďte stisknutím . (Výběrem možnosti „OFF“ nastavení opustíte).

V nabídce programování: Na obrazovce se zobrazí „Pr“.

- Stisknutím na nebo zvolíte funkci „Hr“ a potvrďte stisknutím .

Hodiny upravíte pomocí tlačítek + a – a poté potvrdíte tlačítkem **Mode**. Upravte hodiny pomocí tlačítek + a – a poté potvrdíte tlačítkem **Mode**.

Upravte minuty pomocí tlačítek + a – a poté potvrdíte tlačítkem **Mode**.

### Nastavení dne

– Upravte den v týdnu (DAY: D1 = Pondělí, DAY: D2 = Úterý, DAY: D3 = Středa, atd.) pomocí tlačítek ⊕ nebo ⊖.

– Potvrďte tlačítkem **Mode**.

– Nastavení opustíte stisknutím na ⊕ nebo ⊖, až se zobrazí „Exit“ v rozbalovací nabídce.

– Stisknutím na **Mode** potvrdíte a nastavení opustíte.

– Dojde-li k výpadku proudu delšímu než 6 hodin, bude nutné čas spotřebiče znovu nastavit.

### Programování

V zájmu lepších úspor lze spotřebič naprogramovat tak, aby střídal období v režimu Confort a období v režimu Eco, a to pomocí přednastaveného programování (které je již ve spotřebiči zabudováno) nebo vašeho individuálního naprogramování.

#### Přednastavené programování P1/P2/P3

Chcete-li definovat určitý program na každý den v týdnu:

– Stiskněte současně tlačítka **≡** a **Boost** po dobu 3 sekund.

– Na obrazovce se zobrazí buď ON, nebo OFF. Nastavte polohu ON pomocí tlačítek + nebo – a poté potvrdíte **Mode**.

– Na obrazovce se zobrazí „Pr“, stiskněte na **Mode**.

– Přiřadte jeden z programů (přednastavený nebo individuální, P1, P2...) ke každému dni v týdnu (D1, D2...) pomocí tlačítek ⊕ a ⊖ v rozbalovací nabídce.

Na obrazovce se zobrazí: D1:P1 ; D1:P2...

– Potvrďte tlačítkem Režim, na obrazovce se zobrazí „Pr“.

– Nastavení opustíte stisknutím na ⊕ nebo ⊖, až se zobrazí „Exit“ v rozbalovací nabídce.

**P1:** od 5h>9h a 17h>23h

**P2:** od 5h>9h, 12h>14h a 17h>23h

**P3:** od 5h>23h

#### Individuální program

**P4/P5/P6:** tyto tři programy lze přizpůsobit ve 3 časových úsecích, počínaje programem 4 **P4**).

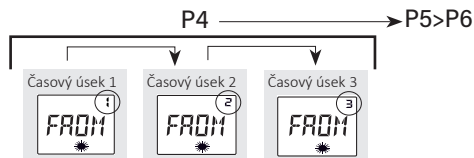

Nejprve naprogramujte časový úsek 1 změnou času začátku pomocí ⊕ nebo ⊖, potvrdte pomocí **Mode** a poté stejným způsobem naprogramujte čas konce. Časový úsek 1 potvrdíte stisknutím **Mode**.

U dalších dvou časových úseků postupujte stejným způsobem. (v případě potřeby)

Právě jste si nastavili individuální program.

Stejným způsobem postupujte i u dalších dvou programů P5 et P6 (v případě potřeby).

#### Jednoduché uzamčení ovládání

Současně stiskněte tlačítka ⊕ a ⊖ na 3 s pro zamknutí nebo odemknutí klávesnice.

#### Zamknutí kódem

Klávesnici můžete uzamknout pomocí osobního čtyřmístného kódu.

**Zamknutí:** Na 10 s současně stiskněte ⊕ a ⊖. Zobrazí se slovo „CODE“. Potvrďte stisknutím **Mode**.

Vyberte první číslici pomocí ⊕ a ⊖ a poté potvrdte stisknutím **Mode**.

Tento postup opakujte u dalších tří číslic.

**Odemknutí:** Na 3 s současně stiskněte ⊕ a ⊖. Stačí zadat předem zvolený kód pro zamknutí.

Pomocí ⊕ a ⊖ vyberte číslici a poté potvrdte stisknutím **Mode**. Postup opakujte pro všechny číslice.

Dokončete stisknutím **Mode**. Pokud jste zadali správný kód, spotřebič se odemkne.

#### Ekonomické funkce

**Ekonomický režim:** Stiskněte postupně **Mode**, dokud se nezobrazí ekonomický režim „ECO“.

Stiskněte **Mode** na 3 s, dokud nezačne blikat nastavená teplota ECO. Stisknutím na ⊕ nebo ⊖ upravíte. Potvrďte stisknutím **Mode**.

**Režim Hors Gel:** Postupně stiskněte na **Mode**, dokud se nezobrazí režim Hors-Gel „7.0“.

## Ukazatel teplotního režimu

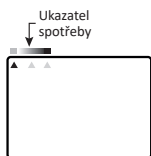

Tento indikátor umožňuje optimalizovat nastavení komfortní teploty. V závislosti na své poloze kurzor informuje uživatele o tom, zda je nastavení energeticky úsporné, nebo ne. Pokud je kurzor na úrovni zeleného symbolu, je nastavená teplota nižší nebo rovna doporučené teplotě 19 °C. Při změně požadované hodnoty se kurzor zobrazí.







Indikátor  vás informuje, kdy se vaše zařízení zahřívá. Jakmile je dosaženo stabilní teploty, zapíná se a vypíná podle potřeby vytápění.

## Funkce Repeat

Funkce „REPEAT“ umožňuje uložit až 2 časové úseky, kdy se koupelna automaticky začne předehřívat každý den, aby v ní byla při jejím použití správná teplota.

- Uložení časového úseku: Stiskněte na 3 s na , led dioda 1  se rozsvítí a 2krát zabliká. Totéž provedte pro led diodu 2 .

- Zobrazit/odstranit časové úseky: Stisknutím na  zobrazíte časový úsek led diody 1 , poté stisknutím na 3 s na  vymažete. Totéž provedte pro led diodu 2 .

Neexistuje-li žádné uložení, obě LED diody jsou zhasnuté a na obrazovce se zobrazí „NON“ po dobu jedné vteřiny, než přejde zpátky do původního stavu.

## - Stav v různých režimech

V režimu vypnutého ohřevu nebo vypnutého hlavního vodiče je funkce „REPEAT“ deaktivována a obě související LED diody jsou vypnuté.

V režimu Hors-Gel (ruční nebo hlavní vodič) zůstává aktivní funkce „REPEAT“ a přístup do nabídky záznamu a konzultace.

## Funkce Boost

Funkce  umožňuje aktivovat maximální topný výkon spotřebiče na nastavitelnou dobu.

### - Aktivace a deaktivace

Stisknutím tlačítka  aktivujete maximální topný výkon spotřebiče a pomocí tlačítek  a  nastavíte

dobu trvání (od 5 minut do 2 hodin).

Chcete-li funkci Boost deaktivovat dříve, stiskněte tlačítko .

Po spuštění funkce „Boost“ a zvolení časového nastavení stiskněte a podržte tlačítko  po dobu 3 vteřin, aby se čas uložil jako výchozí. Na obrazovce se na okamžik zobrazí MEMO, který potvrdí vaši volbu.



## Snímač otevřeného okna

Symbol  bliká na prázdné obrazovce, pokud bylo topení vypnuto po detekci otevřeného okna a/nebo dveří. Stisknutím libovolného tlačítka se topení automaticky znovu zapne. Tato funkce automaticky vypne topení v případě zjištění prudkého poklesu teploty v místnosti (např. při otevření okna nebo dveří).

## Nastavení dalších funkcí

V tomto menu můžete zamykat nebo odemykat některé možnosti a nastavovat některé parametry.

Chcete-li otevřít **CONF**, stiskněte , na obrazovce se zobrazí **CONF**.

Stiskněte  a  na 3 s, na obrazovce se zobrazí **CONF**. Stisknutím  na 3 s získáte přístup k nastavení různých parametrů:

Podsvícení: časované (1) nebo trvalé (0)

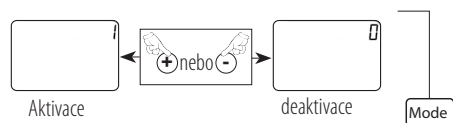

Snímač okna: Aktivace (1) nebo deaktivace (0)

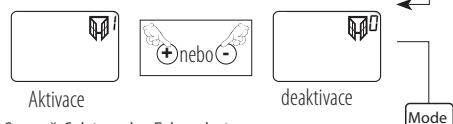

Stupně Celsia nebo Fahrenheit:

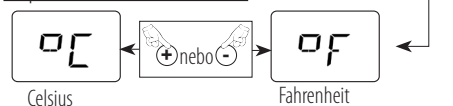

Omezení: nastavení teploty CONFORT je omezeno. Tuto teplotu nelze zvýšit ani snížit o +/-2 °C.

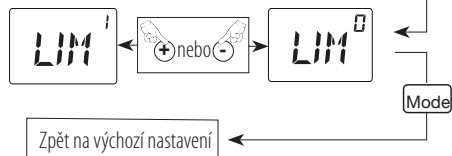

## Obnovení původního stavu (obnovení továrního nastavení)

Pokud je spotřebič zapnutý, přepněte jej do pohotovostního režimu stisknutím tlačítka .

Stisknutím tlačítek , ,  a  současně po dobu 10 vteřin se vrátíte do továrního nastavení:

- pokyn Confort = 19,0 °C,
- pokyn Eco = 15,5 °C,
- vymaže obsah individuálních programů,
- aktivuje detekci oken a režim AUTO.

## POMOC S DIAGNOSTIKOU

### Spotřebič netopí:

■ Ujistěte se, zda je digitální displej aktivní.

> Stiskněte .

> Stiskněte postupně , dokud se nezobrazí teplota Confort .

■ Pokud se digitální displej nerozsvěcí.

> Zkontrolujte, zda jsou zapojeny jističe, a stiskněte .

■ Ujistěte se, že jste v režimu confort

> Stiskněte postupně , dokud se nezobrazí teplota Confort .

■ Zkontrolujte, zda symbol  bliká.

> Zavřete dveře a/nebo okno, stiskněte tlačítko a zkontrolujte, zda symbol  přestal blikat.

■ Digitální displej je aktivní, kontrolka ohřevu je zhasnutá.

Zkontrolujte nastavenou teplotu.

> Teplota v místnosti nevyžaduje topení.

> Spotřebič je v režimu ECO nebo v režimu snížení: zkontrolujte, zda systém snížení nepřerušil přívod energie do spotřebiče.

### Spotřebič neustále topí:

■ Zkontrolujte, zda nedošlo k přenastavení teploty.

> Znovu seřídte teplotu.

■ Zkontrolujte, zda spotřebič není v blízkosti otevřených dveří a/nebo v průvanu.

### Spotřebič nedodrží naprogramované příkazy:

■ VZkontrolujte, jestli je v režimu programování.

> Zapněte režim programování.

■ Zkontrolujte naprogramování.

> Proveďte programování.

## ÚDRŽBA

■ Používejte přednostně univerzální povrchově aktivní čisticí prostředky (mýdlo apod.) a utěrku z mikrovlákna. Pro otření prachu stačí pouze hadr. Údržbu provádějte při vypnutém napájení a po vychladnutí spotřebiče.

## ВИКОРИСТАННЯ

### Підключення до електромережі

- Електроустановка повинна відповідати стандартам, що діють у країні установки (**NFC 15-100 для Франції**).

- Прилад необхідно підключити до електромережі 230 В 50 Гц через розподільчу коробку.

Дотримуйтесь схеми підключення:

**КОРИЧНЕВИЙ = ФАЗА, СИНІЙ або СІРИЙ = НЕЙТРАЛЬ, ЧОРНИЙ = КОНТРОЛЬНИЙ ДРІТ**

- Якщо чорний дрот не використовується, його необхідно підключити до клем з електричною ізоляцією, яка не підключена до електромережі.

Заборонено підключати чорний дрот до клем заземлення або до **ЗЕЛЕНОГО/ЖОВТОГО** дроту.

- Перевірте правильність підключення всіх дротів до клем у настінній розподільній коробці.

### Швидкий запуск

- Увімкнення/вимкнення обігріву:

- Налаштування бажаної температури: і

- Вибір режимів роботи:

**Комфорт:** температура регулюється кнопками і .

**ЕКО:** зниження температури на 3,5°C порівняно з режимом «комфорт».

**Захист від замерзання («7.0»):** підтримка температури в приміщенні на рівні 7°C.

**АВТО:** виконання команди від центра програмування, програми з керування енергією або внутрішнього програмного блоку приладу.

- **Бустер:** Натисніть кнопку і за допомогою кнопок і виберіть бажаний час безперервного нагрівання.

- **Повтор:** Дозволяє записати та переглядати найкращий час (2 рази) для попереднього нагрівання ванної кімнати.

Натисніть протягом 3 секунд, щоб зберегти поточний розклад, а потім натисніть для підтвердження.

Натисніть , щоб переглянути вибраний розклад.

Детальна інформація про 6 команд через контрольний дрот та програму з керування енергією.

<p><b>Вимкнення опалення:</b> миттєве вимкнення опалення</p> <p>На екрані відображається </p>
<p><b>ЕКО:</b> зниження температури на 3,5°C порівняно з режимом «комфорт» або за вашим вибором.</p> <p>На екрані відображається </p>
<p><b>COMFORT-1:</b> зниження температури на 1°C порівняно з режимом «комфорт».</p> <p>На екрані відображається </p>
<p><b>COMFORT-2:</b> зниження температури на 2°C порівняно з режимом «комфорт».</p> <p>На екрані відображається </p>
<p><b>ЗАХИСТ ВІД ЗАМЕРЗАННЯ:</b> підтримка температури в приміщенні на рівні 7°C.</p> <p>На екрані відображається </p>

Вибрані функції	Центр програмування або програма з керування енергією	
	Захист від замерзання	обігрів
Комфорт (прибл. 19,0°C)		
ЕКО		
Захист від замерзання		

### Налаштування часу та внутрішнє програмування

- Одночасно натисніть і на 3 секунди.

Кнопкою або виберіть «ON» (увімкнути), що з'явиться на екрані, а потім натисніть для підтвердження. (Якщо вибрати «OFF» (вимкнути), налаштування буде скасовано).

Після входу до меню програмування на екрані з'явиться «Pr».

Натисніть або , щоб вибрати функцію «Hr» (захист від замерзання), а потім для підтвердження.

За допомогою кнопок + та - змініть години, а потім натисніть **Mode** для підтвердження. За допомогою кнопок + та - змініть години, а потім натисніть **Mode** для підтвердження.

За допомогою кнопок + та - змініть хвилини, а потім натисніть **Mode** для підтвердження.

## Налаштування дня тижня

- Змініть день тижня (DAY: D1 = понеділок, ДЕНЬ: D2 = вівторок, ДЕНЬ: D3 = середа і т. д.) за допомогою клавіш ⊕ або ⊖.

- Натисніть **Mode** для підтвердження.

- Щоб вийти, натискайте ⊕ або ⊖, доки у випадяючому меню не з'явиться пункт «Exit» (вихід).

- Натисніть **Mode** для виходу.

- У разі відсутності електроенергії понад 6 годин слід знову встановити правильний час.

## Програмування

Для ще більшої економії можна запрограмувати прилад на чергування періодів роботи в комфортному режимі з періодами роботи в економному режимі, використовуючи попередньо визначений графік (вже вбудований в прилад) або власний персоналізований графік.

## Попереднє програмування P1/P2/P3

Для призначення програми для кожного дня тижня:

- Натисніть одночасно кнопки **≡** і **Back** та утримуйте їх протягом 3 секунд.

- На екрані з'явиться напис ON (увімкнути) або OFF (вимкнути). За допомогою кнопок + або - встановіть положення ON, а потім натисніть **Mode** для підтвердження.

- Коли на екрані з'явиться «Pr», натисніть **Mode**.

- За допомогою кнопок ⊕ і ⊖ у випадяючому меню призначте одну з програм (попередньо визначену або індивідуальну P1, P2 і т. д.) на кожен день тижня (D1, D2 і т. д.).

На екрані відображається: D1: P1; D1: P2 і т. д.

- Натисніть **Mode** (режим) для підтвердження, і на екрані з'явиться «Pr».

- Щоб вийти, натискайте ⊕ або ⊖, доки у випадяючому меню не з'явиться пункт «Exit» (вихід).

**P1:** з 5:00 до 9:00 та з 17:00 до 23:00

**P2:** з 5:00 до 9:00, з 12:00 до 14:00 та з 17:00 до 23:00

**P3:** з 5:00 до 23:00

## Програма за вибором

**P4/P5/P6:** ви можете налаштувати ці три програми на 3 часових інтервали, починаючи з програми 4 (**P4**).

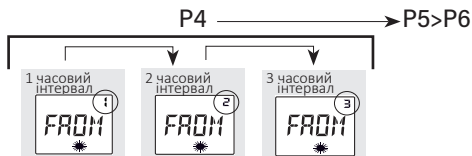

Спочатку запрограмуйте 1 часовий інтервал, змінивши час початку за допомогою ⊕ або ⊖, підтвердьте за допомогою **Mode**, а потім аналогічно запрограмуйте час закінчення. Потім підтвердьте 1 часовий інтервал, натиснувши **Mode**.

Повторіть цю процедуру для двох інших часових інтервалів. (якщо необхідно)

Тепер ви налаштували програму за вибором.

Повторіть цю процедуру для двох інших програм (**P5** і **P6**), якщо необхідно.

## Просте блокування команд

Однчасне натискання кнопок ⊕ і ⊖ протягом 3 секунд заблокує або розблокує клавіатуру.

## Блокування з кодом

Існує можливість заблокувати клавіатуру за допомогою персонального 4-значного коду.

**Блокування:** Натискайте кнопки ⊕ і ⊖ одночасно протягом 10 секунд. З'явиться слово «CODE» (код).

Щоб підтвердити, натисніть **Mode**.

Виберіть першу цифру за допомогою кнопок ⊕ і ⊖, а потім підтвердьте, натиснувши **Mode**.

Повторіть операцію для інших трьох цифр.

**Розблокування:** Натискайте кнопки ⊕ і ⊖ одночасно протягом 3 секунд. Для цієї операції достатньо коду блокування, який ви вибрали раніше.

За допомогою кнопок ⊕ і ⊖ введіть потрібну цифру, а потім натисніть **Mode** для підтвердження. Повторюйте, доки не дійдете до останньої цифри.

Щоб завершити операцію, натисніть **Mode**. Якщо код правильний, пристрій розблокується.

## Економічні функції

**Економічний режим:** Натискайте кнопку **Mode** кілька разів до появи економічного режиму «ECO».

Натискайте кнопку **Mode** протягом 3 секунд, доки не почне блимати встановлена температура «ECO». Натисніть на кнопку ⊕ або ⊖, щоб змінити значення.

Для підтвердження натисніть **Mode**.

**Режим захисту від замерзання (HG):** Натискайте кнопку **Mode** кілька разів до появи режиму захисту від замерзання «7.0».

## Індикатор поведінки

Цей індикатор використовується для оптимізації налаштування комфортної температури.



Положення курсору повідомляє користувачеві про те, чи є налаштування енергозберігаючим або ні. Якщо курсор знаходиться на зеленому символі, встановлена температура нижче або дорівнює рекомендованій температурі 19°C. Курсор з'являється, коли задане значення змінюється.





Індикатор  показує, коли прилад нагрівається. Після стабілізації бажаної температури індикатор загоряється і гасне за потреби.



## Функція повтору

За допомогою функції «REPEAT» (повтор) можна зберегти час (не більше 2 разів), коли ванна кімната буде автоматично попередньо нагріватися щодня, щоб забезпечити потрібну температуру, коли ви нею користуєтесь.

Встановлення часу: Натисніть кнопку  на 3 секунди, загориться світлодіод 1 , а година блимне двічі. Зробіть те саме для світлодіода 2 .

Перегляд/видалення годин: Натисніть , щоб переглянути час на світлодіоді 1 , а потім натисніть  протягом 3 секунд, щоб видалити його. Зробіть те саме для світлодіода 2 .

Якщо запис відсутній, обидва світлодіоди вимикаються, а на екрані на одну секунду з'являється напис «NON» (ні), після чого він повертається до початкового стану.

### - Стан у різних режимах

У режимі вимкненого нагріву або вимкненого контрольного дроту функція повтору «REPEAT» вимкнена, а два відповідні світлодіоди не світяться.



У режимі захисту від замерзання (ручний або через контрольний дріт) функція повтору «REPEAT» і доступ до меню запису та консультації залишаються активними.

## Функція бустер

Функція  активує максимальну потужність нагріву приладу на регульований період часу.

### - Активація та вимкнення

Натисніть кнопку , щоб активувати максимальну

потужність нагріву приладу, а за допомогою кнопок  і  встановіть тривалість (від 5 хвилин до 2 годин). Щоб вимкнути функцію бустер, натисніть кнопку .



Після запуску функції «Boost» і вибору часу натисніть і утримуйте кнопку  протягом 3 секунд, щоб зберегти час за замовчуванням. На екрані на мить з'явиться напис МЕМО (додано в пам'ять), щоб підтвердити ваш вибір.



## Датчик відчиненого вікна

Символ  блимає на порожньому екрані, коли обігрів припиняється після виявлення відчиненого вікна та/або дверей. Натискання кнопки автоматично увімкне обігрівач. Ця функція автоматично вимикає опалення в разі виявлення різкого падіння температури в приміщенні (наприклад, через відчинені вікна або двері).

## Налаштування додаткових функцій

Це меню дозволяє заблокувати або розблокувати певні опції та встановити певні параметри.

Для доступу до **CONF** натисніть , на дисплеї відобразиться .

Натискання протягом 3 секунд на  і на  для відображення **CONF** на дисплеї. Натискання протягом 3 секунд на  дає доступ до різних налаштувань **параметрів:** Підсвічування: за часом (1) або постійне (0)

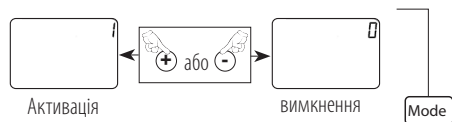

**Датчик вікна:** активація (1) або вимкнення (0)

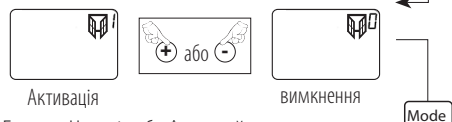

**Градуси Цельсія або Фаренгейта:**



Обмеження: налаштування КОМФОРТНОЇ температури знаходиться у певному діапазоні. Неможливо збільшити або зменшити цю температуру на +/-2°C.

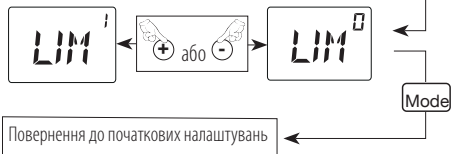

### Скидання до початкового стану (заводські налаштування)

Якщо пристрій увімкнено, переведіть його в режим очікування, натиснувши кнопку

Одночасно натисніть кнопки , , і протягом 10 секунд для повернення до заводських налаштувань:

- комфортна уставка = 19.0°C,
- уставка режиму «Еко» = 15,5°C,
- видалення вмісту персоналізованих програм,
- активація функції розпізнавання вікон та режим АВТО.

### ДОПОМОГА ПІД ЧАС ДІАГНОСТИКИ

#### Прилад не опалює:

- Переконайтеся, що цифровий дисплей активний.
  - > Натисніть кнопку .
  - > Натискайте кнопку кілька разів до появи положення Комфорт (Comfort) .
- Якщо цифровий дисплей все ще не світиться:
  - > Переконайтеся, що автоматичні вимикачі установки увімкнені, і натисніть .
- Переконайтеся, що ви перебуваєте у режимі «Комфорт».
  - > Натискайте кнопку кілька разів до появи положення Комфорт (Comfort) .
- Перевірте, чи блимає символ .
- > Зачиніть двері та/або вікно, натисніть кнопку і переконайтеся, що символ більше не блимає.
- Цифровий дисплей активний, індикатор нагрівання вимкнений.  
Перевірте задане значення.
  - > Температура навколишнього середовища не вимагає нагрівання.
  - > Прилад в економному режимі «ECO» або режимі обмеження потужності: переконайтеся, що система обмеження потужності не вимкнула живлення приладу.

#### Прилад опалює безперервно:

- Переконайтеся, що не було змін у налаштуваннях температури.
  - > Знову налаштуйте температуру.

- Переконайтеся, що прилад не розміщено біля відчинених дверей або/і на протязі.

#### Прилад не виконує команди програмування:

- Переконайтеся, що він знаходиться в режимі програмування.
  - > Увімкніть режим програмування.
- Перевірте програмування.
  - > Виконайте програмування.

### РЕГУЛЯРНИЙ ОГЛЯД

- Бажано використовувати поверхневоактивні універсальні мийні засоби (мило тощо) і серветку з мікрофібри. Для простого прибирання пилу достатньо використовувати суху ганчірку. Технічне обслуговування слід проводити при вимкненому живленні й після того, як прилад охолоне.

UPOTREBA

**Električni priključak**

- Električna instalacija mora biti u skladu s važećim normama u zemlji instalacije (**NFC 15-100 za Francusku**).

- Uređaj mora biti spojen na električnu mrežu 230 V 50 Hz preko priključne kutije.

Pridržavajte se smjera spajanja:

**SMEĐA = FAZA, PLAVA ili SIVA = NEUTRALNO, CRNA = UPRAVLJAČKA ŽICA**

- Ako se crna žica ne upotrebljava, ona mora biti spojena na električki izolirani terminal i ne smije se spajati na strujnu mrežu.

Crna žica ni u kojem se slučaju ne smije spojiti na uzemljenje ili na **ZELENU/ŽUTU** žicu.

- Provjerite ispravnost spoja svih žica u terminalima zidne priključne kutije.

**Brzo pokretanje**

- Paljenje/gašenje grijanja:

- Prilagođavanje željene temperature: i

- Odabir načina rada:

**Način rada Ugodno:** Temperatura se prilagođava pomoću gumba i .

**ECO:** Snižavanje temperature za 3,5 °C u odnosu na način rada Ugodno.

**Zaštita od smrzavanja („7.0“):** Održava temperaturu prostorije na oko 7 °C.

**Automatski način rada:** Primjena naredbe iz centralnog upravljača, termostata ili internog programa uređaja.

- **Boost:** Pritisnite i izaberite željeno trajanje s i za kontinuiranu funkciju grijanja.

- **Repeat:** Omogućava da zabilježite i vidite TOP vremenske intervale (dva vremenska intervala) za prethodno zagrijavanje vaše kupaonice.

Pritisnite tijekom 3 sekunde da biste zabilježili željeni vremenski interval, a onda potvrdite pritiskom na .

Pritisnite da biste vidjeli izabrani vremenski interval.

**Pregled šest postavki na koje vam ukazuje centralni upravljač, upravljačka žica ili termostat**

<b>Prekid grijanja:</b> Trenutni prekid grijanja	
Na zaslonu se prikazuje _____	
<b>ECO:</b> Snižavanje temperature za 3,5 °C u odnosu na način rada Ugodno prema vašem izboru.	
Na zaslonu se prikazuje _____	
<b>UGODNO-1 :</b> Snižavanje temperature za 1 °C u odnosu na način rada Ugodno.	
Na zaslonu se prikazuje _____	
<b>UGODNO-2 :</b> Snižavanje temperature za 2 °C u odnosu na način rada Ugodno.	
Na zaslonu se prikazuje _____	
<b>Sprječavanje smrzavanja:</b> Održava temperaturu prostorije na oko 7 °C.	
Na zaslonu se prikazuje _____	

	Centralni upravljač ili termostat	
Izabrane funkcije	Zaštita od smrzavanja	Grijanje
Ugodno (npr. 19,0 °C)		
ECO		
Zaštita od smrzavanja		

**Prilagođavanje vremena i interno programiranje**

- Istovremeno držite tipke i pritisnutima tri sekunde.

Pritisnite ili da biste izabrali opciju „ON“, koja će se pojaviti na zaslonu, zatim potvrdite pritiskom na . (Kada izaberete „OFF“, izaći ćete iz prilagođavanja).

U izborniku programiranja: „Pr“ prikazano na zaslonu.

- Pritisnite ili za odabir funkcije „Hr“, zatim pritisnite za potvrdu.

Promijenite vrijeme pritiskom na + i na -, zatim potvrdite pritiskom na gumb **[Mode]**. Promijenite sat gumbima + i -, zatim potvrdite pritiskom na gumb **[Mode]**.

Promijenite minute pritiskom na + i -, zatim potvrdite pritiskom na gumb **[Mode]**.

## Prilagođavanje dana u tjednu

- Izmijenite dan u tjednu (DAY: D1 = Ponedjeljak, DAY: D2 = Utorak, DAY: D3 = Srijeda itd.) pomoću tipki ⊕ ili ⊖.

- Potvrdite pritiskom na **[Mode]**.

- Za izlaz pritisnite ⊕ ili ⊖ dok se na zaslonu ne prikaže „Exit“, odnosno izlaz iz padajućeg izbornika.

- Potvrdite pritiskom na **[Mode]** za izlaz.

- U slučaju prekida napajanja dužeg od 6 sati trebate ponovno namjestiti vrijeme na uređaju.

## Programiranje

Za veće uštede, vaš uređaj možete programirati tako da se izmjenjuju razdoblja rada u načinu rada Ugodno i razdoblja u režimu Eco, putem prethodno definiranog programa (opcija koja je već integrirana u vašem uređaju) ili putem personaliziranog programiranja.

## Prethodno odabrani program P1/P2/P3

Dodijelite program svakom danu u tjednu, za to:

- Istovremeno držite tipke **[Eco]** i **[Boost]** pritisnutima tri sekunde.

Na zaslonu će se pojaviti „ON“ ili „OFF“. Ako želite izabrati poziciju „ON“, pritisnite gumb + ili -, a zatim potvrdite pritiskom na **[Mode]**.

- Zaslom prikazuje „Pr“, pritisnite **[Mode]**.

- Dodijelite jedan od programa (prethodno definiran ili prilagođen „P1, P2“) svakom danu u tjednu (D1, D2...) pomoću tipki ⊕ i ⊖ u izborniku.

Na zaslonu se prikazuje: D1: P1; D1: P2....

- Potvrdite pritiskom na tipku (Mode). Na zaslonu se prikazuje riječ „Pr“.

- Za izlaz pritisnite ⊕ ili ⊖ dok se na zaslonu ne prikaže „Exit“, odnosno izlaz iz padajućeg izbornika.

**P1:** od 5 do 9 h i od 17 do 23 h

**P2:** od 5 do 9 h, od 12 do 14 h i od 17 do 23 h

**P3:** od 5 do 23 h

## Program po izboru

**P4/P5/P6:** možete personalizirati ova tri programa na tri vremenska intervala počevši od programa 4 (**P4**).

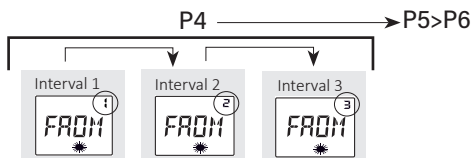

Programirajte interval 1 najprije mijenjajući početno vrijeme pomoću ⊕ ili ⊖, potvrdite pritiskom na **[Mode]**, zatim programirajte završno vrijeme na isti način. Potvrdite interval broj 1 pritiskom na **[Mode]**.

Na isti način postupite za preostala dva vremenska intervala (ako je potrebno).

Upravo ste proveli programiranje po izboru.

Na isti način programirajte preostala dva programa **P5** i **P6** (po potrebi).

## Lako zaključavanje naredbi

Pritisnite istovremeno tipke ⊕ i ⊖ na 3 sekunde za zaključavanje ili otključavanje tipkovnice.

## Zaključavanje šifrom

Tipkovnicu možete zaključati personaliziranim 4-znamenastim kodom.

Za zaključavanje: Istovremeno držite tipke ⊕ i ⊖ pritisnutima 10 sekundi. Pojavljuje se riječ „CODE“. Potvrdite pritiskom na **[Mode]**.

Odaberite svoju prvu znamenku pomoću ⊕ i ⊖ zatim potvrdite pritiskom na **[Mode]**.

Ponovite postupak za preostale tri znamenke.

Za otključavanje: Istovremeno držite tipke ⊕ i ⊖ pritisnutima tri sekunde. Jednostavno unesite šifru koju ste prethodno odabrali.

S pomoću tipki ⊕ i ⊖ odaberite šifru, a potom potvrdite pritiskom na **[Mode]**. Ponovite korake do zadnjeg broja.

Završite pritiskom na **[Mode]**. Ako je šifra točna, uređaj će se otključati.

## Ekonomične funkcije

**Ekonomični način:** Pritisnite uzastopno **[Mode]** dok se ne prikaže ekonomični način „ECO“.

Pritisnite **[Mode]** 3 sekunde dok temperatura ECO ne počne treptati. Pritisnite ⊕ ili ⊖ za promjenu. Za potvrdu pritisnite **[Mode]**.

**Način Zaštita od zamrzavanja:** Pritisnite uzastopno **[Mode]** dok se ne prikaže način zaštite od smrzavanja (Hors-Gel «7.0»).

## Indikator ponašanja



S pomoću tog indikatora možete optimizirati prilagođavanje temperature u ugodnom načinu rada. Ovisno o njegovoj poziciji, klizač ukazuje korisniku na ekonomičnost ili neekonomičnost prilagođavanja. Ako se klizač nalazi na razini zelenog simbola, namještena je temperatura manja ili jednaka preporučenoj temperaturi od 19 °C. Klizač se pojavljuje prilikom promjene postavke.





Indikator  pokazuje rad vašeg uređaja. Kada je željena temperatura stabilizirana, uključuje se i isključuje prema potrebi grijanja.



## Funkcija ponavljanja (Repeat)

Funkcija „REPEAT“ omogućava da se registriraju najviše dva vremenska intervala u kojima će se opcija za prethodno zagrijavanje kupaoalice automatski aktivirati svakoga dana, da bi u kupaoalici bila postignuta dobra temperatura u trenutku njegova korištenja.

- Registriranje odgovarajućeg sata: Pritisnite tijekom 3 sekunde , lampica led 1  će se upaliti i odabrani će sat zatreperti dva puta. Učinite isto za lampicu led 2 .

- Očitavanje/brisanje sata: Pritisnite  da biste vidjeli sat na led 1 , zatim pritisnite  tijekom 3 sekunde da biste ga obrisali. Učinite isto za lampicu led 2 .

Kada se odabrani sati ne registriraju, obje su LED lampice ugašene, a na zaslonu se pojavi oznaka „NON“, dakle „NE“, tijekom jedne sekunde, prije nego što se vrati u početno stanje.

- Stanje aparata u različitim režimima rada

U režimu Prekid grijanja, Isključena upravljačka žica, funkcija „REPEAT“ je deaktivirana, dvije povezane LED lampice ugašene su.

U režimu Zaštita od zamrzavanja (ručno ili pomoću upravljačke žice), funkcija „REPEAT“ i pristup izborniku za registriranje i konzultiranje podataka ostaju aktivni.

## Funkcija Boost

Funkcija  omogućava da se aktivira maksimalna jačina grijanja tijekom razdoblja koje se može prilagoditi.

- Aktiviranje i deaktiviranje

Pritisnite gumb  da biste aktivirali maksimalnu jačinu grijanja svojeg uređaja, prilagođavanje vremena rada u

ovom režimu obavlja se gumbima  i  (od 5 minuta do 2 sata).

Kako biste izbjegli deaktivaciju funkcije „Boost“, stisnite tipku .

Poslije uključivanja funkcije „Boost“, uz prilagođavanje izabranog vremena, dugim pritiskom od 3 sekunde na gumb  ovo vrijeme trajanja registrirat će se kao zadano. Na zaslonu će se trenutno pojaviti „MEMO“, čime se potvrđuje vaš izbor.



## Detektor otvorenog prozora

To je slučaj kada simbol  svjetluca na vašem zaslonu i kada se grijanje isključilo zbog toga što je detektor pokazao da je otvoren neki prozor i/ili vrata u blizini aparata. Pritisak na tipku automatski će ponovno pokrenuti grijanje. Ova funkcija automatski zaustavlja grijanje u slučaju naglog pada temperature u prostoriji (npr. otvoreni prozor ili vrata).

## Prilagođavanje dodatnih funkcija

Ovaj izbornik omogućuje zaključavanje ili otključavanje određenih opcija i prilagođavanje određenih parametara.

Za pristup **CONF**, pritisnite , zaslon prikazuje .

Pritisak na  i  na 3 sekunde prikazuje **CONF**.

Pritisak na  na 3 sekunde daje pristup prilagođavanju različitih parametara:

Pozadinsko osvjjetljenje: privremeno (1) ili stalno (0)

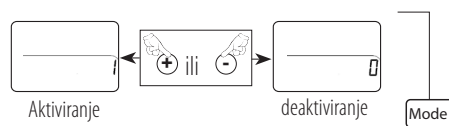

Detektor otvorenog prozora: Aktiviranje (1) ili deaktiviranje (0)

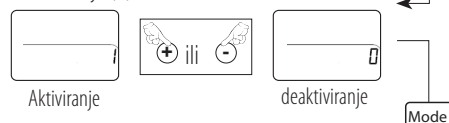

Prikaz temperature u Celzijevim stupnjevima ili Fahrenheitovim stupnjevima:

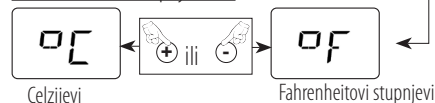



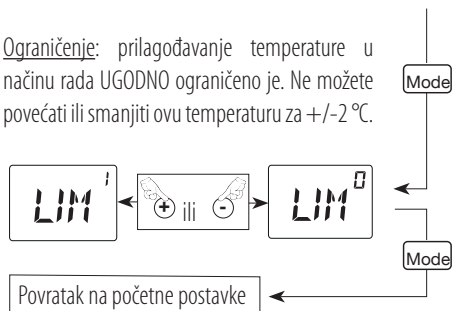

Ograničenje: prilagođavanje temperature u načinu rada UGODNO ograničeno je. Ne možete povećati ili smanjiti ovu temperaturu za +/-2 °C.



## Povratak na početne postavke (tvorničke postavke)









Ako je vaš uređaj uključen, stavite uređaj u stanje pripravnosti (na „standby“) pritiskom na .

Istovremeni pritisak tijekom 10 sekundi na gumbne , ,  i  omogućava da uređaj namjestite na tvorničke postavke:

- zadana vrijednost u načinu rada Ugodno = 19,0 °C
- zadana vrijednost u načinu rada Eco = 15,5 °C
- brisanje sadržaja personaliziranih programa
- aktiviranje funkcije za otkrivanje otvorenog prozora i automatskog režima „AUTO“.

## POMOĆ U DIJAGNOSTICI

### Uređaj ne grije:

- Provjerite je li digitalni zaslon aktivan.
  - > Pritisnite .
  - > Uzastopno pritisćite tipku  dok se ne pojavi položaj Ugodno.
- Ako digitalni zaslon i dalje ne radi:
  - > Provjerite jesu li instalacijski prekidači uključeni i pritisnite .
- Provjerite nalazi li se uređaj u načinu rada Ugodno .
- > Uzastopno pritisćite tipku  dok se ne pojavi položaj Ugodno .
- Provjerite trepće li simbol .
- > Zatvorite vrata i/ili prozor, pritisnite odgovarajući gumb, provjerite je li indikator  prestao svjetlucati.
- Digitalni je zaslon aktivan, indikator grijanja isključen je. Provjerite vrijednost postavke.
  - > Temperatura u prostoriji ne zahtijeva uključivanje grijanja.
  - > Uređaj je u načinu ECO ili je došlo do prekida dotoka energije: provjerite je li sustav za zaštitu od strujnog opterećenja isključio napajanje uređaja.

### Uređaj stalno grije:

- Provjerite je li prilagođavanje temperature promijenjeno.
  - > Ponovno namjestite temperaturu.
- Provjerite da se uređaj ne nalazi pored otvorenih vrata i/ili izložen struji zraka.

### Uređaj ne slijedi naredbe programa:

- Provjerite da se uređaj nalazi u načinu za programiranje.
  - > Postavite uređaj u način za programiranje.
- Provjerite programiranje.
  - > Provedite programiranje.

## ODRŽAVANJE

- Preporučuje se korištenje univerzalnih sredstava za čišćenje na bazi tenzida (sapun...) i krpe od mikrovlakana. Za jednostavno brisanje prašine dovoljna je krpa. Održavanje treba obaviti dok je uređaj isključen iz struje i nakon što se uređaj ohladi.

## KORIŠĆENJE

## Električni priključak

– Električna instalacija mora biti usaglašena sa standardima koji su na snazi u zemlji u kojoj se aparat instalira (**NFC 15-100 za Francusku**).

– Aparat mora biti priključen na električnu mrežu 230 V 50 Hz preko razvodne kutije.

Poštovati smer povezivanja:

**BRAON ŽICA = FAZA, PLAVA ILI SIVA = NULA, CRNA ŽICA = REGULATOR**

– Ako se ne koristi crna žica, on mora biti priključen na izolovanu električnu vezu, a ne priključen na električnu mrežu.

Crna žica nikada se ne sme priključiti za uzemljenje ili za **ZELENU/ŽUTU** žicu.

– Proveriti da li su sve žice ispravno povezane na priključke u zidnom kućištu.

## Brzo aktiviranje aparata

– Uključivanje / isključivanje grejanja: 

– Podešavanje željene temperature:  $\oplus$  i  $\ominus$

– Izbor režima rada: 

**Komfor:** temperatura se podešava tasterima  $\oplus$  i  $\ominus$ .



**ECO** (štedljivi režim): Smanjenje temperature za 3,5 °C u odnosu na režim rada Komfor.

**Zaštita od smrzavanja („7.0“):** Održavanje temperature u prostoriji na oko 7 °C.

**Automatski režim:** Primena naloga iz centralnog regulatora, termostata ili internog programa aparata.





– **Boost:** Pritisnite na  i izaberite željeno trajanje sa  $\oplus$  i  $\ominus$  za kontinuiranu funkciju grejanja.







– **Repeat:** Omogućava da zabeležite i da vidite TOP satnice (2 vremenska intervala) za prethodno zagrevanje svog kupatila.

Pritisnite tokom 3 sekunde na  da biste zabeležili aktuelni vremenski interval, a onda potvrdite pritiskom na .

Pritisnite na  da biste videli izabrani vremenski interval.

## Lista sa 6 situacija na regulatoru ili termostatu.

<b>Prekid grejanja:</b> Trenutni prekid grejanja
Na ekranu piše: _____ 
<b>ECO:</b> Smanjenje temperature za 3,5 °C u odnosu na poziciju Komfor ili po vašem izboru.
Na ekranu piše: _____ 
<b>KOMFOR-1:</b> Smanjenje temperature za 1 °C u odnosu na poziciju Komfor.
Na ekranu piše: _____ 
<b>KOMFOR-2:</b> Smanjenje temperature za 2 °C u odnosu na poziciju Komfor.
Na ekranu piše: _____ 
<b>Zaštita od smrzavanja:</b> Održavanje temperature u prostoriji na oko 7 °C.
Na ekranu piše: _____ 

Izabrane funkcije	Centralni regulator ili termostat	
	Zaštita od smrzavanja	Grejanje
Komfor (npr.19,0 °C)		
ECO		
Zaštita od smrzavanja		

## Podešavanje vremena i interno programiranje

– Pritisnite na  i  istovremeno 3 sekunde.

Pritiskajte na  $\oplus$  ili na  $\ominus$  da biste izabrali opciju „ON“, što će se pojaviti na ekranu, zatim potvrdite pritiskom na . (Kada izaberete „OFF“, izaći ćete iz podešavanja).

Kada uđete u meni za programiranje: Na ekranu će se pojaviti slova „Pr“.

– Pritisnite na  $\oplus$  ili na  $\ominus$  da biste izabrali funkciju zaštita od smrzavanja „Hr“ zatim na  da biste potvrdili.

Promenite vreme pritiskom na + i na -, zatim potvrdite pritiskom na taster **Mode**. Promenite sat sa tasterima + i -, zatim potvrdite pritiskom na taster **Mode**.

Promenite minute pritiskom na + i na -, zatim potvrdite pritiskom na taster **Mode**.

## Podešavanje dana

– Promenite dan u nedelji (DAY: D1 = Ponedeljak, DAY: D2 = Utorak, DAY: D3 = Sreda, itd...) sa tasterima ⊕ ili ⊖.

– Potvrdite pritiskom na taster **Mode**.

– Da biste izašli iz ovog segmenta programiranja, pritisnite na ⊕ ili na ⊖ dok se ne pojavi reč „Exit“ u padajućem meniju.

– Potvrdite pritiskom na **Mode** da biste izašli.

– U slučaju prekida struje dužeg od 6 sati, morate ponovo izvršiti željena podešavanja na svom aparatu.

## Programiranje

Za veće uštede, svoj uređaj možete da programirate tako da se smenjuju periodi rada u režimu Komfor i periodi u režimu Eco, putem prethodno definisanog programa (opcija koja je već integrisana u vašem uređaju) ili putem personalizovanog programiranja.

## Predefinisano programiranje P1/P2/P3

Ako želite da za svaki dan u nedelji izaberete određeni program, uradite sledeće:

– Pritisnite istovremeno tokom 3 sekunde na tastere ⊕ i ⊖.

– Na ekranu će se pojaviti „ON“ ili „OFF“. Ako želite da izaberete poziciju „ON“, pritisnite tastere + ili -, a zatim potvrdite pritiskom na **Mode**.

– Na ekranu će se pojaviti „P1“, pritisnite na **Mode**.

– Izaberite neki od programa (predefinisani ili personalizovani „P1, P2...“) za svaki dan u nedelji (D1, D2...) , pritiskom na tastere ⊕ i ⊖ iz padajućeg menija.

Na ekranu će se pojaviti: D1:P1 ; D1:P2....

– Potvrdite pritiskom na taster **Mode** /režim rada/, na ekranu će se pojaviti „Pr“.

– Da biste izašli iz ovog segmenta programiranja, pritisnite na ⊕ ili na ⊖ dok se ne pojavi reč „Exit“ u padajućem meniju.

**P1:** od 5 h > 9 h i 17 h > 23 h

**P2:** od 5 h > 9 h, 12 h > 14 h i 17 h > 23 h

**P3:** od 5 h > 23 h

## Programi „po narudžbini“

**P4/P5/P6:** ova tri programa možete personalizovati u okviru 3 vremenska intervala započinjući sa programom 4 (P4).

50.

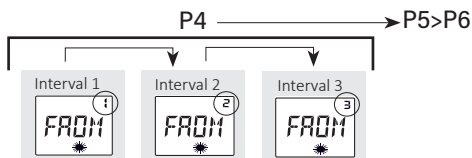

Programirajte najpre interval 1 tako što ćete promeniti sat početka sa ⊕ ili ⊖, potvrdite pritiskom na **Mode**. Zatim programirajte sat završetka na isti način, a onda potvrdite da ste izabrali interval broj 1 pritiskom na **Mode**.

Postupite na isti način za druga dva vremenska intervala (ako je potrebno) (ako je potrebno).

Upravo ste izvršili programiranje „po narudžbini“.

Postupite na isti način sa preostala dva programa **P5** i **P6** (ako je potrebno).

## Lako zaključavanje komandi

Pritisnite istovremeno tastere ⊕ i ⊖ tokom 3 sekunde, da biste zaključali ili otključali tablu sa tasterima.

## Zaključavanje sa šifrom

Imate mogućnost da tablu sa tasterima zaključate pomoću lične šifre od 4 cifre.

Zaključavanje: Pritisnite istovremeno tokom 10 sekundi na ⊕ i na ⊖. Pojaviće se reč „CODE“. Potvrdite pritiskom na **Mode**.

Izaberite svoju prvu cifru koristeći ⊕ i ⊖, zatim potvrdite pritiskom na **Mode**.

Ponovite operaciju da biste izabrali preostale 3 cifre.

Otključavanje: Pritisnite istovremeno tokom 3 sekunde na ⊕ i na ⊖. Dovoljno je da otkucate šifru za zaključavanje koju ste prethodno izabrali.

Koristite tastere ⊕ i ⊖ da biste izabrali svoju cifru, zatim potvrdite pritiskom na **Mode**. Ponovite operaciju do poslednjeg broja.

Završite radnju pritiskom na **Mode**. Ako je vaša šifra ispravna, aparat će se otključati.

## Ekonomične funkcije

**Štedljivi režim rada:** Pritisnite uzastopno na **Mode** dok se ne pojavi oznaka „ECO“ za štedljivi režim rada.

Pritisnite **Mode** tokom 3 sekunde dok ne zasvetluca oznaka postavljena za temperaturu u režimu „ECO“ Pritisnite na ⊕ ili na ⊖ da biste promenili parametar. Da biste potvrdili, pritisnite na **Mode**.

**Režim „Zaštita od smrzavanja“:** Pritisnite uzastopno na **Mode** dok se ne pojavi režim rada Hors-Gel „7,0“

## Indikator rada uređaja



Ovaj indikator omogućava da se optimizuje podešavanje temperature u okviru opcije „komfor“. U funkciji svog položaja, kursor skreće pažnju korisnika na štedljivi ili neštedljivi režim rada. Ako se kursor nalazi u nivou zelenog simbola, podešena temperatura je manja ili jednaka preporučenoj temperaturi od 19 °C. Kursor se pojavljuje kada dolazi do zadate promene.





Kontrolni indikator  ukazuje na to da vaš aparat počinje da greje. Kada se željena temperatura stabilizuje, on se pali i gasi u funkciji potrebe za grejanjem.



## Funkcija Repeat

Funkcija „REPEAT“ omogućava da se registruju najviše 2 vremenska intervala u kojima će se opcija za prethodno zagrevanje kupatila automatski aktivirati svakoga dana, da bi u kupatilu bila postignuta dobra temperatura u trenutku njegovog korišćenja.

– Registrovanje odgovarajućeg sata: Pritisnite tokom 3 sekunde na , lampica led 1  će se upaliti i odabrani sat će zatreperti 2 puta. Učinite isto za lampicu led 2 .

– Očitavanje/brisanje sata: Pritisnite na  da biste videli sat na led 1 , zatim pritisnite tokom 3 sekunde na  da biste ga obrisali. Učinite isto za lampicu led 2 .

Kada se odabrani sati ne registruju, obe LED lampice su ugašene, a na ekranu se pojavi oznaka „NON“, dakle „NE“, tokom jedne sekunde, pre nego što se vrati u početno stanje.

– Stanje aparata u različitim režimima rada

U režimu Isključeno grejanje, isključen regulator, funkcija „REPEAT“ je deaktivirana, dve povezane LED lampice su ugašene.

U režimu Zaštita od smrzavanja „Hors-Gel“ (ručno ili pomoću regulatora), funkcija „REPEAT“ i pristup meniju za registrovanje i konsultovanje podataka ostaju aktivni.

## Funkcija Boost

Funkcija  omogućava da se aktivira maksimalna jačina grejanja tokom perioda koji se može podesiti.

– Aktiviranje i deaktiviranje

Pritisnite na taster  da biste aktivirali maksimalnu jačinu grejanja svog aparata, podešavanje vremena rada u

ovom režimu vrši se tasterima  i  (od 5 minuta do 2 sata).

Da biste predupredili deaktiviranje režima Boost, pritisnite na taster .

Posle uključivanja funkcije „Boost“, sa podešavanjem izabranog vremena, dugi pritisak od 3 sekunde na taster  učiniće da se ovo vreme trajanja registruje kao zadato. Na ekranu će se trenutno pojaviti navod „MEMO“, čime se potvrđuje vaš izbor.



## Detektor otvorenog prozora

To je slučaj kada simbol  svetluca na vašem ekranu i kada se grejanje isključilo zbog toga što je detektor pokazao da je otvoren neki prozor i/ili vrata u blizini aparata. Pritisak na taster automatski će ponovo uključiti grejanje. Ova funkcija inače automatski prekida grejanje u slučaju kada se otkrije nagli pad temperature u prostoriji (Npr. kada je otvoren neki prozor ili vrata).

## Podešavanje dodatnih funkcija

Ovaj meni omogućava vam da zaključate ili da otključate neke opcije, kao i da podesite određene parametre.

Da biste pristupili opciji **CONF**, pritisnite na , a na ekranu će se pojaviti **CONF**.

Pritisak od 3 sekunde na  i na  na ekranu će se pojaviti **CONF**. Pritisak od 3 sekunde na , omogućićiće pristup podešavanju različitih parametara:

Pozadinsko osvetljenje: privremeno podešeno (1) ili stalno (0)

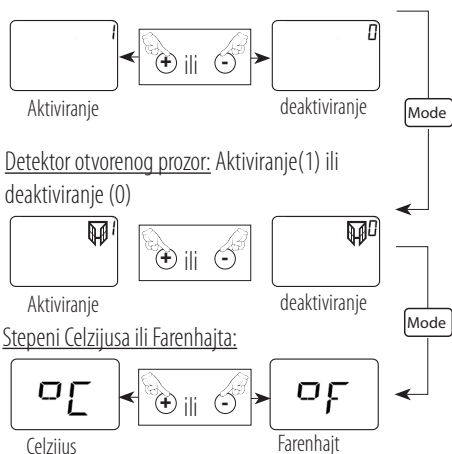

Ograničenje izbora temperature: podešavanje temperature u opciji KOMFOR je izabrano. Ovu temperaturu ne možete da povećate, niti da smanjite za +/−2 °C.

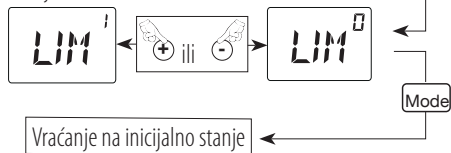

## Povratak na početno podešavanje (fabričko podešavanje)

Ako je vaš aparat uključen, staviti aparat u stanje pripravnosti (na „standby“) pritiskom na **⏻**.

Istovremeni pritisak tokom 10 sekundi na tastere **⊕**, **⊖**, **Mode** i **Boost** omogućava da aparat podesite na fabričke vrednosti:

- zadata vrednost u opciji Komfor = 19,0 °C,
- zadata vrednost u opciji Eco = 15,5 °C,
- brisanje sadržaja personalizovanih programa,
- aktiviranje funkcije za otkrivanje otvorenog prozora i automatskog režima „AUTO“.

## POMOĆ U DIJAGNOSTIKOVANJU PROBLEMA

### Ako aparat ne greje:

- Proveriti da li je digitalni ekran aktivan.
  - > Pritisnuti na **⏻**.
  - > Pritiskati uzastopno na **Mode** dok se ne pojavi pozicija „Komfor“ **✱**.
- Ako se digitalni ekran i dalje nije uključi:
  - > Proveriti da li su sklopke uključene i pritisnuti na **⏻**.
- Proverite da li ste na poziciji „Komfor“.
  - > Pritiskati uzastopno na **Mode** dok se ne pojavi pozicija „Komfor“ **✱**.
- Proverite da li indikator **🔥** isprekidano svetluca.
  - > Zatvorite vrata i/ili prozor, pritisnite na odgovarajući taster, proverite da li je indikator **🔥** prestao da svetluca.
- Digitalni ekran je aktiviran, indikator grejanja je isključen. Proveriti vrednost koja je podešena.
  - > Temperaturu u prostoriji ne zahteva grejanje.
  - > Aparat je u režimu „ECO“ ili smanjenje opterećenja: proveriti da li je sistem za smanjenje opterećenja možda prekinuo napajanje aparata.

### Aparat greje sve vreme:

- Proveriti da podešavanje temperature nije promenjeno.
  - > Ponovo podesite temperaturu.
- Proveriti da se aparat ne nalazi pored otvorenih vrata i/ili na mestu gde struji vazduh.

### Aparat ne sledi naloge zadate programiranjem:

- Proveriti da li je u režimu „Programiranje“.
  - > Izabrati opciju „Programiranje“.
- Proveriti izabrani program.
  - > Aktivirati opciju „Programiranje“.

## ODRŽAVANJE

- Poželjno je koristiti univerzalna sredstva za čišćenje na bazi tenzioaktivnih agensa (sapun...) i krpu od mikrofibera. Za obično brisanje prašine, dovoljna je krpa. Održavanje se mora vršiti kada je aparat van napona i tek pošto se ohladi.

## UPORABA

### Električni priključek

– Električna napeljava mora biti v skladu z veljavnimi standardi v državi namestitve (**NFC 15-100 za Francijo**).

– Napravo je treba prek priključne omarice priključiti na omrežno napajanje **230 V 50 Hz**.

Bodite pozorni na navodila za priključitev:

**RJAVA = FAZA, MODRA ali SIVA = NEVTRALNA, ČRNA = KRMILNI KABEL**

– Če črnega kabla ne boste uporabili, ga morate priključiti na izolacijsko sponko, ki ni priključena na električno omrežje.

Črnega kabla v nobenem primeru ne smete priključiti na ozemljitveno sponko ali na **ZELENI/RUMENI** kabel.

– Preverite, ali so vsi kabli pravilno priključeni na sponke v stenski razvodni omarici.

### Hitri zagon

– Vkllop/izkllop gretja: 

– Nastavitev zelene temperature:  $\oplus$  in  $\ominus$

– Izbira načina delovanja: 

**Confort (Udobje):** Prilagodite temperaturo z gumboma  $\oplus$  in  $\ominus$ .

**ECO (Varčno):** Znižanje temperature za 3,5 °C v primerjavi z načinom Udobje.

**Hors gel (Proti zmrzali) »7,0«:** Ohranja sobno temperaturo približno 7 °C.

**AUTO (Samodejno):** Uporabite urnik, ki vam ga je posredoval center za programiranje ali upravljevec energetskega sistema ali ki je nastavljen kot način internega programiranja v napravi.





– **Ojačanje:** Pritisnite  in izberite zeleno trajanje s pomočjo tipk  $\oplus$  in  $\ominus$  za neprekinjeno delovanje gretja.

– **Ponovitev:** Omogoča shranjevanje in vizualizacijo najpogosteje uporabljenih urnikov (2 urnika) za predgretje kopalnice.

Za 3 sekunde pritisnite , da se shrani trenutni urnik, in nato potrdite izbiro z .

Pritisnite , če si želite ogledati izbrani urnik.

Podrobnost 6 ukazov prek krmilnega kabla in upravljavca energetskega sistema.

<b>Zaustavitev gretja:</b> Gretje se takoj zaustavi	
Na zaslonu se prikaže _____	
<b>ECO (Varčno):</b> Znižanje temperature za 3,5 °C v primerjavi z načinom Udobje ali glede na vašo izbiro.	
Na zaslonu se prikaže _____	
<b>CONFORT-1:</b> Znižanje temperature za 1 °C v primerjavi z načinom Udobje.	
Na zaslonu se prikaže _____	
<b>CONFORT-2:</b> Znižanje temperature za 2 °C v primerjavi z načinom Udobje.	
Na zaslonu se prikaže _____	
<b>PROTI ZMRZALI:</b> Ohranja sobno temperaturo približno 7 °C.	
Na zaslonu se prikaže _____	

Izbrane funkcije	Center za programiranje ali upravljevec energetskega sistema	
	HG	ogrevanje
Udobje (npr. 19,0 °C)		
ECO		
HG		

### Nastavitev ure in notranje programiranje

– Hkrati pritisnite  in  za 3 sekunde.

S tipkami  $\oplus$  ali  $\ominus$  pritisnite za izbiro možnosti »ON«, ki se prikaže na zaslonu, in jo potrdite z . (Če izberete možnost »OFF«, boste zapustili zaslon za nastavitev). V meniju za programiranje: Na zaslonu se prikaže oznaka »Pr«.

– Pritisnite  $\oplus$  ali  $\ominus$  za izbiro funkcije »Hr« in jo potrdite z .

Spremenite uro s tipkami + in – in jo potrdite s tipko **Mode**.  
 Spremenite uro s tipkami + in – in jo potrdite s tipko **Mode**.  
 Spremenite minute s tipkami + in – in jih potrdite s tipko **Mode**.

## Nastavitev dneva

– S tipkama ⊕ ali ⊖ prilagodite dan v tednu (DAY: D1 = ponedeljek, DAY: D2 = torek, DAY: D3 = sreda itd.) s tipkama ⊕ ali ⊖.

– Potrdite s pritiskom na tipko **Mode**.

– Za izhod pritisnite ⊕ ali ⊖, dokler se v spustnem meniju ne prikaže možnost »Exit«.

– Potrdite izhod s tipko **Mode**.

– V primeru prekinitve napajanja, ki traja več kot 6 ur, boste morali ponastaviti uro naprave.

## Programiranje

Če si želite zagotoviti še več prihrankov, lahko napravo programirate tako, da preklaplja med obdobji v načinu Confort in obdobji v načinu Eco z vnaprej določenim programom (ki je že vgrajen v napravo) ali s programom, ki ga pripravite sami.

## Prednastavljeni programi P1/P2/P3

Če želite vsakemu dnevu v tednu dodeliti program:

– Hkrati pritisnite tipki **Boost** in **Mode** za 3 sekunde.

Na zaslonu se prikaže beseda »ON« ali »OFF«. Nastavite položaj ON s tipkama + ali –, nato pa potrdite izbiro z **Mode**.

– Na zaslonu se prikaže »Pr«, pritisnite tipko **Mode**.

– S tipkama ⊕ in ⊖ v spustnem meniju vsakemu dnevu v tednu (D1, D2 itd.) dodelite enega od programov (prednastavljeni ali prilagojeni »P1, P2« itd.).

Na zaslonu se prikaže: D1:P1; D1:P2 itd.

– Za potrditev pritisnite tipko **Mode** in na zaslonu se prikaže »Pr«.

– Za izhod pritisnite ⊕ ali ⊖, dokler se v spustnem meniju ne prikaže možnost »Exit«.

**P1:** 5.00 > 9.00 in 17.00 > 23.00

**P2:** 5.00 > 9.00, 12.00 > 14.00 in 17.00 > 23.00

**P3:** 5.00 > 23.00

## Program po izbiri

**P4/P5/P6:** te tri programe lahko prilagodite v treh časovnih intervalih tako, da začnete s programom 4 (**P4**).

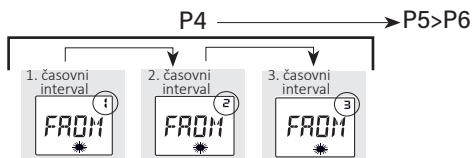

Najprej programirajte 1. časovni interval tako, da spremenite začetni čas prek tipk ⊕ ali ⊖ in potrdite s tipko **Mode**, nato pa na enak način programirajte končni čas. Nato potrdite 1. časovni interval s pritiskom tipke **Mode**.

Ponovite postopek tudi za druga dva časovna intervala. (po potrebi)

Pravkar ste izvedli programiranje po izbiri.

Enako ravnajte tudi pri drugih dveh programih **P5** in **P6** (če je potrebno).

## Enostavno zaklepanje stikalne plošče

Za zaklepanje ali odklepanje tipkovnice hkrati pritisnite tipki ⊕ in ⊖ za 3 sekunde.

## Zaklepanje s kodo

Tipkovnico lahko zaklenete z osebno 4-mestno kodo.

Za zaklepanje: Hkrati pritisnite in pridržite tipki ⊕ in ⊖ za 10 sekund. Izpiše se beseda »CODE«. Potrdite s pritiskom na **Mode**.

S tipkama ⊕ in ⊖ izberite prvo številko in jo potrdite s pritiskom tipke **Mode**.

Ponovite postopek za preostale tri številke.

Za odklepanje: Hkrati pritisnite ⊕ in ⊖ za 3 sekunde.

Vpisati morate kodo za zaklep, ki ste jo predhodno izbrali.

S tipkama ⊕ in ⊖ izberite svojo številko in jo potrdite s pritiskom na **Mode**. Ponavljajte postopek, vse dokler ne vnesete zadnje številke.

Zaključite s pritiskom na **Mode**. Če ste vnesli pravilno kodo, se bo naprava odklenila.

## Funkcije varčevanja

Varčni način: – Pritisčajte tipko **Mode**, dokler se ne izpiše varčni način »ECO«.

– Pritisnite in pridržite tipko **Mode** za 3 sekunde, da začne utripati nastavljena temperatura ECO. – Za spremembo pritisnite ⊕ ali ⊖. Za potrditev pritisnite tipko **Mode**.

Način proti zmrzali: Pritisčajte tipko **Mode**, dokler se izpiše način proti zmrzali »7,0«.

## Kazalnik delovanja

Ta indikator se uporablja za nastavitve udobne temperature.



Kazalnik s svojim položajem opozarja uporabnika, ali je izbrana nastavev varčna ali ne. Če je kazalnik na zelenem simbolu, je nastavljen temperatura nižja ali enaka priporočeni temperaturi 19 °C. Kazalnik se prikaže, ko spremenite nastavljen vrednost.

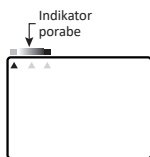



Kontrolna lučka  vas obvešča o tem, kdaj se naprava segreva. Ko je dosežena zelena temperatura, se prižiga in ugaša glede na aktivnost ogrevanja.



## Funkcija Ponovitev

Funkcija »REPEAT« (Ponovitev) omogoča, da shranite največ 2 urnika, v skladu s katerima se bo predgretje kopalnice vsak dan vklopilo samodejno, da bo temperatura v kopalnici primerna, ko jo boste uporabljali.

– Shranite ure: Za 3 sekunde pritisnite tipko ; lučka LED 1  se prižge, ura pa dvakrat utripne. Ponovite enak postopek za lučko LED 2 .

– Ogled/izbris ur: Pritisnite tipko , če si želite ogledati uro lučke LED 1 , nato pa za 3 sekunde pritisnite tipko  za izbris. Ponovite enak postopek za lučko LED 2 .

Če nastavev ne shranite, se obe lučki LED ugasneta, na zaslonu pa se za eno sekundo prikaže beseda »NON«, preden se zaslon vrne v začetno stanje.

### – Stanje v različnih načinih

V načinu Zaustavitev grelja in Zaustavitev krmilnega kabla je način »REPEAT« izklopljen in obe povezani lučki LED sta ugasnjeni.



V načinu Proti zmrzali (ročno ali prek krmilnega kabla) funkcija »REPEAT« in dostop do menija za shranjevanje in pregledovanje ostaneta aktivna.

## Funkcija Boost (Ojačanje)

Funkcija  vam omogoča, da aktivirate največjo moč segrevanja naprave za nastavljeni čas trajanja.

### – Vklon in izklop

Pritisnite tipko , če želite vklopiti največjo moč

segrevanja naprave, in nastavite trajanje s tipkama  in  (od 5 minut do 2 ur).

Za načrtovanje izklopa funkcije Boost pritisnite tipko .

Ko boste vklopili funkcijo »Boost« in izbrali nastavitve trajanja, za 3 sekunde pritisnite tipko , da zabeležite to trajanje kot privzeto trajanje. Na zaslonu se za nekaj trenutkov prikaže MEMO, da potrdite svojo izbiro.



## Zaznavanje odprtega okna

Na praznem zaslonu utripa simbol , če se je gretje zaustavilo, ker je sistem zaznal odprto okno in/ali vrata. S pritiskom katere koli tipke se ogrevanje samodejno ponovno vklopi. Ta funkcija samodejno zaustavi ogrevanje, če senzor zazna nenaden padec temperature v prostoru (npr. odprto okno ali vrata).

## Nastavev dodatnih funkcij

V tem meniju lahko zaklenete ali odklenete določene možnosti in prilagodite določene nastavitve.

Za dostop do **CONF** pritisnite tipko  in na zaslonu se prikaže **CONF**.

Za 3 sekunde pritisnite  in **Mode**, na zaslonu se prikaže **CONF**. Stisk  za 3 sekunde omogoči dostop do različnih nastavev:

Osvetlitev ozadja: časovno omejena (1) ali neprekinjena (0)

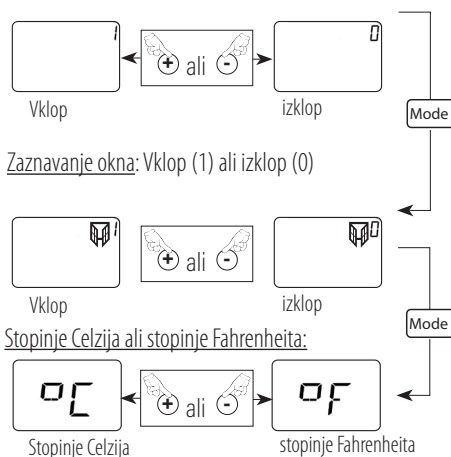



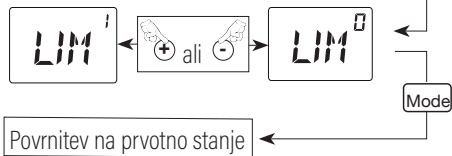

Omejitev: nastavev temperature v načinu (Confort) je omejena. Temperature ne morete povečati ali zmanjšati za  $\pm 2^{\circ}\text{C}$ .



### Povrnitev na prvotno stanje (tovarniške nastavitve)









Če je vaša naprava prižgana, jo postavite v stanje pripravljenosti s pritiskom tipke .

Če za 10 sekund istočasno pritisnete tipke , ,  in , se bo naprava povrnila na tovarniške nastavitve:

- nastavev Confort =  $19,0^{\circ}\text{C}$ ,
- nastavev Eco =  $15,5^{\circ}\text{C}$ ,
- izbris vsebine po meri prilagojenih programov,
- vklop zaznavanja okna in načina AUTO.

### POMOČ PRI DIAGNOSTIKI

#### Naprava ne greje:

- Preverite, ali je digitalni zaslon aktiven.
  - > Pritisnite .
  - > Večkrat pritisnite tipko , da se izpiše način Confort .
- Če digitalni zaslon še vedno ne sveti.
  - > Preverite, ali so vklopljeni prekinjevalci tokokroga in pritisnite .
  - Preverite, ali ste v načinu Confort
    - > Večkrat pritisnite tipko , da se izpiše način Confort .
  - Preverite, ali utripa simbol .
  - > Zaprite vrata in/ali okno, pritisnite katero koli tipko in preverite, da simbol  ne utripa več.
- Digitalni zaslon je aktiven, indikator ogrevanja je ugasnjen.
  - Preverite nastavljeno vrednost.
    - > Glede na temperaturo okolice ni potrebe po ogrevanju.
    - > Naprava deluje v načinu ECO ali v načinu razbremenitve: zagotovite, da sistem za razbremenitev ni prekinil napajanja naprave.

#### Naprava ves čas greje:

- Preverite, da ni prišlo do spremembe nastavitve temperature.
  - > Znova nastavite temperaturo.
- Zagotovite, da naprava ne stoji v bližini odprtih vrat in/ali na prepihu.

#### Naprava ne sledi programiranim ukazom:

- Preverite, ali je naprava v načinu programiranja.
  - > Preklopite v način programiranja.
- Preverite nastavljene programe.
  - > Opravite programiranje.

### VZDRŽEVANJE

- Po možnosti uporabljajte univerzalna čistila na osnovi površinsko aktivnih snovi (milo in podobno) in krpo iz mikrovlaknen. Za brisanje prahu zadostuje krpa. Vzdrževanje je treba opravljati, ko je naprava izklopljena in ohlajena.

## UTILIZARE

## Racordarea electrică

Instalația electrică trebuie efectuată în conformitate cu reglementările în vigoare, în țara în care se instalează produsul (**NFC 15-100 în Franța**).

- Aparatul trebuie bransat la o rețea electrică de **230 V, 50 Hz**, prin intermediul unei casete de conexiuni.

Respectați ordinea de bransare:

**MARO = FAZĂ, ALBASTRU sau GRI = NUL, NEGRU = FIR PILOT**

Dacă nu se utilizează firul negru, acesta trebuie racordat la o bornă izolată electric și nebransată la rețeaua electrică.

Firul negru nu trebuie în niciun caz racordat la borna de împământare sau la firul **VERDE/GALBEN**.

- Verificați racordarea corectă a tuturor firelor la bornele casetei de conexiuni de pe perete.

## Pornire rapidă

- Pornire/Oprire încălzire: 

- Setarea temperaturii dorite:  și 



- Selectarea modului de funcționare: 

**Confort:** Temperatură setată cu ajutorul butoanelor  și .

**ECO:** Reducerea temperaturii cu 3,5 °C față de poziția Confort.

**Protecție la îngheț („7,0”):** Menținerea temperaturii încăperii în jurul valorii de 7 °C.

**AUTOMAT:** Aplică comanda trimisă de programatorul dvs., sistemul de gestionare a energiei sau de programarea internă a aparatului.

- **Funcția Boost:** Apăsăți pe  și selectați durata cu ajutorul butoanelor  și , pentru o funcționare continuă a încălzirii.

- **Funcția Repeat:** Permite înregistrarea și vizualizarea programelor principale (2 programe) pentru preîncălzirea băii.

Apăsăți  timp de 3 secunde pentru a înregistra programul actual și confirmați cu .

Apăsăți  pentru a vizualiza programul selectat.

## Informații detaliate pentru cele 6 comenzi prin firul pilot și sistemul de gestionare a energiei.

**Oprire încălzire:** Oprirea instantanee a încălzirii

Pe ecran se afișează



**ECO:** Reducerea temperaturii cu 3,5 °C față de poziția Confort sau în funcție de alegerea dvs.

Pe ecran se afișează



**CONFORT-1:** Reducerea temperaturii cu 1 °C față de poziția Confort.

Pe ecran se afișează



**CONFORT-2:** Reducerea temperaturii cu 2 °C față de poziția Confort.

Pe ecran se afișează





**Protecție la îngheț:** Menținerea temperaturii încăperii în jurul valorii de 7 °C.



Pe ecran se afișează





Funcții selectate	Programatorul sau sistemul de gestionare a energiei	
	Protecție la îngheț	încălzire
Confort (ex. 19,0 °C)		
ECO		
Protecție la îngheț		

## Setarea orei și programarea internă

- Apăsăți simultan  și  timp de 3 secunde.

Apăsăți pe tastele  sau  pentru a alege opțiunea „ON” afișată pe ecran și confirmați cu . (Dacă alegeți opțiunea „OFF” veți ieși din setare).

Când ajungeți în meniul de programare: pe ecran va apărea „Pr”.

Apăsăți  sau  pentru a alege funcția „Hr”, apoi apăsați  pentru a confirma.

Modificați ora cu ajutorul tastelor + și -, apoi confirmați apăsând tasta **[Mode]**.

Modificați minutele cu ajutorul tastelor + și -, apoi confirmați apăsând tasta **[Mode]**.

## Setarea zilei

- Modificați ziua săptămânii (DAY: D1 = Luni, DAY: D2 = marți, DAY: D3 = miercuri, etc.) cu tastele ⊕ sau ⊖.

- Confirmați apăsând tasta **[Mode]**.

- Pentru a ieși, apăsați ⊕ sau ⊖ până când în meniul derulant apare opțiunea „leşire”.

- Confirmați apăsând **[Mode]** pentru a ieși.

- În cazul unei pene de curent care durează mai mult de 6 ore, va trebui să setați din nou ora aparatului.

## Programare

Pentru a obține economii superioare, puteți programa aparatul pentru a alterna perioadele în modul Confort și perioadele în modul Eco cu o programare predefinită (integrată deja în aparat) sau cu programarea dvs. personalizată.

### Programare predefinită P1/P2/P3

Dacă doriți să atribuiți un program pentru fiecare zi din săptămână, procedați astfel:

- Apăsați simultan tastele **[E]** și **[Boost]** timp de 3 secunde.

- Pe ecran se afișează ON sau OFF. Setați poziția ON cu tastele + sau -, apoi confirmați cu **[Mode]**.

- Pe ecran va apărea „Pr”. Apăsați **[Mode]**.

- Atribuiți unul dintre programe (predefinite sau personalizate, „P1 P2...”) fiecărei zile din săptămână (D1, D2...) cu ajutorul tastelor ⊕ și ⊖ din meniul derulant.

Pe ecran se afișează: D1:P1 ; D1:P2....

- Confirmați apăsând tasta Mod, iar pe ecran va apărea „Pr”.

- Pentru a ieși, apăsați ⊕ sau ⊖ până când în meniul derulant apare opțiunea „leşire”.

**P1**: de la 5 la 9 și de la 17 la 23

**P2**: de la 5 la 9, de la 12 la 14 și de la 17 la 23

**P3**: de la 5 la 23

### Programe personalizate

**P4/P5/P6**: puteți personaliza aceste trei programe, în 3 intervale orare, începând cu programul 4 (**P4**).

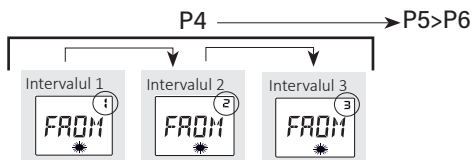

Programați intervalul 1 modificând mai întâi ora de începere cu ⊕ sau ⊖, confirmați apăsând **[Mode]** și apoi programați ora de încheiere în același mod. Apoi confirmați intervalul 1 apăsând pe **[Mode]**.

Procedați în același mod și pentru celelalte două intervale orare rămase. (dacă este necesar)

Ați efectuat o programare personalizată.

Procedați la fel pentru celelalte două programe **P5** și **P6** (dacă este necesar).

### Blocarea simplă a comenzilor

Apăsați simultan tastele ⊕ și ⊖ timp de 3 secunde pentru a bloca sau a debloca tastatura.

### Blocare cu cod

Puteți bloca tastatura cu ajutorul unui cod personal din 4 cifre.

Pentru a bloca: Apăsați simultan ⊕ și ⊖ timp de 10 secunde. Va apărea cuvântul „CODE”. Confirmați apăsând **[Mode]**.

Alegeți prima cifră cu ajutorul ⊕ și ⊖, apoi confirmați apăsând **[Mode]**.

Repețiți acest procedeu pentru celelalte trei cifre.

Pentru a debloca: Apăsați simultan ⊕ și ⊖ timp de 3 secunde. Este suficient să tastați codul de blocare pe care l-ați configurat anterior.

Utilizați ⊕ și ⊖ pentru a selecta cifra, apoi confirmați cu **[Mode]**. Repetați procedeu până când introduceți și ultima cifră.

Finalizați apăsând **[Mode]**. Dacă ați introdus codul corect, aparatul se va debloca.

### Funcțiile de economie

**Modul economic**: Apăsați **[Mode]** succesiv până când pe ecran apare modul economic „ECO”.

Apăsați **[Mode]** timp de 3 secunde până când temperatura setată pentru modul ECO luminează intermitent. Apăsați ⊕ sau ⊖ pentru a o modifica. Apăsați **[Mode]** pentru a confirma.

**Modul de protecție la îngheț**: Apăsați succesiv pe **[Mode]** până când se afișează modul de protecție împotriva înghețului „7,0”.

## Indicatorul privind comportamentul

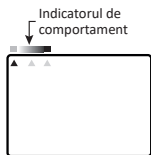

Acest indicator este utilizat pentru a optimiza setarea temperaturii de confort. În funcție de poziția sa, glisorul informează utilizatorul dacă setarea este sau nu una economică. Dacă glisorul se află la nivelul simbolului de culoare verde, temperatura setată este egală sau mai mică decât temperatura recomandată de 19 °C. Glisorul apare atunci când se modifică temperatura setată.







Indicatorul  indică pornirea aparatului. După ce temperatura dorită se stabilizează, acest indicator se aprinde și se stinge în funcție de nevoile de încălzire.

## Funcția Repeat

Funcția „REPEAT” vă permite să înregistrați până la 2 programe, în care baia va fi preîncălzită automat în fiecare zi, astfel încât să fie la temperatura potrivită atunci când este utilizată.

- Înregistrarea orelor: Apăsați timp de 3 secunde pe . Indicatorul LED 1  se aprinde, iar ora luminează intermitent de 2 ori. Procedați la fel pentru indicatorul LED 2 .

- Vizualizarea/ștergerea orelor: Apăsați pe  pentru a vizualiza ora indicatorului LED 1 , apoi apăsați timp de 3 secunde pe  pentru a o șterge. Procedați la fel pentru indicatorul LED 2 .

Dacă orele nu sunt înregistrate, ambele indicatoare LED sunt stinse și ecranul afișează „NU” timp de o secundă înainte de a reveni la starea inițială.

## - Starea în diferitele moduri



În modul Oprire încălzire, Oprire fir pilot, funcția „REPEAT” este dezactivată, iar celor două indicatoare LED asociate sunt stinse.

În modul de protecție la îngheț (manual sau cu fir pilot), funcția „REPEAT” și accesul la meniul de înregistrare și de vizualizare rămân active.

## Funcția Boost

Funcția  permite activarea puterii maxime de încălzire a aparatului pe o durată reglabilă.

## - Activarea și dezactivarea

Apăsați pe tasta  pentru a activa puterea maximă de încălzire a aparatului și setați durata cu tastele  și .

(durata poate fi între 5 minute și 2 ore).

Pentru a dezactiva funcția Boost, apăsați tasta .



După lansarea funcției „Boost” cu opțiunea de setare a duratei, mențineți apăsat timp de 3 secunde tasta  pentru a înregistra această durată drept durată implicită. Pe ecran se afișează temporar MEMO pentru a vă confirma alegerea.



## Detectarea unei ferestre deschise

Simbolul  luminează intermitent pe ecran, iar încălzirea se oprește deoarece a fost detectată o fereastră și/sau o ușă deschisă. Apăsați pe o tastă pentru a reactiva automat încălzirea. Această funcție întrerupe automat încălzirea în cazul în care detectează o scădere drastică a temperaturii din încăpere (de ex., o fereastră sau o ușă deschisă).

## Configurarea funcțiilor auxiliare

Din acest meniu puteți bloca sau debloca anumite opțiuni și seta anumiți parametri.

Pentru a accesa **CONF**, apăsați , iar pe ecran va apărea .

Apăsați  și  timp de 3 secunde, iar pe ecran va apărea **CONF**. Apăsați  timp de 3 secunde pentru a accesa setările diferiților parametri:

Lumina de fundal: temporizată (1) sau permanentă (0)

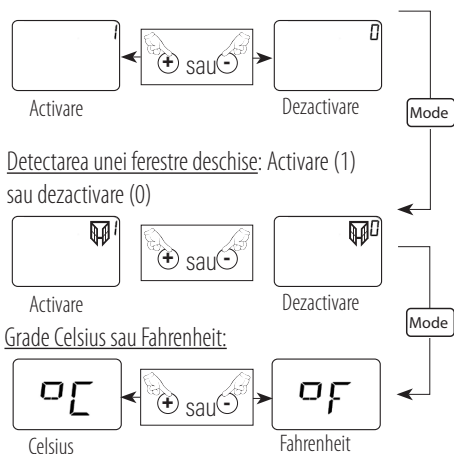

Detectarea unei ferestre deschise: Activare (1) sau dezactivare (0)



Grade Celsius sau Fahrenheit:

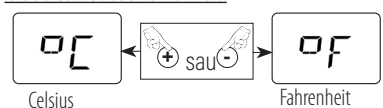

**Încădrare:** setarea temperaturii CONFORT este încadrată. Nu puteți crește sau reduce această temperatură cu +/- 2 °C.

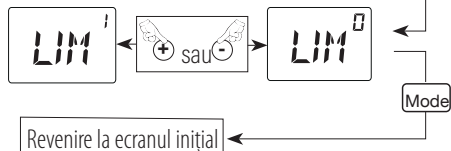

### Revenire la starea inițială (resetare la valorile din fabrică)

Dacă aparatul este pornit, apăsați pe pentru a-l seta în modul Standby.

Apăsați simultan timp de 10 secunde pe tastele , ,

și pentru a reveni la valorile din fabrică:

- temperatura Confort = 19,0 °C,
- temperatura Eco = 15,5 °C,
- ștergerea conținutului programelor personalizate,
- activarea detectării ferestrei deschise sau a modului AUTOMAT.

### ASISTENȚĂ PENTRU DIAGNOSTICARE

#### Aparatul nu încălzește:

- Verificați dacă ecranul digital este activ.
  - > Apăsați pe .
  - > Apăsați succesiv până când apare poziția Confort .
- Dacă ecranul digital nu este aprins.
  - > Asigurați-vă că întrerupătoarele de circuit ale instalației sunt pornite și apăsați pe .
- Verificați dacă aparatul se află în modul Confort.
  - > Apăsați succesiv până când apare poziția Confort .
- Verificați dacă simbolul luminează intermitent.
  - > Închideți ușa și/sau fereastra, apăsați pe o tastă și verificați dacă simbolul nu mai luminează intermitent.
- Ecranul digital este activ, indicatorul de încălzire este stins.

Verificați valoarea temperaturii setate.

> Temperatura ambiantă nu necesită încălzire.

> Aparatul este în modul ECO sau în modul de dezactivare: verificați dacă sistemul de dezactivare nu a întrerupt alimentarea aparatului.

#### Aparatul încălzește în permanență:

- Verificați dacă nu s-a modificat temperatura setată.
  - > Setati din nou temperatura.
- Verificați dacă aparatul nu se află în apropierea unei uși deschise și/sau în raza unui curent de aer.

#### Aparatul nu respectă comenzile programării:

- Verificați dacă se află în modul de programare.
  - > Setati aparatul în modul de programare.
- Verificați programarea.
  - > Efectuați programarea.

### ÎNTREȚINEREA

- De preferință, utilizați produse de curățare universale pe bază de agenți tensioactivi (săpun,...) și o lavetă de tip microfibră. Pentru o simplă îndepărtare a prafului, este suficientă o lavetă. Întreținerea trebuie efectuată când aparatul nu este alimentat și după ce s-a răcit.

## ΧΡΗΣΗ

## Ηλεκτρική σύνδεση

- Η ηλεκτρική εγκατάσταση πρέπει να συμμορφώνεται με τα πρότυπα που ισχύουν στη χώρα εγκατάστασης (**NFC 15-100 για τη Γαλλία**).

- Η συσκευή πρέπει να είναι συνδεδεμένη σε ηλεκτρικό δίκτυο **230V 50Hz**, μέσω κουτιού σύνδεσης.

Τηρείτε την κατεύθυνση σύνδεσης:

**ΚΑΦΕ = ΦΑΣΗ, ΜΠΛΕ ή ΓΚΡΙ = ΟΥΔΕΤΕΡΟ, ΜΑΥΡΟ = ΚΑΛΩΔΙΟ ΟΔΗΓΟΣ**

- Εάν το μαύρο καλώδιο δεν χρησιμοποιείται, πρέπει να είναι συνδεδεμένο σε ηλεκτρικά μονωμένο τερματικό και όχι συνδεδεμένο στο ηλεκτρικό δίκτυο.

Το μαύρο καλώδιο δεν πρέπει σε καμία περίπτωση να είναι συνδεδεμένο σε τερματικό γείωσης ή στο **ΠΡΑΣΙΝΟ/ΚΙΤΡΙΝΟ** καλώδιο.



- Ελέγξτε τη σωστή σύνδεση όλων των καλωδίων στους ακροδέκτες του επιτοίχιου κουτιού σύνδεσης.

## Γρήγορη εκκίνηση

- Ενεργοποίηση/απενεργοποίηση θέρμανσης: 

- Ρύθμιση της επιθυμητής θερμοκρασίας:  και 



- Επιλέξτε τρόπο λειτουργίας: 

**Comfort** : Η θερμοκρασία ρυθμίζεται με τα πλήκτρα  και .



**ECO** : Η θερμοκρασία μειώνεται κατά 3,5°C σε σύγκριση με τη θέση Comfort.

**Προστασία από παγετό («7.0»)** : Διατηρεί τη θερμοκρασία δωματίου περίπου στους 7°C.

**AUTO** : Εφαρμόζεται η εντολή που εστάλη από το κέντρο προγραμματισμού σας, τον ενεργειακό σας διαχειριστή ή με εσωτερικό προγραμματισμό της συσκευής.

- **Boost** : Πατήστε  και επιλέξτε την επιθυμητή διάρκεια με τα πλήκτρα  και  για συνεχή λειτουργία θέρμανσης.

- **Επανάληψη** : Σας επιτρέπει να καταγράψετε και να προβάλετε τους κορυφαίους χρόνους (2 φορές) για την προθέρμανση του μπάνιου.

Πατήστε το πλήκτρο  για 3 δευτερόλεπτα για να αποθηκεύσετε το τρέχον χρονοδιάγραμμα και, στη συνέχεια, επικυρώστε με το πλήκτρο .

Πατήστε το πλήκτρο  για να δείτε το επιλεγμένο πρόγραμμα.

Λεπτομέρειες για τις 6 εντολές μέσω πιλοτικού καλωδίου και διαχειριστή ενέργειας.

**Διακοπή θέρμανσης:** Άμεση διακοπή θέρμανσης

Εμφανίζεται η οθόνη 

**ECO** : Η θερμοκρασία μειώνεται κατά 3,5°C σε σύγκριση με τη θέση Comfort ή σύμφωνα με την επιλογή σας.

Εμφανίζεται η οθόνη 

**COMFORT-1** : Η θερμοκρασία μειώνεται κατά 1°C σε σύγκριση με τη θέση Comfort.



Εμφανίζεται η οθόνη 

**COMFORT-2** : Η θερμοκρασία μειώνεται κατά 2°C σε σύγκριση με τη θέση Comfort.

Εμφανίζεται η οθόνη 



**ΠΡΟΣΤΑΣΙΑ ΑΠΟ ΠΑΓΕΤΟ:** Διατηρεί τη θερμοκρασία δωματίου περίπου στους 7°C.

Εμφανίζεται η οθόνη 

Επιλεγμένες λειτουργίες	Κέντρο προγραμματισμού ή διαχειριστής ενέργειας	
	θέρμανση για	προστασία από παγετό
Comfort (ex. 19,0°C)		
ECO		
θέρμανση για		

## Ρύθμιση ώρας και εσωτερικός προγραμματισμός

- Πατήστε τα πλήκτρα  και  ταυτόχρονα για 3 δευτερόλεπτα.

Πατήστε με τα πλήκτρα  ή  για να επιλέξετε την ένδειξη «ON» που εμφανίζεται στην οθόνη, επιβεβαιώστε με το πλήκτρο . (Επιλέγοντας «OFF» βγαίνετε από την ρύθμιση).

Μόλις μπείτε στο μενού προγραμματισμού: Η ένδειξη «Pr» εμφανίζεται στην οθόνη.

- Πατήστε τα πλήκτρα  ή  για να επιλέξετε τη λειτουργία «HR» και μετά το πλήκτρο  για επιβεβαίωση.

Τροποποιήστε την ώρα με τα πλήκτρα + και - και στη συνέχεια επιβεβαιώστε με το πλήκτρο **Mode**. Τροποποιήστε την ώρα με τα πλήκτρα + και - και στη συνέχεια επιβεβαιώστε με το πλήκτρο **Mode**.

Τροποποιήστε τα λεπτά με τα πλήκτρα + και - και στη συνέχεια επιβεβαιώστε με το πλήκτρο **Mode**.

## Ρύθμιση ημέρας

- Αλλάξτε την ημέρα της εβδομάδας (ΗΜΕΡΑ: D1 = Δευτέρα, ΗΜΕΡΑ: D2 = Τρίτη, ΗΜΕΡΑ: D3 = Τετάρτη, κλπ...) με τα πλήκτρα ⊕ ή ⊖.

- Επιβεβαιώστε χρησιμοποιώντας το πλήκτρο **Mode**.

- Για έξοδο, πατήστε τα πλήκτρα ⊕ ή ⊖ μέχρι να εμφανιστεί η ένδειξη «Έξοδος» στο αναπτυσσόμενο μενού.

- Επιβεβαιώστε με το πλήκτρο **Mode** για έξοδο.

- Σε περίπτωση διακοπής ρεύματος που διαρκεί περισσότερες από 6 ώρες, θα χρειαστεί να επανεκκινήσετε τη συσκευή σας.

## Προγραμματισμός

Για περαιτέρω εξοικονόμηση, μπορείτε να προγραμματίσετε τη συσκευή σας να τίθεται ανά περιόδους στη λειτουργία Comfort και ανά περιόδους στη λειτουργία Eco, με ένα προκαθορισμένο χρονοδιάγραμμα (ήδη ενσωματωμένο στη συσκευή) ή το εξατομικευμένο σας πρόγραμμα.

### Προκαθορισμένος προγραμματισμός P1/P2/P3

Αν θέλετε να αντιστοιχίσετε ένα πρόγραμμα σε κάθε μέρα της εβδομάδας, κάντε τα εξής:

- Πατήστε τα πλήκτρα **⊕** και **⊖** ταυτόχρονα για 3 δευτερόλεπτα.

- Η οθόνη εμφανίζει είτε την ένδειξη ON είτε την ένδειξη OFF. Ρυθμίστε τη θέση ON με τα πλήκτρα + ή - και στη συνέχεια επιβεβαιώστε με το πλήκτρο **Mode**.

- Στην οθόνη εμφανίζεται η ένδειξη «P», πατήστε το πλήκτρο **Mode**.

- Αντιστοιχίστε ένα από τα προγράμματα (προκαθορισμένα ή εξατομικευμένα «P1, P2...») σε κάθε ημέρα της εβδομάδας (D1, D2...) χρησιμοποιώντας τα πλήκτρα ⊕ και ⊖ στο αναπτυσσόμενο μενού.

Εμφανίζεται η οθόνη: D1:P1, D1:P2...

- Επαληθεύστε πατώντας το πλήκτρο Mode. Στην οθόνη θα εμφανιστεί η ένδειξη «P».

- Για έξοδο, πατήστε τα πλήκτρα ⊕ ή ⊖ μέχρι να εμφανιστεί η ένδειξη «Έξοδος» στο αναπτυσσόμενο μενού.

**P1** : από 5 π.μ. > 9 π.μ. και 5 μ.μ. > 11 μ.μ.

**P2** : από 5 π.μ. > 9 π.μ., 12 μ.μ. > 2 μ.μ. και 5 μ.μ. > 11 μ.μ.

**P3** : από τις 5 π.μ. > 11 μ.μ.

### Εξατομικευμένο πρόγραμμα

**P4/P5/P6**: μπορείτε να εξατομικεύσετε αυτά τα τρία προγράμματα σε 3 χρονοθυρίδες ξεκινώντας με το πρόγραμμα 4 (**P4**).

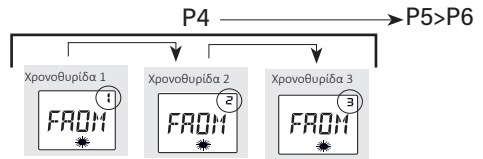

Προγραμματίστε πρώτα τη χρονοθυρίδα 1 τροποποιώντας την ώρα έναρξης με τα πλήκτρα ⊕ ή ⊖, επιβεβαιώστε με το πλήκτρο **Mode** και στη συνέχεια προγραμματίστε την ώρα λήξης με τον ίδιο τρόπο. Στη συνέχεια, επιβεβαιώστε τον αριθμό χρονοθυρίδας 1 πατώντας το πλήκτρο **Mode**.

Συνεχίστε με τον ίδιο τρόπο για τις άλλες δύο χρονοθυρίδες. (αν είναι απαραίτητο)

Μόλις πραγματοποιήσετε ένα εξατομικευμένο πρόγραμμα, Ακολουθήστε την ίδια διαδικασία για τα άλλα δύο προγράμματα **P5** και **P6** (αν είναι απαραίτητο).

### Απλό κλειδωμα των εντολών

Πατήστε ταυτόχρονα τα πλήκτρα ⊕ και ⊖ για 3 δευτερόλεπτα για να κλειδώσετε ή να ξεκλειδώσετε το πληκτρολόγιο.

### Κλειδωμα με κωδικό

Έχετε τη δυνατότητα να κλειδώσετε το πληκτρολόγιο με έναν προσωπικό κωδικό 4 ψηφίων.

Για κλειδωμα: Πατήστε τα πλήκτρα ⊕ και ⊖ ταυτόχρονα για 10 δευτερόλεπτα. Εμφανίζεται η λέξη «CODE».

Επιβεβαιώστε πατώντας το πλήκτρο **Mode**.

Επιλέξτε το πρώτο σας ψηφίο χρησιμοποιώντας τα πλήκτρα ⊕ και ⊖ και μετά επιβεβαιώστε πατώντας το πλήκτρο **Mode**.

Επαναλάβετε την ίδια διαδικασία και για τα άλλα τρία ψηφία.

Για ξεκλειδωμα: Πατήστε τα πλήκτρα ⊕ και ⊖ ταυτόχρονα για 3 δευτερόλεπτα. Το μόνο που έχετε να κάνετε είναι να εισαγάγετε τον κωδικό κλειδώματος που έχετε επιλέξει εκ των προτέρων.

Χρησιμοποιήστε τα πλήκτρα ⊕ και ⊖ για να επιλέξετε τον αριθμό σας και, στη συνέχεια, επικυρώστε με το πλήκτρο **Mode**.

Επαναλάβετε μέχρι το τελευταίο ψηφίο.

Ολοκληρώστε πατώντας το πλήκτρο **Mode**. Εάν ο κωδικός σας είναι σωστός, η συσκευή θα ξεκλειδωθεί.

### Οικονομικές λειτουργίες

**Οικονομική λειτουργία:** Πατήστε το **Mode** διαδοχικά μέχρι να εμφανιστεί η οικονομική λειτουργία «ECO».

Πατήστε το **Mode** για 3 δευτερόλεπτα μέχρι να αναβοσβήσει η ρυθμισμένη θερμοκρασία ECO. Πατήστε το ⊕ ή ⊖ το για να αλλάξετε. Για να επιβεβαιώσετε, πατήστε το **Mode**.

**Λειτουργία προστασίας από παγετό:** - Πατήστε το πλήκτρο **Mode** διαδοχικά μέχρι να εμφανιστεί η λειτουργία προστασίας από παγετό «7,0».



## Ένδειξη συμπεριφοράς





Αυτή η ένδειξη σας επιτρέπει να βελτιστοποιήσετε τη ρύθμιση θερμοκρασίας comfort. Ανάλογα με τη θέση του, ο κέρσορας ειδοποιεί τον χρήστη για το εάν η ρύθμιση είναι οικονομική ή όχι. Εάν ο κέρσορας βρίσκεται στο πράσινο σύμβολο, η καθορισμένη θερμοκρασία είναι μικρότερη ή ίση με τη συνιστώμενη θερμοκρασία των 19°C. Ο κέρσορας εμφανίζεται όταν το σημείο ρύθμισης αλλάζει.

Η ένδειξη  σας ενημερώνει πότε η συσκευή σας θερμαίνεται. Όταν σταθεροποιηθεί η επιθυμητή θερμοκρασία, ανάβει και σβήνει ανάλογα με τις ανάγκες θέρμανσης.

## Η λειτουργία «Επανάληψη»

Η λειτουργία «ΕΠΑΝΑΛΗΨΗ» (REPEAT) σας επιτρέπει να εξοικονομήσετε έως και 2 φορές κατά τις οποίες η προθέρμανση του μπάνιου θα ξεκινά αυτόματα κάθε μέρα, ώστε να βρίσκεται στη σωστή θερμοκρασία όταν χρησιμοποιείται.

- Καταγραφή ωρών: Πατήστε το  για 3 δευτερόλεπτα, το LED 1  ανάβει και ο χρόνος αναβοσβήνει δύο φορές. Κάντε το ίδιο για το led 2 .

- Προβολή/διαγραφή ωρών λειτουργίας: Πιέστε  για να δείτε την ώρα του LED 1  και μετά πατήστε  για 3 δευτερόλεπτα για διαγραφή. Κάντε το ίδιο για το led 2 .

Εάν δεν υπάρχει εγγραφή, και οι δύο λυχνίες LED σβήνουν και η οθόνη εμφανίζει «ΟΧΙ» για ένα δευτερόλεπτο πριν επιστρέψει στην αρχική κατάσταση.

## - Κατάσταση σε διαφορετικούς τρόπους λειτουργίας

Στη λειτουργία «Διακοπή θέρμανσης», «Διακοπή πιλοτικού καλωδίου», η λειτουργία «ΕΠΑΝΑΛΗΨΗ» είναι απενεργοποιημένη, οι δύο σχετικές λυχνίες LED είναι σβηστές.



Στη λειτουργία «Προστασία από παγετό» (χειροκίνητο ή πιλοτικό καλώδιο), η λειτουργία «ΕΠΑΝΑΛΗΨΗ» και η πρόσβαση στο μενού εγγραφής και συμβουλών παραμένουν ενεργές.

## Λειτουργία Boost

Η λειτουργία  σας επιτρέπει να ενεργοποιήσετε τη μέγιστη ισχύ θέρμανσης της συσκευής για ρυθμιζόμενη διάρκεια.

## - Ενεργοποίηση και απενεργοποίηση

Πατήστε το κουμπί για να ενεργοποιήσετε τη μέγιστη

ισχύ θέρμανσης της συσκευής, ρυθμίζοντας τη διάρκεια χρησιμοποιώντας τα κουμπιά  και  (από 5 λεπτά έως 2 ώρες).

Για να προβλέψετε την απενεργοποίηση του Boost, πατήστε το κουμπί .

Αφού εκκινήσετε τη λειτουργία «Boost» με την επιλογή της ρύθμισης διάρκειας, πατήστε και κρατήστε πατημένο το πλήκτρο  για 3 δευτερόλεπτα για να αποθηκεύσετε αυτή τη διάρκεια ως προεπιλογή. Η οθόνη εμφανίζει στιγμιαία την ένδειξη MEMO για να επικυρώσει την επιλογή σας.





## Ανιχνευτής ανοιχτού παραθύρου

Το σύμβολο  αναβοσβήνει στην κενή οθόνη όταν η θέρμανση σταματήσει μετά την ανίχνευση ανοιχτού παραθύρου ή/και πόρτας. Πατώντας ένα πλήκτρο θα επανεκκινηθεί αυτόματα η θέρμανση. Αυτή η λειτουργία διακόπτει αυτόματα τη θέρμανση εάν ανιχνευτεί απότομη πτώση της θερμοκρασίας στο δωμάτιο (π.χ. ανοιχτό παράθυρο ή πόρτα).

## Ρύθμιση πρόσθετων λειτουργιών

Αυτό το μενού σας επιτρέπει να κλειδώσετε ή να ξεκλειδώσετε ορισμένες επιλογές και να προσαρμόσετε ορισμένες ρυθμίσεις.

Για πρόσβαση στο μενού , πατήστε το πλήκτρο  στην οθόνη εμφανίζεται η ένδειξη .

Πατήστε τα πλήκτρα  και  για 3 δευτερόλεπτα, στην οθόνη εμφανίζεται η ένδειξη . Πατώντας το πλήκτρο  για 3 δευτερόλεπτα, αποκτάτε πρόσβαση στη ρύθμιση των διαφόρων παραμέτρων:

Οπίσθιος φωτισμός: ορισμένου χρόνου (1) ή μόνιμος (0)

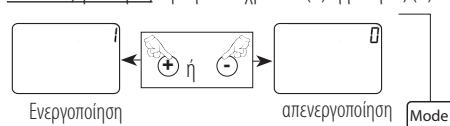

Ανιχνευτής παραθύρου: Ενεργοποίηση (1) ή απενεργοποίηση (0)

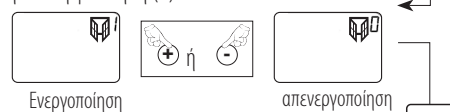

Βαθμοί Κελσίου ή Φαρενάιτ:

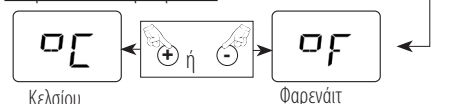

Σταθερή ρύθμιση: η ρύθμιση της θερμοκρασίας στη λειτουργία COMFORT είναι σταθερή. Δεν μπορείτε να αυξήσετε ή να μειώσετε αυτή τη θερμοκρασία κατά +/-2°C.

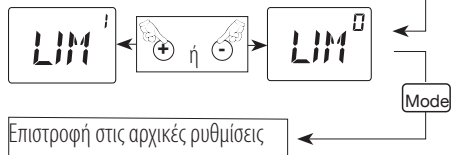

### Επαναφορά στην αρχική κατάσταση (επαναφορά εργοστασιακών ρυθμίσεων)

Εάν η συσκευή σας είναι ενεργοποιημένη, θέστε τη συσκευή σας σε κατάσταση αναστολής λειτουργίας πατώντας το πλήκτρο

Πατώντας ταυτόχρονα τα πλήκτρα , , και για 10 δευτερόλεπτα μπορείτε να επιστρέψετε στις εργοστασιακές τιμές:

- σημείο ρύθμισης Comfort = 19,0 °C,
- σημείο ρύθμισης Eco = 15,5 °C,
- διαγραφή του περιεχομένου εξατομικευμένων προγραμμάτων,
- ενεργοποίηση ανίχνευσης παραθύρου και λειτουργίας AUTO.

### ΒΟΗΘΕΙΑ ΓΙΑ ΤΗ ΔΙΑΓΝΩΣΗ ΠΡΟΒΛΗΜΑΤΩΝ

#### Η συσκευή δεν θερμαίνεται:

- Βεβαιωθείτε ότι η ψηφιακή οθόνη είναι ενεργή.
  - > Πατήστε το πλήκτρο .
  - > Πατήστε το πλήκτρο διαδοχικά μέχρι να εμφανιστεί η θέση Comfort .
- Εάν η ψηφιακή οθόνη εξακολουθεί να μην είναι ενεργοποιημένη.
  - > Βεβαιωθείτε ότι οι διακόπτες κυκλώματος εγκατάστασης είναι ενεργοποιημένοι και πατήστε το πλήκτρο .
- Βεβαιωθείτε ότι βρίσκεστε σε λειτουργία Comfort
  - > Πατήστε το πλήκτρο διαδοχικά μέχρι να εμφανιστεί η θέση Comfort .
- Ελέγξτε εάν το σύμβολο αναβοσβήνει.
  - > Κλείστε την πόρτα ή/και το παράθυρο, πατήστε ένα κουμπί, ελέγξτε ότι το σύμβολο δεν αναβοσβήνει πλέον.
- Η ψηφιακή οθόνη είναι ενεργή, η ένδειξη θέρμανσης είναι σβηστή.
  - Ελέγξτε την τιμή του σημείου ρύθμισης.
    - > Η θερμοκρασία δωματίου δεν απαιτεί θέρμανση.
    - > Η συσκευή βρίσκεται στη λειτουργία ECO ή σε επαναφορά: βεβαιωθείτε ότι το σύστημα επαναφοράς δεν έχει διακόψει την παροχή ρεύματος στη συσκευή.

#### Η συσκευή θερμαίνεται συνεχώς:

- Ελέγξτε ότι η ρύθμιση θερμοκρασίας δεν έχει αλλάξει.
  - > Ρυθμίστε ξανά τη θερμοκρασία.
- Ελέγξτε ότι η συσκευή δεν βρίσκεται κοντά σε ανοικτή πόρτα ή/και σε ρεύμα.

#### Η συσκευή δεν ακολουθεί τις εντολές προγραμματισμού:

- Ελέγξτε ότι είναι σε λειτουργία προγραμματισμού.
  - > Θέστε τη σε λειτουργία προγραμματισμού.
- Ελέγξτε τον προγραμματισμό.
  - > Εκτελέστε τον προγραμματισμό.

### ΣΥΝΤΗΡΗΣΗ

- Χρησιμοποιήστε κατά προτίμηση προϊόντα καθαρισμού γενικής χρήσης με βάση τασιενεργά (σαπούνι κ.λπ.) και ένα πανί από μικροΐνες. Για απλό ξεσκόνισμα αρκεί να χρησιμοποιήσετε ένα πανί. Η συντήρηση πρέπει να εκτελείται έχοντας αποσυνδέσει τη μονάδα από το ρεύμα και αφού κρυώσει.

HASZNÁLAT

**Elektromos csatlakozás**

- A telepítésnek meg kell felelnie a telepítés helye szerinti országban hatályos szabványoknak (**NFC 15-100 Franciaország esetében**).

- A készüléket csatlakoztatódobozon keresztül egy **230 V 50 Hz** elektromos hálózathoz kell csatlakoztatni.

Tartsa be a bekötés irányát:

**BARNA = FÁZIS, KÉK VAGY SZÜRKE = SEMLEGES, FEKETE = PILOTE**

Ha a fekete vezeték nincs használatban, a hálózathoz történő csatlakoztatás nélkül egy elektromosan szigetelt dobozhoz kell csatlakoztatni.

A fekete vezeték semmilyen esetben sem szabad föld terminálhoz vagy **ZÖLD / SÁRGA** vezetékhez csatlakoztatni.

- Ellenőrizze, hogy minden vezeték helyesen van-e bekötve a fali csatlakozódoboz termináljaiba.

**Gyors indítás**

- Fűtés indítása / leállítása:

- A kívánt hőmérséklet beállítása: és

-Az üzemmód kiválasztása:

**Confort:** A hőmérséklet a(z) és a(z) gombokkal állítható.

**ECO:** A hőmérséklet 3,5 °C-kal történő csökkentése a komfort helyezeteh képest.

**Fagyvédelem („7.0”):** A helyiség hőmérsékletét hozzávetőleg 7°C-on tartja.

**AUTO:** Alkalmazza a programozó központ, az energiakezelő vagy a készülék belső programozása által küldött parancsot.

- **Boost:** Nyomja meg a(z) gombot és válassza ki a kívánt időtartamot a(z) és gombokkal a fűtés folyamatos működése érdekében.

- **Repeat (ismétlés):** Lehetővé teszi a fürdőszoba előmelegítés csúcsidezszakainak (2 időtartomány) mentését és megjelenítését.

Nyomja meg 3 másodpercig a(z) gombot az aktuális időtartomány mentéséhez, majd érvényesítse a(z) gombbal.

Nyomja meg a(z) gombot a kiválasztott időtartomány megjelenítéséhez.

**A 6 parancs részletei a vezérlővezetéken és az energiakezelőn keresztül.**

**Fűtés kikapcsolása:** A fűtés azonnali kikapcsolása

A kijelző a következőt jeleníti meg

**ECO:** A hőmérséklet 3,5 °C-kal történő csökkentése a Confort helyezeteh képest vagy igény szerint.

A kijelző a következőt jeleníti meg

**CONFORT-1:** A hőmérséklet 1 °C-kal történő csökkentése a komfort helyezeteh képest.

A kijelző a következőt jeleníti meg

**CONFORT-2:** A hőmérséklet 2 °C-kal történő csökkentése a komfort helyezeteh képest.

A kijelző a következőt jeleníti meg

**FAGYVÉDELEM:** A helyiség hőmérsékletét hozzávetőleg 7°C-on tartja.

A kijelző a következőt jeleníti meg

Választott funkciók	Programozó központ vagy energiakezelő	
	HG	fűtés
Confort (pl.: 19,0°C)		
ECO		
HG		

**Az idő beállítása és belső programozás**

- Egyszerre nyomja le 3 mp-ig a és az gombokat. Nyomja meg a(z) vagy gombokat a képernyőn megjelenő „ON” kijelzés kiválasztásához, érvényesítse a(z) gombbal. (Az „OFF” lehetőség kiválasztása esetén kilép a beállításból).

A programozás menüben: „Pr” megjelenik a képernyőn.

- Nyomja meg a vagy a gombot a „Hr” funkció kiválasztásához, majd a gombot az érvényesítéshez.

A + és – gombokkal módosítsa az órát, majd érvényesítse a(z) **Mode** gombbal. A + és – gombokkal módosítsa az órát, majd érvényesítse a gombbal **Mode**.

A + és – gombokkal módosítsa a perceket, majd érvényesítse a gombbal **Mode**.

## A nap beállítása

– A hét napjainak beállítása (DAY: D1 = Hétfő, DAY: D2 = Kedd, DAY: D3 = szerda stb. a ⊕ vagy a ⊖ gombok segítségével.

– Érvényesítse a **Mode** gombbal.

– A kilépéshez nyomja le a(z) ⊕ vagy a(z) ⊖ gombot a legördülő menü „Exit” megjelenítéséig.

– A kilépéshez érvényesítse a(z) **Mode** gombbal.

– 6 órát meghaladó áramkimaradás esetén újra be kell állítani a készülék óráját.

## Programozás

A nagyobb megtakarítás érdekében, programozhatja úgy a készülékét, hogy váltogassa a Comfort üzemmódban és Eco üzemmódban töltött időszakokat, előzetes programozással (már a készülékbe integrálva) vagy személyre szabott programozással.

## Előre beállított programozási mód

### P1/P2/P3

Ha a hét minden napjához hozzá akar rendelni egy programot, ehhez:

– Nyomja meg egyszerre 3 mp-ig a **⊕** és az **⊖** gombokat.

– A képernyő ON, vagy OFF kijelzést jelenít meg. Állítsa be az ON helyzetet a + vagy - gombokkal, majd érvényesítse a(z) **Mode** gombbal.

– A képernyőn megjelenik a „Pr” felirat, nyomja meg a(z) **Mode** gombot.

– A legördülő menü ⊕ és ⊖ gombjai segítségével rendelje hozzá a hét egyes napjaihoz (D1, D2...) az egyik (előre meghatározott vagy testre szabott „P1, P2...”) programot.

A kijelző a következőket jeleníti meg: D1:P1; D1:P2....

– A Mode gombbal érvényesítse, a kijelzőn megjelenik a „Pr”.

– A kilépéshez nyomja le a(z) ⊕ vagy a(z) ⊖ gombot a legördülő menü „Exit” megjelenítéséig.

P1: 5 óra és 9 óra között és 17 óra és 23 óra között

P2: 5 óra és 9 óra között, 12 óra és 14 óra között, és 17 óra és 23 óra között

P3: 5 óra és 23 óra között

## Személyre szabható programok

**P4/P5/P6:** a 4. programtól kezdve (P4) lehetősége van 3 időtartományban testre szabni ezt a három programot.

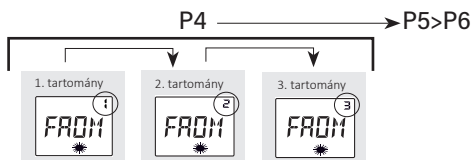

Először az 1. tartományt programozza módosítva a kezdő időpontot a(z) ⊕ vagy ⊖ segítségével, érvényesítse a(z) **Mode** gombbal, majd a záró időpontot programozza megegyező módon. Érvényesítse ezután az 1. tartományt a(z) **Mode** gombbal.

Hasonló módon járjon el a másik két időtartomány kapcsán. (ha szükséges)

Őn éppen most végzett el egy testre szabott programozást. Hasonló módon járjon el a másik két időtartomány, **P5** és **P6** kapcsán (amennyiben szükséges).

## A vezérlőelemek egyszerű lezárása

Tartsa lenyomva egyszerre 3 mp-ig a(z) ⊕ és a(z) ⊖ gombokat a billentyűzet lezárásához vagy feloldásához.

## Lezárás kóddal

Lehetősége van a billentyűzetet egy 4 számjegyű kóddal lezárni.

Lezáráshoz: Tartsa egyszerre lenyomva 10 mp-ig a(z) ⊕ és a(z) ⊖ gombokat. Megjelenik a „CODE” szó. Érvényesítse a(z) **Mode** megnyomásával.

Válassza ki az első számjegyet a(z) ⊕ és a(z) ⊖ gombokkal, majd érvényesítse a(z) **Mode** megnyomásával. Ismétlje meg ezt a műveletet a további három számjeggyel.

Feloldáshoz: Egyszerre tartsa lenyomva 3 mp-ig a ⊕ és ⊖ gombokat. Egyszerűen adja meg a korábban kiválasztott zárkódot.

Használja a(z) ⊕ és a(z) ⊖ gombokat a számjegy kiválasztásához, majd a(z) **Mode** gombbal érvényesítse. Egészen az utolsó számjegyig ismétlje a műveletet.

Fejezze be a(z) **Mode** megnyomásával. Ha a kód megfelelő, a készülék felold.

## Gazdaságossági funkciók

Gazdaságos üzemmód: Nyomja meg egymás után a(z) **Mode** gombot, amíg a gazdaságos „ECO” mód megjelenik.

Nyomja meg 3 mp-ig a(z) **Mode** gombot, amíg az ECO célhőmérséklet villogni kezd. Nyomja meg a(z) ⊕ vagy a(z) ⊖ gombot a módosításhoz. Az érvényesítéshez nyomja meg a(z) **Mode** gombot.

Fagyvédelmi (Hors gel) üzemmód: Nyomja meg egymás után a **Mode** gombot, amíg a fagyvédelmi (Hors-Gel) „7.0” üzemmód megjelenik.



## Viselkedésjelző

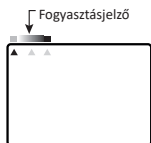



Ez a kijelző lehetővé teszi a komforthőmérséklet beállításának optimalizálását. Helyzetének függvényében a kurzor érzékelteti a felhasználóval fogyasztásának gazdaságos jellegét. Ha a kurzor a zöld jelzésen áll, a beállított hőmérséklet az ajánlott 19°C vagy annál alacsonyabb. A kurzor a beállítási érték megváltoztatásakor jelenik meg. A(z)  jelző jelzi önnek, hogy a berendezése fűt. Amikor a kívánt hőmérséklet beállt, a jelzés a fűtési igénynek megfelelően megjelenik és eltűnik.



## Repeat (ismétlés) funkció

A „REPEAT” (ismétlés) funkció lehetővé teszi maximum 2 időtartomány regisztrálását, amelyben a fűdőszoba előmelegítése automatikusan minden nap bekapcsol, hogy a megfelelő hőmérsékletű legyen a használata során.

- Az órák mentése: Nyomja meg 3 másodpercre a(z)  gombot, az 1. led  kigyullad és az óra 2 alkalommal felvillan. Végezze el ugyanezt a műveletet a 2. leddel .

- Az órák megjelenítése/törlése: Nyomja meg a(z)  gombot az 1. led  órájának megjelenítéséhez, majd nyomja le 3 másodpercre a(z)  gombot a törléshez. Végezze el ugyanezt a műveletet a 2. leddel .

Ha nincs mentés, a két LED egyike sem világít és a képernyő a „NON” (nem) kijelzést jeleníti meg egy másodpercen keresztül, mielőtt visszatér a kezdeti állapotra.

- Állapot a különböző üzemmódokban



Fűtés leállítás, Vezérlővezeték leállítás üzemmódban a „REPEAT” (ismétlés) funkció ki van kapcsolva, a társított két LED nem világít.

Fagyvédelmi üzemmódban (kézi vagy vezérlő vezeték), a „REPEAT” (ismétlés) funkció és a mentés és megtekintés menü elérése aktív marad.

## A Boost funkció

A(z)  funkció lehetővé teszi a készülék maximális fűtési teljesítményének aktiválását egy beállítható időtartamra.

- Bekapcsolás és kikapcsolás

Nyomja meg a  gombot a készülék maximális fűtési teljesítményének aktiválásához, állítsa be az időtartamot a(z)  és  gombokkal (5 perctől 2 óráig).

A Boost előzetes kikapcsolásához nyomja meg a(z)  gombot.

A „Boost” funkció időtartam beállításának kiválasztásával történő elindítása után, nyomja meg 3 másodpercen keresztül a(z)  gombot, hogy ezt az időtartamot alapértelmezettként elmentse. A képernyőn egy pillanatra megjelenik a MEMO kijelzés, a kiválasztás érvényesítése érdekében.





## Nyitott ablak érzékelő

A szimbólum  villog az üres kijelzőn, ha a fűtés a nyitott ablak és/vagy ajtó érzékelését követően leáll. Valamely gomb egyszeri megnyomása automatikusan visszakapcsolja a fűtést. A helyiségben érzékelt hirtelen hőmérséklet-csökkenés esetén ez a funkció automatikusan leállítja a fűtést (pl. nyitott ajtó vagy ablak esetén).

## Kiegészítő funkciók beállítása

Ez a menüpont lehetővé teszi bizonyos opciók lezárását vagy feloldását, valamint bizonyos beállítások módosítását.

A(z)  hozzáférésehez nyomja meg a(z)  gombot, megjelenik a(z) képernyő .

A(z)  és a(z)  gomb 3 mp-ig tartó megnyomására megjelenik a(z)  képernyő. A(z)  gomb 3 mp-ig tartó megnyomása hozzáférést nyújt a különböző paraméterek beállításához:

Háttérvilágítás: időzített (1) vagy folyamatos (0)

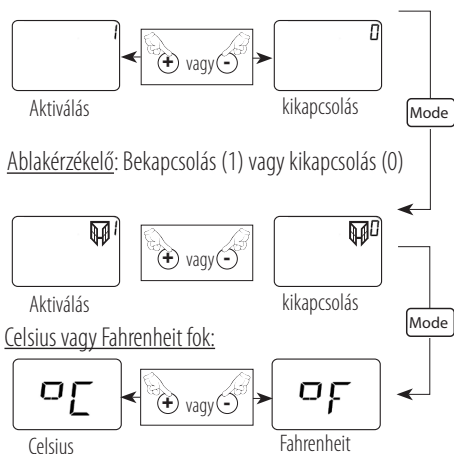

Ablakérzékelő: Bekapcsolás (1) vagy kikapcsolás (0)

Celsius vagy Fahrenheit fok:

Keretezés: a CONFORT hőmérséklet beállítása keretben van. Nem tudja +/- 2 °C-kal növelni vagy csökkenteni a hőmérsékletet.

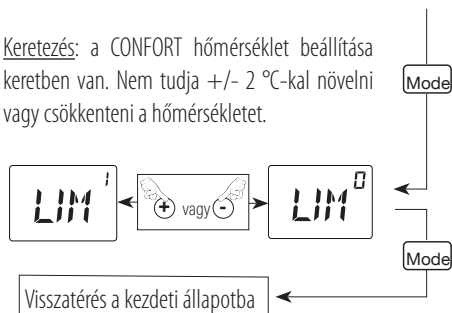

## Visszaállítás a kezdeti állapotba (gyári visszaállítás)

Ha a készüléke be van kapcsolva, állítsa készenléti állapotba a készülékét a(z) gomb megnyomásával. A(z) , , és gombok 10 másodpercen keresztül történő egyidejű lenyomása lehetővé teszi a visszatérést a gyári értékekre:

- Confort célhőmérséklet = 19,0 °C,
- Eco célhőmérséklet = 15,5 °C,
- a személyre szabott programok tartalmának törlése,
- az ablakérzékelés és az AUTO üzemmód aktiválása.

## DIAGNOSZTIKAI SEGÍTSÉG

### A készülék nem fűt:

- Bizonyosodjon meg arról, hogy a digitális kijelző aktív.
  - > Nyomja meg a gombot.
  - > Nyomja meg egymás után a gombot, amíg a Confort helyzet megjelenik.
- Ha a digitális kijelző még mindig nem világít.
  - > Bizonyosodjon meg arról, hogy a berendezés megszakítói be vannak kapcsolva, és nyomja meg a gombot.
- Bizonyosodjon meg arról, hogy confort üzemmódban van
  - > Nyomja meg egymás után a gombot, amíg a Confort helyzet megjelenik.
- Ellenőrizze, hogy az szimbólum villog-e.
  - > Zárja be az ajtót és/vagy az ablakot, nyomjon meg egy gombot, ellenőrizze, hogy a szimbólum már nem villog.
- A digitális kijelző aktív, a fűtésjelző ki van kapcsolva. Ellenőrizze a célhőmérséklet értékét.
  - > A környezeti hőmérséklet nem igényel fűtést.
  - > A berendezés ECO vagy terhelésmentesítő üzemmódban van: bizonyosodjon meg arról, hogy a terhelésmentesítő rendszer nem kapcsolta le a berendezés áramellátását.

### A berendezés egyfolytában fűt:

- Ellenőrizze, hogy a hőmérséklet beállítása nem lett-e módosítva.
  - > Állítsa be újra a hőmérsékletet.
- Ellenőrizze, hogy a készülék nincs-e nyitott ajtó és/ vagy levegőáram közelében.

### A berendezés nem követi a programozási sorrendet:

- Ellenőrizze, hogy programozás üzemmódban van-e.
  - > Állítsa programozási üzemmódba.
- Ellenőrizze a programozást.
  - > Hajtsa végre a programozást.

## KARBANTARTÁS

- Lehetőség szerint használjon univerzális felületaktív tisztítószeret (szappan stb.) és mikroszálas törölkendőt. Az egyszerű portalanításhoz egy rongy is elegendő. A karbantartást áramtalanított állapotban kell elvégezni és azután, hogy a készülék lehűlt.

<b>FR</b>	Identification de l'appareil Identification of unit			
<b>EN</b>	Type d'appareil : Type of unit:	Appareil de chauffage électrique décentralisé à action directe à poste fixe Decentralized electrical heating unit, direct-acting, fixed unit		
Caractéristiques / Characteristics		500W	750W	Unité / Unit
Puissance thermique / Heat output				
Puissance thermique nominale Rated heat output	Pnom	0.5	0,75	kW
Puissance thermique minimale (indicative) Minimal heat output (indicative)	Pmin	N.A	N.A.	kW
Puissance thermique maximale continue Maximum continuous heat output	Pmax,c	0.5	0,75	kW
Consommation d'électricité auxiliaire Auxiliary electricity consumption				
À la puissance thermique nominale At rated heat output	elmax	0.00	0,00	kW
À la puissance thermique minimale At minimal heat output	elmin	0.00	0,00	kW
En mode veille In standby mode	elSB	0.001	0,001	kW
Caractéristiques / Characteristics				Unité / Unit
Type de contrôle de la température de la pièce (sélectionner un seul type) Type of control of room temperature (select one single type)				
contrôle électronique de la température de la pièce et programmeur hebdomadaire Electronic control of room temperature and weekly programmer				Oui / Yes
contrôle de la température de la pièce, avec détecteur de fenêtre ouverte Control of room temperature, with open window sensor				Oui / Yes

<b>NL</b>	Identificatie van het apparaat Kennung des Geräts			
<b>DE</b>	Type apparaat: Gerätetyp:	Elektrisch dezentraal verwarmingsapparaat met directe actie en vaste plaats Dezentralisiertes elektrisches Heizgerät mit direkter Wirkung und festem Standort		
Kenmerken / Eigenschaften		500W	750W	Einheit / Gerät
Thermisch vermogen / Wärmeleistung				
Nominaal thermisch vermogen Nominale Wärmeleistung	Pnom	0.5	0,75	kW
Minimaal thermisch vermogen (ter indicatie) Minimale Wärmeleistung (Richtwert)	Pmin	N.A	N.A.	kW
Maximaal continu thermisch vermogen Maximale kontinuierliche Wärmeleistung	Pmax,c	0.5	0,75	kW
Supplementair elektriciteitsverbruik Hilfsstromverbrauch				
Bij nominaal thermisch vermogen Nominale Wärmeleistung	elmax	0.00	0,00	kW
Bij minimaal thermisch vermogen Minimale Wärmeleistung	elmin	0.00	0,00	kW
In stand-by modus Im Standby-Modus	elSB	0.001	0,001	kW
Kenmerken / Eigenschaften				Einheit / Gerät
Soort kamertemperatuurregeling Art der Temperaturregelung des Raums				
Elektronische temperatuurregeling in de ruimte en weekprogrammering elektronische Temperaturregelung des Raums und wöchentlicher Programmierung				Ja / Ja
temperatuurregeling in de ruimte met open raamsensor Temperaturregelung des Raums mit Melder bei offenem Fenster				Ja / Ja

IT

ES

Identificazione dell'apparecchio Identificación del aparato				
Tipo di apparecchio: Tipo de aparato:		Riscaldatore elettrico fisso decentralizzato ad azione diretta Radiador eléctrico descentralizado de acción directa con posición fija		
Caratteristiche / Características		500W	750W	Unità di misura / Unidad
Potenza termica / Potencia térmica				
Potenza termica nominale Potencia térmica nominal	P <sub>nom</sub>	0.5	0,75	kW
Potenza termica minima (indicativa) Potencia térmica mínima (orientativa)	P <sub>min</sub>	N.A	N.A.	kW
Potenza termica massima continua Potencia térmica máxima continua	P <sub>max,c</sub>	0.5	0,75	kW
Consumo elettrico ausiliario Consumo de electricidad auxiliar				
Alla potenza termica nominale A la potencia térmica nominal	el <sub>max</sub>	0.00	0,00	kW
Alla potenza termica minima A la potencia térmica mínima	el <sub>min</sub>	0.00	0,00	kW
In modalità standby En modo Espera	el <sub>SB</sub>	0.001	0,001	kW
Caratteristiche / Características				Unità di misura / Unidad
Tipo di controllo della temperatura ambiente Tipo de control de la temperatura de la habitación				
controllo elettronico della temperatura ambiente e programmatore settimanale control electrónico de la temperatura de la habitación y programador semanal				SI / SI
controllo della temperatura ambiente con sensore di finestre aperte control de la temperatura de la habitación con detector de ventana abierta				SI / SI

PL

BG

Identyfikacja urządzenia Идентификация на уреда				
Typ urządzenia: Вид уред:		Appareil de chauffage électrique décentralisé à action directe à poste fixe Decentralized electrical heating unit, direct-acting, fixed unit		
Specyfikacja / Характеристики		500W	750W	Jednostka / Единица
Moc cieplna / Топлинна мощност				
Nominalna moc cieplna Номинална топлинна мощност	P <sub>nom</sub>	0.5	0,75	kW
Minimalna moc cieplna (orientacyjna) Минимална топлинна мощност (ориентировъчно)	P <sub>min</sub>	Nie dotyczy N.A.	Nie dotyczy N.A.	kW
Maksymalna ciągła moc cieplna Максимална продължителна топлинна мощност	P <sub>max,c</sub>	0.5	0,75	kW
Zużycie energii elektrycznej pomocnicze Спомагателно потребление на електроенергия				
Przy nominalnej mocy cieplnej При номинална топлинна мощност	el <sub>max</sub>	0.00	0,00	kW
Przy minimalnej mocy cieplnej При минимална топлинна мощност	el <sub>min</sub>	0.00	0,00	kW
W trybie czuwania В режим на готовност	el <sub>SB</sub>	0.001	0,001	kW
Specyfikacja / Характеристики				Jednostka / Единица
Typ regulacji temperatury w pomieszczeniu Вид контрол на стайната температура				
Elektroniczna regulacja temperatury w pomieszczeniu i programator tygodniowy електронен контрол на стайната температура и седмичен таймер				Так / Да
Regulacja temperatury w pomieszczeniu z czujnikiem otwarcia okna контрол на температурата в помещението, с детектор за отворен прозорец				Так / Да

CS

Identifikace zařízení Ідентифікація приладу				
Typ zařízení: Тип приладу:		Decentralizované stacionární elektrické topení s přímým účinkem Децентралізований стаціонарний електричний обігрівач прямої дії		
Parametry / Charakteristiki		500W	750W	Jednotka / Одиниця вимірювання
Teplotný výkon / Теплова потужність				
Jmenovitý tepelný výkon Номінальна теплова потужність	Pnom	0.5	0,75	kW
Minimální tepelný výkon (orientačné) Мінімальна теплова потужність (орієнтовна)	Pmin	Nepoužije se Дані відсутні	Nepoužije se Дані відсутні	kW
Maximální kontinuální tepelný výkon Максимальна безперервна теплова потужність	Pmax,c	0.5	0,75	kW
Spotřeba pomocné elektrické energie Допоміжне споживання електроенергії				
Při jmenovitém tepelném výkonu При номінальній тепловій потужності	elmax	0.00	0,00	kW
Při minimálním tepelném výkonu При мінімальній тепловій потужності	elmin	0.00	0,00	kW
V pohotovostním režimu У режимі очікування	eiSB	0.001	0,001	kW
Parametry / Charakteristiki				Jednotka / Одиниця вимірювання
Typ kontroly teploty v místnosti Тип регулювання температури в приміщенні				
Elektronická kontrola teploty v místnosti a týdenní programátor електронне регулювання температури в приміщенні й режим програмування на тиждень				Ano / Tak
Kontrola teploty v místnosti, s detektorem otevřeného okna електронне регулювання температури в приміщенні з датчиком відчиненого вікна				Ano / Tak

HR

Identifikacija uređaja Ідентифікація апарата				
Tip uređaja: Тип апарата:		Decentralizirani električni grijač s izravnim djelovanjem u fiksnom položaju Апарат за децентралізовано електрично греяння са директним дією на фіксованому місці		
Svojstva / Karakteristike		500W	750W	Jedinica / Jedinica
Toplinska snaga / Toplotna snaga				
Nominalna toplinska snaga Номинална топлотна снага	Pnom	0.5	0,75	kW
Minimalna toplinska snaga (indicirana) Мінімальна топлотна снага (інформативно)	Pmin	N.A	N.A.	kW
Maksimalna kontinuirana toplinska snaga Максимальна континуірована топлотна снага	Pmax,c	0.5	0,75	kW
Potrošnja pomoćne električne energije Потрошња са помоћног извора				
Pri nominalnoj toplinskoj snazi Sa nominalnom toplotnom snagom	elmax	0.00	0,00	kW
Pri minimalnoj toplinskoj snazi Sa minimalnom toplotnom snagom	elmin	0.00	0,00	kW
U stanju mirovanja У режиму морованја	eiSB	0.001	0,001	kW
Svojstva / Karakteristike				Jedinica / Jedinica
Način regulacije sobne temperature Тип контроле температуре у просторији				
elektronska regulacija temperature prostorije i tjedni programator Електронска контрола температуре у просторији і недіельно програмування				Da / Da
regulacija temperature prostorije s detektorom otvorenog prozora Контрола температуре у просторији са детектором отвореного прозора				Da / Da

SR

SL	Identifikacija naprave Identificarea aparatului:			
RO	Tip naprave: Tip de aparat:	Decentraliziran električni grelnik z neposrednim delovanjem v fiksnem položaju Aparat de încălzire electrică descentralizată, cu acțiune directă și loc fix		
Karakteristike / Caracteristici		500W	750W	Enota / Unitate
Toplotna moč / Putere termică				
Nazivna toplotna moč Putere termică nominală	P <sub>nom</sub>	0.5	0,75	kW
Najmanjša toplotna moč (okvirna) Putere termică minimă (scop informativ)	P <sub>min</sub>	N.A	N.A.	kW
Največja stalna toplotna moč Putere termică maximă continuă	P <sub>max,c</sub>	0.5	0,75	kW
Poraba pomožne električne energije Consum electric auxiliar				
Ob nazivni toplotni moči La putere termică nominală	e <sub>lmax</sub>	0.00	0,00	kW
Ob najmanjši toplotni moči La putere termică minimă	e <sub>lmin</sub>	0.00	0,00	kW
V stanju pripravljenosti În stand-by	e <sub>lSB</sub>	0.001	0,001	kW
Karakteristike / Caracteristici			Enota / Unitate	
Vrsta uravnavanja sobne temperature Tip de control al temperaturii încăperii				
elektronski nadzor sobne temperature in tedenski programator control electronic al temperaturii încăperii și programator săptămânal			Da / Da	
uravnavanje temperature prostora, s senzorjem odprtega okna control al temperaturii încăperii, cu funcție de detectare a unei ferestre deschise			Da / Da	

EL	Στοιχεία συσκευής A berendezés azonosítása			
HU	Τύπος συσκευής: Berendezés típusa:	Αποκεντρωμένος σταθερός ηλεκτρικός θερμαντήρας ταχείας δράσης Decentralized electrical heating unit, direct-acting, fixed unit		
Χαρακτηριστικά / Jellemzők		500W	750W	Μονάδα / Mértékegység
Θερμική ισχύς / Hőteljesítmény				
Ονομαστική θερμική ισχύς Névleges hőteljesítmény	P <sub>nom</sub>	0.5	0,75	kW
Ελάχιστη θερμική ισχύς (ενδεικτική) Minimális hőteljesítmény (tájékoztató jellegű)	P <sub>min</sub>	N.A	N.A.	kW
Μέγιστη συνεχής θερμική ισχύς Maximális folyamatos hőteljesítmény	P <sub>max,c</sub>	0.5	0,75	kW
Βοηθητική κατανάλωση ηλεκτρικής ενέργειας Kiegészítő villamosenergia-fogyasztás				
Στην ονομαστική θερμική ισχύ Névleges hőteljesítményen	e <sub>lmax</sub>	0.00	0,00	kW
Στην ελάχιστη θερμική ισχύ Minimális hőteljesítményen	e <sub>lmin</sub>	0.00	0,00	kW
Στη λειτουργία αναμονής Készenléti üzemmódban	e <sub>lSB</sub>	0.001	0,001	kW
Χαρακτηριστικά / Jellemzők			Μονάδα / Mértékegység	
Τύπος ελέγχου θερμοκρασίας δωματίου Szobahőmérséklet-szabályozás típusa				
ηλεκτρονικός έλεγχος θερμοκρασίας δωματίου και εβδομαδιαίος χρονοδιακόπτης elektronikus szobahőmérséklet-szabályozó és heti időzítő			Ναι / Igen	
έλεγχος θερμοκρασίας δωματίου, με ανιχνευτή ανοιχτού παραθύρου szobahőmérséklet-szabályozó nyitott ablak érzékelővel			Ναι / Igen	

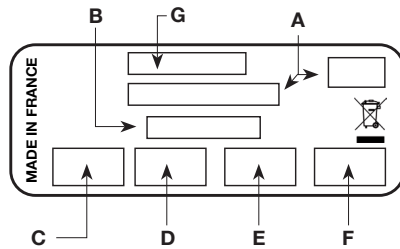

- FR** A- Référence/indice de fabrication  
B- Puissance en Watt  
C ,D ,E , F- Les certificats de conformités  
G- N° du constructeur
- EN** A- Manufacturing reference/index  
B- Power in Watts  
C ,D ,E , F- The certificates of compliance  
G- Manufacturer No.
- FR** A- Référence/indice de fabrication  
B- Puissance en Watt  
C ,D ,E , F- Les certificats de conformités  
G- N° du constructeur
- NL** A- Referentie/fabricage-index  
B- Vermogen in Watt  
C ,D ,E , F- Conformiteitscertificaten  
G- Nummer van de fabrikant
- DE** A- Referenz/Herstellungsindex  
B- Leistung in Watt  
C ,D ,E , F- Die Konformitätsbescheinigungen  
G- Nummer des Herstellers
- IT** A- Riferimento/indice di fabbricazione  
B- Potenza in Watt  
C ,D ,E , F- Certificati di conformità  
G- N° del fabbricante
- ES** A- Referencia/Índice de fabricación  
B- Potencia en vatios  
C ,D ,E , F- Certificados de conformidad  
G- Número del fabricante
- PL** A- odniesienie/znak producenta  
B- moc w watach  
C ,D ,E , F- certyfikaty zgodności  
G- numer producenta
- BG** A- Референция/индекс за производство  
B- Мощност във ватове  
C ,D ,E , F - Сертификати за съответствие  
G- Номер на производителя
- CS** A- Označení / výrobní číslo  
B- Výkon ve wattch  
C ,D ,E , F- Osvědčení o shodnosti  
G- Č. výrobce
- UK** A- номер за каталогом/виробничий код  
B- потужність у Вт  
C ,D ,E , F- сертифікати відповідності  
G- конструктор №
- HR** A- Referenca/indeks proizvodnje  
B- Snaga u vatima  
C ,D ,E , F- Potvrde o skladnosti  
G- Broj proizvođača
- SR** A- Reference/fabrički pokazatelj  
B- Snaga u vatima  
C ,D ,E , F- Sertifikati o usaglašenosti  
G- Broj proizvođača
- SL** A- Referenca/oznaka proizvodnje  
B- Moč v vatih  
C ,D ,E , F- Potrdila o skladnosti  
G- Številka proizvajalca
- RO** A- Referință/indice de fabricare  
B - Putere în wați  
C ,D ,E , F - Certificate de conformitate  
G- Nr. producător
- EL** A- Αρ. αναφοράς/δείκτης κατασκευής  
B- Ισχύς σε Watt  
C ,D ,E , F- Τα πιστοποιητικά συμμόρφωσης  
G- Αρ. κατασκευαστή
- HU** A- Hivatkozás/gyártási mutató  
B- teljesítmény Wattban  
C ,D ,E , F- Megfelelési tanúsítványok  
G- gyártó száma

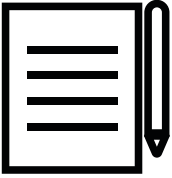



# Noirot



[noirot.fr](http://noirot.fr)