

MONTAGEANLEITUNG

BIOMATICLA WANDPERGOLA - 3X4

PADE

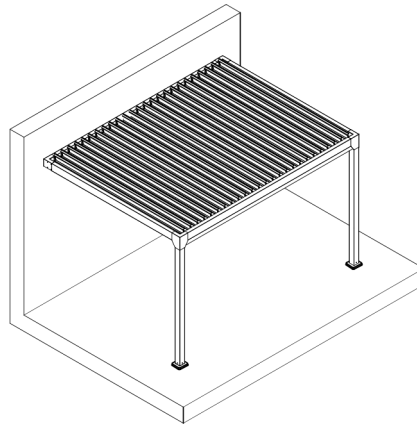
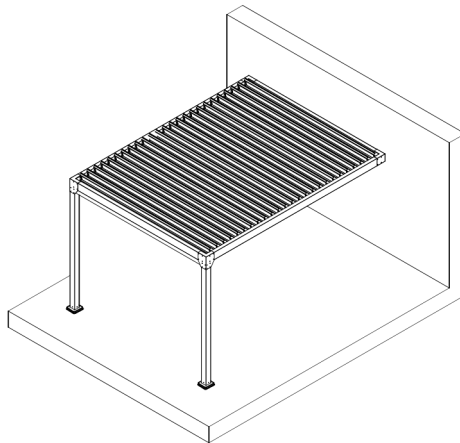

Bevor Sie mit der Montage Ihres Produkts beginnen, stellen Sie sicher, dass Sie die notwendige persönliche Schutzausrüstung verwenden und die Montageanleitung beachten.



sav@green-outside.com



LE TRI + FACILE NOTICE PAPIER & CARTON



1. SICHERHEITSINFORMATIONEN UND ANWEISUNGEN

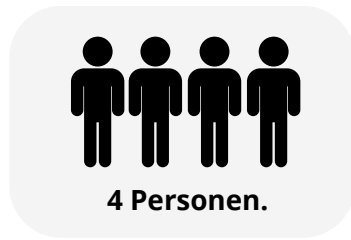

1.1 Benötigte Werkzeuge

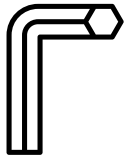

1
Inbusschlüssel
Ø4

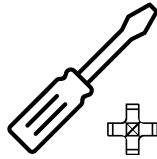

1
Kreuzschlitzschra-
ubendreher
(PH1)

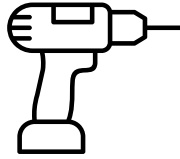

1 Bohrhammer /
Drehhammer

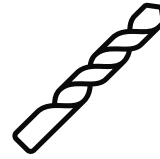

1
Betonbohrer
Ø10



1 Leiter pro Person

1.2 Sicherheitshinweise

Um die sichere Montage Ihres Produkts zu gewährleisten, müssen bestimmte Regeln eingehalten werden:

- Die Verwendung persönlicher Schutzausrüstung (Handschuhe, Sicherheitsschuhe, Schutzbrille usw.) wird dringend empfohlen.
- Halten Sie Kinder von der Baustelle fern.
- Wählen Sie einen geeigneten Standort für die Montage Ihres Produkts (ebener, harter Untergrund, der eine sichere Verankerung ermöglicht und nicht starken Winden ausgesetzt ist).
- Achten Sie darauf, dass die Befestigungspunkte nicht mit Kabeldurchführungen, Leitungen oder anderen Rohrleitungen übereinstimmen.
- Wenn Sie eine Pergola installieren, achten Sie darauf, dass das Gelände ein Gefälle von 1 % aufweist, um den Abfluss von Regenwasser zu ermöglichen.
- Die Montage sollte nicht bei widrigen Wetterbedingungen (Regen, Wind, Schnee usw.) durchgeführt werden.
- Bei schlechtem Wetter (Wind, Regen, Schnee) wird empfohlen, die Rotorblätter in einer halb geöffneten Position zu halten, um die Luftzirkulation zu fördern und Schneeanlagerungen zu vermeiden.
- Um die Sicherheit der Anlage und die Langlebigkeit der Komponenten zu gewährleisten, müssen elektrische Bauteile (Transformator, Fernbedienung usw.) in einer trockenen, gut belüfteten und frostgeschützten Umgebung installiert werden. Feuchtigkeit oder extreme Temperaturen führen zum Erlöschen der Garantie. Bitte beachten Sie, dass für jeden Außenanschluss ein wetterfester Stecker erforderlich ist.

1.3 Auspacken des Produkts

Achten Sie beim Öffnen der Kartons darauf, kein Cuttermesser oder eine andere Klinge zu verwenden, die das Produkt beschädigen könnte.

Die Kartons sind mit den darin enthaltenen Bauteilen beschriftet. Vergewissern Sie sich, dass Sie alle in der Bauteilliste aufgeführten Artikel haben und dass diese korrekt sind, bevor Sie mit dem Zusammenbau des Produkts beginnen.

1.4 Wartungstipps

- Wir empfehlen Ihnen, Ihr Produkt regelmäßig zu reinigen, indem Sie Blätter, Äste oder andere Elemente entfernen, die seine ordnungsgemäße Funktion beeinträchtigen könnten.
- Ihr Produkt kann mit Seifenwasser gereinigt werden.
- Verwenden Sie niemals Hochdruckreiniger, ätzende Produkte oder Lösungsmittel.

Falls eine Komponente fehlt, beschädigt ist oder Sie Fragen haben, wenden Sie sich bitte an den Kundendienst von Green Outside:

sav@green-outside.com

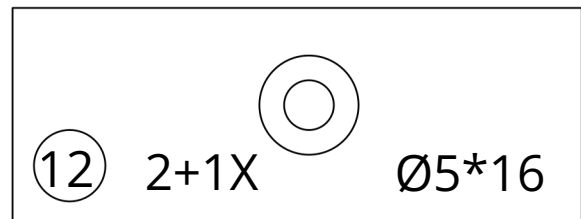
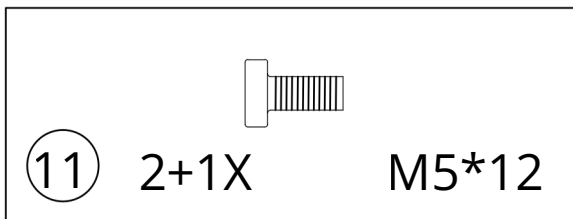
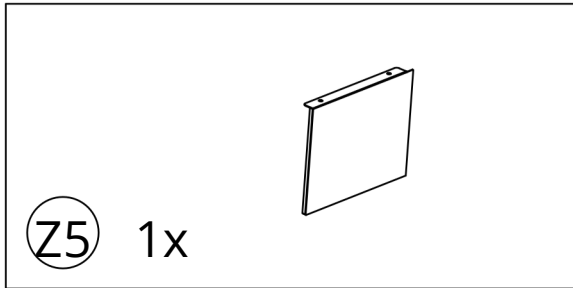
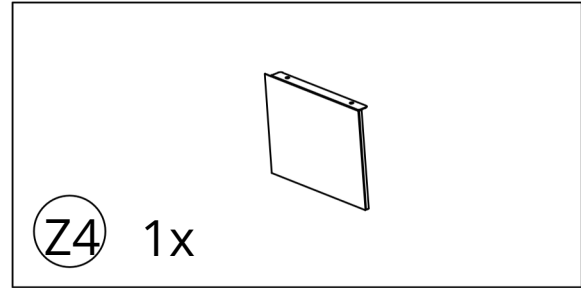
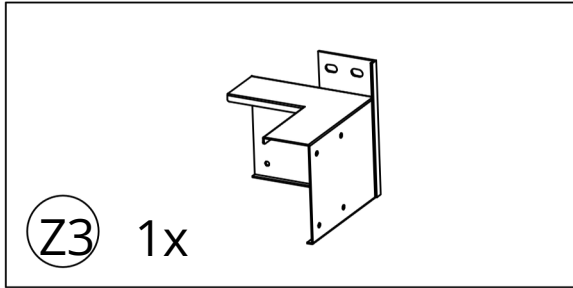
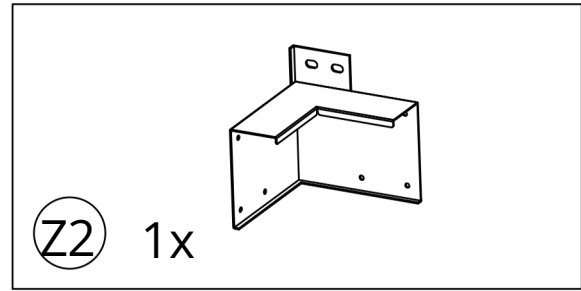
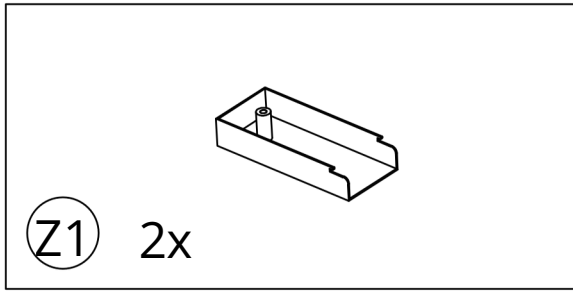

2. Einrichtung

Für die Aufstellung Ihrer Pergola sollte der Untergrund ein Gefälle von 1 % aufweisen, um den Abfluss von Regenwasser zu gewährleisten.

Nachfolgend finden Sie die Abstände zwischen den Bohrzentren zur Verankerung Ihrer Pergola im Boden nach deren Montage.

WICHTIG: Zubehör wie Vorhänge und Paneele sollten erst angebracht werden, nachdem die Produktmontage vollständig abgeschlossen und das Produkt am Boden verankert ist.

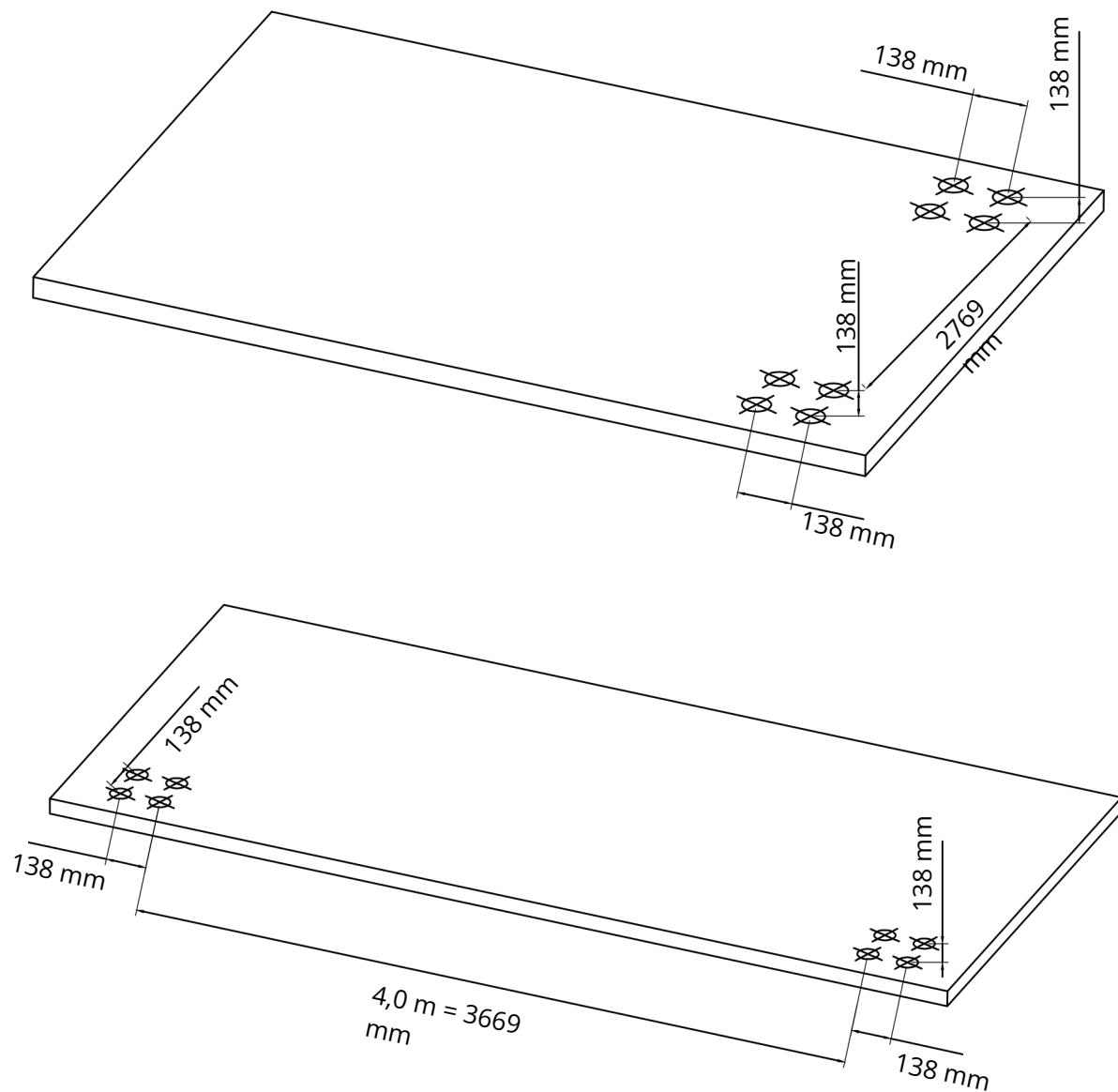



4. MONTAGEVORBEREITUNG

4.1 Montagebereich:

Für eine einfache Montage ist eine Montagefläche erforderlich, die mindestens so groß ist wie die Pergola plus 1 Meter.

Verwenden Sie Bodenschutz, um Kratzer zu vermeiden.

4.2 Position der LED-Streifen:



Ihr Produkt umfasst Standard-Deckenlamellen und Lamellen mit integrierter LED-Beleuchtung. Die LED-Lamellen sollten an folgenden Stellen montiert werden:

- Lamas 3, 7, 11, 15, 19 (Seite 16)

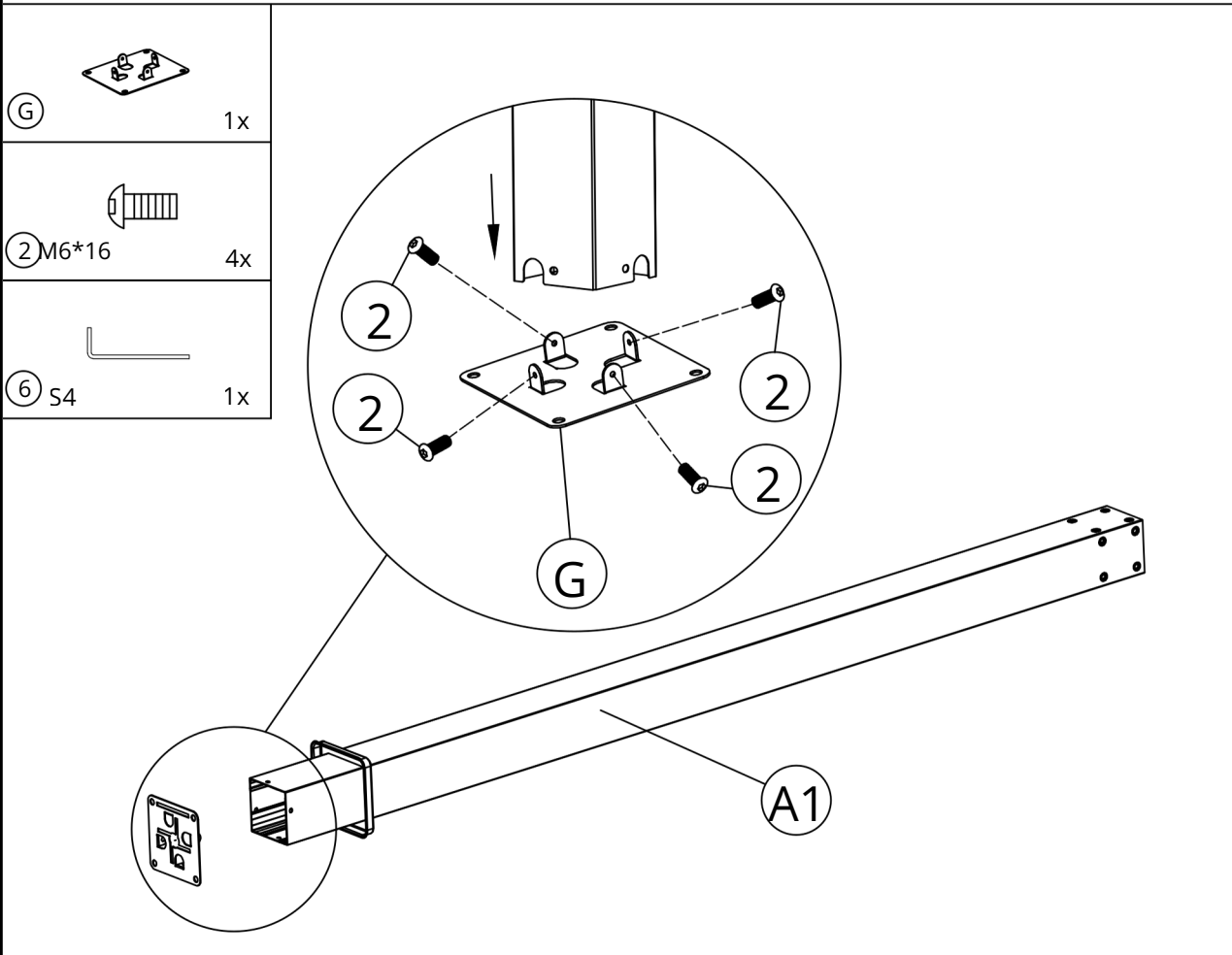
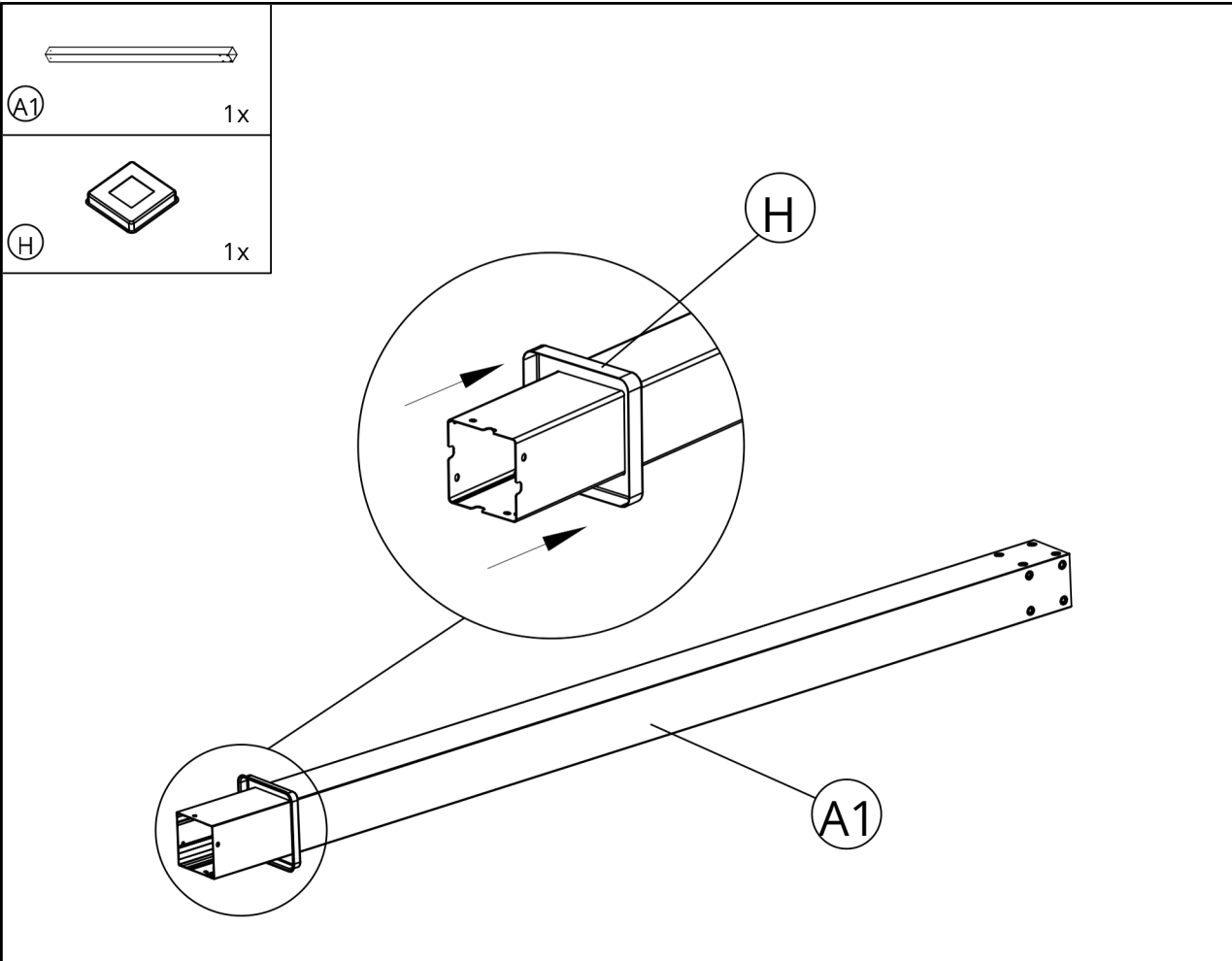
5. PERGOLA-MONTAGE

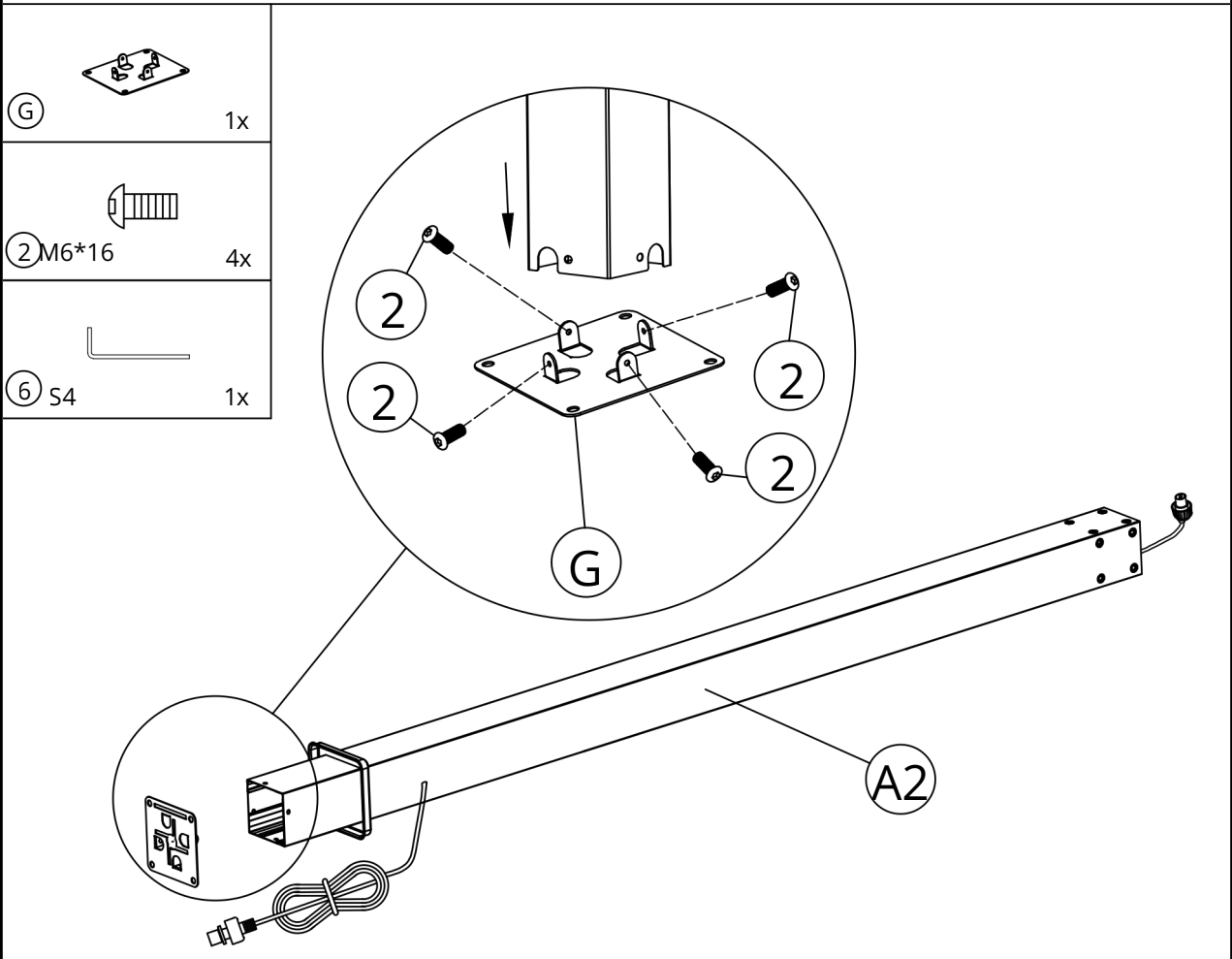
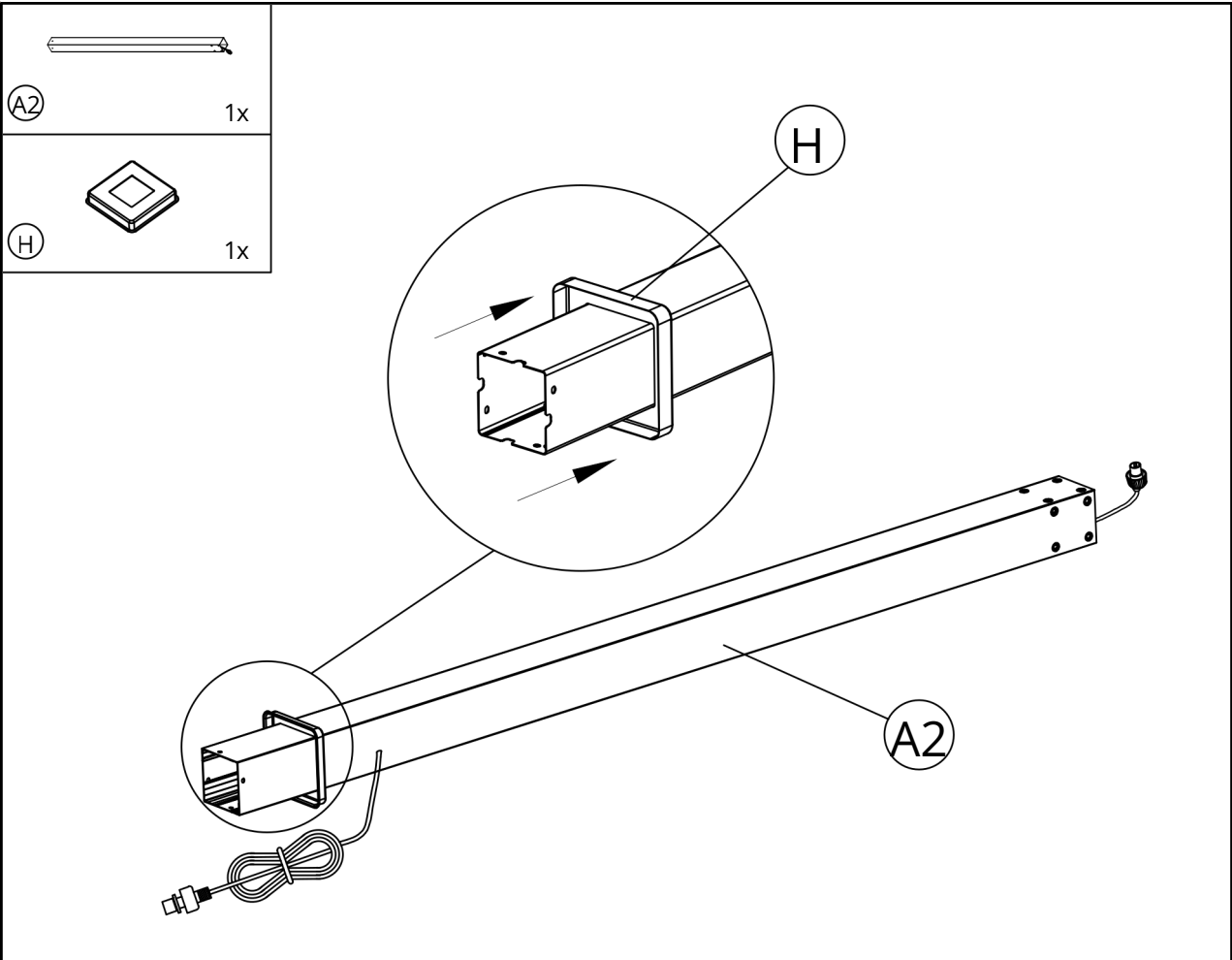

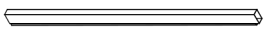
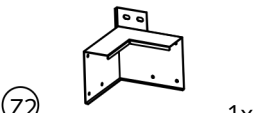
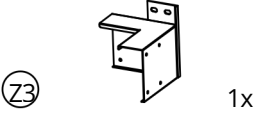

	
(C2)	1x
	
(Z2)	1x
	
(Z3)	1x
	
(1) M6*16	8x

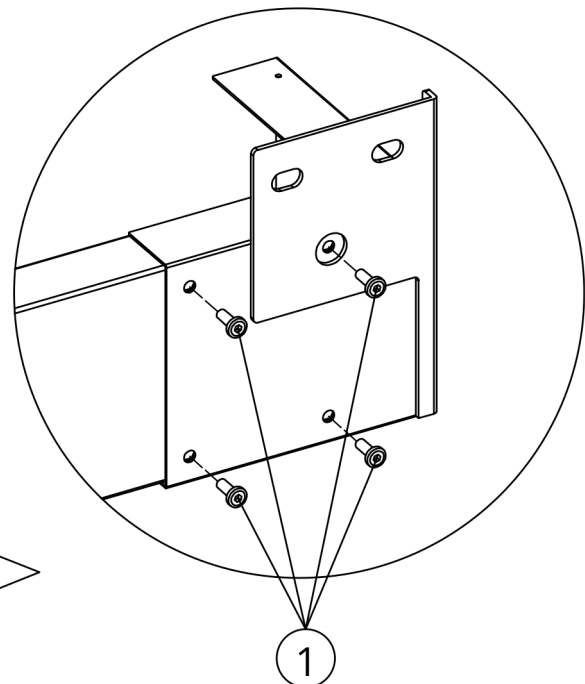
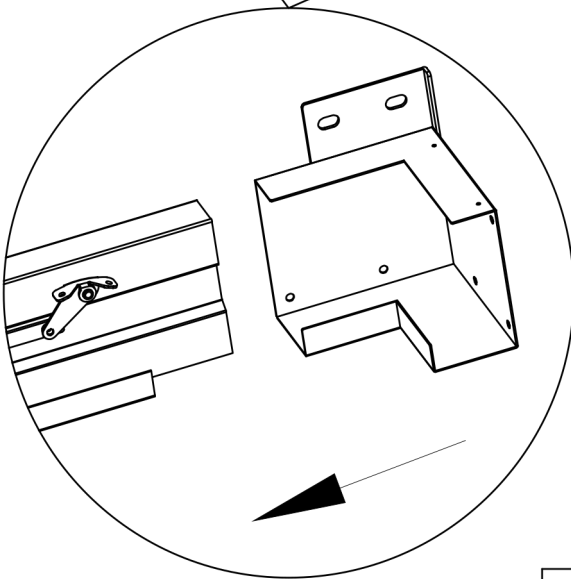
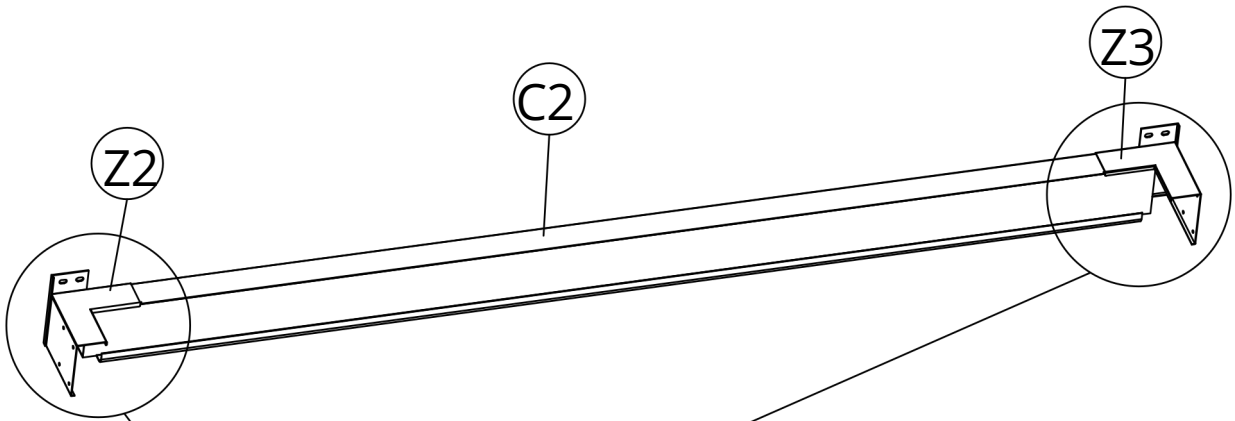
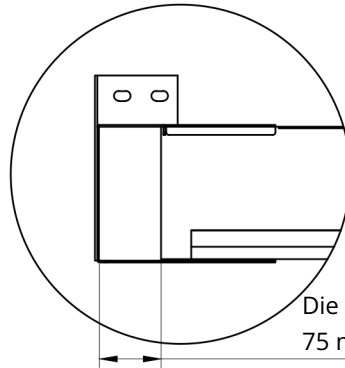





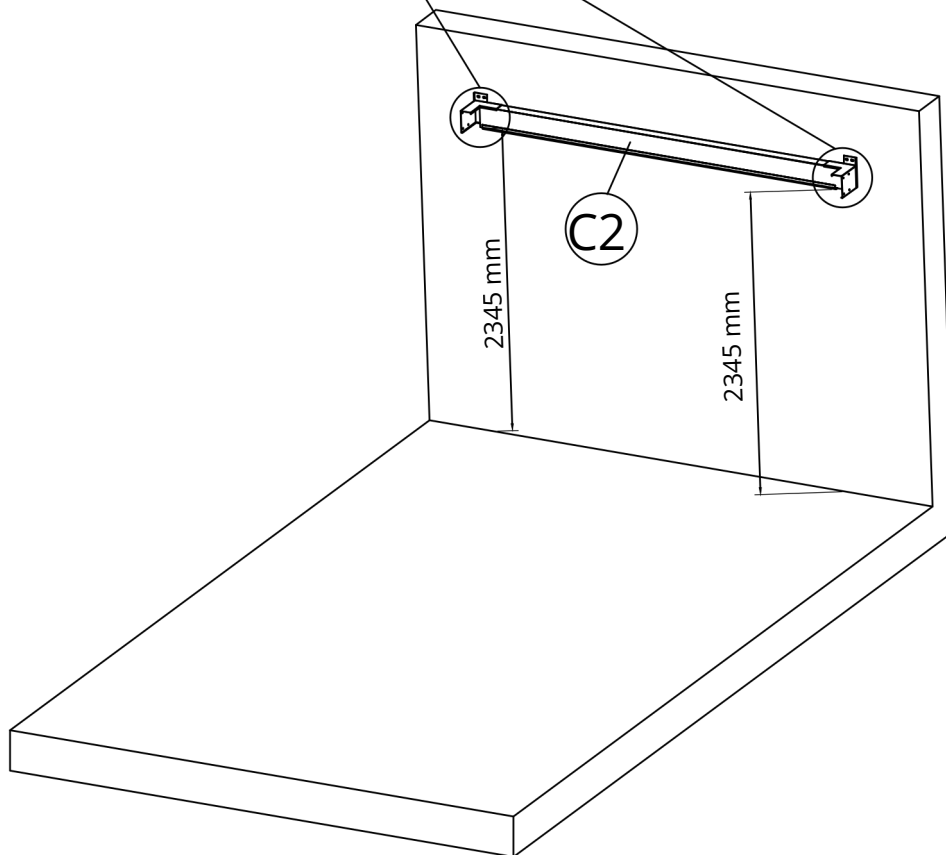
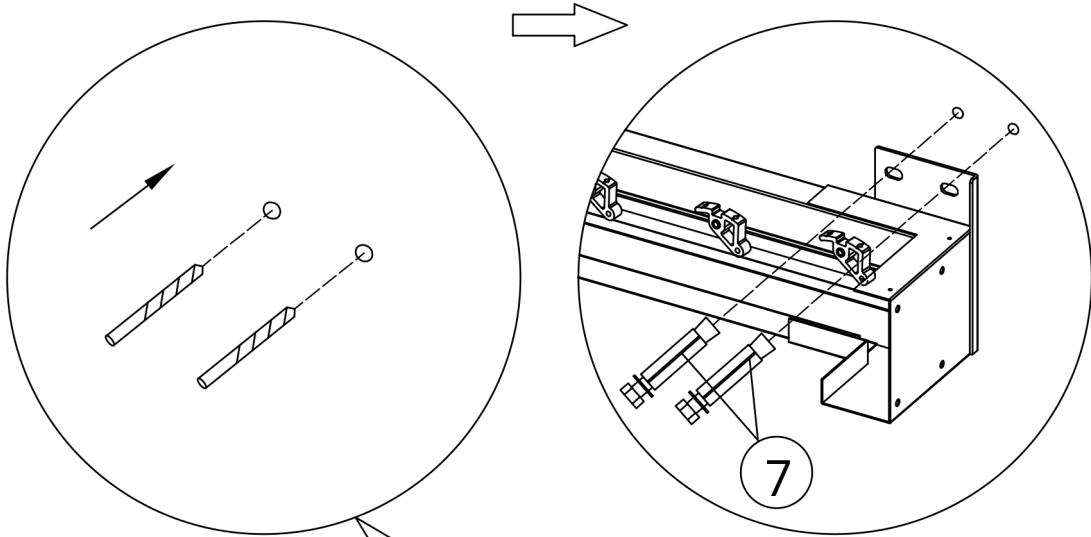

⑦ M8*60

4x



	(A2)	1x
	(B1)	1x
	(E)	1x
	(1) M6*16	16X

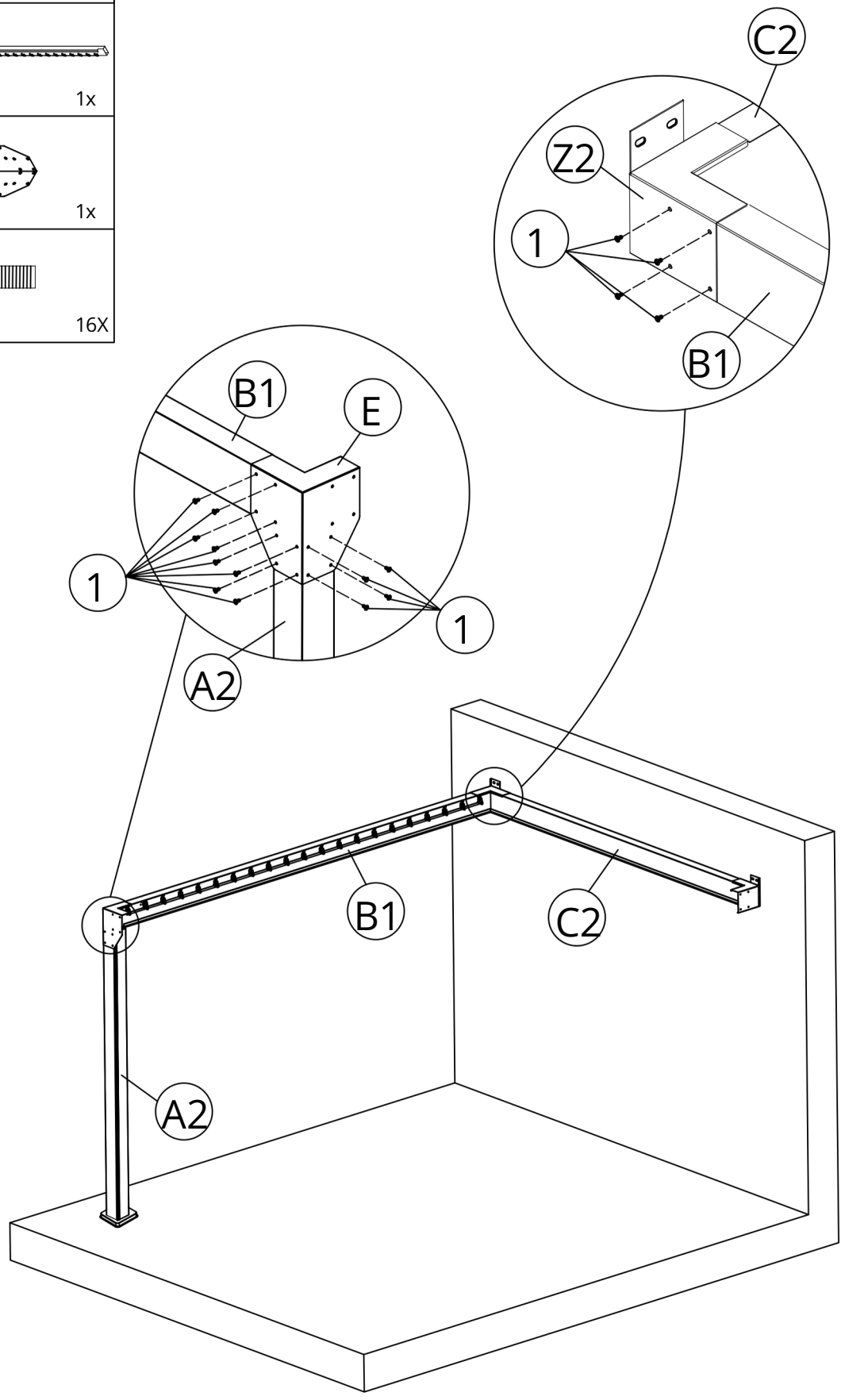

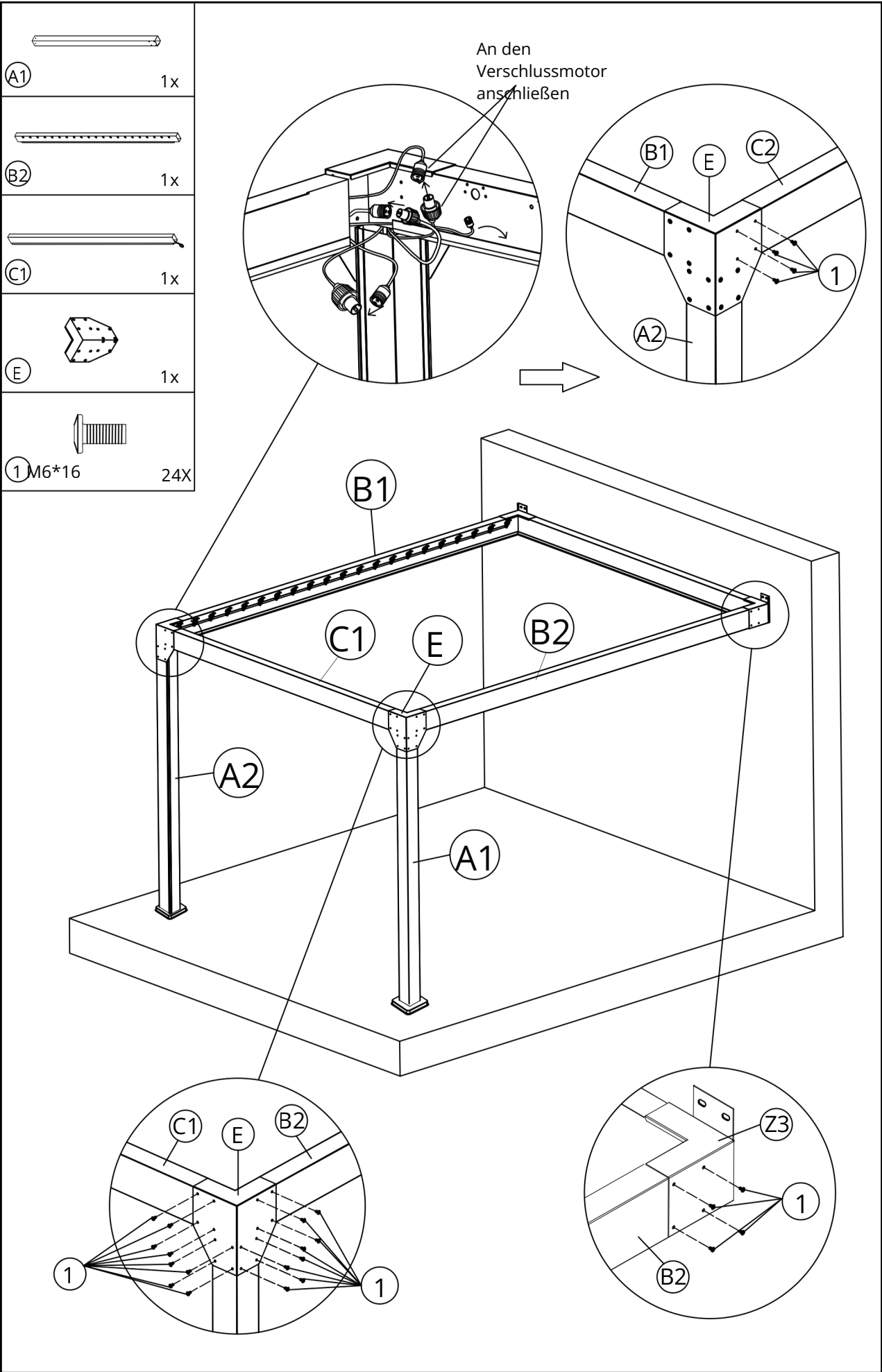



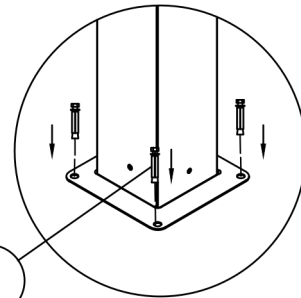
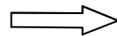
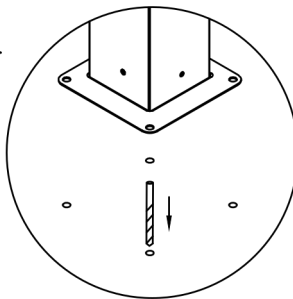
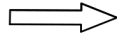
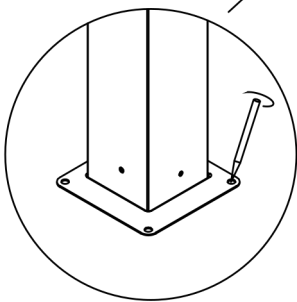
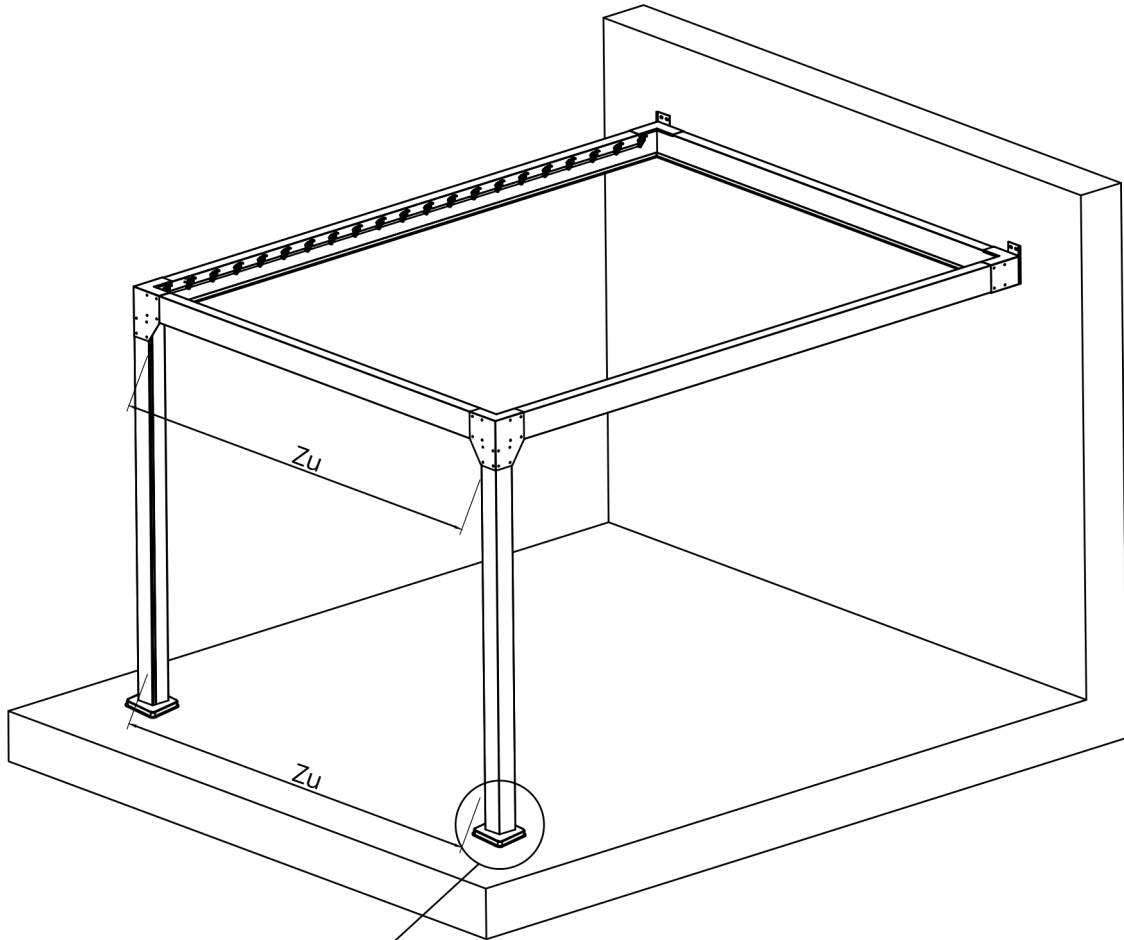

7 M8*60

8x



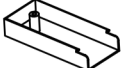

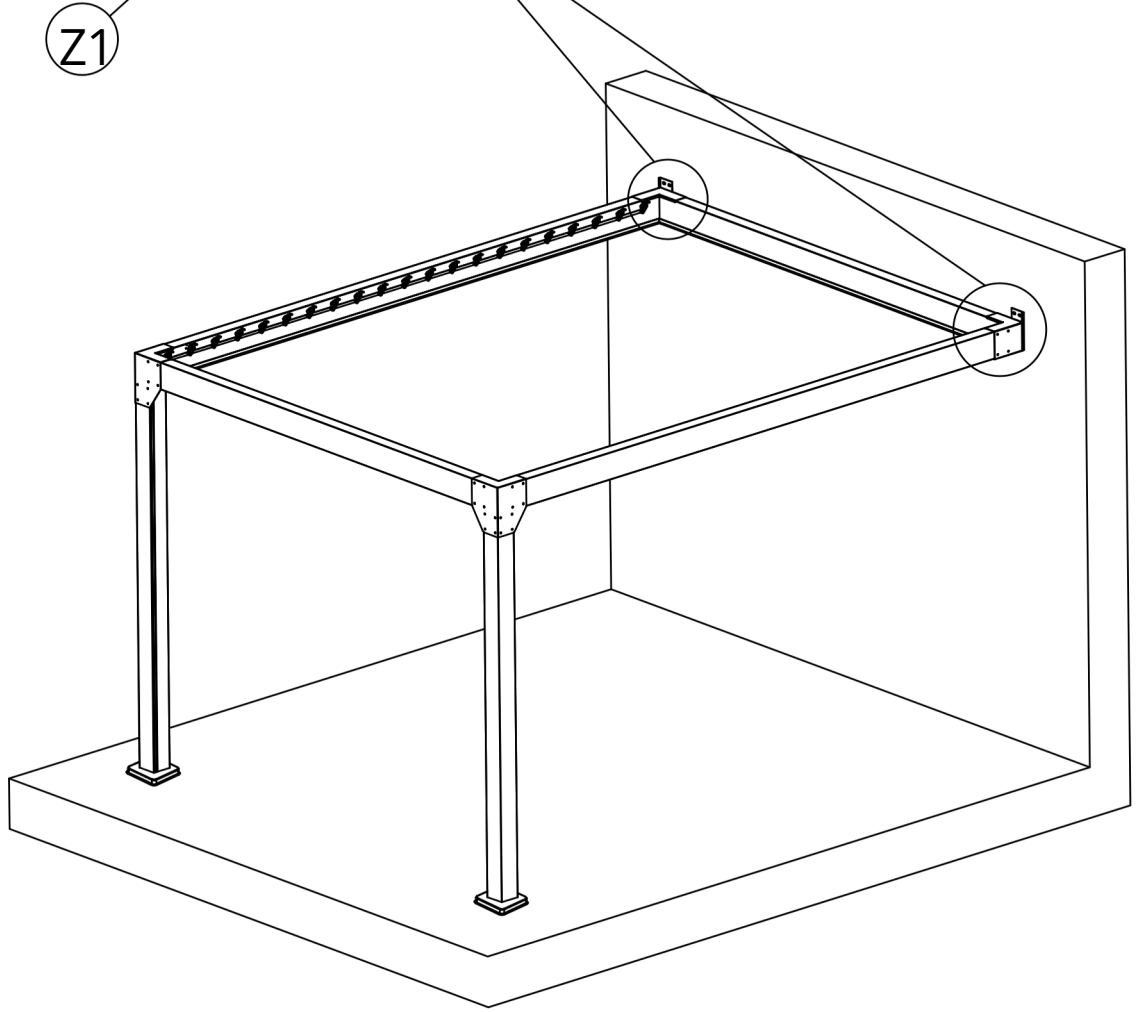
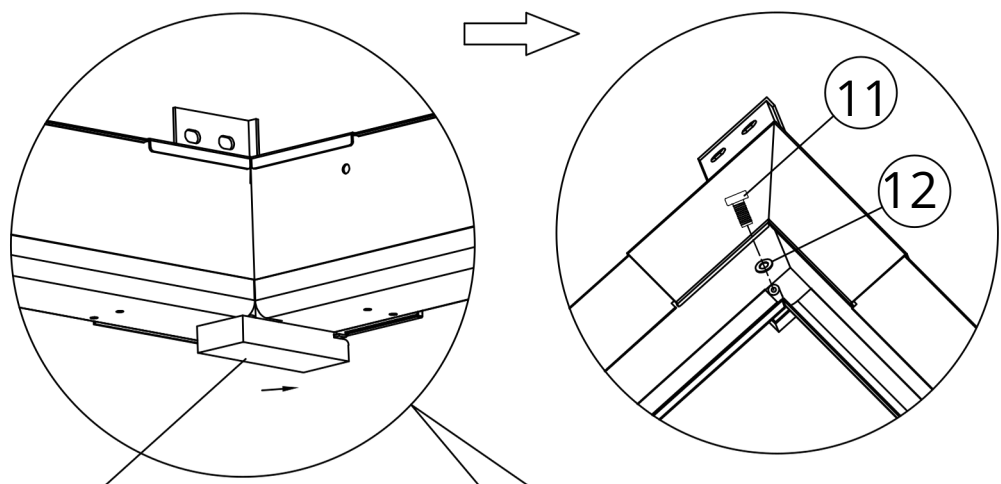

7

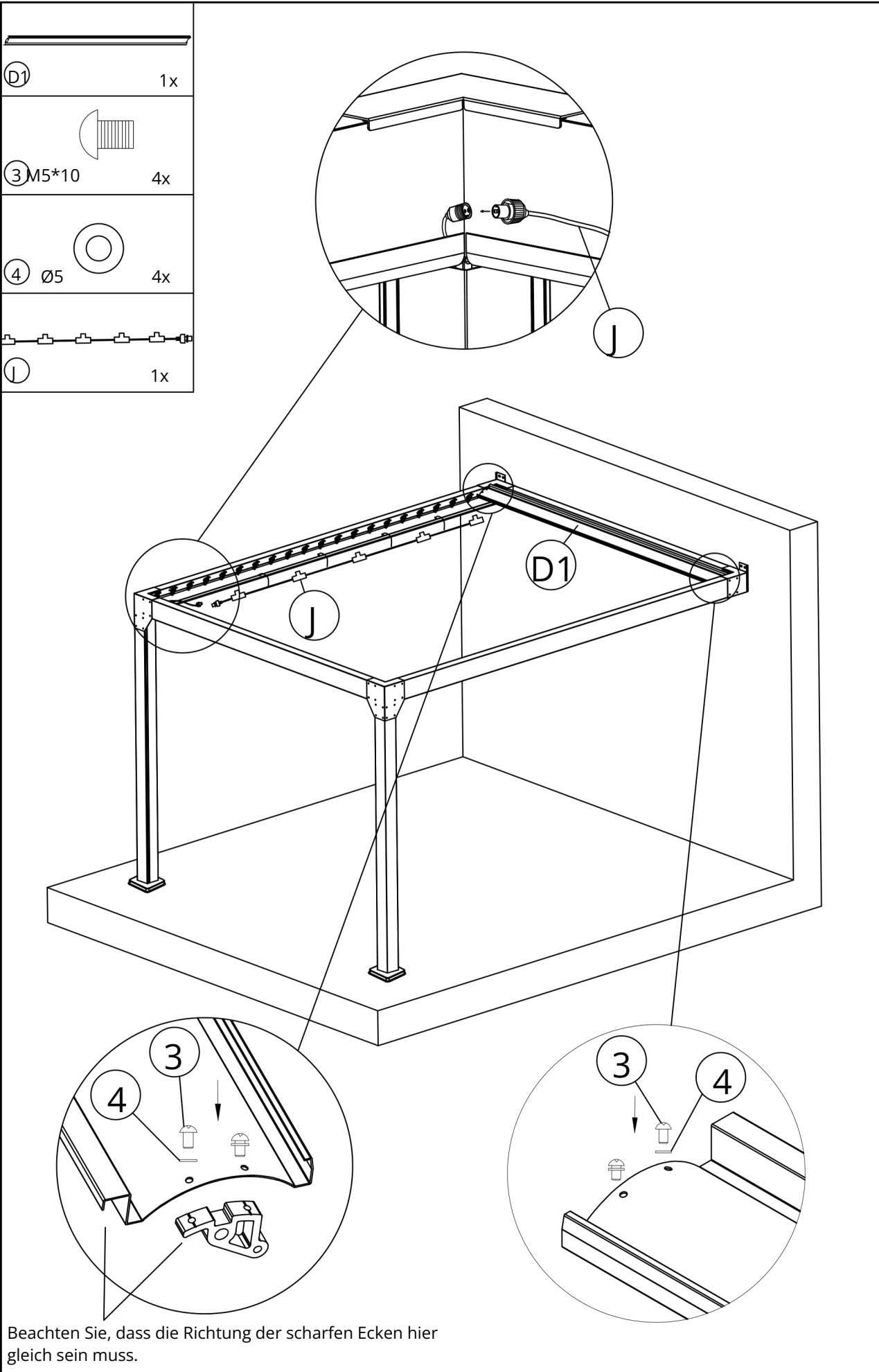
-  (Z1) 2x
-  (12) Ø5 2x
-  (11) M5*12 2x



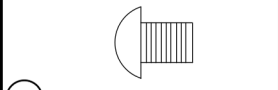



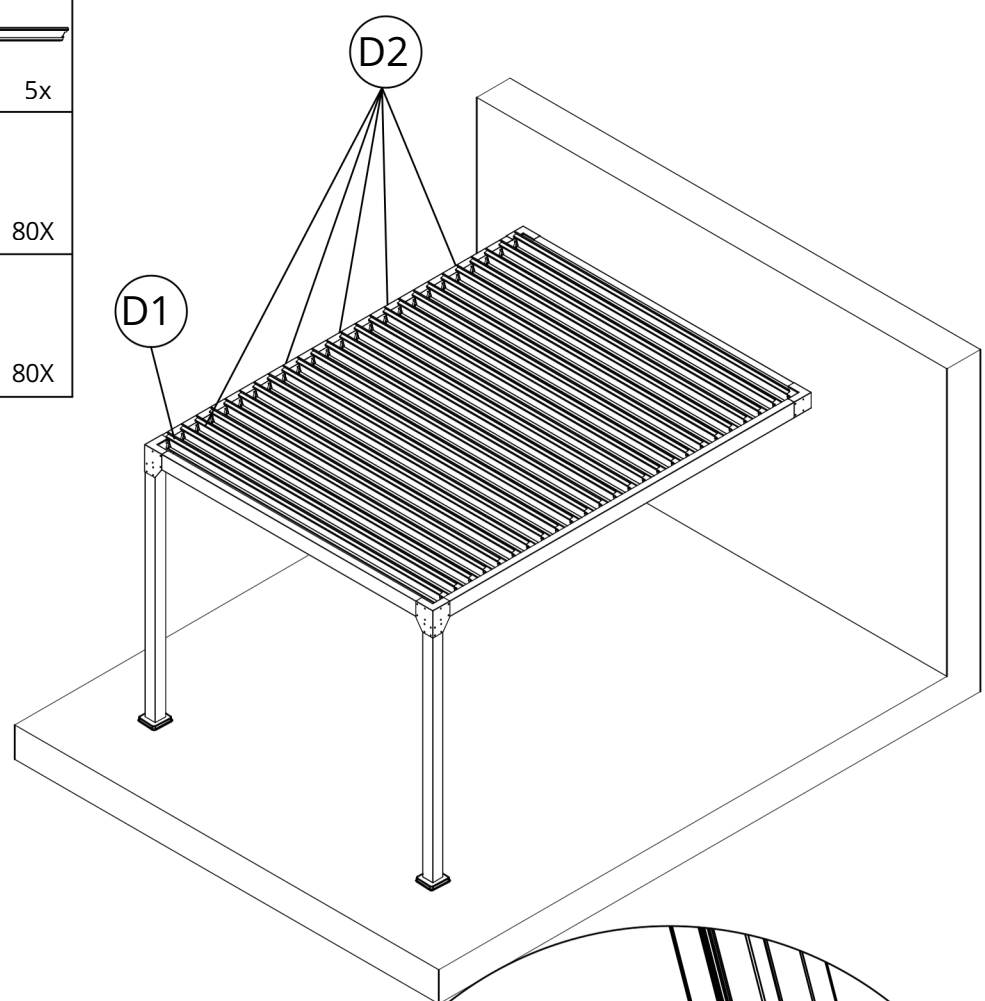

	D1	15X
	D2	5x
	3 M5*10	80X
	4 Ø5	80X

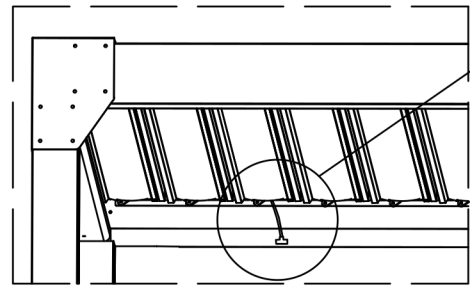
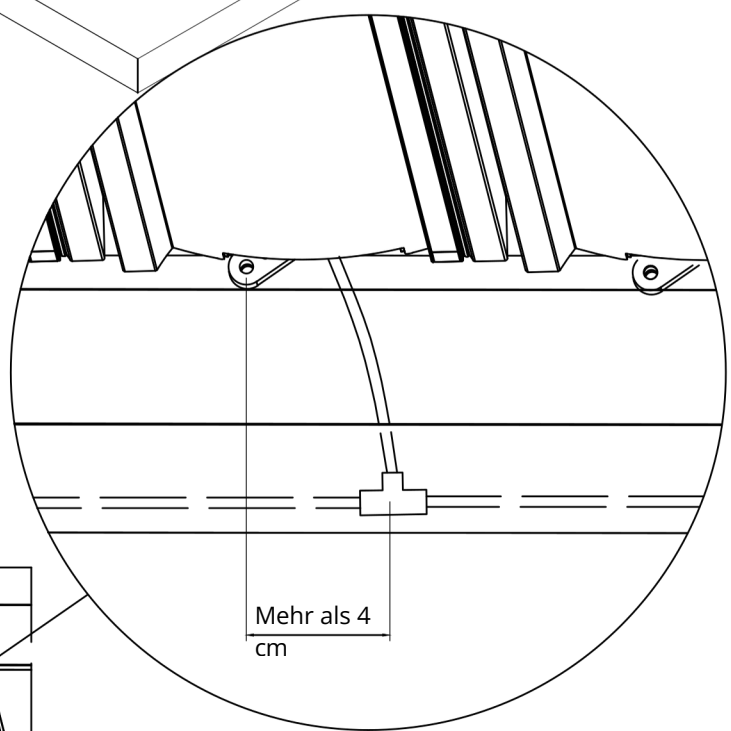

Passen Sie die Position der Lichtkabel so an, dass die Gitter beim Öffnen und Schließen nicht mit dem im Abflusskanal befindlichen Anschluss kollidieren.

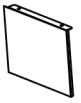

(F)		2x
(Z4)		1x
(Z5)		1x
(5) M4*4		8x

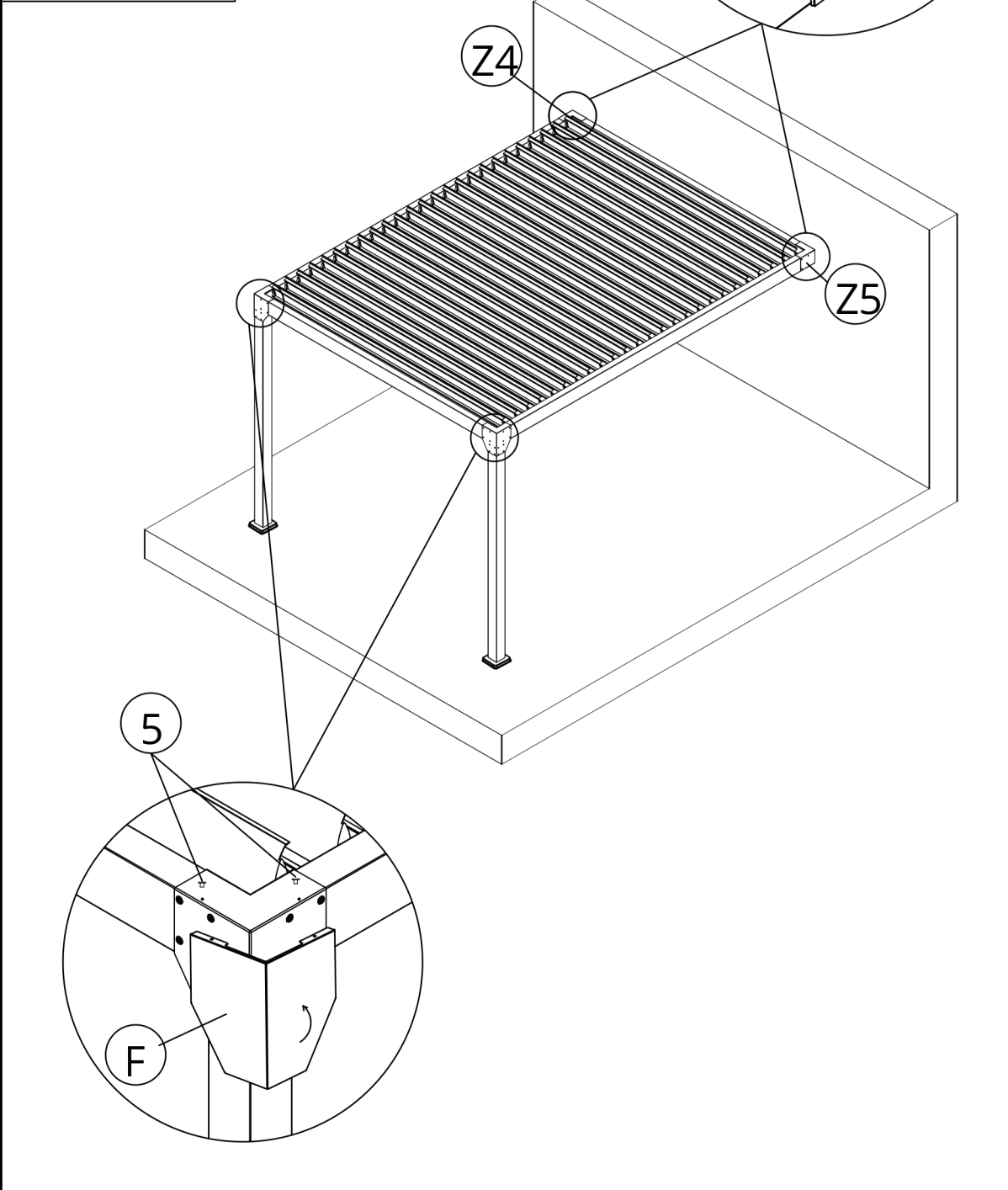

6. Informationen zur Fernbedienung

6.1 Fernbedienungsbetrieb

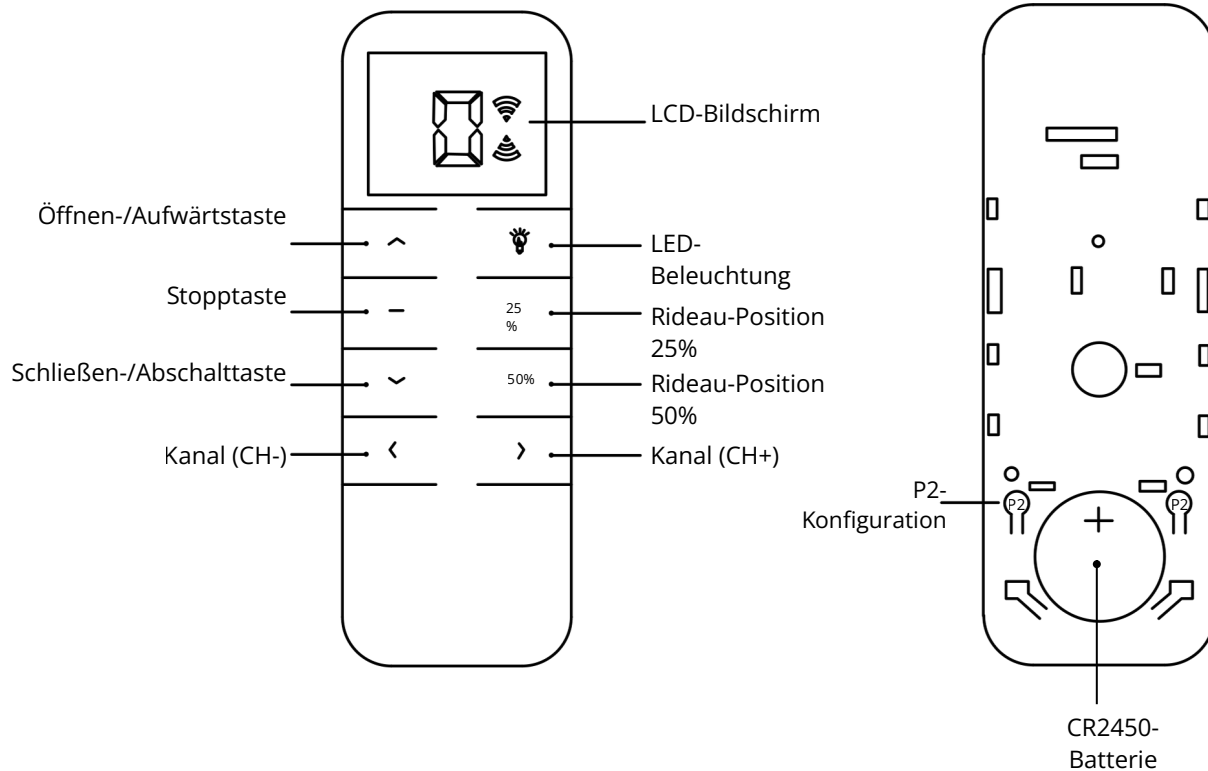

WICHTIG

- Um die Lebensdauer der Fernbedienung nicht zu beeinträchtigen, halten Sie sie trocken und schützen Sie sie vor Stößen.
- Sollten Sie feststellen, dass die Reichweite der Fernbedienung deutlich abgenommen hat oder ihre Empfindlichkeit während des Gebrauchs nachgelassen hat, überprüfen Sie, ob die Batterie ausgetauscht werden muss.
- Wenn die Spannung unter 2,6 V fällt, wird das Batteriesymbol angezeigt, um auf die niedrige Spannung hinzuweisen.
- Stellen Sie bei der Ersteinrichtung sicher, dass die Fernbedienung beim Drücken der verschiedenen Tasten alle Informationen korrekt anzeigt.

1. Verbinden Sie das erste Ende des Netzkabels mit einer Steckdose und anschließend das zweite Ende mit dem Kabel der Pergola.
2. Ein akustisches Signal zeigt an, dass die Pergola elektrisch angeschlossen ist.
3. Warten Sie einige Sekunden, bevor Sie die Fernbedienung benutzen.
4. Ihre Fernbedienung ist entsprechend Ihrem Produktmodell vorprogrammiert. Nachfolgend finden Sie die spezifischen Funktionen für Ihr Modell.

6.2 Verwendung und Funktionen der Fernbedienung

EINZELZONEN-PERGOLA P12E4X3... / P15E5X3... / P16E4X4...	OPPELZONEN-PERGOLA P18E6X3... / P20E5X4... / P24E6X4... / P32E8X4...	EINZIEHBARE PERGOLA PR12E4X3... / PR15E5X3... / PR18E6X3...
<p>Kanal 0: Steuert die Neigung aller Lamellen und das Heben/Senken aller Vorhänge*</p> <p>Kanal 1: Steuert die Neigung aller Lamellen</p> <p>Kanal 2: Steuert das Heben/Senken aller Vorhänge</p> <p></p> <p>Über Kanal 0 kann die Pergola entweder beleuchtet oder komplett ausgeschaltet werden.</p> <p>Die Kanäle 1 und + erlauben keine Lichtsteuerung.</p>	<p>Kanal 0: Steuert die Neigung aller Lamellen und das Heben/Senken aller Vorhänge*</p> <p>Kanal 1: Steuert die Neigung der Lamellen im Hauptbereich</p> <p>Kanal 2: Steuert die Neigung der Lamellen im Nebenbereich</p> <p></p> <p>Über Kanal 0 kann die Pergola entweder beleuchtet oder komplett ausgeschaltet werden. Über die Kanäle 1 und 2 können die primäre bzw. sekundäre Zone beleuchtet und ausgeschaltet werden.</p> <p>Die Kanäle 3 und + erlauben keine Lichtsteuerung.</p>	<p>Kanal 0: Steuert die Neigung (1x ^) und das Einziehen (2x ^) aller Lamellen, das Heben/Senken aller Vorhänge*</p> <p>Kanal 1: Steuert die Neigung aller Rotorblätter.</p> <p>Kanal 2: Steuert das Einfahren aller Rotorblätter.</p> <p></p> <p>Mit den Kanälen 0 und 1 können Sie die Pergola vollständig beleuchten oder ausschalten.</p> <p>Kanäle ab 2 ermöglichen keine Lichtsteuerung.</p> <p>AUFMERKSAMKEIT:</p> <p>Die Rotorblätter lassen sich nur im aufrechten Zustand einfahren. Stellen Sie sicher, dass sie vor dem Einfahren vollständig in die aufrechte Position geneigt sind.</p>

JEDES BELIEBIGE MODELL

Kanäle 3 und höher: Steuern das Heben und Senken der Vorhänge bei allen Modellen.

*Motorbetriebene Vorhänge sind Zubehör und werden separat verkauft.

- **Muss ich vor der Installation meiner Produkte irgendwelche Schritte unternehmen?**

Die Installation einer bioklimatischen Pergola, eines Carports oder eines Gartenhauses erfordert je nach Größe und Standort administrative Verfahren.

Unsere Gartenhäuser sind in Größen von 5 bis 20 m² erhältlich und benötigen eine Baugenehmigung. Für Modelle unter 5 m² ist keine Baugenehmigung erforderlich, jedoch muss der örtliche Bebauungsplan oder ein gleichwertiges städtebauliches Dokument eingehalten werden.

Für bioklimatische Pergolen und Carports mit einer Fläche von mehr als 5 m² und höchstens 20 m² ist eine vorherige Bauanmeldung erforderlich.

Für bioklimatische Pergolen und Carports mit einer Fläche von mehr als 20 m² ist ein Bauantrag erforderlich.

Sonderfälle:

Klassifiziertes Gelände oder Schutzgebiet: Vor jeder Installation ist die Zustimmung der französischen Architektenkammer (ABF) einzuholen.

Regelungen für Eigentumswohnungen: Wenn Sie in einer Eigentumswohnanlage leben, kann eine Genehmigung der Eigentümergemeinschaft erforderlich sein.

Örtliche Stadtplanung (LUP): Einige Gemeinden haben spezifische Beschränkungen (Höhe, Farbe, Materialien). Es ist ratsam, vor dem Kauf eines Produkts Rücksprache mit der Gemeinde zu halten.

Die Entwicklungssteuer:

Gartenhäuser mit einer Fläche von mehr als 5 m² unterliegen der Erschließungssteuer, sofern die Gemeinde keine Befreiung gewährt. Die Höhe der Steuer wird pauschal pro m² berechnet und variiert je nach Lage.

- **Kann ich das Zubehör für meine Bioklima-Pergola später bestellen?**

Ja, unsere bioklimatischen Pergolen sind modular aufgebaut. Vorhänge oder Paneele können später hinzugefügt werden. Bitte prüfen Sie vor Ihrer Bestellung die Kompatibilität des Zubehörs mit Ihrem Pergola-Modell.

- **Wie funktioniert die Lieferung meiner Produkte?**

Unsere Gartenhäuser, Bioklima-Pergolen und Sonnenschirme werden von einer Spedition geliefert. Diese wird sich mit Ihnen in Verbindung setzen, um einen Liefertermin zu vereinbaren. Die Lieferung erfolgt mit einem Sattelzug, der mit einem Gabelstapler ausgestattet ist.

Unsere Vorhänge werden von einem traditionellen Kurierdienst geliefert.

8. Garantie und Kontakt

Ihr Produkt ist durch eine gesetzliche Gewährleistung gegen Herstellungsfehler abgedeckt. Die Details der gesetzlichen Gewährleistung von Green Outside können Sie über den folgenden Link einsehen.

<https://green-outside.com/procedimiento-sav/>

oder durch Scannen des QR-Codes



Bei Garantieansprüchen oder Problemen mit Ihrem Produkt wenden Sie sich bitte an den Kundendienst von Green Outside unter den folgenden Kontaktdaten:

sav@green-outside.com

[04 74 55 36 54 - Option 2](tel:0474553654)

Im Rahmen seiner Politik der kontinuierlichen Verbesserung behält sich Green Outside das Recht vor, seine Produkte ohne vorherige Ankündigung zu ändern.

Weitere Informationen zu den Produkten von Green Outside finden Sie hier:
info@green-outside.com und www.green-outside.com