

MONTAGEANLEITUNG

3, 4, 5 UND 6 M HOHE GLASWÄNDE

PARVIT3M PARVIT4M PARVIT5M PARVIT6M

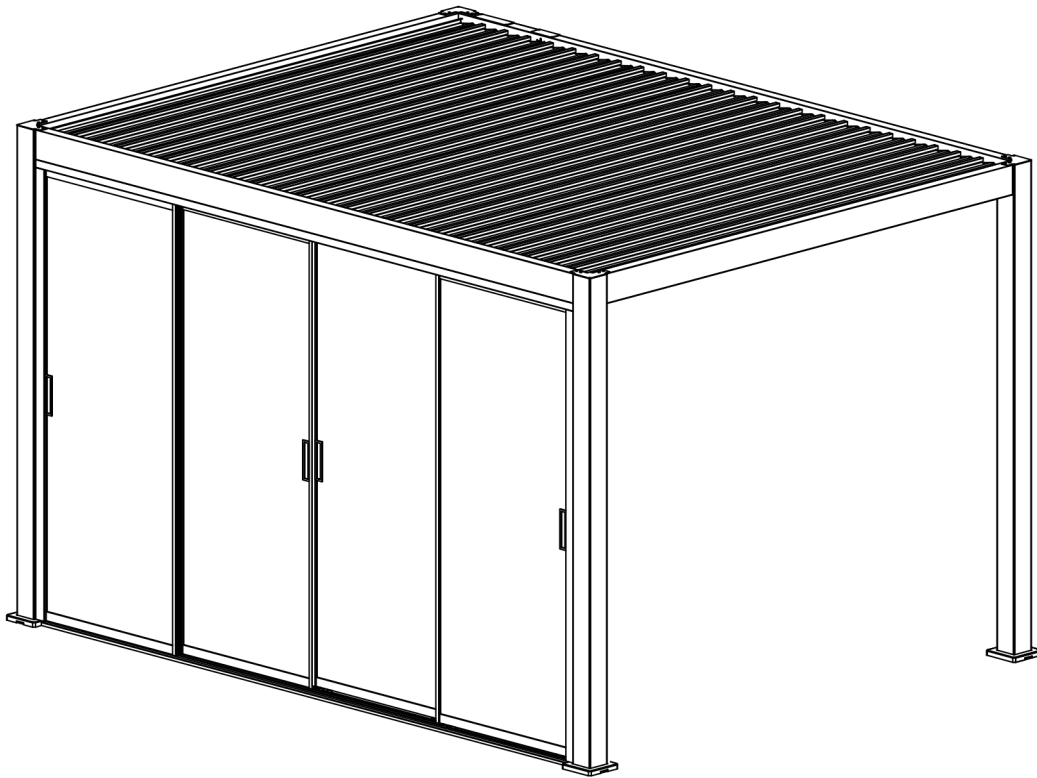

Bevor Sie mit der Montage Ihres Produkts beginnen, stellen Sie sicher, dass Sie die notwendige persönliche Schutzausrüstung tragen und die Montageanleitung konsultieren.



sav@green-outside.com



LE TRI + FACILE NOTICE PAPIER & CARTON



22 PAP

INHALTSVERZEICHNIS

1. SICHERHEITSHINWEISE UND ANWEISUNGEN	S. 3
1.1 Benötigte Werkzeuge	S. 3 S.
1.2 Sicherheitshinweise	3 S. 3
1.3 Auspacken und Überprüfen des Inhalts	S. 3
1.4 Wartungstipps	
2. KOMPONENTENLISTE	S. 4
3. MONTAGE DER GLASTRENNWAND	P5
4. FEHLERBEHEBUNG UND HÄUFIG GESTELLTE FRAGEN	S. 14
5. GARANTIE UND KONTAKT	S. 15

1. SICHERHEITSINFORMATIONEN UND ANWEISUNGEN



1.1 Benötigte Werkzeuge

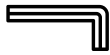

1 Inbusschlüssel
(im Lieferumfang
enthalten)

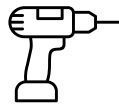

1
Schraubendre-
her

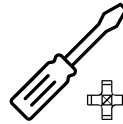

1
Kreuzschlitzschraubendre-
her PH1 (im Lieferumfang
enthalten)



1 Trittleiter

1.2 Sicherheitshinweise

Um die sichere Montage Ihres Produkts zu gewährleisten, müssen bestimmte Regeln eingehalten werden:

- Das Tragen persönlicher Schutzausrüstung (Handschuhe, Sicherheitsschuhe, Schutzbrille usw.) wird dringend empfohlen.
- Kinder vom Baugelände fernhalten
- Wählen Sie einen geeigneten Standort für die Montage Ihres Produkts (ebener, fester Untergrund, der eine sichere Verankerung ermöglicht und nicht starken Winden ausgesetzt ist).
- Achten Sie darauf, dass die Befestigungspunkte nicht mit Kabeldurchführungen, Leitungen oder anderen Rohren zusammenfallen.
- Beim Bau einer Pergola sollte der Untergrund ein Gefälle von 1 % aufweisen, um den Abfluss von Regenwasser zu ermöglichen.
- Die Montage sollte nicht bei widrigen Wetterbedingungen (Regen, Wind, Schnee usw.) durchgeführt werden.
- Bei schlechtem Wetter (Wind, Regen, Schnee) wird empfohlen, die Rotorblätter in einer halb geöffneten Position zu halten, um die Luftzirkulation zu fördern und Schneeannehlungen zu vermeiden.
- Um die Sicherheit der Anlage und die Langlebigkeit der Komponenten zu gewährleisten, müssen elektrische Bauteile (Transformator, Fernbedienung usw.) trocken, gut belüftet und frostfrei gelagert werden. Jegliche Einwirkung von Feuchtigkeit oder extremen Temperaturen führt zum Erlöschen der Garantie. Bitte beachten Sie, dass für jeden Außenanschluss zwingend eine wetterfeste Steckdose erforderlich ist.

1.3 Auspacken des Produkts

Achten Sie beim Öffnen der Kartons darauf, kein Cuttermesser oder eine andere Klinge zu verwenden, die das Produkt beschädigen könnte.







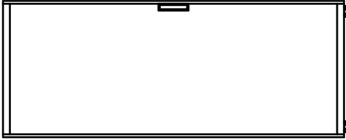

Die Kartons sind mit den darin enthaltenen Bauteilen beschriftet. Vergewissern Sie sich, dass Sie alle in der Bauteilliste aufgeführten Artikel haben und dass diese korrekt sind, bevor Sie mit dem Zusammenbau Ihres Produkts beginnen.

1.4 Wartungstipps

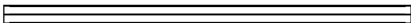
- Wir empfehlen Ihnen, Ihr Produkt regelmäßig zu reinigen, indem Sie Blätter, Äste oder andere Elemente entfernen, die seine ordnungsgemäße Funktion beeinträchtigen könnten.
- Ihr Produkt kann mit Seifenwasser gereinigt werden.
- Verwenden Sie niemals Hochdruckreiniger, ätzende Produkte oder Lösungsmittel.

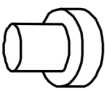
Falls ein Bauteil fehlt, beschädigt ist oder Sie Zweifel haben, wenden Sie sich bitte an den Kundendienst von Green Outside:
sav@green-outside.com

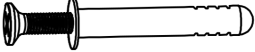
2. Komponentenliste

Referenz	Komponente	Menge	Darstellung
A	Schiebepaneel	4	
B	Obere Führungsschiene	2	 E
C	Untere Führungsschiene	2	 E
D	Niedrigeres Stützprofil	2	 I
UND	Seitenansicht	2	 E
F	Abschlusskappe	6	
1	Vis autoforeuse	20	
2	Bodenankerschraube	12	
-	Inbusschlüssel	1	
-	Inbusschlüssel + Kreuzschlitzkopf PH1	1	

3. Montage der Glastrennwand

WICHTIG :

Stellen Sie sicher, dass Ihre Pergola rechtwinklig ist, bevor Sie die Glaswand montieren.

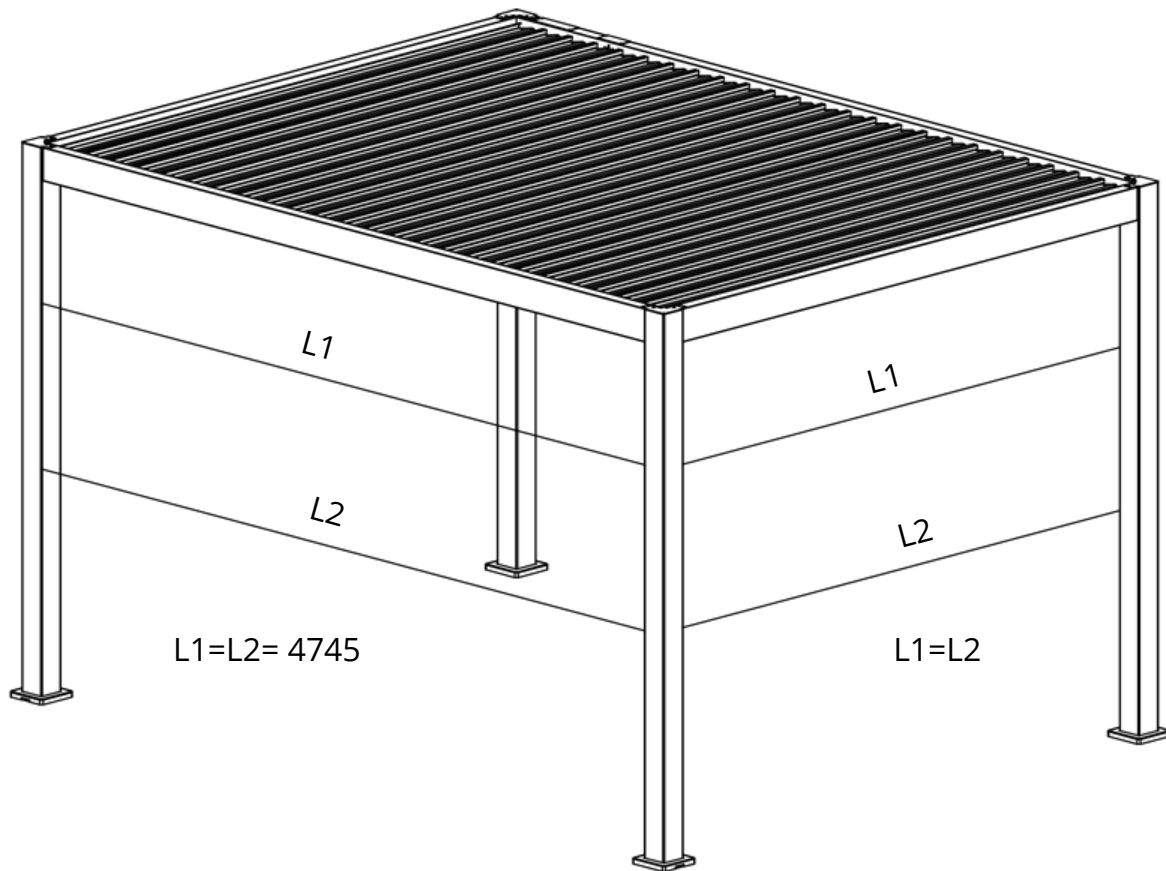



- Positionieren Sie die obere Führungsschiene (B) am horizontalen Träger der Konstruktion.
- Befestigen Sie die Schiene mit 6 selbstbohrenden Schrauben (1).
- Wiederholen Sie den Vorgang für die zweite Schiene.

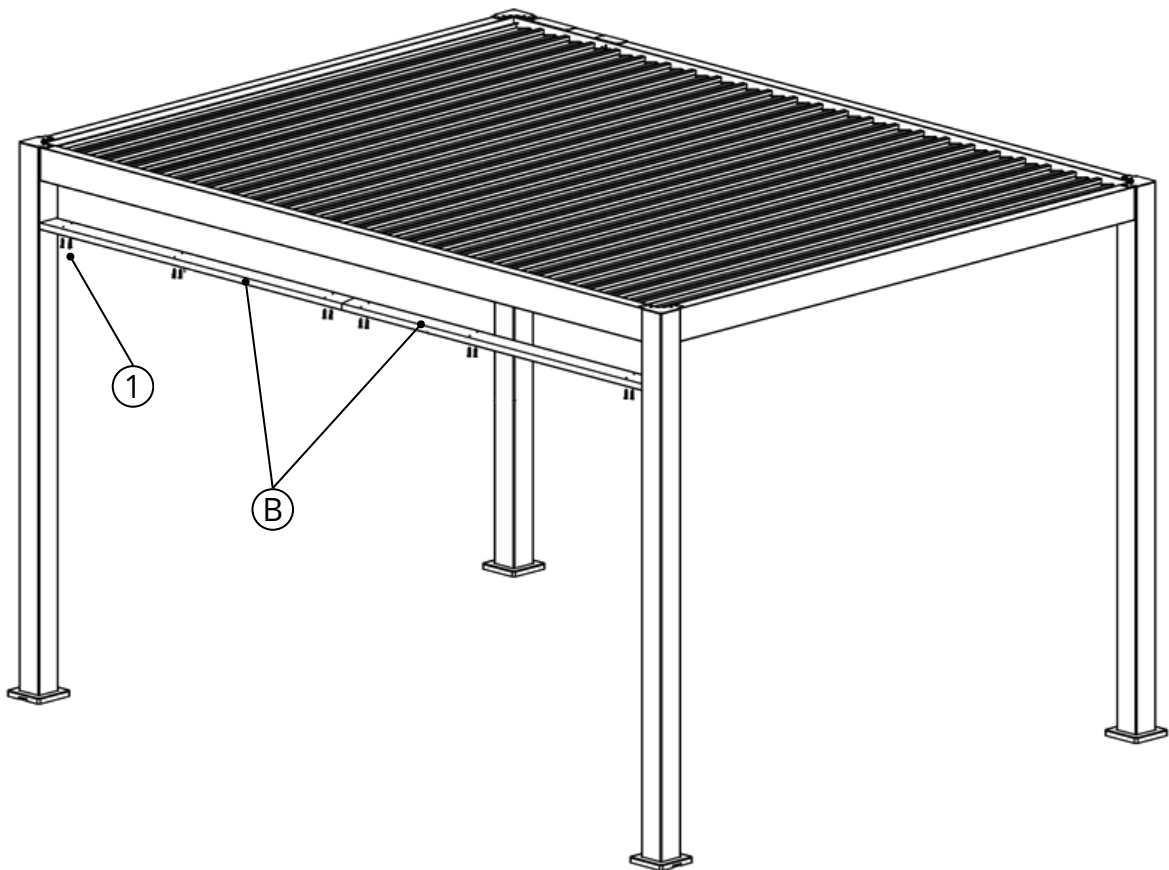
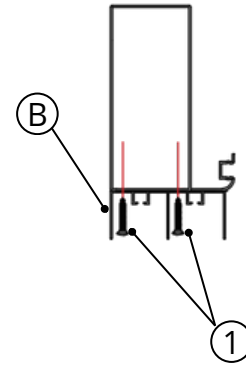

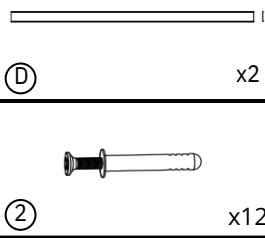

- Platzieren Sie die unteren Stützprofile (D) auf dem Boden, exakt ausgerichtet mit den oberen Schienen.
- Verwenden Sie die Ankerschrauben (2) (6 pro Profil), um die Halterungen sicher am Boden zu befestigen.
- Überprüfen Sie die vertikale Ausrichtung zwischen der oberen Schiene (B) und der unteren Stütze (D).

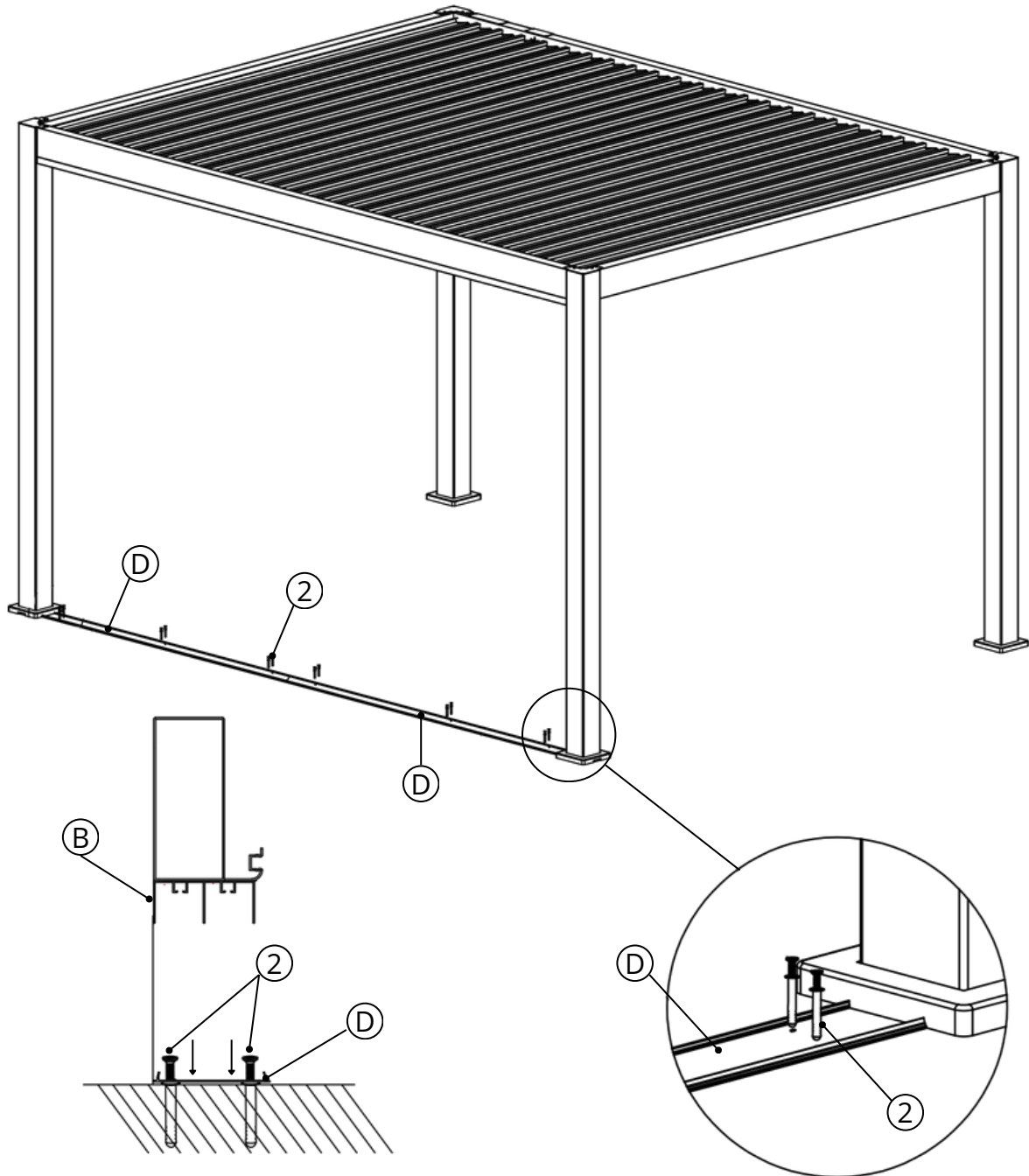



- Die unteren Führungsschienen (C) werden auf die zuvor befestigten Stützprofile (D) aufgesetzt.
- Stellen Sie sicher, dass die Schiene über ihre gesamte Länge ordnungsgemäß befestigt und ausgerichtet ist.

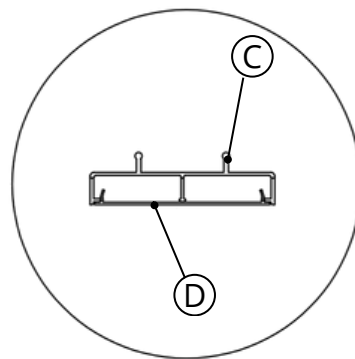
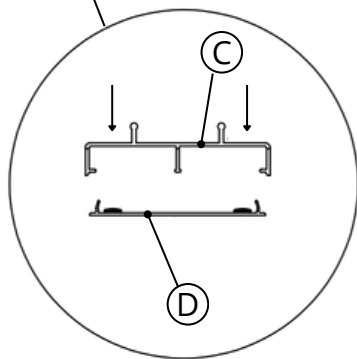
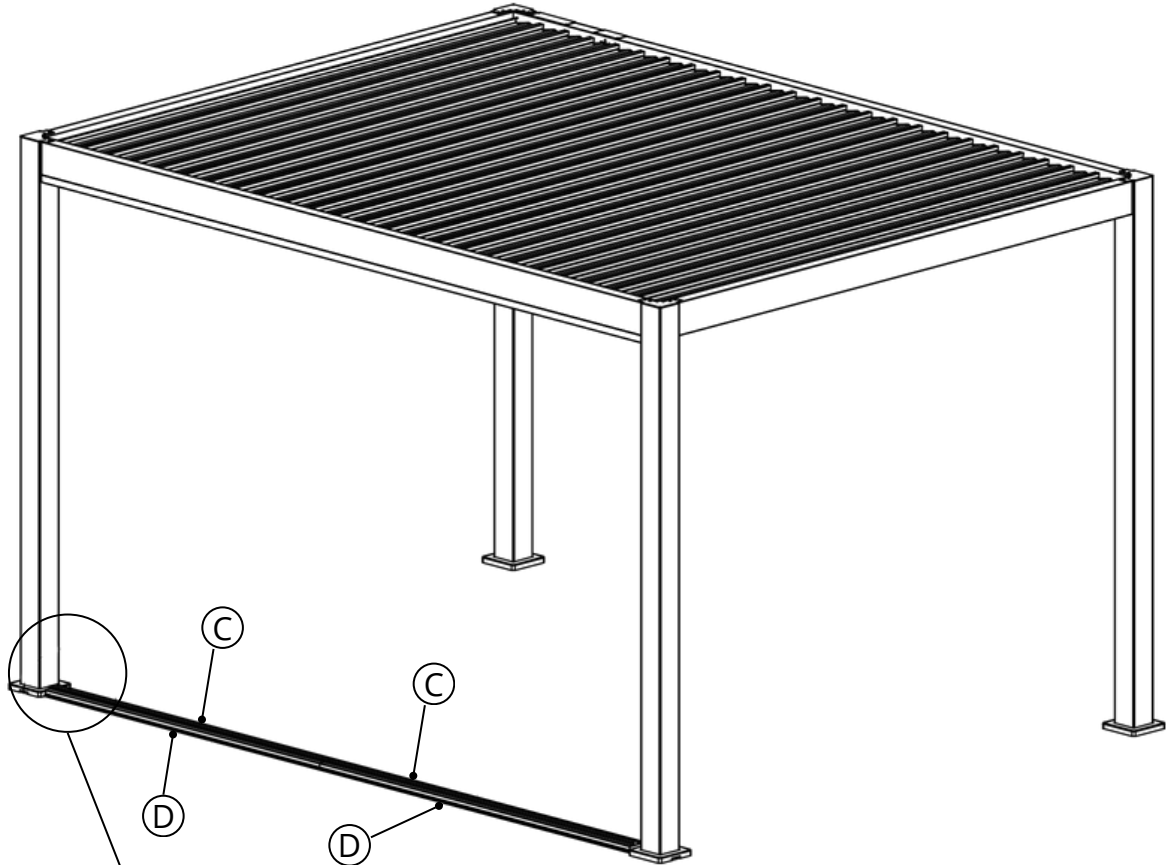

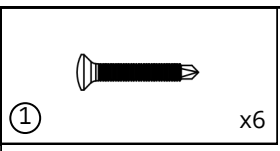
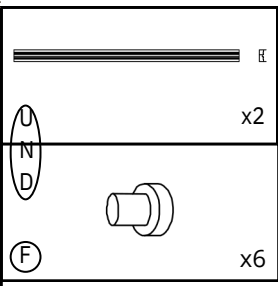

- Positionieren Sie das Seitenprofil (E) senkrecht an dem Pfosten der Konstruktion.
- Stellen Sie sicher, dass das Profil (E) perfekt mit den Schienen (B) und (C) ausgerichtet ist.
- Befestigen Sie es mit 3 selbstbohrenden Schrauben (1) pro Profil.
- Nach der Befestigung werden die Abdeckkappen (F) auf die Schraubenköpfe aufgesetzt, um die Installation zu schützen und die Ästhetik zu verbessern.
- Wiederholen Sie den Vorgang für das zweite Profil.

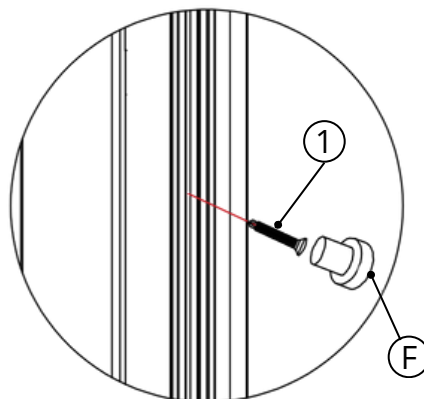
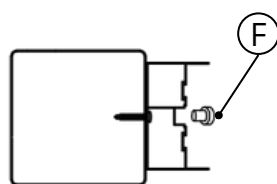
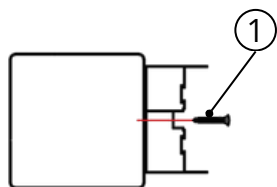
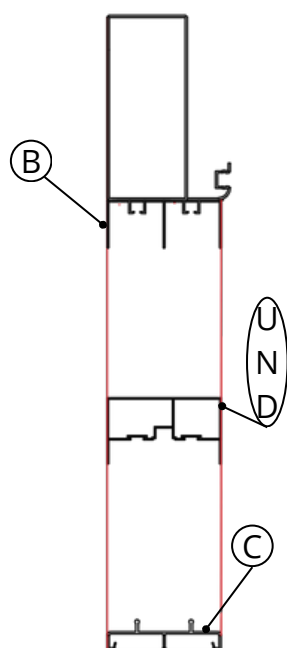
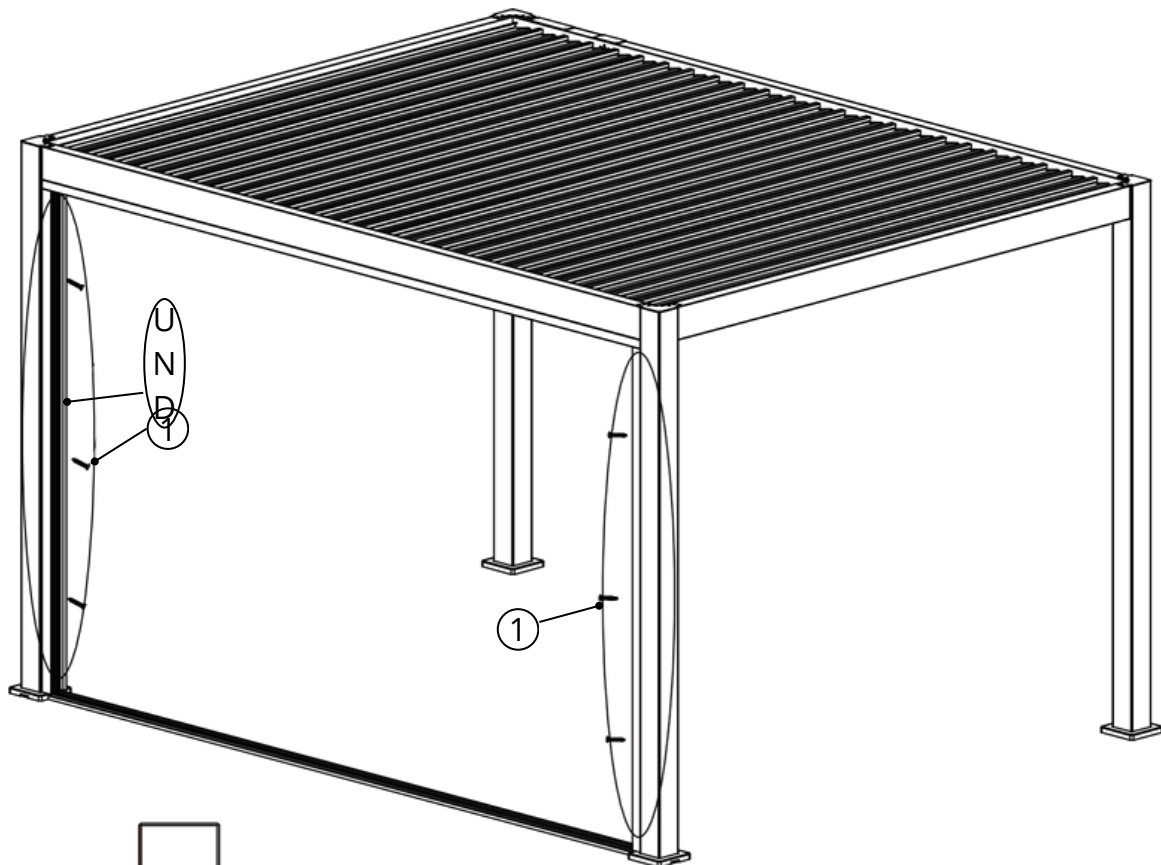



(A)

x2

- Nehmen Sie eine Schiebeplatte (A).
- Zuerst wird die Oberseite des Panels in die innere Schiene der oberen Führungsschiene (B) eingesetzt.
- Senken Sie das Panel so ab, dass es auf die innere Schiene der unteren Führungsschiene (C) passt.
- Wiederholen Sie den Vorgang für das zweite Panel auf derselben Ebene.

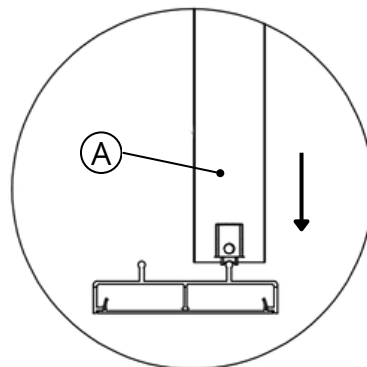
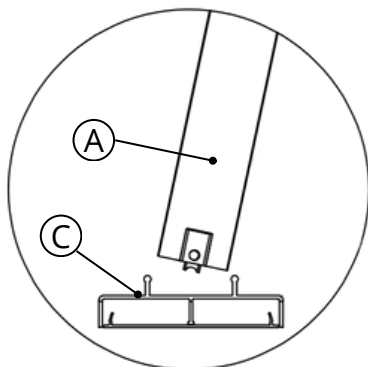
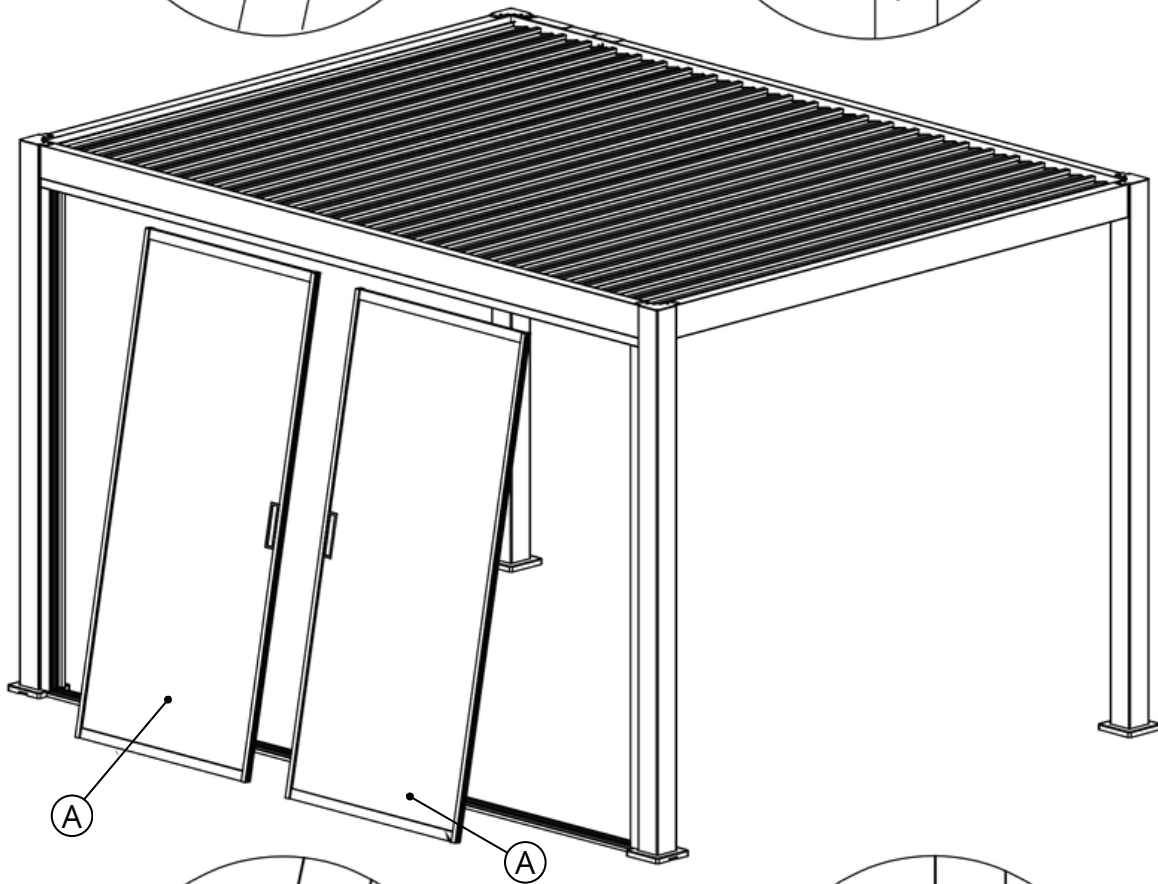
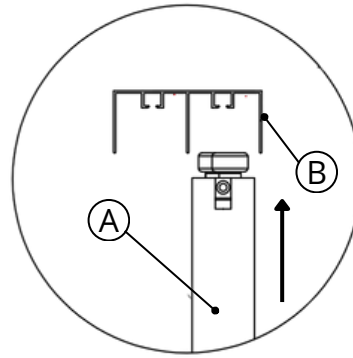
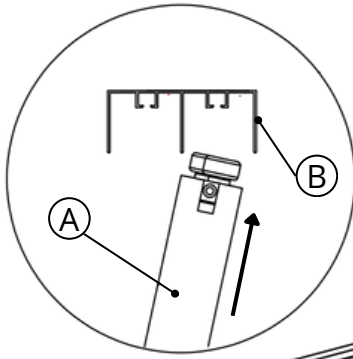

- Verwenden Sie den mitgelieferten Inbusschlüssel, um die Höhe der Rollen an der Unterseite der Platte (A) einzustellen.
- Durch diese Justierung kann das Paneel so angehoben werden, dass es perfekt in die obere Führungsschiene (B) passt.
- Prüfung: Das Paneel darf sich nicht mehr von seiner Achse lösen und muss reibungslos gleiten. Die obere Rolle muss vollständig in der oberen Schiene eingeschlossen und somit unsichtbar sein.

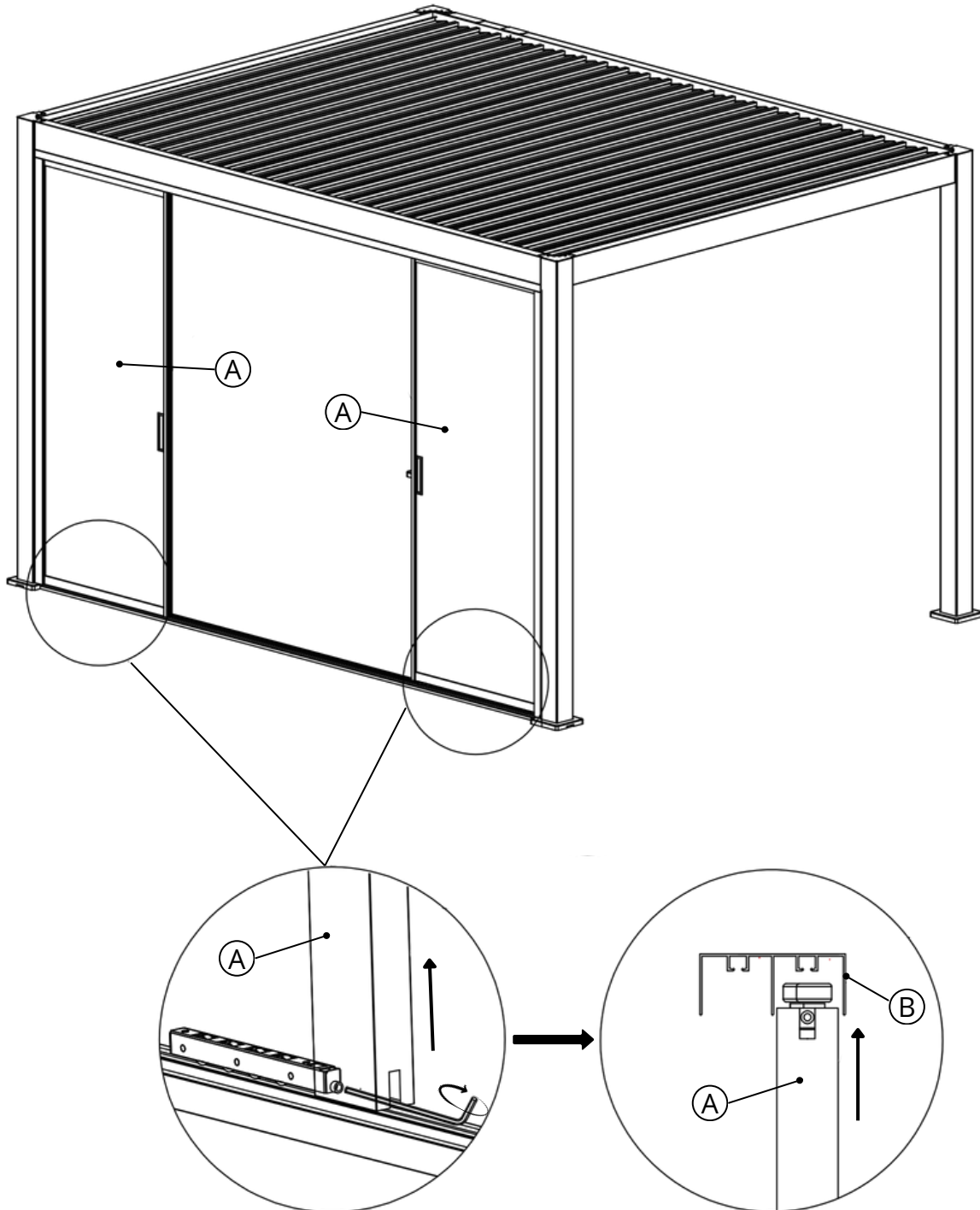



(A)

x2

- Nehmen Sie eine Schiebeplatte (A).
- Zuerst wird die Oberseite des Panels in die äußere Schiene der oberen Führungsschiene (B) eingesetzt.
- Senken Sie das Panel so ab, dass es auf die äußere Schiene der unteren Führungsschiene (C) passt.
- Wiederholen Sie den Vorgang für das zweite Panel auf derselben Ebene.

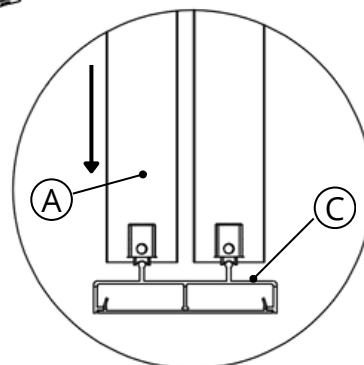
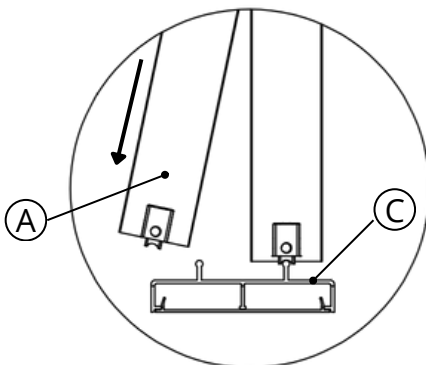
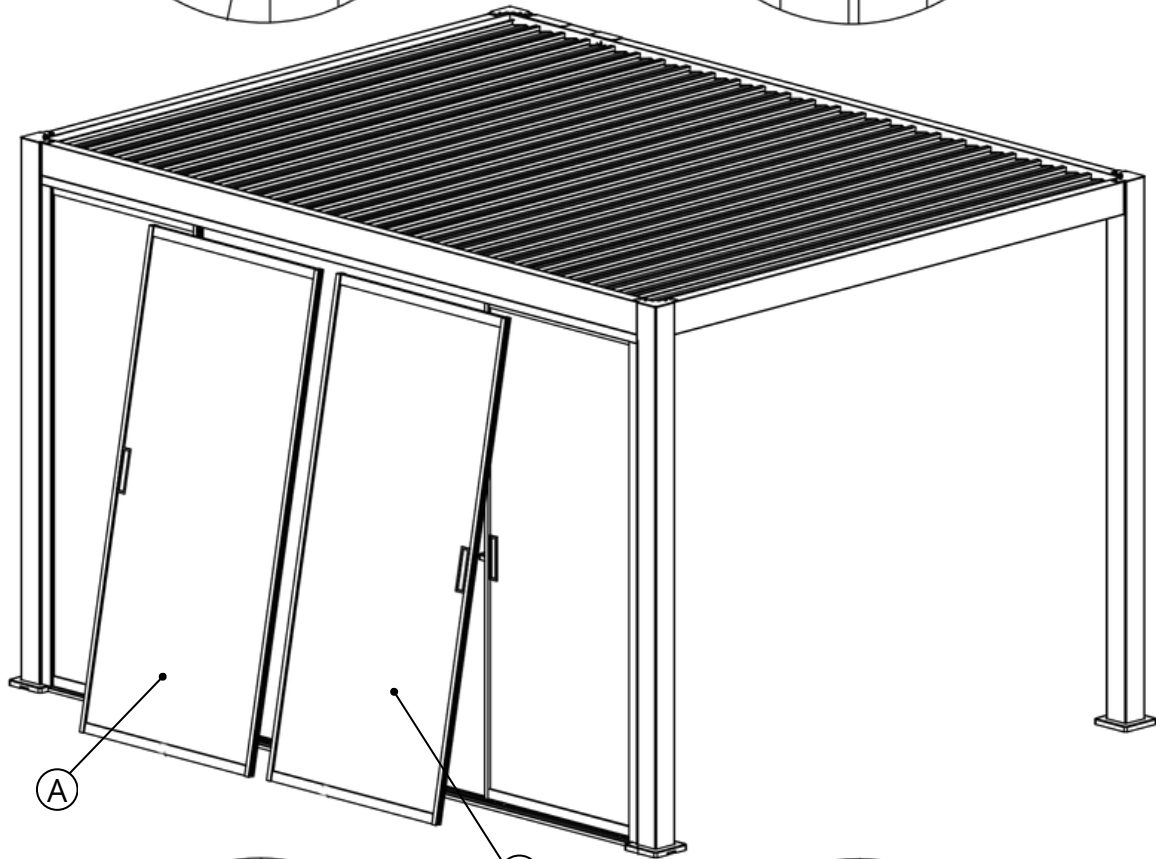
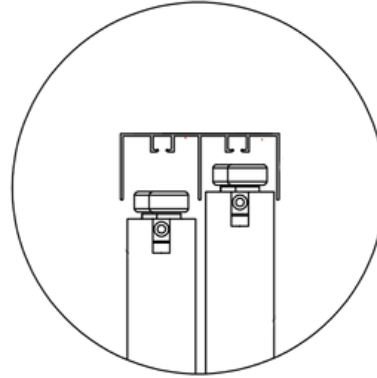
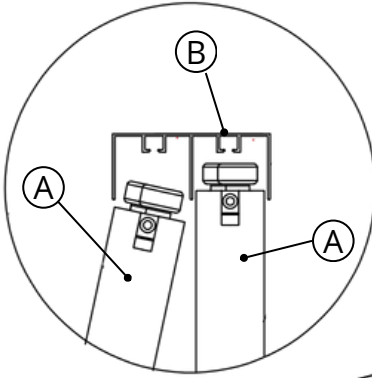

- Verwenden Sie den mitgelieferten Inbusschlüssel, um die Höhe der Rollen an der Unterseite der Platte (A) einzustellen.
- Durch diese Justierung kann das Paneel so angehoben werden, dass es perfekt in die obere Führungsschiene (B) passt.
- Stellen Sie sicher, dass die Höhe der Paneele der der vorherigen Paneele entspricht.
- Prüfung: Das Paneel darf sich nicht mehr von seiner Achse lösen und muss reibungslos gleiten. Die obere Rolle muss vollständig in der oberen Schiene eingeschlossen und somit unsichtbar sein.

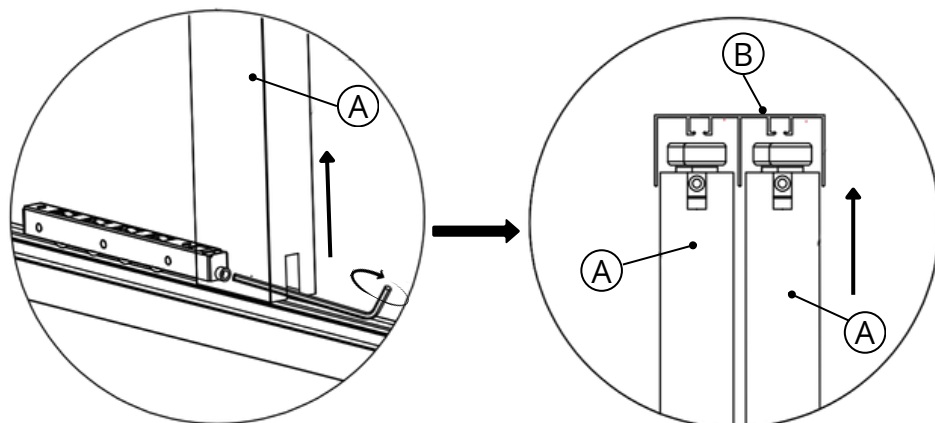
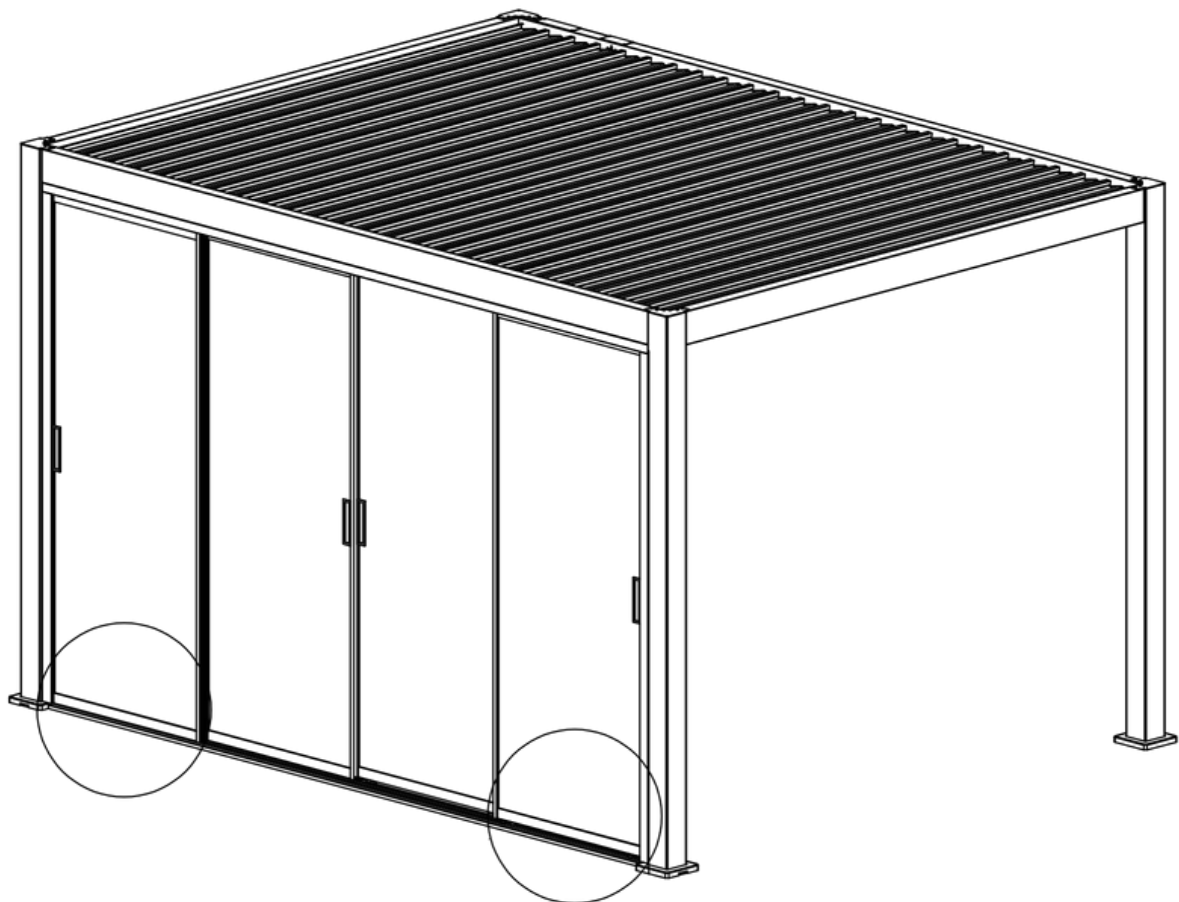

4. Fehlerbehebung und häufig gestellte Fragen

- **Muss ich vor der Installation meiner Produkte irgendwelche Schritte unternehmen?**

Die Installation einer bioklimatischen Pergola, eines Carports oder eines Gartenhauses erfordert je nach Größe und Standort einige administrative Verfahren.

Unsere Gartenhäuser haben eine Grundfläche von 5 m² bis 20 m² und unterliegen einer vorherigen Baugenehmigung. Für Modelle unter 5 m² benötigen Sie keine Baugenehmigung, müssen aber dennoch die Bestimmungen des örtlichen Bebauungsplans oder eines gleichwertigen städtebaulichen Dokuments einhalten.

Für bioklimatische Pergolen und Carports mit einer Fläche von mehr als 5 m² und höchstens 20 m² ist eine vorherige Bauanmeldung erforderlich.

Für bioklimatische Pergolen und Carports mit einer Fläche von mehr als 20 m² ist ein Bauantrag erforderlich.

Sonderfälle:

- Klassifiziertes Gelände oder Schutzgebiet: Vor jeder Installation ist die Zustimmung der Architektenkammer Frankreichs (ABF) einzuholen.
- Regelungen für Wohnungseigentümergeinschaften: Wenn Sie in einer Wohnungseigentümergeinschaft leben, kann eine Genehmigung der Eigentümerversammlung erforderlich sein.
- Örtliche Stadtplanung (ÖFFENTLICHE STADTPLANUNG): Einige Gemeinden haben spezifische Beschränkungen (Höhe, Farbe, Materialien). Es ist ratsam, vor dem Kauf eines Produkts das Rathaus zu konsultieren.

Die Entwicklungssteuer:

Gartenhäuser mit einer Grundfläche von mehr als 5 m² unterliegen der Erschließungssteuer, sofern sie nicht von der Gemeinde befreit sind. Die Höhe der Steuer wird pauschal pro m² berechnet und variiert je nach Lage.

- **Kann ich das Zubehör für meine bioklimatische Pergola zu einem späteren Zeitpunkt bestellen?**

Ja, unsere bioklimatischen Pergolen sind modular aufgebaut. Verschiedenes Zubehör kann später hinzugefügt werden. Bitte prüfen Sie vor Ihrer Bestellung unbedingt die Kompatibilität des Zubehörs mit Ihrem Pergola-Modell.

- **Wie funktioniert die Lieferung meiner Produkte?**

Unsere Gartenhäuser, Bioklima-Pergolen, Glaswände, Moskitonetze und Sonnenschutzsysteme werden per Spedition geliefert. Diese wird sich mit Ihnen in Verbindung setzen, um einen Liefertermin zu vereinbaren. Die Lieferung erfolgt mit einem Sattelzug, der mit einem Gabelstapler ausgestattet ist.

Unsere Vorhänge werden von einem traditionellen Kurierdienst geliefert.

Für eine stressfreie Montage finden Sie alle unsere Montageanleitungen im Videoformat auf unserer YouTube-Seite und auf unserer Website, indem Sie auf den folgenden Link klicken oder den QR-Code scannen.

<https://www.youtube.com/@greenoutside8067>



<https://green-outside.com/>



5. Garantie und Kontakt

Ihr Produkt ist durch eine gesetzliche Gewährleistung gegen Herstellungsfehler abgedeckt. Die Details der Green Outside-Gewährleistung finden Sie unter folgendem Link.

<https://green-outside.com/procedure-sav/>

oder durch Scannen des QR-Codes



Bei Garantieansprüchen oder Problemen mit Ihrem Produkt wenden Sie sich bitte an den Kundendienst von Green Outside unter den folgenden Kontaktdaten:

sav@green-outside.com

04 74 55 36 54 - Option 2

Im Rahmen seiner Politik der kontinuierlichen Verbesserung behält sich Green Outside das Recht vor, seine Produkte ohne vorherige Ankündigung zu ändern.

Weitere Informationen zu Green Outside-Produkten finden Sie hier:
info@green-outside.com und www.green-outside.com