

THEA
CHA70

happy garden

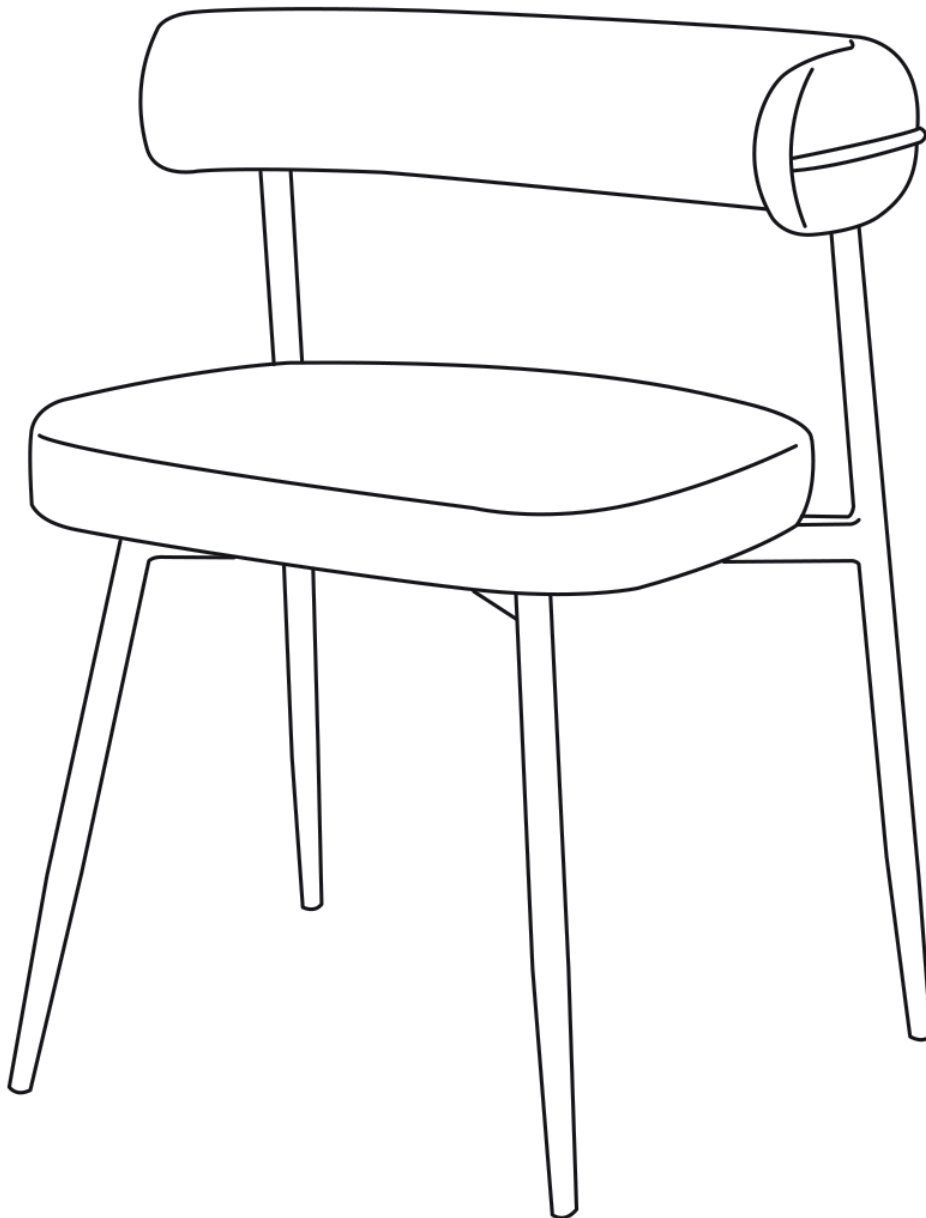

FR : IMPORTANT, À CONSERVER POUR CONSULTATION ULTÉRIEURE : À LIRE ATTENTIVEMENT

DE : WICHTIG, FÜR SPÄTERE BEZUGNAHME AUFBEWAHREN : SORGFÄLTIG LESEN

EN : IMPORTANT, KEEP FOR FUTURE REFERENCE : READ CAREFULLY

ES : IMPORTANTE, A CONSERVAR PARA POSTERIORES CONSULTAS : LEA ATENTAMENTE

IT : IMPORTANTE, DA CONSERVARE PER ULTERIORE CONSULTAZIONE : LEGGERE ATTENTAMENTE

NL : BELANGRIJK, BEWAREN VOOR TOEKOMSTIG GEBRUIK : ZORGVULDIG LEZE

PT : IMPORTANTE, A CONSERVAR PARA FUTURAS CONSULTAS : LEIA ATENTAMENTE

PL : WAŻNE, ZACHOWAĆ INSTRUKCJĘ DO WYKORZYSTANIA W PRZYSZŁOŚCI : UWAŻNIE PRZECZYTAĆ

RO : IMPORTANT, PĂSTRAȚI PENTRU ORICE REFERINȚĂ ULTERIOARĂ : CITIȚI CU ATENȚIE

SK : DÔLEŽITÉ, USCHOVAJTE NA NESKORŠIE POUŽITIE : POZORNE SI PREČÍTAJTE

THEA CHA70

happy garden

FR : Informations de sécurité. Condition d'utilisation et consigne d'entretien. Ce produit est conçu pour un usage domestique. Produit à monter soi-même. Utiliser les éléments de montage fournis avec le produit. Utiliser uniquement sur des surfaces planes pour éviter les risques de basculement. Ne pas surcharger la chaise : poids maximum supporté 120 kg. Éviter de poser des objets lourds ou pointus sur le fauteuil pour ne pas abîmer le tissu ou les structures internes. Ne pas monter debout sur la chaise. Garder la chaise éloignée des sources de chaleur (radiateurs, cheminées, etc.) pour prévenir les risques d'incendie.

DE : Sicherheitshinweise. Nutzungsbedingungen und Pflegehinweise. Dieses Produkt ist für den Heimgebrauch bestimmt. Das Produkt muss montiert werden. Verwenden Sie das mit dem Produkt gelieferte Montage material. Nur auf ebenen Flächen verwenden, um Umkipppgefahr zu vermeiden. Überlasten Sie den Stuhl nicht: Maximale Tragfähigkeit 120 kg. Um Beschädigungen des Stoffs oder der inneren Struktur zu vermeiden, sollten Sie keine schweren oder scharfen Gegenstände auf den Stuhl stellen. Stellen Sie sich nicht auf den Stuhl. Um Brandgefahr zu vermeiden, sollte der Stuhl nicht in der Nähe von Wärmequellen (Heizkörpern, Kaminen usw.) aufgestellt werden.

EN : Safety information. Terms of use and care instructions. This product is designed for home use. Product requires assembly. Use the mounting hardware provided with the product. Use only on flat surfaces to avoid the risk of tipping. Do not overload the chair: maximum weight supported 120 kg. Avoid placing heavy or sharp objects on the chair to prevent damage to the fabric or internal structures. Do not stand on the chair. Keep the chair away from heat sources (radiators, fireplaces, etc.) to prevent the risk of fire.

ES : Información de seguridad. Condiciones de uso y instrucciones de mantenimiento. Este producto está diseñado para uso doméstico. El producto requiere ensamblaje. Utilice el hardware de montaje proporcionado con el producto. Úselo únicamente sobre superficies planas para evitar el riesgo de vuelco. No sobrecargue la silla: peso máximo soportado 120 kg. Evite colocar objetos pesados o afilados sobre la silla para evitar dañar la tela o las estructuras internas. No se suba a la silla. Mantenga la silla alejada de fuentes de calor (radiadores, chimeneas, etc.) para evitar el riesgo de incendio.

IT : Informazioni sulla sicurezza. Condizioni d'uso e istruzioni per la manutenzione. Questo prodotto è progettato per l'uso domestico. Il prodotto richiede il montaggio. Utilizzare l'hardware di montaggio fornito con il prodotto. Utilizzare solo su superfici piane per evitare il rischio di ribaltamento. Non sovraccaricare la sedia: peso massimo supportato 120 kg. Evitare di appoggiare oggetti pesanti o appuntiti sulla sedia per evitare di danneggiare il tessuto o le strutture interne. Non salire sulla sedia. Tenere la sedia lontana da fonti di calore (termosifoni, caminetti, ecc.) per evitare il rischio di incendio.

NL : Veiligheidsinformatie. Gebruiksvoorwaarden en onderhoudsinstructies. Dit product is ontworpen voor thuisgebruik. Het product moet nog in elkaar gezet worden. Gebruik het bevestigingsmateriaal dat bij het product is meegeleverd. Gebruik het apparaat alleen op een vlakke ondergrond om omvallen te voorkomen. Overbelast de stoel niet: het maximale draagvermogen is 120 kg. Plaats geen zware of scherpe voorwerpen op de stoel om schade aan de stof of de interne structuur te voorkomen. Ga niet op de stoel staan. Houd de stoel uit de buurt van warmtebronnen (radiatoren, open haarden, enz.) om brandgevaar te voorkomen.

PL: Informacje dotyczące bezpieczeństwa. Warunki użytkowania i zalecenia dotyczące konserwacji. Produkt przeznaczony jest do użytku domowego. Produkt wymaga montażu. Należy używać elementów montażowych dostarczonych wraz z produktem. Używaj wyłącznie na płaskich powierzchniach, aby uniknąć ryzyka przewrócenia. Nie przeciążaj krzesła: maksymalne obciążenie wynosi 120 kg. Aby zapobiec uszkodzeniu materiału lub wewnętrznej struktury krzesła, należy unikać umieszczania na nim ciężkich lub ostrych przedmiotów. Nie stawaj na krześle. Aby zapobiec ryzyku pożaru, należy umieścić krzesło z dala od źródeł ciepła (kaloryferów, kominków itp.).

PT : Informações de segurança. Condições de utilização e instruções de manutenção. Este produto foi projetado para uso doméstico. O produto requer montagem. Utilize os acessórios de montagem fornecidos com o produto. Utilize apenas em superfícies planas para evitar o risco de tombamento. Não sobrecarregue a cadeira: peso máximo suportado: 120 kg. Evite colocar objetos pesados ou pontiagudos sobre a cadeira para prevenir danos ao tecido ou às estruturas internas. Não suba na cadeira. Mantenha a cadeira longe de fontes de calor (radiadores, lareiras, etc.) para evitar o risco de incêndio.

RO : Informații privind siguranța. Condiții de utilizare și instrucțiuni de întreținere. Acest produs este conceput pentru uz casnic. Produsul necesită asamblare. Folosiți accesoriile de montare furnizate împreună cu produsul. Utilizați doar pe suprafețe plane pentru a evita riscul de răsturnare. Nu supraîncărcați scaunul: greutate maximă suportată 120 kg. Evitați așezarea obiectelor grele sau ascuțite pe scaun pentru a preveni deteriorarea materialului sau a structurilor interne. Nu stați în picioare pe scaun. Țineți scaunul departe de sursele de căldură (calorifere, șeminee etc.) pentru a preveni riscul de incendiu.

SK : Informácie týkajúce sa bezpečnosti. Podmienky používania a pokyny na údržbu. Tento produkt je určený na domáce použitie. Produkt vyžaduje montáž. Použite montážny materiál dodaný s produktom. Používajte iba na rovných povrchoch, aby ste predišli riziku prevrátenia. Nepreťažujte stoličku: maximálna nosnosť je 120 kg. Na stoličku nekladte ťažké alebo ostré predmety, aby ste predišli poškodeniu látky alebo vnútorných štruktúr. Nestojte na stoličke. Uchovávajte stoličku mimo zdrojov tepla (radiátory, krby atď.), aby ste predišli riziku požiaru.

THEA CHA70

happy garden



A x1



B x1



C x1



D x4
M6x40mm

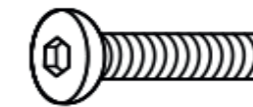

E x4
M6x20mm



F x8



THEA
CHA70

happy garden

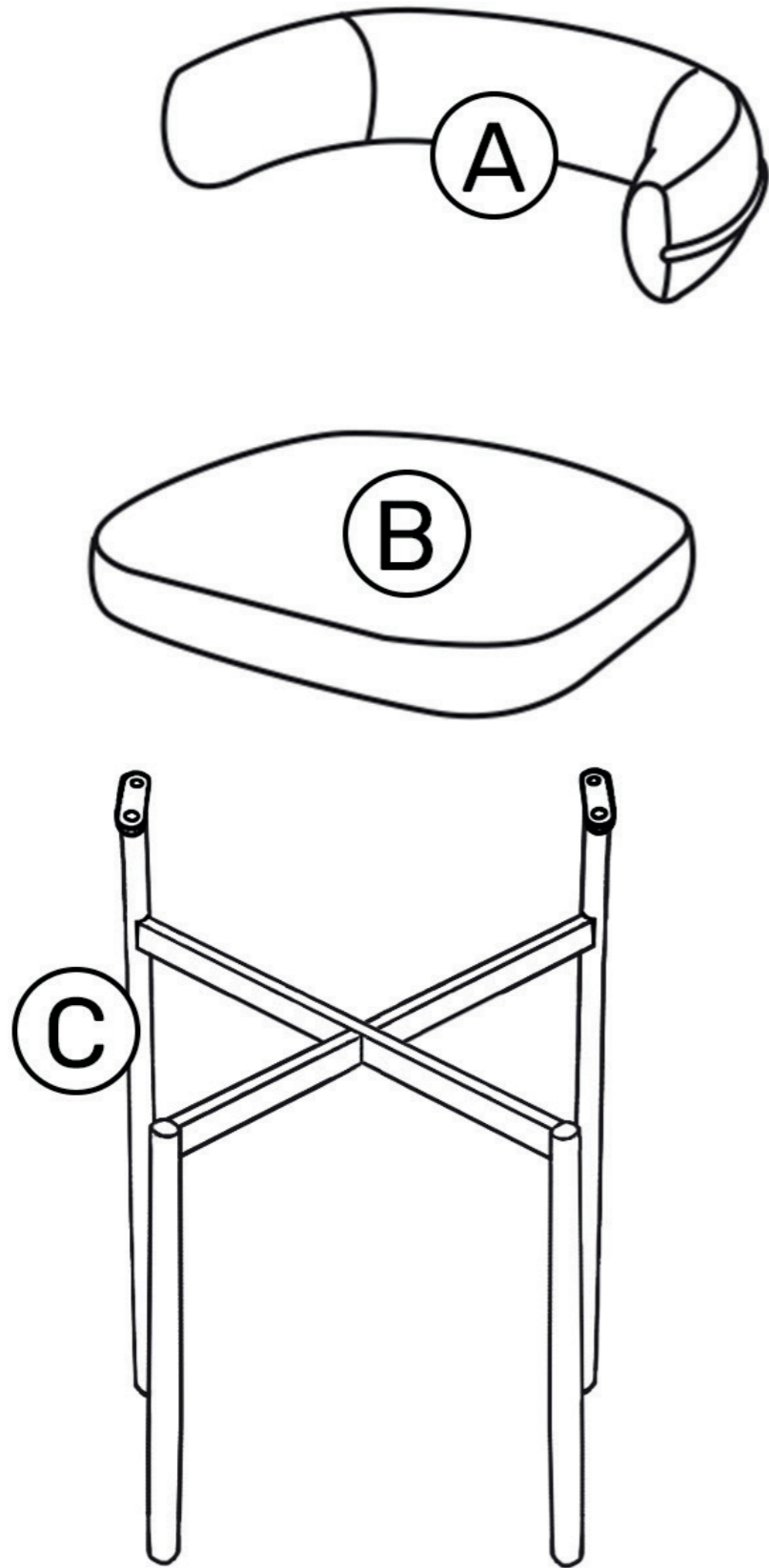

THEA
CHA70

happy garden

01

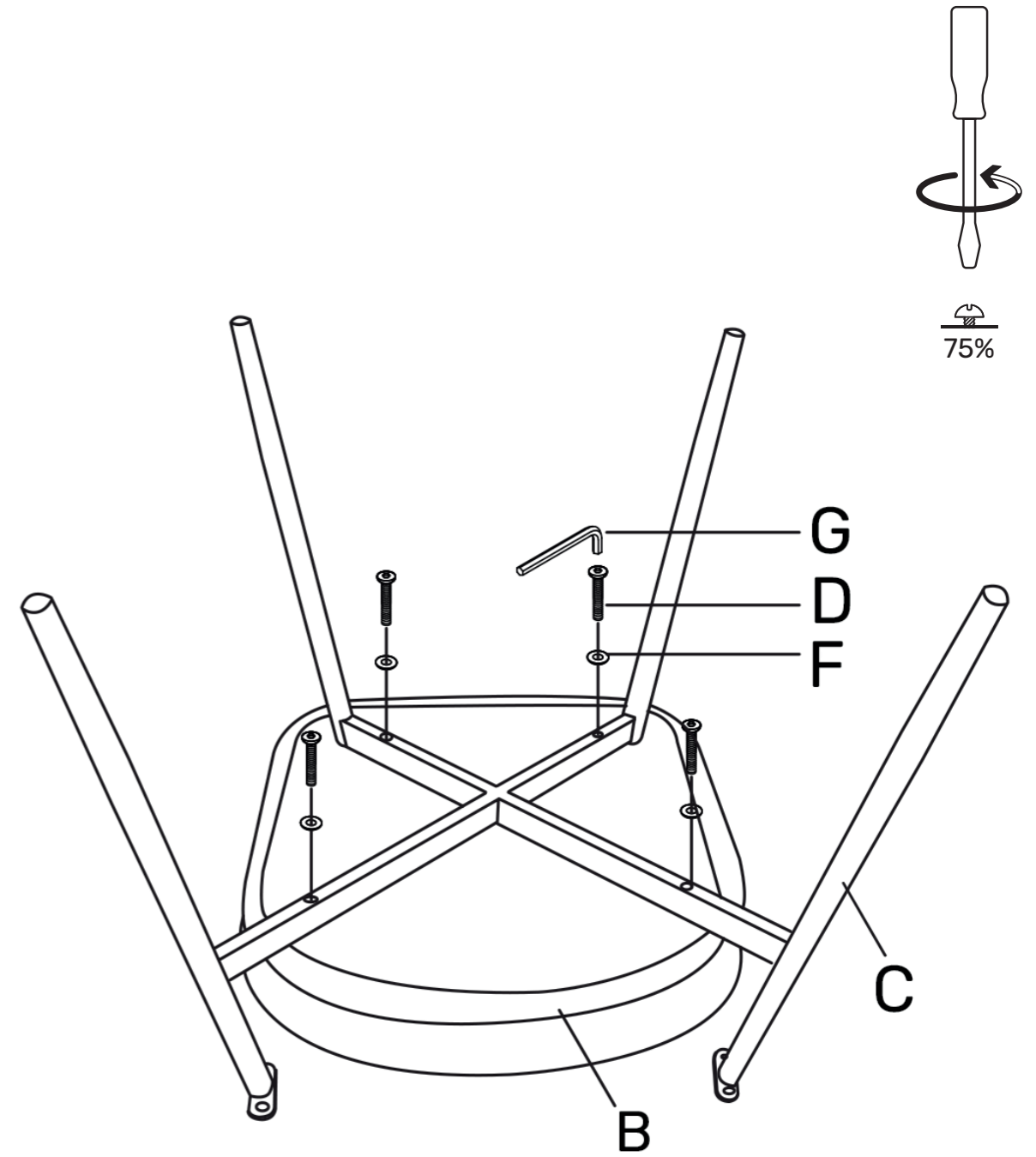

THEA
CHA70

02

happy garden

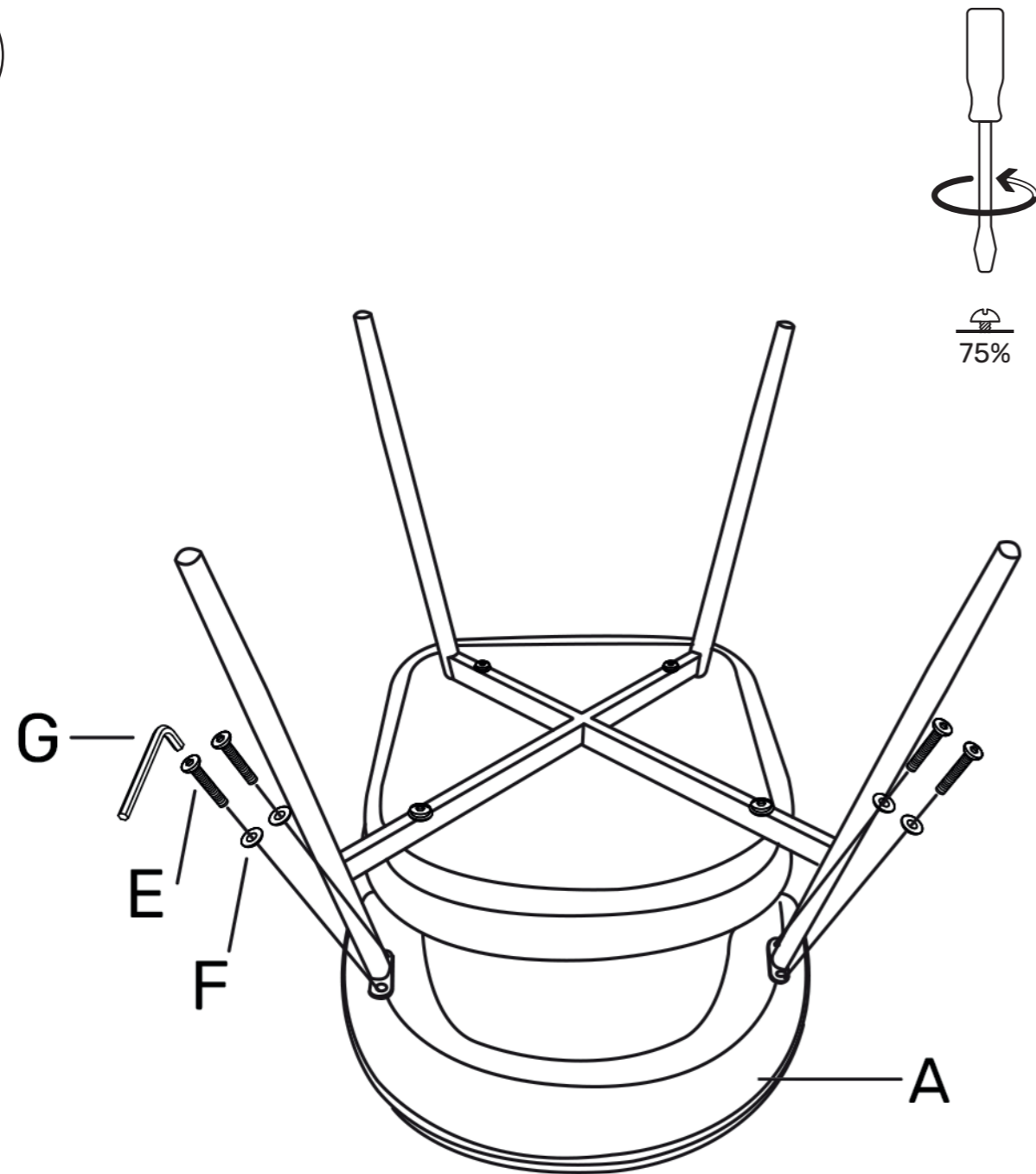

THEA
CHA70

happy garden

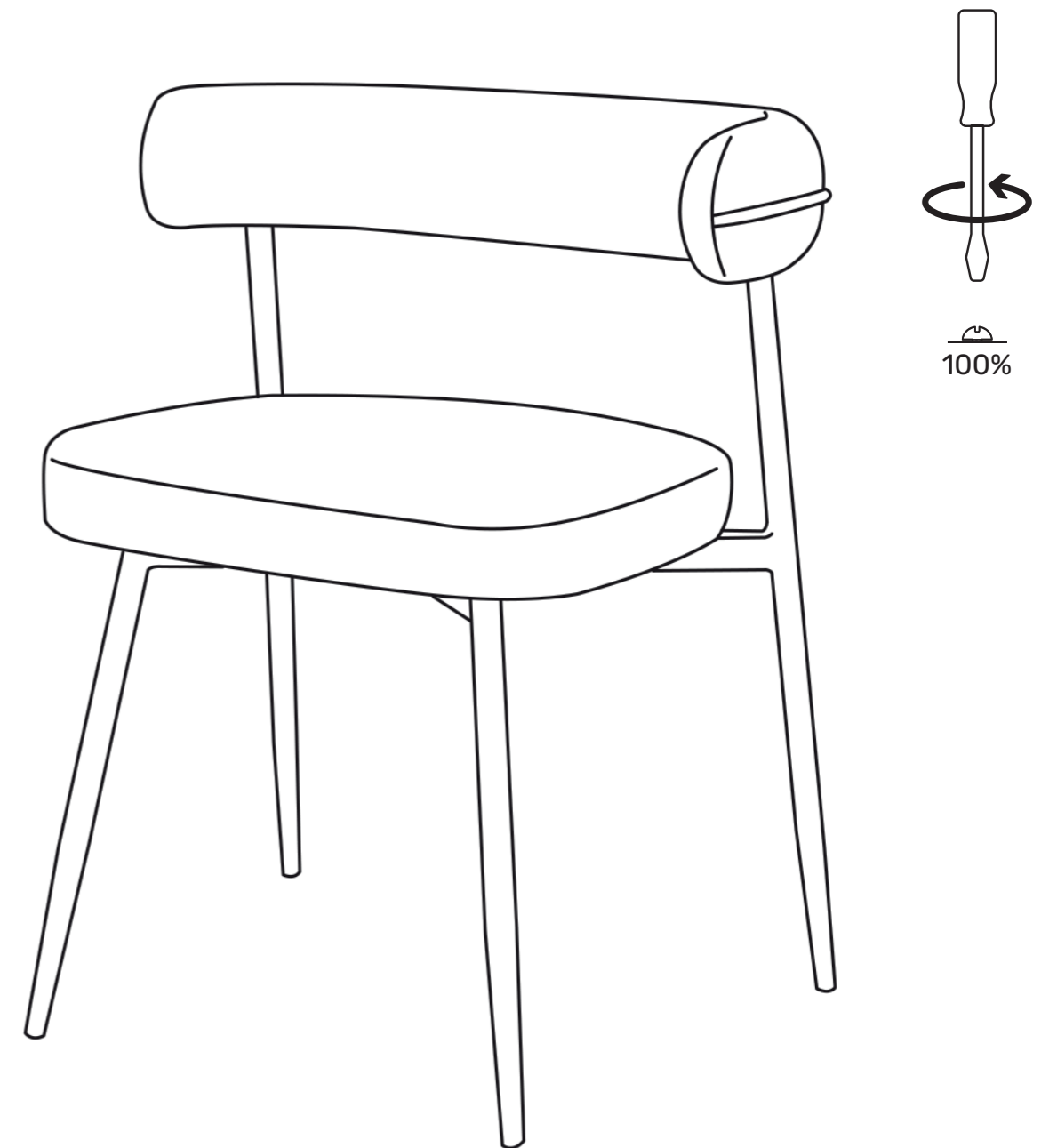

FR : Produit à usage domestique.
DE : Produkt für den Hausgebrauch.
EN : Product for domestic use.
ES : Producto para uso doméstico.
IT : Prodotto per uso domestico.
NL : Product voor huishoudelijk gebruik.
PT : Produto para uma utilização doméstica
PL : Produkt do użytku domowego.
RO : Acest produs este destinat utilizării casnice.
SK : Výrobok na domáce použitie.



THEA
CHA70

happy garden



THEA
CHA70

happy garden



happy garden



ALLSTORE SAS
contact@happygarden.fr.
121 allée Hélène Boucher
PA du Moulin
59118 WAMBRECHIES
FRANCE