

POWXG90504

POWERPLUS

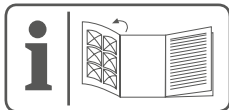

NL · FR · EN · DE · ES · IT · PT · NO · DA · SV · FI · EL · CS · SK · RO · PL · HU · RU · BG



NL	NEDERLANDS	VERTAALDE VERSIE VAN DE ORIGINELE HANDLEIDING
FR	FRANÇAIS	TRADUCTION DU MODE D'EMPLOI D'ORIGINE
EN	ENGLISH	ORIGINAL INSTRUCTION MANUAL
DE	DEUTSCH	ÜBERSETZUNG DER ORIGINALBETRIEBSANLEITUNG
ES	ESPAÑOL	TRADUCCIÓN DEL MANUAL DE INSTRUCCIONES ORIGINAL
IT	ITALIANO	TRADUZIONE DEL MANUALE DI ISTRUZIONI ORIGINALE
PT	PORTUGUÊS	TRADUÇÃO DO MANUAL DE INSTRUÇÕES ORIGINAL
NO	NORSK	OVERSETTELSE AV ORIGINAL BRUKERVEILEDNING
DA	DANSK	OVERSÆTTELSE AF DEN ORIGINALE BRUGSVEJLEDNING
SV	SVENSKA	ÖVERSÄTTNING AV DEN URSPRUNGLIGA BRUKSANVISNINGEN
FI	SUOMI	ALKUPERÄISEN OHJEKIRJAN KÄÄNNÖS
EL	Ελληνικά	Μετάφραση του πρωτότυπου εγχειριδίου οδηγιών
CS	ČESKY	PŘEKLAD ORIGINÁLNÍHO NÁVODU K POUŽITÍ
SK	SLOVENČINA	PREKLAD NÁVODU NA POUŽÍVANIE Z ORIGINÁLU
RO	ROMÂNĂ	TRADUCEREA MANUALULUI DE INSTRUCȚIUNI ORIGINALE
PL	POLSKI	TŁUMACZENIE ORYGINALNEJ INSTRUKCJI OBSŁUGI
HU	MAGYAR	AZ EREDETI KEZELÉSI UTASÍTÁS FORDÍTÁSA
RU	РУССКИЙ	ОРИГИНАЛЬНАЯ ИНСТРУКЦИЯ ПО ЭКСПЛУАТАЦИИ
BG	БЪЛГАРСКИ	ПРЕВОД НА ОРИГИНАЛНОТО РЪКОВОДСТВО

POWERPLUS

POWXG90504



POWERPLUS

POWXG90504



FIG. A

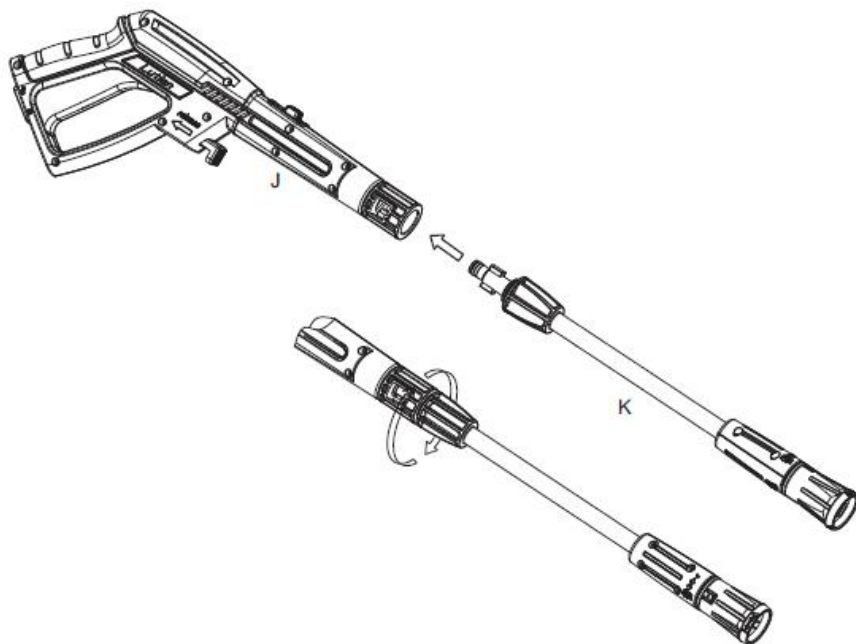

Fig 1

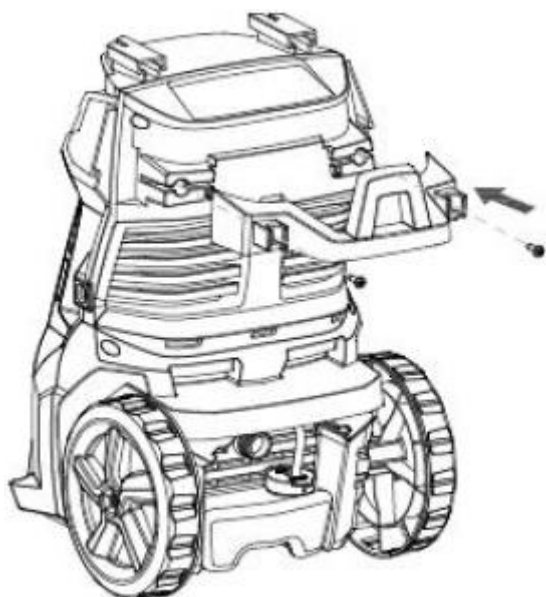

Fig 2

FIG. B

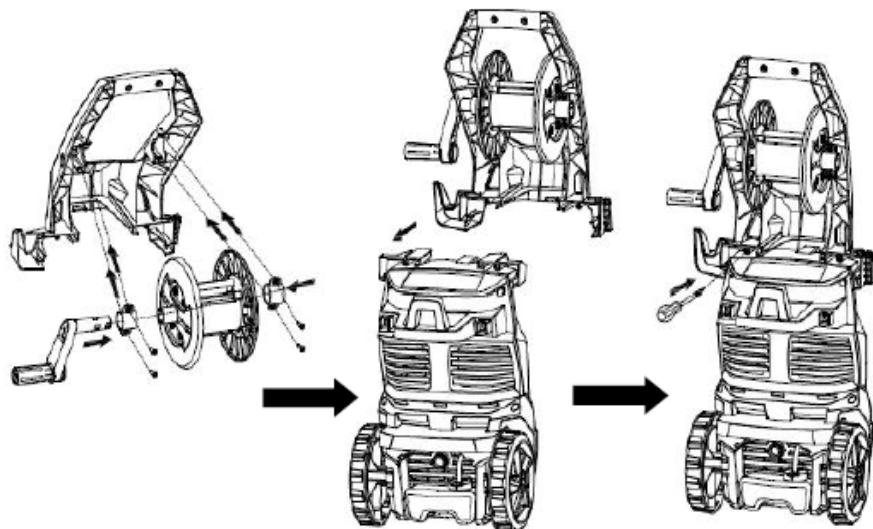

Fig. 3

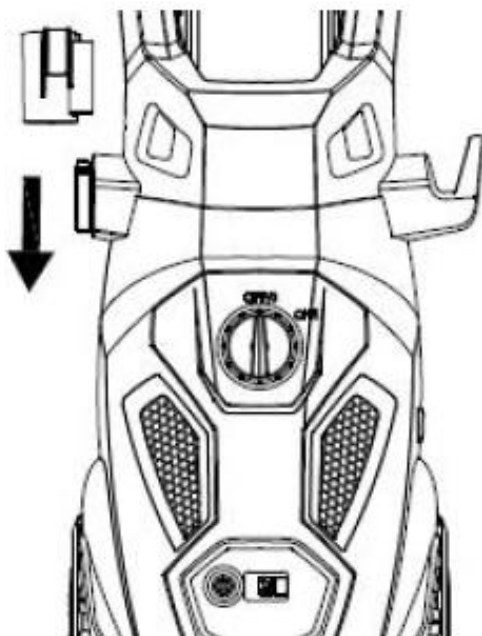

Fig 4

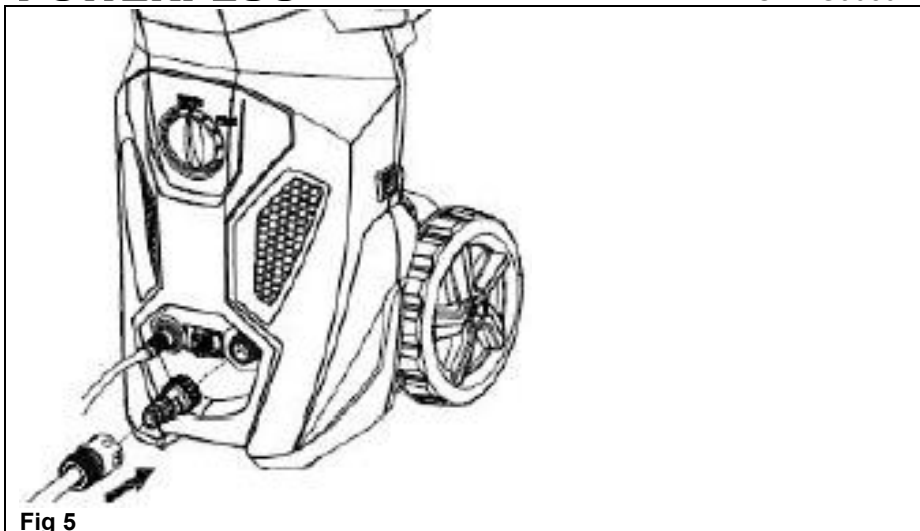

Fig 5

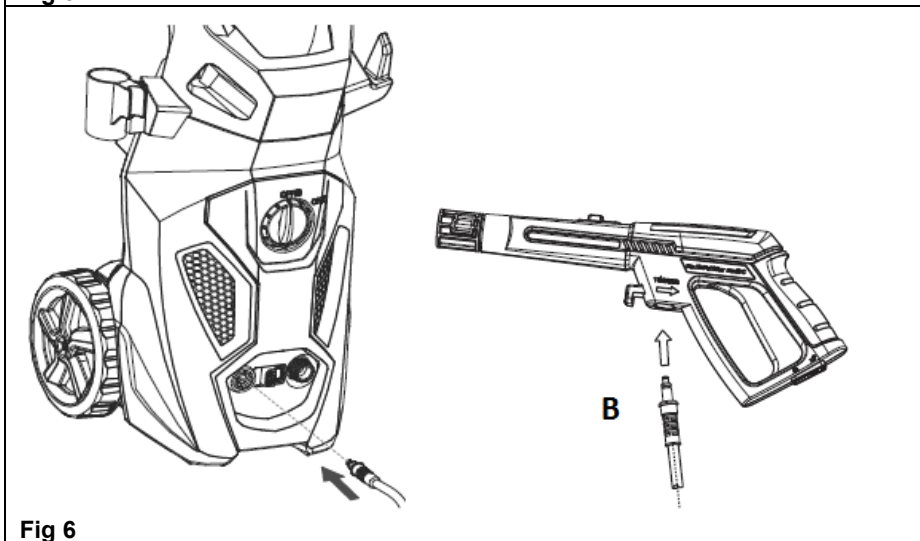

Fig 6

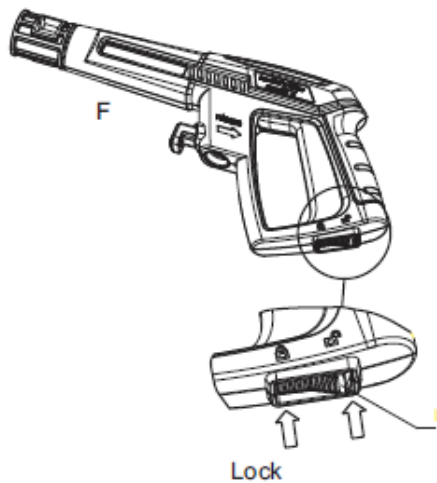

Fig 7

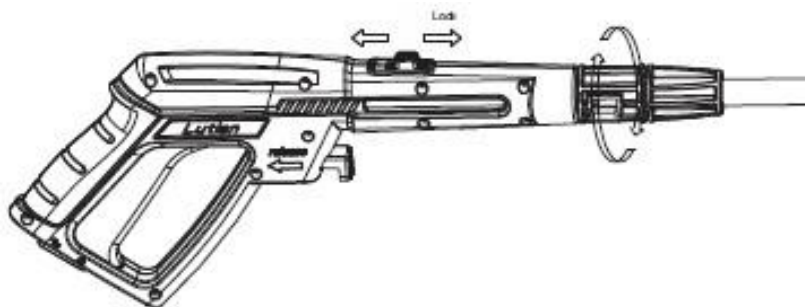

Fig 7a

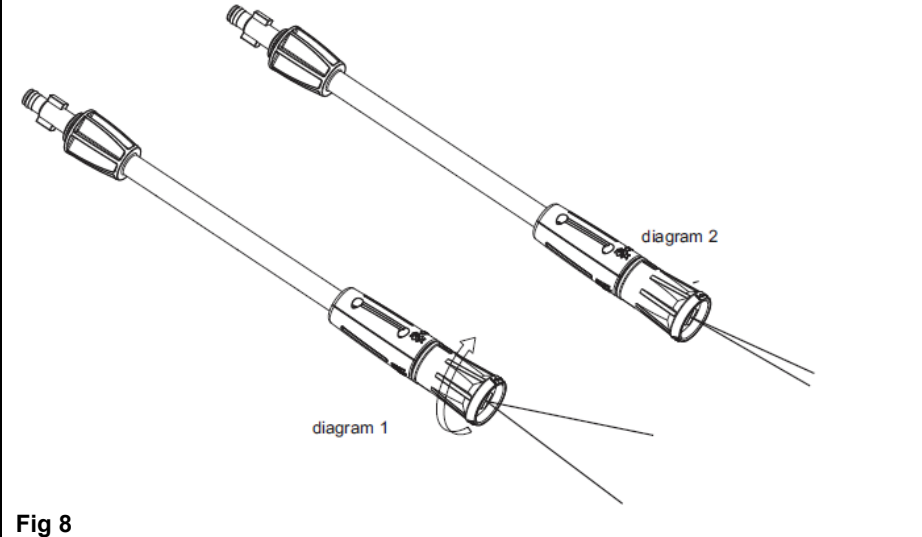

Fig 8

1	BEOOGD GEBRUIK	3
2	BESCHRIJVING (FIG. A-B)	3
3	INHOUDSOPGAVE PAKKET	3
4	SYMBOLEN	4
5	ALGEMENE VEILIGHEIDSWAARSCHUWINGEN VOOR ELEKTRISCH GEREEDSCHAP	4
5.1	<i>Werkgebied</i>	4
5.2	<i>Elektrische veiligheid</i>	4
5.3	<i>Persoonlijke veiligheid</i>	5
5.4	<i>Gebruik en onderhoud van elektrisch gereedschap</i>	5
5.5	<i>Service</i>	6
6	AANVULLENDE VEILIGHEIDSINSTRUCTIES VOOR HOGEDRUKREINIGERS	6
6.1	<i>Aansluiting netvoeding</i>	7
6.2	<i>Watersaansluiting</i>	7
6.3	<i>Veiligheidsvoorzieningen</i>	7
7	MONTAGE	8
7.1	<i>Montage van het pistool (Fig. 1)</i>	8
7.2	<i>Montage van de accessoirehouder (Fig. 2)</i>	8
7.3	<i>Montage slanghaspel (Fig. 3)</i>	8
7.4	<i>Montage van opberghaak en pistoolhouder (Fig. 4)</i>	8
8	OPERATIE	8
8.1	<i>Aansluiting tuinslang (Fig. 5)</i>	8
8.2	<i>Bevestiging van hogedrukslang (Fig. 6)</i>	8
8.3	<i>Montage turbo lans</i>	8
8.4	<i>Watersaansluiting</i>	8
8.5	<i>Start/stop van de machine</i>	9
8.6	<i>Verstelbaar mondstuk (Fig. 8)</i>	9
8.7	<i>Het pistool draaien (afb. 7a)</i>	9
8.8	<i>Patio-reiniger</i>	9
9	TECHNISCHE GEGEVENS	10

10	ONDERHOUD EN REINIGING	10
10.1	<i>Reinigen van inlaatfilter</i>	10
10.2	<i>Luchtroosters reinigen</i>	10
10.3	<i>Smeren van koppelingen</i>	10
11	OPSLAG	10
12	PROBLEMEN OPLOSSEN	11
13	GARANTIE	12
14	MILIEU	12
15	CONFORMITEITSVERKLARING	13

POWERPLUS

HOGEDRUKREINIGER 2200W

POWXG90504

POWXG90504

NL

1 BEOOGD GEBRUIK

Uw hogedrukreiniger is ontworpen voor reiniging buitenshuis. Reiniging van: machines, voertuigen, structuren, gereedschap, gevels, terrassen, tuingereedschap,...



WAARSCHUWING! Lees voor uw eigen veiligheid deze handleiding en de algemene veiligheidsinstructies zorgvuldig door voordat u het apparaat gebruikt. Geef uw elektrische apparaat alleen door samen met deze instructies.

2 BESCHRIJVING (FIG. A-B)

1. Waterinlaatkoppeling
2. Opberghaak
3. Waterafvoer
4. Schakel
5. Handvat trolley
6. Pistoolhouder
7. Hogedrukslang
8. Trekker pistool
9. Trekkerblokkering
10. Lance
11. Verstelbaar mondstuk
12. Slangvergrendelknop Pistool
13. Patio-reiniger
14. Turbolans
15. Slanghaspel
16. Borstel
17. Verlengde lans voor terrasreiniger

3 INHOUDSOPGAVE PAKKET

- Verwijder alle verpakkingsmaterialen
- Verwijder resterende verpakking en transportsteunen (indien aanwezig)
- Controleer de volledigheid van de inhoud van de verpakking
- Controleer het apparaat, het netsnoer, de stekker en alle accessoires op transportschade.
- Bewaar het verpakkingsmateriaal zoveel mogelijk tot het einde van de garantieperiode. Gooi het daarna weg in uw plaatselijke afvalverwerkingsstelsel.



WAARSCHUWING Verpakkingsmateriaal is geen speelgoed! Kinderen mogen niet met plastic zakken spelen! Verstikkingsgevaar!











- | | |
|---------------------------------------|-----------------------------------|
| 1x hogedrukreiniger | 1x Vaste borstel |
| 1x spuitpistool | 1x wasmiddeltank |
| 1x verlengde lans voor terrasreiniger | 1x slanghaspel + 4 schroeven |
| 1x verstelbaar mondstuk | 1x slangklem |
| 1x waterinlaataansluiting | 1x pistoolhouder |
| 1x 8 m drukslang | 1x slanghaspelhandgreep |
| 1x handleiding | 1x trolleyhandgreep + 2 schroeven |
| 1x terrasreiniger | 2x wiel Ø180mm (gemonteerd) |
| 1x turbomondstuk | 1x accessoirehouder |
| 1x reinigingsnaald | |



Neem contact op met uw dealer als er onderdelen ontbreken of beschadigd zijn.

4 SYMBOLEN

De volgende symbolen worden in deze handleiding en/of op het apparaat gebruikt:

	De straal mag niet worden gericht op personen, huisdieren, elektrische apparatuur onder spanning of het apparaat zelf.		In overeenstemming met essentiële veiligheidsnormen van toepasselijke Europese richtlijnen
	Klasse II - De machine is dubbel geïsoleerd; aardingsdraad is daarom niet nodig.		Lees de handleiding voor gebruik
	Geeft risico van persoonlijk letsel of schade aan het gereedschap aan.		Elektrische producten mogen niet samen met het huisvuil worden weggegooid.
	Belangrijke informatie		Draag oogbescherming
	Bescherming tegen draaggeluid		Draag handschoenen

5 ALGEMENE VEILIGHEIDSWAARSCHUWINGEN VOOR ELEKTRISCH GEREEDSCHAP

Lees alle veiligheidswaarschuwingen en instructies. Het niet opvolgen van waarschuwingen en instructies kan leiden tot elektrische schokken, brand en/of ernstig letsel. Bewaar de veiligheidswaarschuwingen en instructies voor toekomstig gebruik. De term "elektrisch apparaat" in de veiligheidswaarschuwingen verwijst naar uw elektrisch apparaat met netvoeding (snoer) of uw elektrisch apparaat op batterijen (snoerloos).

5.1 Werkgebied

- Houd het werkgebied schoon en goed verlicht. Onopgeruimde en donkere plekken kunnen leiden tot ongelukken.
- Gebruik elektrisch gereedschap niet in een omgeving met explosiegevaar, bijvoorbeeld in de aanwezigheid van ontvlambare vloeistoffen, gassen of stof. Elektrisch gereedschap veroorzaakt vonken die stof of dampen kunnen doen ontbranden.
- Houd kinderen en omstanders op een afstand wanneer u een elektrisch apparaat bedient. Aflleiding kan ervoor zorgen dat je de controle over het gereedschap verliest.

5.2 Elektrische veiligheid



Controleer altijd of de voeding overeenkomt met de spanning op het typeplaatje.

- Stekkers van elektrisch gereedschap moeten bij het stopcontact passen. Breng nooit wijzigingen aan de stecker aan. Gebruik geen adapterstekkers met geaard elektrisch gereedschap. Ongewijzigde stekkers en passende stopcontacten verminderen het risico op een dodelijke elektrische schok.

- Vermijd lichamelijk contact met geaarde oppervlakken zoals leidingen, radiatoren, fornuizen en koelkasten. Er is een verhoogd risico op een dodelijke elektrische schok als uw lichaam geaard is.
- Stel elektrisch gereedschap niet bloot aan regen of natte omstandigheden. Als er water in een elektrisch apparaat komt, verhoogt dit het risico op een dodelijke elektrische schok.
- Beschadig het snoer niet. Gebruik het snoer nooit om het elektrische apparaat te dragen, eraan te trekken of los te koppelen. Houd het snoer uit de buurt van hitte, olie, scherpe randen of bewegende onderdelen. Beschadigde of verstrikte snoeren verhogen het risico op een dodelijke elektrische schok.
- Als u een elektrisch apparaat buitenshuis gebruikt, gebruik dan een verlengsnoer dat geschikt is voor gebruik buitenshuis. Het gebruik van een snoer dat geschikt is voor gebruik buitenshuis vermindert het risico op een dodelijke elektrische schok.
- Als het gebruik van een elektrisch apparaat in een vochtige omgeving onvermijdelijk is, gebruik dan een voeding die is beveiligd met een aardlekschakelaar (RCD). Het gebruik van een RCD vermindert het risico op een dodelijke elektrische schok.

5.3 Persoonlijke veiligheid

- Blijf alert, kijk uit wat u doet en gebruik uw gezonde verstand wanneer u een elektrisch apparaat bedient. Gebruik geen elektrisch gereedschap als u moe bent of onder invloed van drugs, alcohol of medicijnen. Een moment van onoplettendheid bij het bedienen van een elektrisch apparaat kan leiden tot ernstig persoonlijk letsel.
- Gebruik veiligheidsuitrusting. Draag altijd oogbescherming. Het gebruik van veiligheidsuitrusting zoals een stofmasker, veiligheidsschoenen met antislipzool, een helm of gehoorbescherming wanneer dit nodig is, vermindert het risico op persoonlijk letsel.
- Voorkom per ongeluk starten. Zorg ervoor dat de schakelaar in de uit-stand staat voordat u de stekker in het stopcontact steekt. Als u elektrisch gereedschap draagt met uw vinger op de schakelaar of als u elektrisch gereedschap aansluit terwijl de schakelaar aan staat, is de kans op ongelukken groter.
- Verwijder eventuele stelsleutels of steeksleutels voordat u het elektrische apparaat inschakelt. Een sleutel of moersleutel die aan een draaiend deel van het elektrische apparaat blijft zitten, kan persoonlijk letsel veroorzaken.
- Strek je niet te ver uit. Houd je voeten altijd stevig op de grond. Zo behoud je de controle over het elektrische gereedschap in onverwachte situaties.
- Kleed je goed. Draag geen losse kleding of sieraden. Houd uw haar, kleding en handschoenen uit de buurt van het elektrische gereedschap. Loszittende kleding, sieraden of lang haar kunnen verstrikt raken in de bewegende delen.
- Als er voorzieningen zijn om stofafzuiging en -opvang aan te sluiten, zorg er dan voor dat deze op de juiste manier worden bevestigd en gebruikt. Het gebruik van dergelijke voorzieningen kan stofgerelateerde gevaren verminderen.

5.4 Gebruik en onderhoud van elektrisch gereedschap

- Verwacht niet dat het elektrische gereedschap meer doet dan het kan. Gebruik het juiste elektrische gereedschap voor wat je wilt doen. Een elektrisch apparaat zal betere resultaten behalen en veiliger zijn als het wordt gebruikt in de context waarvoor het is ontworpen.
- Gebruik het elektrische apparaat niet als de schakelaar het apparaat niet aan en uit kan zetten. Een elektrisch apparaat met een kapotte schakelaar is gevaarlijk en moet worden gerepareerd.
- Haal de stekker uit het stopcontact voordat u aanpassingen maakt, accessoires verwisselt of elektrisch gereedschap opbergt. Dergelijke preventieve veiligheidsmaatregelen verminderen het risico dat het elektrische apparaat per ongeluk wordt gestart.
- Bewaar elektrisch gereedschap, wanneer niet in gebruik, buiten het bereik van kinderen en laat het niet bedienen door mensen die niet bekend zijn met het elektrische apparaat of

deze instructies. Elektrisch gereedschap kan gevaarlijk zijn in de handen van ongetrainde gebruikers.

- Onderhoud. Controleer op onjuiste uitlijning of vastzittende bewegende delen, breuken of andere kenmerken die de werking van het elektrische apparaat kunnen beïnvloeden. Als het beschadigd is, moet het elektrische apparaat gerepareerd worden. Veel ongelukken worden veroorzaakt door het gebruik van slecht onderhouden elektrisch gereedschap.
- Houd snijgereedschap scherp en schoon. Goed onderhouden snijgereedschap met scherpe snijkanten loopt minder snel vast en is gemakkelijker te bedienen.
- Gebruik het elektrische apparaat, toebehoren en snijgereedschap enz. in overeenstemming met deze instructies en op de manier die bedoeld is voor het specifieke type elektrisch apparaat, rekening houdend met de werkomstandigheden en het werk dat gedaan moet worden. Het gebruik van een elektrisch apparaat op een manier waarvoor het niet bedoeld is, kan leiden tot potentieel gevaarlijke situaties.

5.5 Service

- Je elektrische apparaat moet worden onderhouden door een gekwalificeerde specialist die alleen standaard reserveonderdelen gebruikt. Dit zorgt ervoor dat het voldoet aan de vereiste veiligheidsnormen.

6 AANVULLENDE VEILIGHEIDSINSTRUCTIES VOOR HOGEDRUKREINIGERS

- Het apparaat is uitsluitend bedoeld voor privégebruik buitenshuis en NIET voor commercieel gebruik. Houd het uit de buurt van hitte, direct zonlicht, vocht en regen, vorst en scherpe randen.
- Laat de machine niet bedienen door mensen die niet getraind zijn in het gebruik van een hogedrukreiniger en die de gebruiksaanwijzing niet hebben gelezen!
- Hogedrukreinigers mogen niet worden gebruikt door kinderen of ongetraind personeel.
- Kinderen moeten onder toezicht staan om ervoor te zorgen dat ze niet met het apparaat spelen.
- Controleer uw machine zorgvuldig op defecten voordat u deze opstart. Als u gebreken vindt, start het apparaat dan niet op en neem contact op met uw plaatselijke distributeur.
- Controleer vooral of de isolatie van de elektrische kabel onbeschadigd is en geen barsten vertoont. Als de elektrische kabel beschadigd is, moet deze worden vervangen door een erkend lokaal servicecentrum.



WAARSCHUWING: Hogedrukstralen kunnen gevaarlijk zijn als ze verkeerd worden gebruikt. De straal mag niet worden gericht op personen, elektrische apparatuur onder spanning of het apparaat zelf.



WAARSCHUWING: Gebruik het apparaat niet binnen het bereik van personen tenzij zij beschermende kleding dragen.

- Richt de straal niet op uzelf of anderen om kleding of schoeisel schoon te maken.
- Houd de spuitlans stevig met beide handen vast.
- De bediener en iedereen die zich in de onmiddellijke nabijheid bevindt van de plaats waar gereinigd wordt, moet maatregelen nemen om te voorkomen dat ze getroffen worden door vuil dat tijdens het gebruik loskomt.
- Draag een veiligheidsbril en beschermende kleding tijdens het gebruik.
- Haal de stekker uit het stopcontact voordat u onderhoud door de gebruiker laat uitvoeren.
- Gebruik alleen originele reserveonderdelen van de fabrikant of goedgekeurd door de fabrikant om de veiligheid van het apparaat te garanderen.
- Gebruik het apparaat niet als het netsnoer of belangrijke onderdelen van het apparaat beschadigd zijn, zoals de veiligheidsvoorziening, de hogedrukslang en het trekkerpistool.

- Gebruik het apparaat niet met natte handen. Haal onmiddellijk de stekker uit het stopcontact als het apparaat vochtig of nat is. Leg het apparaat niet in water.
- Banden en ventielen kunnen door de hogedrukstraal beschadigd raken en barsten.
- Gebruik het apparaat nooit in een omgeving met explosiegevaar.
- Het is niet toegestaan om asbesthoudende oppervlakken met hoge druk te reinigen.
- Deze hogedrukreiniger mag niet worden gebruikt bij temperaturen onder 0°C.

WAARSCHUWING: Hogedrukslangen, -fittings en -koppelingen zijn belangrijk voor de veiligheid van het apparaat. Gebruik alleen slangen, fittingen en koppelingen die door de fabrikant worden aanbevolen.



WAARSCHUWING: Ongeschikte verlengkabels kunnen gevaarlijk zijn. Kabels op haspels moeten altijd volledig worden afgerold om oververhitting van de kabel te voorkomen.

- Als er een verlengkabel wordt gebruikt, moeten de stekker en het stopcontact waterdicht zijn en voldoen aan de onderstaande vereisten voor lengte en afmetingen van de kabel.
 - 1,0 mm² max. 12.5 m
 - 1,5 mm² max. 20 m
- Als de elektrische kabel beschadigd is, moet deze worden vervangen door de fabrikant of zijn serviceagent of een vergelijkbaar gekwalificeerd persoon om gevaar te voorkomen.

6.1 Aansluiting netvoeding

Neem het volgende in acht bij het aansluiten van de hogedrukreiniger op de elektrische installatie:

- De elektrische voedingsaansluiting moet worden uitgevoerd door een gekwalificeerde elektricien en moet voldoen aan IEC 60364-1
- Het wordt aanbevolen om de elektrische voeding van dit apparaat te voorzien van een aardlekschakelaar die de voeding onderbreekt als de lekstroom naar aarde gedurende 30 ms meer dan 30 mA bedraagt.

6.2 Wateraansluiting

- Aansluiting op het openbare elektriciteitsnet volgens de voorschriften.
- De toevoerslang kan worden aangesloten op de waterleiding met een maximale toevoerdruk van 12 bar.



Deze hogedrukreiniger mag in Europa alleen worden aangesloten op het drinkwaternet als er een geschikte leidingterugslagklep is geïnstalleerd, Type BA volgens EN 1717. De lengte van de slang tussen de terugslagklep en de hogedrukreiniger moet minstens 10 meter zijn om mogelijke drukpieken op te vangen (min. diameter ½ inch).

- Zodra het water door de BA-klep is gestroomd, wordt dit water niet meer als drinkwater beschouwd.



BELANGRIJK! Gebruik alleen water zonder onzuiverheden. Als er een risico is op zanddeeltjes in het inlaatwater (bijvoorbeeld uit je eigen bron), moet er een extra filter worden gemonteerd.

6.3 Veiligheidsvoorzieningen

- De overdrukklep kan de druk verlagen als deze de vooraf ingestelde waarden overschrijdt.
- Vergrendeling op trekkerpistool (9): Het trekkerpistool (8) is voorzien van een vergrendeling (9). Wanneer de knop is geactiveerd, kan het trekkerpistool (8) niet worden bediend.

- Een thermische sensor beschermt de motor tegen overbelasting. De machine start na een paar minuten opnieuw als de thermische sensor is afgekoeld.

7 MONTAGE

In dit hoofdstuk wordt in detail uitgelegd hoe u uw hogedrukreiniger gebruiksklaar maakt.

7.1 Montage van het pistool (Fig. 1)

- Plaats de verstelbare spuitkop (K) in het pistool. Duw en draai de verstelbare sproeier met de klok mee op het pistool(J) tot hij handvast zit om hem te vergrendelen. Als de onderdelen op de juiste manier zijn samengevoegd, kunt u de twee onderdelen niet scheiden door recht aan de verstelbare spuitmond te trekken. Alle hulpstukken moeten in het pistool zijn geplaatst voor correct gebruik.

7.2 Montage van de accessoirehouder (Fig. 2)

- Schroef de accessoirehouder vast op de behuizing.

7.3 Montage slanghaspel (Fig. 3)

Plaats de slanghouder op de slanghaspel, klik hem vast en schroef hem vast.

Bevestig de slanghaspelsteunen aan de handgreep van de wagen en bevestig de slanghaspelhandgreep met een "klik" aan de slanghaspel.

7.4 Montage van opberghaak en pistoolhouder (Fig. 4)

- Schuif de pistoolhouder vast aan de behuizing.

8 OPERATIE

8.1 Aansluiting tuinslang (Fig. 5)

- Verwijder de plastic dop voordat u de waterinlaat op de hogedrukreiniger aansluit.
- Sluit de slangaansluiting (met ingebouwd filter) aan op de hogedrukreiniger.
- Sluit de tuinslang aan met een standaard snelkoppeling

8.2 Bevestiging van hogedrukslang (Fig. 6)

1. Sluit de hogedrukslang aan op het trekkerpistool.
2. Maak de hogedrukslang los door op knop (B) te drukken.

8.3 Montage turbo lans

1. Plaats het turbomondstuk/de vloerreiniger in het trekkerpistool
2. Draai het met de klok mee. Let op: Zorg ervoor dat de lans goed is bevestigd aan het pistool

8.4 Wateraansluiting

Een gewone 1/2" tuinslang van min. 10 m en max. 25 m is geschikt.



BELANGRIJK! Gebruik alleen water zonder onzuiverheden. Als er een risico is op zanddeeltjes in het toevoerwater (bijvoorbeeld uit je eigen bron), moet er een extra filter worden gemonteerd.

1. Laat het water door de waterslang lopen voordat u deze op de machine aansluit om te voorkomen dat zand en vuil de machine binnendringen. Let op: Controleer of het filter in de watertoevoerbus zit en niet verstopt is.
2. Sluit de waterslang aan op de watertoevoer door middel van de snelkoppeling (watertoevoer, max. druk: 12 bar, max. temperatuur: 50°C).
3. Zet het water aan.



8.5 Start/stop van de machine

Het trekkerpistool en de lans worden tijdens het gebruik beïnvloed door een duw - houd het daarom altijd stevig met beide handen vast.



BELANGRIJK: Richt het mondstuk op de grond.

Deze hogedrukreiniger is uitgerust met een automatisch sart/stop-systeem, gebaseerd op de waterdruk.

1. Controleer of de machine recht op staat. **OPMERKING:** Plaats de machine niet in hoog gras!
2. Ontgrendel de trekkerblokkering
3. Activeer de trekker van het trekkerpistool en laat het water lopen tot alle lucht uit de waterslang is ontsnapt.
4. Draai de Start/stop-schakelaar naar rechts
5. Activeer de trekker van het trekkerpistool.
6. Pas altijd de afstand en dus de druk van het mondstuk aan het te reinigen oppervlak aan.

Bedek het apparaat niet tijdens gebruik en gebruik het niet in een ruimte zonder voldoende ventilatie!

OPMERKING: Als de machine gedurende 5 minuten niet wordt gebruikt, moet deze worden uitgeschakeld met de start/stopschakelaar (4) "O":

1. Draai de start/stop-schakelaar naar links "O".
2. Haal de stekker uit het stopcontact.
3. Sluit de watertoevoer af en activeer de trekker van het trekkerpistool om de machine drukvrij te maken.
4. Vergrendel het trekkerpistool. (Afb. 7)

Wanneer u de trekker van het trekkerpistool loslaat, stopt de machine automatisch. De machine start opnieuw wanneer u de trekker van het pistool opnieuw activeert.

8.6 Verstelbaar mondstuk (Fig. 8)

De druk voor het verstelbare mondstuk kan worden aangepast door eraan te draaien.



WAARSCHUWING: Doe dit niet tijdens het gebruik om te voorkomen dat de hand de straal raakt.

8.7 Het pistool draaien (afb. 7a)

Het roterende pistool past de schoonmaakhoek aan tijdens een volledig uitwaaiend sproei patroon, zodat elke gebruiker de meest comfortabele en efficiënte schoonmaakpositie kan vinden. Druk op de knop aan de "ontgrendelde" kant om de roterende functie te openen. En druk op de knop aan de "lock" kant als je deze functie niet nodig hebt.

8.8 Patio-reiniger

De terrasreiniger is een krachtig accessoire voor het reinigen van terrassen, opritten, enz. Bevestig de Patio Cleaner aan de lans.

OPMERKING: Gebruik de Patio Cleaner niet als een bezem, maar laat hem soepel over het oppervlak surfen.

9 TECHNISCHE GEGEVENS

	POWXG90504
MOTORTYPE	Borstelmotor
Druk (Mpa)	12
Max. Druk (Mpa)	17
Spanning	220-240 V / 50Hz
Stroom	2200 W
Stroom	6,5 L/min
Watertemperatuur	Max 50°C
Gewicht	11 kg

10 ONDERHOUD EN REINIGING

WAARSCHUWING! Trek altijd de stekker uit het stopcontact voor onderhoud of reiniging.

Neem de volgende adviezen in acht om een lange en probleemloze levensduur te garanderen:

- Spoel de waterslang, hogedrukslang, spuitlans en accessoires uit voordat u ze monteert.
- Ontdoe de aansluitingen van stof en zand.
- Spoel het hulpstuk voor het sproeien van afwasmiddel af na gebruik.
- Reinig de sproeiers.

Reparaties moeten altijd worden uitgevoerd in een erkende werkplaats met originele reserveonderdelen.

10.1 Reinigen van inlaatfilter

- Reinig het waterinlaatfilter regelmatig. Spoel met water om vuil en afval te verwijderen.



LET OP: Als het filter niet wordt geplaatst, vervalt de garantie.

10.2 Luchtroosters reinigen

De machine moet schoon worden gehouden zodat de koellucht vrij door de ventilatieopeningen van de machine kan stromen.

10.3 Smeren van koppelingen

Om een gemakkelijke verbinding te garanderen en ervoor te zorgen dat de o-ringen niet uitdrogen, moeten de koppelingen regelmatig worden ingevet.

11 OPSLAG

Het apparaat moet worden opgeslagen in een vorstvrije ruimte!

Pomp, slang en accessoires moeten altijd als volgt worden geleegd voordat ze worden opgeborgen:

1. Stop de machine (zet de start/stopschakelaar op "O" en maak de waterslang en het mondstuk los).
2. Start de machine opnieuw en activeer de trekker van het trekkerpistool. Laat de machine draaien tot er geen water meer door het trekkerpistool stroomt.
3. Stop de machine, haal de stekker uit het stopcontact en rol de slang en kabel op.
4. Plaats het trekkerpistool, de lans, mondstukken en andere accessoires in de houders van de machine. De haak kan worden gebruikt voor het opbergen van de slang en het snoer.

Als het apparaat per ongeluk wordt bevroren, moet het worden gecontroleerd op schade.



WAARSCHUWING: Start nooit een bevroren machine op. Vorstschade wordt niet gedekt door de garantie!

12 PROBLEMEN OPLOSSEN

SYMPTOM	OORZAAK	AANBEVOLEN ACTIE
Machine weigert te starten	Machine niet aangesloten	Stekker in machine.
	Defect stopcontact	Probeer een ander stopcontact.
	Defecte verlengkabel	Probeer het zonder de verlengkabel.
Fluctuerende druk	Pomp zuigt lucht aan	Controleer of slangen en aansluitingen luchtdicht zijn.
	Kleppen vuil, versleten of vast	Neem contact op met het dichtstbijzijnde servicecentrum
	Watervoorziening niet voldoende	Verhoog de waterdruk, controleer op verstopping van de tuinslang en/of gebruik een grotere slang.
	Pompafdichtingen versleten	Neem contact op met het dichtstbijzijnde servicecentrum
Machine stopt	Onjuiste netspanning	Controleer of de netspanning overeenkomt met de specificatie op het typeplaatje.
	Thermische sensor geactiveerd	Laat de machine 5 minuten afkoelen
	Sproeier gedeeltelijk geblokkeerd	Reinig de spuitmond met een naald en door water achteruit door de spuitmond te spuiten
	Toename stroomsterkte	Probeer het zonder de verlengkabel.
Pulserende machine	Lucht in inlaatslang/pomp	Laat de machine draaien met open trekker tot de normale werkdruk hervat wordt.
	Onvoldoende toevoer van leidingwater	Verhoog de waterdruk, controleer op verstopping van de tuinslang en/of gebruik een grotere slang.
	Sproeier gedeeltelijk geblokkeerd	Reinig de spuitmond met een naald en door water achteruit door de spuitmond te spuiten
	Waterfilter verstopt	Maak het filter schoon
	Slang geknikt	Slang rechttrekken.
Machine start en stopt vaak uit zichzelf	Pomp en/of trekkerpistool lekt	Neem contact op met het dichtstbijzijnde servicecentrum
	Geen watervoorziening	Sluit de watertoevoer aan.
Machine start maar er komt geen water uit	Waterfilter verstopt	Maak het filter schoon
	Sproeier geblokkeerd	Reinig de spuitmond met een naald en door water achteruit door de spuitmond te spuiten

13 GARANTIE

- Dit product heeft een wettelijke garantie van 36 maanden vanaf de datum van aankoop door de eerste gebruiker.
- Deze garantie dekt alle materiaal- of productiefouten, met uitzondering van: batterijen, opladers, defecte onderdelen die onderhevig zijn aan normale slijtage zoals lagers, borstels, kabels en stekkers, of accessoires zoals boren, boorkoppen, zaagbladen, enz.; schade of defecten als gevolg van mishandeling, ongelukken of wijzigingen; noch de transportkosten.
- Schade en/of defecten als gevolg van oneigenlijk gebruik vallen ook niet onder de garantiebepalingen.
- We wijzen ook alle aansprakelijkheid af voor lichamelijk letsel als gevolg van onjuist gebruik van het gereedschap.
- Reparaties mogen alleen worden uitgevoerd door een geautoriseerde klantenservice voor Powerplus gereedschap.
- Je kunt altijd meer informatie krijgen op het nummer 00 32 3 292 92 90.
- Eventuele transportkosten zijn altijd voor rekening van de klant, tenzij schriftelijk anders is overeengekomen.
- Tegelijkertijd kan er geen aanspraak worden gemaakt op de garantie als de schade aan het apparaat het gevolg is van nalatig onderhoud of overbelasting.
- Absoluut uitgesloten van garantie is schade als gevolg van het doordringen van vloeistoffen, overmatig binnendringen van stof, opzettelijke schade (met opzet of door grove nalatigheid), oneigenlijk gebruik (gebruik voor doeleinden waarvoor het apparaat niet geschikt is), ondeskundig gebruik (bijv. het niet opvolgen van de instructies in de handleiding), ondeskundige montage, blikseminslag, verkeerde netspanning. Deze lijst is niet volledig.
- Aanvaarding van garantieclaims kan nooit leiden tot verlenging van de garantieperiode of het begin van een nieuwe garantieperiode in geval van vervanging van een apparaat.
- Toestellen of onderdelen die onder garantie vervangen worden, blijven dus eigendom van Varo NV.
- We behouden ons het recht voor om een claim af te wijzen wanneer de aankoop niet kan worden geverifieerd of wanneer het duidelijk is dat het product niet goed is onderhouden. (Schone ventilatiesleuven, koolborstels regelmatig onderhouden, enz.)
- Bewaar het aankoopbewijs als bewijs van de aankoopdatum.
- Uw apparaat moet ongemonteerd worden geretourneerd aan uw dealer in een acceptabel schone staat (in de originele opgeblazen behuizing indien van toepassing op het apparaat), vergezeld van het aankoopbewijs.

14 MILIEU

Als uw apparaat na langdurig gebruik aan vervanging toe is, gooi het dan niet weg met het huisvuil maar gooi het op een milieuveilige manier weg. Afval van elektrische apparaten mag niet worden behandeld als normaal huishoudelijk afval. Recycle waar recyclevoorzieningen aanwezig zijn. Neem contact op met uw gemeente of winkelier voor advies over recycling.

15 CONFORMITEITSVERKLARING

VARO - Vic. Van Rompuy N.V. - Joseph Van Instraat 9 -
BE2500 Lier - BELGIE, verklaart uitsluitend dat,

product : Hogedrukreiniger
handelsmerk : POWERplus
model : POWXG90504

in overeenstemming is met de essentiële eisen en andere relevante bepalingen van de toepasselijke Europese richtlijnen/verordeningen, gebaseerd op de toepassing van Europese geharmoniseerde normen. Elke ongeoorloofde wijziging aan het apparaat maakt deze verklaring ongeldig.

Europese Richtlijnen/Verordeningen (inclusief, indien van toepassing, hun wijzigingen tot de datum van ondertekening);

2011/65/EU

2006/42/EG

2014/30/EU

2000/14/EG Bijlage V

LwA

Gemeten 88 dB(A)

Gegarandeerd 89 dB(A)

Europese geharmoniseerde normen (inclusief, indien van toepassing, hun wijzigingen tot de datum van ondertekening);

EN 60335-1 : 2012

EN 60335-2-79 : 2012

EN IEC 55014-1 : 2021

EN IEC 55014-2 : 2021

EN IEC 61000-3-2 : 2019

EN 61000-3-3 : 2013

Productverantwoordelijke en bewaarder van de technische documentatie: Philippe Vankerkhove, MSc.EE. - VARO Vic. Van Rompuy n.v.

Ondergetekende handelt in opdracht van de bedrijfsleider,

Philippe Vankerkhove, MSc. EE
Regelgevings- en compliancemanager
08/08/2025, Lier - België

1	UTILISATION INTENTIONNELLE	3
2	DESCRIPTION (FIG. A-B)	3
3	Liste du contenu du paquet	3
4	SYMBOLES	4
5	AVERTISSEMENTS GÉNÉRAUX DE SÉCURITÉ POUR LES OUTILS ÉLECTRIQUES	4
5.1	<i>Zone de travail</i>	4
5.2	<i>Sécurité électrique</i>	4
5.3	<i>Sécurité personnelle</i>	5
5.4	<i>Utilisation et entretien des outils électriques</i>	5
5.5	<i>Service</i>	6
6	INSTRUCTIONS DE SÉCURITÉ SUPPLÉMENTAIRES POUR LES NETTOYEURS À HAUTE PRESSIION	6
6.1	<i>Connexion au réseau électrique</i>	7
6.2	<i>Raccordement à l'eau</i>	7
6.3	<i>Dispositifs de sécurité</i>	8
7	ASSEMBLÉE	8
7.1	<i>Assemblage du pistolet (Fig. 1)</i>	8
7.2	<i>Montage du porte-accessoires (Fig. 2)</i>	8
7.3	<i>Montage de l'enrouleur (Fig. 3)</i>	8
7.4	<i>Assemblage du crochet de stockage et du porte-pistolet (Fig. 4)</i>	8
8	FONCTIONNEMENT	8
8.1	<i>Raccordement du tuyau d'arrosage (Fig. 5)</i>	8
8.2	<i>Montage du tuyau haute pression (Fig. 6)</i>	8
8.3	<i>Montage de la lance turbo</i>	8
8.4	<i>Raccordement à l'eau</i>	8
8.5	<i>Démarrage/arrêt de la machine</i>	9
8.6	<i>Buse réglable (Fig. 8)</i>	9
8.7	<i>Rotation du pistolet (Fig. 7a)</i>	9
8.8	<i>Nettoyeur de terrasse</i>	9
9	DONNÉES TECHNIQUES	10

10	ENTRETIEN ET NETTOYAGE	10
<i>10.1</i>	<i>Nettoyage du filtre d'entrée</i>	<i>10</i>
<i>10.2</i>	<i>Nettoyage des bouches d'aération</i>	<i>10</i>
<i>10.3</i>	<i>Graissage des raccords</i>	<i>10</i>
11	STOCKAGE	11
12	RECHERCHE DE PANNES	12
13	GARANTIE	13
14	ENVIRONNEMENT	13
15	DÉCLARATION DE CONFORMITÉ	14

POWERPLUS

POWXG90504

NETTOYEUR HAUTE PRESSION 2200W

POWXG90504

FR

1 UTILISATION INTENTIONNELLE

Votre nettoyeur haute pression a été conçu pour le nettoyage en extérieur. Nettoyage de : machines, véhicules, structures, outils, façades, terrasses, outils de jardinage,...



AVERTISSEMENT ! Pour votre propre sécurité, lisez attentivement ce manuel et les instructions générales de sécurité avant d'utiliser l'appareil. Votre outil électrique ne doit être transmis qu'accompagné de ces instructions.

2 DESCRIPTION (FIG. A-B)

1. Raccord d'entrée d'eau
2. Crochet de rangement
3. Sortie d'eau
4. Interrupteur
5. Poignée de chariot
6. Porte-armes
7. Tuyau haute pression
8. Pistolet à gâchette
9. Verrouillage de la gâchette
10. Lance
11. Buse réglable
12. Bouton de verrouillage du tuyau Pistolet
13. Nettoyeur de terrasse
14. Lance turbo
15. Enrouleur de tuyau
16. Brosse
17. Lance rallongée pour le nettoyeur de terrasse

3 LISTE DU CONTENU DU PAQUET

- Retirer tous les matériaux d'emballage
- Enlever les emballages restants et les supports de transport (s'ils existent)
- Vérifier que le contenu de l'emballage est complet
- Vérifiez que l'appareil, le cordon d'alimentation, la fiche d'alimentation et tous les accessoires n'ont pas été endommagés pendant le transport.
- Conservez les matériaux d'emballage autant que possible jusqu'à la fin de la période de garantie. Ensuite, jetez-les dans le système local d'élimination des déchets.



AVERTISSEMENT Les matériaux d'emballage ne sont pas des jouets ! Les enfants ne doivent pas jouer avec les sacs en plastique ! Risque d'asphyxie !











- | | |
|--|---------------------------------|
| 1x nettoyeur haute pression | 1x aiguille de nettoyage |
| 1x pistolet de pulvérisation | 1x brosse fixe |
| 1x lance prolongée pour le nettoyeur de terrasse | 1x réservoir de détergent |
| 1x buse réglable | 1x enrouleur de tuyau + 4 vis |
| 1x connecteur d'entrée d'eau | 1x collier de serrage |
| 1x 8m de tuyau de pression | 1x support de pistolet |
| 1x manuel | 1x poignée d'enrouleur de tuyau |
| 1x nettoyeur de terrasse | 1x poignée de chariot + 2 vis |
| 1x buse turbo | 2x roue Ø180mm (montée) |
| | 1x support d'accessoires |



Si des pièces sont manquantes ou endommagées, veuillez contacter votre revendeur.

4 SYMBOLES

Les symboles suivants sont utilisés dans ce manuel et/ou sur la machine :

	Le jet ne doit pas être dirigé vers des personnes, des animaux domestiques, des équipements électriques sous tension ou l'appareil lui-même.		Conformément aux normes de sécurité essentielles des directives européennes applicables
	Classe II - La machine est doublement isolée ; un fil de mise à la terre n'est donc pas nécessaire.		Lire le manuel avant utilisation
	Indique un risque de blessure ou d'endommagement de l'outil.		Les produits électriques ne doivent pas être jetés avec les ordures ménagères.
	Informations importantes		Porter des lunettes de protection
	Protection contre le bruit de l'usure		Porter des gants

5 AVERTISSEMENTS GÉNÉRAUX DE SÉCURITÉ POUR LES OUTILS ÉLECTRIQUES

Lisez tous les avertissements et toutes les instructions de sécurité. Le non-respect des avertissements et des instructions peut entraîner un choc électrique, un incendie et/ou des blessures graves. Conservez les avertissements et les instructions de sécurité pour pouvoir vous y référer ultérieurement. Le terme "outil électrique" utilisé dans les avertissements de sécurité fait référence à l'outil électrique fonctionnant sur secteur (avec cordon) ou à l'outil électrique fonctionnant sur batterie (sans cordon).

5.1 Zone de travail

- Maintenez la zone de travail propre et bien éclairée. Les zones désordonnées et sombres peuvent entraîner des accidents.
- N'utilisez pas d'outils électriques dans un environnement potentiellement explosif, par exemple en présence de liquides, de gaz ou de poussières inflammables. Les outils électriques produisent des étincelles qui peuvent enflammer la poussière ou les fumées.
- Gardez les enfants et les passants à distance lorsque vous utilisez un outil électrique. Les distractions peuvent vous faire perdre le contrôle de l'outil.

5.2 Sécurité électrique



Vérifiez toujours que l'alimentation électrique correspond à la tension indiquée sur la plaque signalétique.

- Les fiches des outils électriques doivent être adaptées à la prise de courant. Ne modifiez jamais la fiche de quelque manière que ce soit. N'utilisez pas de fiches d'adaptation avec des outils électriques mis à la terre. Des fiches non modifiées et des prises adaptées réduisent le risque d'électrocution mortelle.
- Évitez tout contact du corps avec des surfaces reliées à la terre, telles que les tuyaux, les radiateurs, les cuisinières et les réfrigérateurs. Le risque de choc électrique mortel est accru si votre corps est relié à la terre.
- N'exposez pas les outils électriques à la pluie ou à l'humidité. Si de l'eau pénètre à l'intérieur d'un outil électrique, le risque d'électrocution mortelle augmente.
- N'endommagez pas le cordon. Ne jamais utiliser le cordon pour porter, tirer ou débrancher l'outil électrique. Gardez le cordon à l'écart de la chaleur, de l'huile, des bords tranchants ou des pièces mobiles. Les cordons endommagés ou emmêlés augmentent le risque de choc électrique mortel.
- Lorsque vous utilisez un outil électrique à l'extérieur, utilisez une rallonge adaptée à cet usage. L'utilisation d'un cordon adapté à l'extérieur réduit le risque de choc électrique mortel.
- Si l'utilisation d'un outil électrique dans un endroit humide est inévitable, utilisez une alimentation électrique protégée par un dispositif à courant différentiel résiduel (DDR). L'utilisation d'un disjoncteur différentiel réduit le risque de choc électrique mortel.

5.3 Sécurité personnelle

- Restez vigilant, regardez ce que vous faites et faites preuve de bon sens lorsque vous utilisez un outil électrique. N'utilisez pas d'outil électrique si vous êtes fatigué ou sous l'influence de drogues, d'alcool ou de médicaments. Un moment d'inattention lors de l'utilisation d'un outil électrique peut entraîner des blessures graves.
- Utiliser des équipements de sécurité. Portez toujours une protection oculaire. L'utilisation d'équipements de sécurité tels qu'un masque anti-poussière, des chaussures de sécurité antidérapantes, un casque de protection ou des protections auditives chaque fois que cela est nécessaire réduira le risque de blessures corporelles.
- Évitez les démarrages accidentels. Assurez-vous que l'interrupteur est en position d'arrêt avant d'insérer la fiche. Transporter des outils électriques avec le doigt sur l'interrupteur ou brancher des outils électriques lorsque l'interrupteur est en position de marche augmente les risques d'accident.
- Retirez les clés de réglage ou les clés à molette avant de mettre l'outil en marche. Une clé de serrage ou une clé laissée attachée à une pièce rotative de l'outil électrique peut entraîner des blessures.
- Ne tendez pas trop la main. Gardez toujours les pieds sur terre. Cela vous permettra de garder le contrôle de l'outil électrique dans des situations inattendues.
- S'habiller correctement. Ne portez pas de vêtements amples ni de bijoux. Gardez vos cheveux, vos vêtements et vos gants à l'écart de l'outil électrique. Les vêtements amples, les bijoux ou les cheveux longs peuvent se prendre dans les pièces mobiles.
- S'il existe des dispositifs permettant de connecter les installations d'extraction et de collecte des poussières, veillez à ce qu'ils soient fixés et utilisés correctement. L'utilisation de ces dispositifs peut réduire les risques liés à la poussière.

5.4 Utilisation et entretien des outils électriques

- N'attendez pas de l'outil électrique qu'il fasse plus que ce qu'il peut faire. Utilisez l'outil électrique approprié pour ce que vous voulez faire. Un outil électrique donnera de meilleurs résultats et sera plus sûr s'il est utilisé dans le contexte pour lequel il a été conçu.
- N'utilisez pas l'outil électrique si l'interrupteur ne peut pas le mettre en marche ou l'arrêter. Un outil électrique dont l'interrupteur est cassé est dangereux et doit être réparé.
- Débranchez la fiche de la source d'alimentation avant d'effectuer des réglages, de changer d'accessoires ou de ranger les outils électriques. Ces mesures de sécurité préventives réduisent le risque de démarrage accidentel de l'outil électrique.

- Rangez les outils électriques, lorsqu'ils ne sont pas utilisés, hors de portée des enfants et ne permettez pas à des personnes qui ne connaissent pas l'outil électrique ou ces instructions de l'utiliser. Les outils électriques sont potentiellement dangereux entre les mains d'utilisateurs non formés.
- Entretien. Vérifiez que les pièces mobiles ne sont pas mal alignées ou bloquées, qu'elles ne sont pas cassées ou qu'elles ne présentent pas d'autres caractéristiques susceptibles d'affecter le fonctionnement de l'outil électrique. S'il est endommagé, l'outil électrique doit être réparé. De nombreux accidents sont dus à l'utilisation d'outils électriques mal entretenus.
- Maintenir les outils de coupe affûtés et propres. Les outils de coupe correctement entretenus et dotés d'arêtes tranchantes sont moins susceptibles de se bloquer et sont plus faciles à contrôler.
- Utilisez l'outil électrique, les accessoires et les outils de coupe, etc., conformément à ces instructions et de la manière prévue pour le type particulier d'outil électrique, en tenant compte des conditions de travail et du travail à effectuer. L'utilisation d'un outil électrique d'une manière pour laquelle il n'a pas été conçu peut conduire à des situations potentiellement dangereuses.

5.5 Service

- Votre outil électrique doit être entretenu par un spécialiste qualifié qui n'utilisera que des pièces de rechange standard. Cela permet de s'assurer qu'il répond aux normes de sécurité requises.

6 INSTRUCTIONS DE SÉCURITÉ SUPPLÉMENTAIRES POUR LES NETTOYEURS À HAUTE PRESSION

- L'appareil est conçu uniquement pour un usage privé en extérieur et NON pour un usage commercial. Veuillez le tenir à l'écart de la chaleur, de la lumière directe du soleil, de l'humidité et de la pluie, du gel et des arêtes tranchantes.
- Ne laissez pas des personnes qui n'ont pas été formées à l'utilisation d'un nettoyeur haute pression ou qui n'ont pas lu le manuel d'instructions utiliser la machine !
- Les nettoyeurs à haute pression ne doivent pas être utilisés par des enfants ou du personnel non formé.
- Les enfants doivent être surveillés afin de s'assurer qu'ils ne jouent pas avec l'appareil.
- Avant de mettre votre machine en service, vérifiez soigneusement qu'elle ne présente pas de défauts. Si vous en trouvez, ne mettez pas votre machine en marche et contactez votre distributeur local.
- Vérifiez en particulier que l'isolation du câble électrique est impeccable et ne présente aucune fissure. Si le câble électrique est endommagé, il doit être remplacé par un centre de service local agréé.



AVERTISSEMENT : Les jets à haute pression peuvent être dangereux s'ils sont mal utilisés. Le jet ne doit pas être dirigé vers des personnes, des équipements électriques sous tension ou l'appareil lui-même.



AVERTISSEMENT : N'utilisez pas l'appareil à proximité de personnes ne portant pas de vêtements de protection.

- Ne dirigez pas le jet contre vous ou contre d'autres personnes pour nettoyer des vêtements ou des chaussures.
- Tenir fermement la lance de pulvérisation avec les deux mains.
- L'opérateur et toute personne se trouvant à proximité immédiate du site de nettoyage doivent prendre des mesures pour éviter d'être heurtés par des débris délogés pendant l'opération.

- Porter des lunettes et des vêtements de protection pendant l'utilisation.
- Débrancher l'alimentation électrique avant d'effectuer l'entretien par l'utilisateur.
- Pour garantir la sécurité de l'appareil, n'utilisez que des pièces de rechange d'origine du fabricant ou approuvées par celui-ci.
- N'utilisez pas l'appareil si un cordon d'alimentation ou des pièces importantes de l'appareil sont endommagés, par exemple le dispositif de sécurité, le tuyau à haute pression et le pistolet à gâchette.
- Ne pas utiliser l'appareil avec des mains mouillées. Si l'appareil est humide ou mouillé, débranchez-le immédiatement. Ne le mettez pas dans l'eau.
- Les pneus et les valves peuvent être endommagés par le jet à haute pression et éclater.
- N'utilisez jamais la machine dans un environnement présentant un risque d'explosion.
- Il est interdit de nettoyer les surfaces contenant de l'amiante à haute pression.
- Ce nettoyeur haute pression ne doit pas être utilisé à des températures inférieures à 0°C.

AVERTISSEMENT : Les tuyaux, les raccords et les coupleurs haute pression sont importants pour la sécurité de l'appareil. N'utilisez que les tuyaux, les raccords et les coupleurs recommandés par le fabricant.



AVERTISSEMENT : Des câbles de rallonge inadaptés peuvent être dangereux. Les câbles sur bobines doivent toujours être complètement déroulés pour éviter qu'ils ne surchauffent.

- En cas d'utilisation d'une rallonge, la fiche et la prise doivent être étanches et répondre aux exigences ci-dessous en matière de longueur et de dimensions du câble.
 - 1,0 mm² max. 12.5 m
 - 1,5 mm² max. 20 m
- Si le câble électrique est endommagé, il doit être remplacé par le fabricant, son agent de service ou une personne de qualification similaire afin d'éviter tout danger.

6.1 Connexion au réseau électrique

Les points suivants doivent être respectés lors du raccordement du nettoyeur haute pression à l'installation électrique :

- Le raccordement à l'alimentation électrique doit être effectué par un électricien qualifié et être conforme à la norme IEC 60364-1.
- Il est recommandé que l'alimentation électrique de cet appareil comprenne un dispositif à courant résiduel qui interrompt l'alimentation si le courant de fuite vers la terre dépasse 30 mA pendant 30 ms.

6.2 Raccordement à l'eau

- Raccordement au réseau public conformément à la réglementation.
- Le tuyau d'entrée peut être raccordé au réseau d'eau avec une pression d'entrée maximale de 12 bars.



En Europe, ce nettoyeur haute pression ne peut être raccordé au réseau d'eau potable que s'il est équipé d'un disconnecteur approprié, de type BA selon la norme EN 1717. La longueur du tuyau entre le disconnecteur et le nettoyeur haute pression doit être d'au moins 10 mètres pour absorber les éventuels pics de pression (diamètre minimum ½ pouce).

- Dès que l'eau a franchi la vanne BA, elle n'est plus considérée comme de l'eau potable.



IMPORTANT ! N'utilisez que de l'eau exempte d'impuretés. S'il y a un risque de particules de sable dans l'eau d'arrivée (par exemple, de votre propre puits), un filtre supplémentaire doit être installé.

6.3 Dispositifs de sécurité

- La soupape de décharge peut réduire la pression si elle dépasse les valeurs prédéfinies.
- Dispositif de verrouillage du pistolet à gâchette (9) : Le pistolet à gâchette (8) est équipé d'un dispositif de verrouillage (9). Lorsque le bouton est activé, le pistolet à gâchette (8) ne peut pas être utilisé.
- Un capteur thermique protège le moteur contre les surcharges. La machine redémarre après quelques minutes lorsque le capteur thermique s'est refroidi.

7 ASSEMBLÉE

Cette section explique en détail comment préparer votre nettoyeur haute pression à l'utilisation.

7.1 Assemblage du pistolet (Fig. 1)

- Insérer la buse réglable (K) dans le pistolet. Pousser et tourner la buse réglable dans le sens des aiguilles d'une montre sur le pistolet (J) jusqu'à ce qu'elle soit serrée à la main pour la verrouiller en place. Lorsque les pièces sont correctement assemblées, il n'est pas possible de les séparer en tirant sur la buse réglable. Tous les accessoires doivent être insérés dans le pistolet pour une utilisation correcte.

7.2 Montage du porte-accessoires (Fig. 2)

- Visser le porte-accessoires au corps principal.

7.3 Montage de l'enrouleur (Fig. 3)

Installer le support de tuyau sur l'enrouleur, puis l'encliqueter et le visser.

Les supports de l'enrouleur sont fixés à la poignée du chariot, puis la poignée de l'enrouleur est fixée à l'enrouleur avec un "clic".

7.4 Assemblage du crochet de stockage et du porte-pistolet (Fig. 4)

- Faire glisser le porte-pistolet jusqu'au corps principal.

8 FONCTIONNEMENT**8.1 Raccordement du tuyau d'arrosage (Fig. 5)**

- Avant de fixer le connecteur d'arrivée d'eau au nettoyeur haute pression, retirez le capuchon en plastique.
- Fixer le raccord du tuyau (avec filtre intégré) au nettoyeur haute pression.
- Raccorder le tuyau d'arrosage à l'aide d'un raccord rapide standard

8.2 Montage du tuyau haute pression (Fig. 6)

1. Fixer le tuyau haute pression au pistolet à gâchette.
2. Détacher le tuyau haute pression en appuyant sur le bouton (B)

8.3 Montage de la lance turbo

1. Placer la buse turbo/le nettoyeur de terrasse dans le pistolet à gâchette.
2. Lorsqu'il est inséré, le tourner dans le sens des aiguilles d'une montre. Attention : Assurez-vous que la lance est correctement fixée au pistolet.

8.4 Raccordement à l'eau

Un tuyau d'arrosage ordinaire de 1/2" d'une longueur minimale de 10 m et maximale de 25 m convient. 25 m conviendra.



IMPORTANT ! N'utilisez que de l'eau exempte d'impuretés. S'il y a un risque de particules de sable dans l'eau d'arrivée (par exemple, de votre propre puits), un filtre supplémentaire doit être installé.

1. Laissez couler l'eau dans le tuyau d'arrosage avant de le raccorder à l'appareil afin d'éviter que le sable et la saleté ne pénètrent dans l'appareil. Remarque : vérifiez que le filtre est installé dans le tuyau d'arrivée d'eau et qu'il n'est pas obstrué.
2. Raccordez le tuyau d'eau à l'alimentation en eau à l'aide du raccord rapide (eau d'entrée, pression maximale : 12 bar, température maximale : 50°C).
3. Ouvrez l'eau.

8.5 Démarrage/arrêt de la machine

Le pistolet à gâchette et la lance sont soumis à une poussée pendant le fonctionnement - il faut donc toujours les tenir fermement avec les deux mains.

IMPORTANT : Diriger la buse vers le sol.



Ce nettoyeur haute pression est équipé d'un système de démarrage/arrêt automatique, basé sur la pression de l'eau.

1. Vérifiez que la machine est en position verticale. REMARQUE : Ne placez pas la machine dans de l'herbe haute !
2. Relâcher le verrou de la gâchette
3. Actionnez la gâchette du pistolet et laissez couler l'eau jusqu'à ce que tout l'air se soit échappé du tuyau d'arrosage.
4. Tourner l'interrupteur Start/stop vers la droite.
5. Activer la gâchette du pistolet à gâchette.
6. Ajustez toujours la distance et donc la pression de la buse à la surface à nettoyer.

Ne couvrez pas l'appareil pendant son fonctionnement et ne l'utilisez pas dans une pièce sans ventilation adéquate !

REMARQUE : Si la machine est laissée ou n'est pas utilisée pendant 5 minutes, elle doit être arrêtée à l'aide de l'interrupteur marche/arrêt (4) "O" :

1. Tourner l'interrupteur marche/arrêt vers la gauche "O".
2. Débrancher la fiche électrique de la prise.
3. Coupez l'alimentation en eau et actionnez la gâchette du pistolet à gâchette pour libérer la machine de la pression.
4. Verrouillez le pistolet à gâchette. (Fig. 7)

Lorsque vous relâchez la gâchette du pistolet à gâchette, la machine s'arrête automatiquement. La machine redémarre lorsque vous réactivez le pistolet à gâchette.

8.6 Buse réglable (Fig. 8)

La pression de la buse réglable peut être ajustée en la tournant.



AVERTISSEMENT : Ne pas effectuer cette opération en cours de fonctionnement afin d'éviter que la main ne heurte le jet.

8.7 Rotation du pistolet (Fig. 7a)

La rotation du pistolet permet d'ajuster l'angle de nettoyage lors d'une pulvérisation en éventail, afin que chaque utilisateur trouve la position de nettoyage la plus confortable et la plus efficace. Poussez le bouton sur le côté "déverrouillé" pour ouvrir la fonction de rotation. Si vous n'avez pas besoin de cette fonction, poussez le bouton sur le côté "verrouillé".

8.8 Nettoyeur de terrasse

Le nettoyeur de terrasse est un accessoire puissant pour nettoyer les terrasses, les allées, etc.

Fixer le nettoyeur de terrasse à la lance.

REMARQUE : Ne pas utiliser le nettoyeur de terrasse comme un balai, mais le laisser glisser doucement sur la surface.

9 DONNÉES TECHNIQUES

	POWXG90504
TYPE de moteur	Moteur à brosse
Pression (Mpa)	12
Pression max. Pression (Mpa)	17
Tension	220-240 V / 50Hz
Puissance	2200 W
Débit	6,5 L/min
Température de l'eau	Max 50°C
Poids	11 kg

10 ENTRETIEN ET NETTOYAGE



AVERTISSEMENT ! Débranchez toujours la fiche électrique de la prise avant de procéder à l'entretien ou au nettoyage.

Pour garantir une longue durée de vie sans problème, veuillez suivre les conseils suivants :

- Laver le tuyau d'eau, le tuyau haute pression, la lance de pulvérisation et les accessoires avant le montage.
- Nettoyer les connecteurs de la poussière et du sable.
- Rincez l'accessoire de pulvérisation de détergent après utilisation.
- Nettoyer les buses.

Toute réparation doit toujours être effectuée dans un atelier agréé avec des pièces de rechange d'origine.

10.1 *Nettoyage du filtre d'entrée*

- Nettoyer régulièrement le filtre d'entrée d'eau Rincer à l'eau pour éliminer la saleté et les débris.



ATTENTION : Le fait de ne pas installer le filtre annule la garantie.

10.2 *Nettoyage des bouches d'aération*

La machine doit être maintenue propre afin de permettre à l'air de refroidissement de passer librement par les orifices de ventilation de la machine.

10.3 *Graissage des raccords*

Pour garantir une connexion aisée et éviter que les joints toriques ne s'assèchent, les raccords doivent être graissés régulièrement.

11 STOCKAGE

La machine doit être stockée dans une pièce à l'abri du gel !

La pompe, le tuyau et les accessoires doivent toujours être vidés de leur eau avant d'être stockés comme suit :

1. Arrêter la machine (tourner l'interrupteur marche/arrêt sur "O" et détacher le tuyau d'eau et la buse).
 2. Redémarrez la machine et actionnez la gâchette du pistolet à gâchette. Laissez la machine fonctionner jusqu'à ce qu'il n'y ait plus d'eau qui s'écoule par le pistolet à gâchette
 3. Arrêter la machine, débrancher et enrouler le tuyau et le câble.
 4. Placez le pistolet à gâchette, la lance, les buses et les autres accessoires dans les supports de l'appareil. Le crochet peut être utilisé pour ranger le tuyau et le cordon.
- Si la machine est gelée par erreur, il est nécessaire de vérifier qu'elle n'est pas endommagée.



AVERTISSEMENT : Ne jamais mettre en marche une machine gelée. Les dommages causés par le gel ne sont pas couverts par la garantie !

12 RECHERCHE DE PANNES

SYMPTOM	CAUSE	MESURES RECOMMANDÉES
La machine refuse de démarrer	Machine non branchée	Machine à brancher.
	Prise défectueuse	Essayez une autre prise.
	Câble d'extension défectueux	Essayez sans le câble d'extension.
Fluctuation de la pression	La pompe aspire de l'air	Vérifier l'étanchéité des tuyaux et des raccords.
	Soupapes encrassées, usées ou bloquées	Contactez le centre de service le plus proche
	L'approvisionnement en eau est insuffisant	Augmenter la pression de l'eau, vérifier que le tuyau d'arrosage n'est pas obstrué et/ou changer de tuyau.
	Joints de pompe usés	Contactez le centre de service le plus proche
Arrêt de la machine	Tension secteur incorrecte	Vérifier que la tension du réseau correspond aux spécifications de la plaque signalétique.
	Capteur thermique activé	Laisser l'appareil refroidir pendant 5 minutes
	Buse partiellement bloquée	Nettoyer la buse à l'aide d'une aiguille et en pulvérisant de l'eau à l'envers à travers la buse.
	Augmentation de l'ampérage	Essayez sans le câble d'extension.
Machine à impulsions	Air dans le tuyau d'entrée/la pompe	Laisser la machine fonctionner avec la gâchette ouverte jusqu'à ce que la pression de travail normale soit rétablie.
	Approvisionnement en eau inadéquat	Augmenter la pression de l'eau, vérifier que le tuyau d'arrosage n'est pas obstrué et/ou changer de tuyau.
	Buse partiellement bloquée	Nettoyer la buse à l'aide d'une aiguille et en pulvérisant de l'eau à l'envers à travers la buse.
	Filtre à eau bouché	Nettoyer le filtre
	Tuyau plié	Redresser le tuyau.
La machine démarre et s'arrête souvent d'elle-même	La pompe et/ou le pistolet à gâchette ne sont pas étanches	Contactez le centre de service le plus proche
	Pas d'approvisionnement en eau	Raccorder l'eau d'entrée.
La machine démarre mais l'eau ne sort pas	Filtre à eau bouché	Nettoyer le filtre
	Buse bloquée	Nettoyer la buse à l'aide d'une aiguille et en pulvérisant de l'eau à l'envers à travers la buse.

13 GARANTIE

- Ce produit est garanti conformément à la loi pour une période de 36 mois à compter de la date d'achat par le premier utilisateur.
- Cette garantie couvre tous les défauts de matériel ou de fabrication à l'exclusion : des batteries, chargeurs, pièces défectueuses soumises à une usure normale telles que roulements, brosses, câbles et fiches, ou accessoires tels que perceuses, mèches, lames de scie, etc. ; des dommages ou défauts résultant de mauvais traitements, d'accidents ou d'altérations ; ainsi que des frais de transport.
- Les dommages et/ou défauts résultant d'une utilisation inappropriée ne sont pas non plus couverts par les dispositions de la garantie.
- Nous déclinons également toute responsabilité en cas de dommages corporels résultant d'une utilisation inappropriée de l'outil.
- Les réparations ne peuvent être effectuées que par un centre de service après-vente agréé pour les outils Powerplus.
- Vous pouvez toujours obtenir plus d'informations au numéro 00 32 3 292 92 90.
- Les frais de transport sont toujours à la charge du client, sauf accord écrit contraire.
- En même temps, la garantie ne peut être invoquée si la détérioration de l'appareil résulte d'un entretien négligent ou d'une surcharge.
- Sont définitivement exclus de la garantie les dommages résultant de l'infiltration de fluides, d'une pénétration excessive de poussière, de dommages intentionnels (volontairement ou par négligence grave), d'une utilisation inappropriée (utilisation à des fins pour lesquelles l'appareil n'est pas adapté), d'une utilisation incompétente (par exemple, non-respect des instructions données dans le manuel), d'un montage inexpert, de la foudre, d'une tension nette erronée. Cette liste n'est pas exhaustive.
- L'acceptation des réclamations au titre de la garantie ne peut en aucun cas entraîner la prolongation de la période de garantie ni le début d'une nouvelle période de garantie en cas de remplacement de l'appareil.
- Les appareils ou les pièces remplacés dans le cadre de la garantie restent donc la propriété de la SA Varo.
- Nous nous réservons le droit de rejeter une réclamation lorsque l'achat ne peut être vérifié ou lorsqu'il est évident que le produit n'a pas été correctement entretenu (fentes d'aération propres, charbons entretenus régulièrement, etc. (fentes d'aération propres, charbons entretenus régulièrement, etc.)
- Le reçu d'achat doit être conservé comme preuve de la date d'achat.
- Votre appareil doit être retourné non démonté à votre revendeur dans un état de propreté acceptable (dans son coffret d'origine moulé par soufflage, le cas échéant), accompagné de la preuve d'achat.

14 ENVIRONNEMENT

Si votre appareil doit être remplacé après une utilisation prolongée, ne le jetez pas avec les ordures ménagères, mais éliminez-le de manière écologique. Les déchets produits par les appareils électriques ne doivent pas être traités comme des ordures ménagères normales. Il convient de les recycler là où il existe des installations de recyclage. Renseignez-vous auprès des autorités locales ou de votre détaillant pour obtenir des conseils en matière de recyclage.

15 DÉCLARATION DE CONFORMITÉ

VARO - Vic. Van Rompuy N.V. - Joseph Van Instraat 9 - BE2500 Lier - BELGIQUE, déclare uniquement que,

Produit : Nettoyeur haute pression
marque déposée : POWERplus
modèle : POWXG90504

est conforme aux exigences essentielles et aux autres dispositions pertinentes des directives/règlements européens applicables, sur la base de l'application des normes harmonisées européennes. Toute modification non autorisée de l'appareil annule cette déclaration.

les directives/règlements européens (y compris, le cas échéant, leurs modifications jusqu'à la date de signature) ;

2011/65/EU

2006/42/CE

2014/30/EU

2000/14/CE Annexe V LwA

Mesuré 88dB(A)

Garantie 89dB(A)

les normes européennes harmonisées (y compris, le cas échéant, leurs modifications jusqu'à la date de signature) ;

EN 60335-1 : 2012

EN 60335-2-79 : 2012

EN IEC 55014-1 : 2021

EN IEC 55014-2 : 2021

EN IEC 61000-3-2 : 2019

EN 61000-3-3 : 2013

Responsable du produit et détenteur de la documentation technique : Philippe Vankerhove, MSc.EE. - VARO Vic. Van Rompuy n.v.

Le soussigné agit au nom du directeur général de l'entreprise,

Philippe Vankerhove, MSc. EE

Affaires réglementaires – Responsable de la conformité

08/08/2025, Lier - Belgique

1	INTENDED USE	3
2	DESCRIPTION (FIG. A-B)	3
3	PACKAGE CONTENT LIST	3
4	SYMBOLS	4
5	GENERAL POWER TOOL SAFETY WARNINGS	4
5.1	<i>Working area</i>	4
5.2	<i>Electrical safety</i>	4
5.3	<i>Personal safety</i>	5
5.4	<i>Power tool use and care</i>	5
5.5	<i>Service</i>	6
6	ADDITIONAL SAFETY INSTRUCTIONS FOR HIGH-PRESSURE CLEANERS	6
6.1	<i>Mains power connection</i>	7
6.2	<i>Water connection</i>	7
6.3	<i>Safety devices</i>	7
7	ASSEMBLY	7
7.1	<i>Assembly of the gun (Fig. 1)</i>	7
7.2	<i>Assembly of the accessory holder (Fig. 2)</i>	7
7.3	<i>Assembly hose reel (Fig. 3)</i>	7
7.4	<i>Assembly of storage hook and gun holder (Fig. 4)</i>	8
8	OPERATION	8
8.1	<i>Connection of garden hose (Fig. 5)</i>	8
8.2	<i>Mounting of high pressure hose (Fig. 6)</i>	8
8.3	<i>Mounting turbo lance</i>	8
8.4	<i>Water connection</i>	8
8.5	<i>Start/stop of the machine</i>	8
8.6	<i>Adjustable nozzle (Fig. 8)</i>	9
8.7	<i>Rotate The Gun (Fig. 7a)</i>	9
8.8	<i>Patio Cleaner</i>	9
9	TECHNICAL DATA	9
10	MAINTENANCE AND CLEANING	9

10.1	<i>Cleaning of inlet filter</i>	9
10.2	<i>Cleaning of air vents</i>	10
10.3	<i>Greasing of couplings</i>	10
11	STORAGE	10
12	TROUBLE SHOOTING	11
13	WARRANTY	12
14	ENVIRONMENT	12
15	DECLARATION OF CONFORMITY	13

POWERPLUS

HIGH PRESSURE WASHER 2200W

POWXG90504

POWXG90504

EN

1 INTENDED USE

Your high pressure cleaner has been designed for outdoors cleaning. Cleaning of: machines, vehicles, structures, tools, facades, terraces, gardening tools,...



WARNING! Read this manual and general safety instructions carefully before using the appliance, for your own safety. Your power tool should only be passed on together with these instructions.

2 DESCRIPTION (FIG. A-B)

- | | |
|-------------------------|--------------------------------------|
| 1. Water inlet coupling | 10. Lance |
| 2. Storage hook | 11. Adjustable Nozzle |
| 3. Water outlet | 12. Hose lock button Gun |
| 4. Switch | 13. Patio Cleaner |
| 5. Trolley handle | 14. Turbo lance |
| 6. Gun holder | 15. Hose reel |
| 7. High pressure hose | 16. Brush |
| 8. Trigger gun | 17. Extended lance for patio cleaner |
| 9. Trigger lock | |

3 PACKAGE CONTENT LIST

- Remove all packing materials
- Remove remaining packaging and transit supports (if existing)
- Check the completeness of the packing content
- Check the appliance, the power cord, the power plug and all accessories for transportation damages.
- Keep the packaging materials as far as possible till the end of the warranty period. Dispose it into your local waste disposal system afterwards.



WARNING Packing materials are no toys! Children must not play with plastic bags! Danger of suffocation!











- | | |
|-------------------------------------|------------------------------|
| 1x high pressure washer | 1x Fixed brush |
| 1x spray gun | 1x detergent tank |
| 1x extended lance for patio cleaner | 1x hose reel + 4 screws |
| 1x adjustable nozzle | 1x hose clamp |
| 1x water inlet connector | 1x gun holder |
| 1x 8m pressure hose | 1x hose reel handle |
| 1x manual | 1x trolley handle + 2 screws |
| 1x patio cleaner | 2x wheel Ø180mm (mounted) |
| 1x turbo nozzle | 1x accessories holder |
| 1x cleaning needle | |



When parts are missing or damaged, please contact your dealer.

4 SYMBOLS

The following symbols are used in this manual and/or on the machine:

	The jet must not be directed at persons, pets, live electrical equipment or the appliance itself.		In accordance with essential safety standards of applicable European directives
	Class II - The machine is double insulated; Earthing wire is therefore not necessary.		Read manual before use
	Denotes risk of personal injury or damage to the tool.		Electrical products must not be disposed with the domestic waste.
	Important information		Wear eye protection
	Wear noise protection		Wear gloves

5 GENERAL POWER TOOL SAFETY WARNINGS

Read all safety warnings and instructions. Failure to heed warnings and follow instructions may result in electric shock, fire and/or serious injury. Keep safety warnings and instructions for future reference. The term "power tool" in the safety warnings refers to your mains-operated (corded) power tool or battery-operated (cordless) power tool.

5.1 Working area

- Keep working area clean and well lit. Untidy and dark areas can lead to accidents.
- Do not operate power tools in potentially explosive surroundings, for example, in the presence of inflammable liquids, gases or dust. Power tools create sparks which may ignite the dust or fumes.
- Keep children and bystanders at a distance when operating a power tool. Distractions can cause you to lose control of it.

5.2 Electrical safety



Always check that the power supply corresponds to the voltage on the rating plate.

- Power tool plugs must match the outlet. Never modify the plug in any way. Do not use adapter plugs with earthed power tools. Unmodified plugs and matching outlets will reduce the risk of a lethal electric shock.
- Avoid body contact with earthed surfaces such as pipes, radiators, kitchen ranges and refrigerators. There is an increased risk of a lethal electric shock if your body is earthed .
- Do not expose power tools to rain or wet conditions. If water gets inside a power tool, it will increase the risk of a lethal electric shock.

- Do not damage the cord. Never use the cord for carrying, pulling or unplugging the power tool. Keep the cord away from heat, oil, sharp edges or moving parts. Damaged or entangled cords increase the risk of a lethal electric shock.
- When operating a power tool outdoors, use an extension cable suitable for outdoor use. Using a cord suitable for outdoor use reduces the risk of a lethal electric shock.
- If operating a power tool in a damp location is unavoidable, use a power supply protected by a residual current device (RCD). Using an RCD reduces the risk of a lethal electric shock.

5.3 Personal safety

- Stay alert, watch what you are doing and use common sense when operating a power tool. Do not use a power tool when you are tired or under the influence of drugs, alcohol or medication. A moment of inattention when operating a power tool may result in serious personal injury.
- Use safety equipment. Always wear eye protection. Using safety equipment such as a dust mask, non-skid safety shoes, a hard hat, or hearing protection whenever it is needed will reduce the risk of personal injury.
- Avoid accidental starts. Ensure the switch is in the off position before inserting the plug. Carrying power tools with your finger on the switch or plugging in power tools when the switch is in the on position makes accidents more likely.
- Remove any adjusting keys or spanners before turning on the power tool. A spanner or key left attached to a rotating part of the power tool may result in personal injury.
- Do not reach out too far. Keep your feet firmly on the ground at all times. This will enable you retain control over the power tool in unexpected situations.
- Dress properly. Do not wear loose clothing or jewellery. Keep your hair, clothing and gloves away from the power tool. Loose clothes, jewellery or long hair can become entangled in the moving parts.
- If there are devices for connecting dust extraction and collection facilities, please ensure that they are attached and used correctly. Using such devices can reduce dust-related hazards.

5.4 Power tool use and care

- Do not expect the power tool to do more than it can. Use the correct power tool for what you want to do. A power tool will achieve better results and be safer if used in the context for which it was designed.
- Do not use the power tool if the switch cannot turn it on and off. A power tool with a broken switch is dangerous and must be repaired.
- Disconnect the plug from the power source before making adjustments, changing accessories, or storing power tools. Such preventive safety measures reduce the risk of starting the power tool accidentally.
- Store power tools, when not in use, out of the reach of children and do not allow people who are not familiar with the power tool or these instructions to operate it. Power tools are potentially dangerous in the hands of untrained users.
- Maintenance. Check for misalignment or jammed moving parts, breakages or any other feature that might affect the operation of the power tool. If it is damaged, the power tool must be repaired. Many accidents are caused by using poorly maintained power tools.
- Keep cutting tools sharp and clean. Properly maintained cutting tools with sharp cutting edges are less likely to jam and are easier to control.
- Use the power tool, accessories and cutting tools, etc., in accordance with these instructions and in the manner intended for the particular type of power tool, taking into account the working conditions and the work which needs to be done. Using a power tool in ways for which it was not intended can lead to potentially hazardous situations.

5.5 Service

- Your power tool should be serviced by a qualified specialist using only standard spare parts. This will ensure that it meets the required safety standards.

6 ADDITIONAL SAFETY INSTRUCTIONS FOR HIGH-PRESSURE CLEANERS

- The appliance is designed solely for outdoor private use and NOT for commercial use. Please keep it away from heat, direct sunlight, moisture and rain, frost and sharp edges.
- Do not let people who have not been trained in the use of a high pressure washer nor read the instruction manual operate the machine!
- High pressure cleaners shall not be used by children or untrained personnel.
- Children should be supervised to ensure that they do not play with the appliance.
- Before starting up your machine please check it carefully for any defects. If you find any, do not start up your machine and contact your local distributor.
- Check especially the insulation of the electric cable should be faultless and without any cracks. If the electric cable is damaged, an authorized local service centre should replace it.



WARNING: High pressure jets can be dangerous if subject to misuse. The jet must not be directed at persons, live electrical equipment or the appliance itself.



WARNING: Do not use the appliance within range of persons unless they wear protective clothing.

- Do not direct the jet against yourself or others in order to clean clothes or foot-wear.
- Hold the spray lance firmly with both hands.
- The operator and anyone in the immediate vicinity of the site of cleaning should take action to protect them from being struck by debris dislodged during operation.
- Wear goggles and protection clothes during operation.
- Disconnect from electrical power supply before carrying out user maintenance.
- To ensure appliance safety, use only original spare parts from the manufacturer or approved by the manufacturer.
- Do not use the appliance if a supply cord or important parts of appliance are damaged, e.g. safety device, high pressure hose and trigger gun.
- Do not use the appliance with wet hands. If the appliance is humid or wet, unplug it immediately. Do not put it in water.
- Tires and tire valves may be damaged by the high-pressure jet and then burst.
- Never use the machine in an environment where there could be a danger of explosion.
- It is not allowed to clean asbestos- containing surfaces with high pressure.
- This high pressure washer must not be used at temperatures below 0°C



WARNING: High pressure hoses, fittings and couplings are important for the safety of the appliance. Use only hoses, fittings and couplings recommended by the manufacturer.

WARNING: Inadequate extension cables can be dangerous. Cables on reels should always be completely unwinded to prevent the cable from overheating.

- If an extension cable is used, the plug and the socket must be waterproof and comply with the below-mentioned requirements for length and cable dimensions.
 - 1.0 mm² max. 12.5 m
 - 1.5 mm² max. 20 m
- If the electric cable is damaged, it must be replaced by the manufacturer or his service agent or similarly qualified person in order to avoid a hazard.

6.1 Mains power connection

The following should be observed when connecting the high pressure washer to the electric installation:

- The electric supply connection shall be made by a qualified electrician and comply with IEC 60364-1
- It is recommended that the electric supply to this appliance should include either a residual current device that will interrupt the supply if the leakage current to earth exceeds 30 mA for 30 ms.

6.2 Water connection

- Connection to the public mains according to regulations.
- Inlet hose can be connected to the water mains with a max. inlet pressure of 12 bars.



This high pressure washer is in Europe only allowed to be connected with the drinking water mains, when an appropriate mains backflow preventer has been installed, Type BA according to EN 1717. The length of the hose between the backflow preventer and the high pressure washer must be at least 10 metres to

absorb possible pressure peaks (min diameter ½ inch).

- As soon as water has flown through the BA valve, this water is not considered to be drinking water any more.



IMPORTANT! Only use water without any impurities. If there is a risk of sand particles in the inlet water (i.e. from your own well), an additional filter should be mounted.

6.3 Safety devices

- The unloader valve can reduce pressure if it exceeds pre-set values.
- Locking device on trigger gun (9): The trigger gun (8) features a locking device (9). When the knob is activated, the trigger gun (8) cannot be operated.
- A thermal sensor protects the motor against overloading. The machine will restart after a few minutes when the thermal sensor has cooled.

7 ASSEMBLY

This section will explain in details how to make your high pressure washer ready for use.

7.1 Assembly of the gun (Fig. 1)

- Insert the adjustable spray nozzle(K) into the gun. Push and turn the adjustable nozzle clockwise onto the gun(J) until hand tight to lock it in place. When the pieces are joined properly, you cannot separate the two components by pulling straight out on the adjustable nozzle. All attachments must be inserted into the gun for proper use.

7.2 Assembly of the accessory holder (Fig. 2)

- Screw the accessory holder tight to the main body.

7.3 Assembly hose reel (Fig. 3)

Install hose support to the hose reel, and then snap in place and screw

hose reel supports on to trolley handle, then install hose reel handle to hose reel with a "click".

7.4 Assembly of storage hook and gun holder (Fig. 4)

- Slide the gun holder tight to the main body.

8 OPERATION

8.1 Connection of garden hose (Fig. 5)

- Before attaching the water inlet connector to the pressure washer remove the plastic cap.
- Attach the hose connector (with built-in filter) to pressure washer.
- Connect the garden hose with a standard quick coupling

8.2 Mounting of high pressure hose (Fig. 6)

1. Attach the high pressure hose to the trigger gun.
2. Detach the high pressure hose by pressing button (B)

8.3 Mounting turbo lance

1. Place the turbo nozzle/patio cleaner into the trigger gun
2. When inserted turn it clockwise. Caution: Make sure the lance is properly fixed to the gun

8.4 Water connection

An ordinary 1/2" garden hose of min. 10 m and max. 25 m will be suitable.



IMPORTANT! Only use water without any impurities. If there is a risk of sand particles in the inlet water (i.e. from your own well), an additional filter should be mounted.

1. Let the water run through the water hose before connecting it to the machine to prevent sand and dirt from penetrating the machine. Note: Check that the filter is fitted in the water inlet pipe and that it is not clogged up.
2. Connect the water hose to the water supply by means of the quick connector (inlet water, max. pressure: 12 bar, max. temperature: 50°C).
3. Turn on the water.

8.5 Start/stop of the machine

The trigger gun and lance is affected by a thrust during operation - therefore always hold it firmly with both hands.



IMPORTANT: Point the nozzle at the ground.



This high pressure cleaner is equipped with an automatically start/stop system, based on waterpressure.

1. Check that the machine is in upright position. NOTE: Do not place the machine in high grass!
2. Release the trigger lock
3. Activate the trigger of the trigger gun and let the water run until all air has escaped from the water hose.
4. Turn the Start/stop switch to the right
5. Activate the trigger of the trigger gun.
6. Always adjust the distance and thus the pressure of the nozzle to the surface, which is to be cleaned.

Do not cover the machine during operation or use it in a room without adequate ventilation!

NOTE: If the machine is left or not used for 5 minutes, it must be switched off on the start/stop switch (4) "O":

1. Turn the start/stop switch to the left "O".

2. Disconnect the electrical plug from the socket.
3. Shut off the water supply and activate the trigger of the trigger gun to relieve the machine of pressure.
4. Lock the trigger gun. (Fig. 7)

When releasing the trigger of the trigger gun, the machine automatically stops. The machine will start again when you re- activate the trigger gun.

8.6 Adjustable nozzle (Fig. 8)

The pressure for the adjustable nozzle can be adjusted by turning it.



WARNING: Do not do this under operation to avoid that the hand hits the jet.

8.7 Rotate The Gun (Fig. 7a)

The gun rotating will adjust your cleaning angle during a full fan spray pattern , to make every user find its most comfortable and efficient cleaning position. Push the button to “unlock” side, the rotating function will be opened. And push the button to “lock” side if you don't need this function .

8.8 Patio Cleaner

The patio cleaner is a powerful accessory for cleaning patio, driveways, etc.

Attach the Patio Cleaner to the lance.

NOTE: Do not use the Patio Cleaner as a broom but let is surf smoothly over the surface

9 TECHNICAL DATA

	POWXG90504
Motor TYPE	Brush motor
Pressure (Mpa)	12
Max. Pressure (Mpa)	17
Voltage	220-240 V / 50Hz
Power	2200 W
Flow	6,5 L/min
Water temperature	Max 50°C
Weight	11 kg

10 MAINTENANCE AND CLEANING



WARNING! Always disconnect the electrical plug from the socket prior to maintenance or cleaning.

To ensure a long and problem free working life, please take the following advice:

- Wash out water hose, high pressure hose, spray lance and accessories before mounting
- Clean the connectors of dust and sand.
- Rinse the detergent spraying attachment after use.
- Clean the nozzles.

Any repair should always be made in an authorized workshop with original spare parts

10.1 Cleaning of inlet filter

- Clean the water inlet filter regularly Flush with water to remove dirt and debris.



CAUTION: Failure to fit the filter will invalidate the warranty

10.2 Cleaning of air vents

The machine should be kept clean so as to let cooling air pass freely through the machine vents.

10.3 Greasing of couplings

To ensure an easy connection and that o-rings do not dry up; the couplings should be greased regularly.

11 STORAGE

The machine should be stored in a frost-free room!

Pump, hose and accessories should always be emptied of water prior to storing as follows:

1. Stop the machine (turn the start/stop switch "O" and detach water hose and nozzle).
2. Restart the machine and activate the trigger of the trigger gun. Let the machine run until no more water runs through the trigger gun
3. Stop the machine, unplug and wind up hose and cable.
4. Place trigger gun, lance, nozzles and other accessories in the holders of the machine.

The hook can be used for storage of the hose and cord

Should the machine by mistake be frozen, it will be necessary to check it for damage.



WARNING: Never start up a frozen machine. Frost damages are not covered by the guarantee!

12 TROUBLE SHOOTING

SYMPTOM	CAUSE	RECOMMENDED ACTION
Machine refuses to start	Machine not plugged in	Plug in machine.
	Defective socket	Try another socket.
	Defective extension cable	Try without the extension cable.
Fluctuating pressure	Pump is sucking air	Check that hoses and connections are airtight.
	Valves dirty, worn out or stuck	Contact your nearest service centre
	Water supply not sufficient	Increase water pressure, check for blockage of garden hose and/or change to bigger hose.
	Pump seals worn	Contact your nearest service centre
Machine stops	Incorrect mains voltage	Check that the mains voltage corresponds to specification on the name plate
	Thermal sensor activated	Leave the machine for 5 minutes to cool down
	Nozzle partially blocked	Clean the nozzle with a needle and by spraying water backwards through the nozzle
	Amperage increase	Try without the extension cable.
Machine pulsating	Air in inlet hose/pump	Allow machine to run with open trigger until regular working pressure resumes.
	Inadequate supply of mains water	Increase water pressure, check for blockage of garden hose and/or change to bigger hose.
	Nozzle partially blocked	Clean the nozzle with a needle and by spraying water backwards through the nozzle
	Water filter blocked	Clean the filter
	Hose kinked	Straighten out hose.
Machine often starts and stops by itself	Pump and/or trigger gun is leaking	Contact your nearest service centre
	No water supply	Connect inlet water.
Machine starts but no water comes out	Water filter blocked	Clean the filter
	Nozzle blocked	Clean the nozzle with a needle and by spraying water backwards through the nozzle

13 WARRANTY

- This product is warranted as provided by law for a 36 months period effective from the date of purchase by the first user.
- This warranty covers all material or production flaws excluding : batteries, chargers, defective parts subject to normal wear & tear such as bearings, brushes, cables, and plugs, or accessories such as drills, drill bits, saw blades, etc. ; damage or defects resulting from maltreatment, accidents or alterations; nor the cost of transportation.
- Damage and/or defects resulting from inappropriate use also do not fall under the warranty provisions.
- We also disclaim all liability for any bodily injury resulting from inappropriate use of the tool.
- Repairs may only be carried out by an authorised customer service centre for Powerplus tools.
- You can always obtain more information at the number 00 32 3 292 92 90.
- Any transportation costs shall always be borne by the customer, unless agreed otherwise in writing.
- At the same time, no claim can be made on the warranty if the damage of the device is the result of negligent maintenance or overload.
- Definitely excluded from the warranty is damage resulting from fluid permeation, excessive dust penetration, intentional damage (on purpose or by gross carelessness), inappropriate usage (use for purposes for which the device is not suitable), incompetent usage (e.g. not following the instructions given in the manual), inexpert assembly, lightning strike, erroneous net voltage. This list is not exhaustive.
- Acceptance of claims under warranty can never lead to the prolongation of the warranty period nor commencement of a new warranty period in case of a device replacement.
- Devices or parts which are replaced under the warranty therefore remain the property of Varo NV.
- We reserve the right to reject a claim whenever the purchase cannot be verified or when it is clear that the product has not been properly maintained. (Clean ventilation slots, carbon brushes serviced regularly, etc.).
- Your purchase receipt must be kept as proof of date of purchase.
- Your appliance must be returned undismantled to your dealer in an acceptably clean state, (in its original blow-moulded case if applicable to the unit), accompanied by proof of purchase.

14 ENVIRONMENT

Should your appliance need replacement after extended use, do not discard it with the household rubbish but dispose of it in an environmentally safe way. Waste produced by electrical machine items should not be handled like normal household rubbish. Please recycle where recycle facilities exist. Check with your Local Authority or retailer for recycling advice.

15 DECLARATION OF CONFORMITY

VARO – Vic. Van Rompuy N.V. - Joseph Van Instraat 9 - BE2500 Lier - BELGIUM,
solely declares that,

product : High Pressure Washer
trade mark : POWERplus
model : POWXG90504

is in conformity with the essential requirements and other relevant provisions of the applicable European Directives/Regulations, based on the application of European harmonized standards. Any unauthorized modification of the apparatus voids this declaration.

European Directives/Regulations (including, if applicable, their amendments up to the date of signature);

2011/65/EU			
2006/42/EC			
2014/30/EU			
2000/14/EC	Annex V	LwA	
		Measured	88 dB(A)
		Guaranteed	89 dB(A)

European harmonized standards (including, if applicable, their amendments up to the date of signature);

EN 60335-1 : 2012
EN 60335-2-79 : 2012
EN IEC 55014-1 : 2021
EN IEC 55014-2 : 2021
EN IEC 61000-3-2 : 2019
EN 61000-3-3 : 2013

Product Responsible Person, and, Keeper of the Technical Documentation : Philippe Vankerkhove, MSc.EE. - VARO Vic. Van Rompuy n.v.

The undersigned acts on behalf of the company CEO,

Philippe Vankerkhove, MSc. EE
Regulatory Affairs – Compliance Manager
08/08/2025 - Lier - Belgium

1	BESTIMMTE VERWENDUNG	3
2	BESCHREIBUNG (ABB. A-B)	3
3	PACKSTÜCK-INHALTSLISTE	3
4	SYMBOLE	4
5	ALLGEMEINE SICHERHEITSHINWEISE FÜR ELEKTROWERKZEUGE	4
5.1	<i>Arbeitsbereich</i>	4
5.2	<i>Elektrische Sicherheit</i>	4
5.3	<i>Persönliche Sicherheit</i>	5
5.4	<i>Einsatz und Pflege von Elektrowerkzeugen</i>	5
5.5	<i>Dienst</i>	6
6	ZUSÄTZLICHE SICHERHEITSHINWEISE FÜR HOCHDRUCKREINIGER	6
6.1	<i>Anschluss an das Stromnetz</i>	7
6.2	<i>Wasseranschluss</i>	7
6.3	<i>Sicherheitseinrichtungen</i>	8
7	MONTAGE	8
7.1	<i>Montage der Pistole (Abb. 1)</i>	8
7.2	<i>Montage des Zubehörsalters (Abb. 2)</i>	8
7.3	<i>Montage Schlauchaufroller (Abb. 3)</i>	8
7.4	<i>Montage von Aufbewahrungshaken und Pistolenhalter (Abb. 4)</i>	8
8	BETRIEB	8
8.1	<i>Anschluss des Gartenschlauchs (Abb. 5)</i>	8
8.2	<i>Montage des Hochdruckschlauchs (Abb. 6)</i>	9
8.3	<i>Montage der Turbolanze</i>	9
8.4	<i>Wasseranschluss</i>	9
8.5	<i>Start/Stopp der Maschine</i>	9
8.6	<i>Verstellbare Düse (Abb. 8)</i>	10
8.7	<i>Drehen Sie die Pistole (Abb. 7a)</i>	10
8.8	<i>Terrassenreiniger</i>	10
9	TECHNISCHE DATEN	10

10	WARTUNG UND REINIGUNG	10
10.1	<i>Reinigung des Ansaugfilters</i>	10
10.2	<i>Reinigung der Entlüftungsöffnungen</i>	11
10.3	<i>Schmierung von Kupplungen</i>	11
11	LAGERUNG	11
12	STÖRUNGSBESEITIGUNG	12
13	GARANTIE	13
14	UMWELT	13
15	KONFORMITÄTSERKLÄRUNG	14

POWERPLUS

HOCHDRUCKREINIGER 2200W

POWXG90504

POWXG90504

DE

1 BESTIMMTE VERWENDUNG

Ihr Hochdruckreiniger wurde für die Reinigung im Freien entwickelt. Reinigung von: Maschinen, Fahrzeugen, Strukturen, Werkzeugen, Fassaden, Terrassen, Gartengeräten,...



WARNUNG! Lesen Sie diese Anleitung und die allgemeinen Sicherheitshinweise zu Ihrer eigenen Sicherheit sorgfältig durch, bevor Sie das Gerät benutzen. Geben Sie Ihr Elektrowerkzeug nur zusammen mit dieser Anleitung weiter.

2 BESCHREIBUNG (ABB. A-B)

1. Wassereinlasskupplung
2. Lagerhaken
3. Wasserauslass
4. Schalter
5. Griff des Trolleys
6. Pistolenhalter
7. Hochdruckschlauch
8. Abzugskanone
9. Abzugssperre
10. Lance
11. Einstellbare Düse
12. Schlauchverriegelungstaste Pistole
13. Terrassenreiniger
14. Turbo-Lanze
15. Schlauchaufroller
16. Bürste
17. Verlängerte Lanze für Terrassenreiniger

3 LISTE DES PAKETINHALTS

- Entfernen Sie alle Verpackungsmaterialien
- Entfernen Sie die restlichen Verpackungen und Transitstützen (falls vorhanden)
- Prüfen Sie die Vollständigkeit des Verpackungsinhalts
- Überprüfen Sie das Gerät, das Netzkabel, den Netzstecker und alle Zubehörteile auf Transportschäden.
- Bewahren Sie das Verpackungsmaterial so weit wie möglich bis zum Ende der Garantiezeit auf. Entsorgen Sie es anschließend in Ihrem örtlichen Abfallentsorgungssystem.



WARNUNG Verpackungsmaterial ist kein Spielzeug! Kinder dürfen nicht mit Plastiktüten spielen! Es besteht Erstickungsgefahr!

- | | |
|--|------------------------------------|
| 1x Hochdruckreiniger | 1x Reinigungsnadel |
| 1x Spritzpistole | 1x Feste Bürste |
| 1x verlängerte Lanze für Terrassenreiniger | 1x Waschmittelbehälter |
| 1x verstellbare Düse | 1x Schlauchaufroller + 4 Schrauben |
| 1x Anschluss für Wassereinlass | 1x Schlauchschelle |
| 1x 8m Druckschlauch | 1x Pistolenhalter |
| 1x Handbuch | 1x Griff für Schlauchaufroller |
| 1x Terrassenreiniger | 1x Trolley-Griff + 2 Schrauben |
| 1x Turbodüse | 2x Rad Ø180mm (montiert) |
| | 1x Zubehörhalter |



Wenn Teile fehlen oder beschädigt sind, wenden Sie sich bitte an Ihren Händler.

4 SYMBOLE

Die folgenden Symbole werden in diesem Handbuch und/oder an der Maschine verwendet:

	Der Strahl darf nicht auf Personen, Haustiere, stromführende elektrische Geräte oder das Gerät selbst gerichtet werden.		In Übereinstimmung mit den grundlegenden Sicherheitsstandards der anwendbaren europäischen Richtlinien
	Klasse II - Die Maschine ist doppelt isoliert; ein Erdungsdraht ist daher nicht erforderlich.		Handbuch vor Gebrauch lesen
	Weist auf die Gefahr von Verletzungen oder Beschädigungen des Werkzeugs hin.		Elektrogeräte dürfen nicht über den Hausmüll entsorgt werden.
	Wichtige Informationen		Tragen Sie einen Augenschutz
	Lärmschutz tragen		Handschuhe tragen

5 ALLGEMEINE SICHERHEITSHINWEISE FÜR ELEKTROWERKZEUGE

Lesen Sie alle Sicherheitshinweise und Anweisungen. Die Nichtbeachtung von Warnhinweisen und Anweisungen kann zu einem elektrischen Schlag, Brand und/oder schweren Verletzungen führen. Bewahren Sie die Sicherheitswarnungen und Anweisungen zum späteren Nachschlagen auf. Der Begriff "Elektrowerkzeug" in den Sicherheitshinweisen bezieht sich auf Ihr netzbetriebenes (kabelgebundenes) Elektrowerkzeug oder Ihr batteriebetriebenes (schnurloses) Elektrowerkzeug.

5.1 Arbeitsbereich

- Halten Sie den Arbeitsbereich sauber und gut beleuchtet. Unaufgeräumte und dunkle Bereiche können zu Unfällen führen.
- Betreiben Sie Elektrowerkzeuge nicht in explosionsgefährdeter Umgebung, z. B. in Gegenwart von brennbaren Flüssigkeiten, Gasen oder Staub. Elektrowerkzeuge erzeugen Funken, die den Staub oder die Dämpfe entzünden können.
- Halten Sie Kinder und Unbeteiligte auf Abstand, wenn Sie ein Elektrowerkzeug bedienen. Ablenkungen können dazu führen, dass Sie die Kontrolle über das Gerät verlieren.

5.2 Elektrische Sicherheit



Überprüfen Sie immer, ob die Stromversorgung mit der auf dem Typenschild angegebenen Spannung übereinstimmt.

- Die Stecker von Elektrowerkzeugen müssen zur Steckdose passen. Verändern Sie niemals den Stecker in irgendeiner Weise. Verwenden Sie keine Adapterstecker mit geerdeten Elektrowerkzeugen. Unveränderte Stecker und passende Steckdosen verringern das Risiko eines tödlichen Stromschlags.
- Vermeiden Sie Körperkontakt mit geerdeten Oberflächen wie Rohren, Heizkörpern, Küchenherden und Kühlschränken. Es besteht ein erhöhtes Risiko eines tödlichen Stromschlags, wenn Ihr Körper geerdet ist.
- Setzen Sie Elektrowerkzeuge nicht dem Regen oder der Nässe aus. Wenn Wasser in das Innere eines Elektrowerkzeugs gelangt, erhöht sich das Risiko eines tödlichen Stromschlags.
- Beschädigen Sie das Kabel nicht. Verwenden Sie das Kabel niemals zum Tragen, Ziehen oder Ausstecken des Elektrowerkzeugs. Halten Sie das Kabel von Hitze, Öl, scharfen Kanten oder beweglichen Teilen fern. Beschädigte oder verwickelte Kabel erhöhen das Risiko eines tödlichen Stromschlags.
- Wenn Sie ein Elektrowerkzeug im Freien betreiben, verwenden Sie ein für den Außeneinsatz geeignetes Verlängerungskabel. Die Verwendung eines für den Außeneinsatz geeigneten Kabels verringert das Risiko eines tödlichen Stromschlags.
- Wenn der Betrieb eines Elektrowerkzeugs in einer feuchten Umgebung unvermeidlich ist, verwenden Sie eine Stromversorgung, die durch einen Fehlerstromschutzschalter (RCD) geschützt ist. Die Verwendung eines Fehlerstromschutzschalters verringert das Risiko eines tödlichen Stromschlags.

5.3 Persönliche Sicherheit

- Bleiben Sie wachsam, passen Sie auf, was Sie tun, und benutzen Sie Ihren gesunden Menschenverstand, wenn Sie ein Elektrowerkzeug bedienen. Verwenden Sie ein Elektrowerkzeug nicht, wenn Sie müde sind oder unter dem Einfluss von Drogen, Alkohol oder Medikamenten stehen. Ein Moment der Unaufmerksamkeit bei der Bedienung eines Elektrowerkzeugs kann zu schweren Verletzungen führen.
- Sicherheitsausrüstung verwenden. Tragen Sie immer eine Schutzbrille. Die Verwendung von Sicherheitsausrüstung wie Staubmaske, rutschfesten Sicherheitsschuhen, Schutzhelm oder Gehörschutz, wann immer dies erforderlich ist, verringert das Risiko von Verletzungen.
- Vermeiden Sie versehentliche Starts. Vergewissern Sie sich, dass der Schalter auf "Aus" steht, bevor Sie den Stecker einstecken. Das Tragen von Elektrowerkzeugen mit dem Finger auf dem Schalter oder das Einstecken von Elektrowerkzeugen, wenn der Schalter eingeschaltet ist, erhöht die Unfallgefahr.
- Entfernen Sie alle Einstellschlüssel oder Schraubenschlüssel, bevor Sie das Elektrowerkzeug einschalten. Ein Schraubenschlüssel, der an einem rotierenden Teil des Elektrowerkzeugs verbleibt, kann zu Verletzungen führen.
- Strecken Sie sich nicht zu weit aus. Bleiben Sie mit den Füßen immer fest auf dem Boden. So können Sie in unerwarteten Situationen die Kontrolle über das Elektrowerkzeug behalten.
- Kleiden Sie sich richtig. Tragen Sie keine weite Kleidung und keinen Schmuck. Halten Sie Ihre Haare, Kleidung und Handschuhe vom Elektrowerkzeug fern. Lose Kleidung, Schmuck oder lange Haare können sich in den beweglichen Teilen verfangen.
- Wenn Vorrichtungen zum Anschluss von Staubabsaug- und -auffangvorrichtungen vorhanden sind, achten Sie bitte darauf, dass diese korrekt angebracht und verwendet werden. Die Verwendung solcher Vorrichtungen kann staubbedingte Gefahren verringern.

5.4 Verwendung und Pflege von Elektrowerkzeugen

- Erwarten Sie nicht, dass das Elektrowerkzeug mehr leistet, als es kann. Verwenden Sie das richtige Elektrowerkzeug für das, was Sie tun wollen. Ein Elektrowerkzeug erzielt bessere Ergebnisse und ist sicherer, wenn es in dem Kontext verwendet wird, für den es entwickelt wurde.

- Benutzen Sie das Elektrowerkzeug nicht, wenn der Schalter das Gerät nicht ein- und ausschalten kann. Ein Elektrowerkzeug mit einem defekten Schalter ist gefährlich und muss repariert werden.
- Ziehen Sie den Stecker aus der Steckdose, bevor Sie Einstellungen vornehmen, Zubehörteile wechseln oder Elektrowerkzeuge lagern. Diese vorbeugenden Sicherheitsmaßnahmen verringern das Risiko einer unbeabsichtigten Inbetriebnahme des Elektrowerkzeugs.
- Bewahren Sie Elektrowerkzeuge, wenn sie nicht in Gebrauch sind, außerhalb der Reichweite von Kindern auf und lassen Sie sie nicht von Personen bedienen, die nicht mit dem Elektrowerkzeug oder dieser Anleitung vertraut sind. Elektrowerkzeuge sind in den Händen von ungeschulten Benutzern potenziell gefährlich.
- Wartung. Prüfen Sie, ob bewegliche Teile falsch ausgerichtet sind oder sich verklemmt haben, ob sie gebrochen sind oder andere Merkmale aufweisen, die den Betrieb des Elektrowerkzeugs beeinträchtigen könnten. Wenn es beschädigt ist, muss das Elektrowerkzeug repariert werden. Viele Unfälle werden durch die Verwendung von schlecht gewarteten Elektrowerkzeugen verursacht.
- Halten Sie die Schneidwerkzeuge scharf und sauber. Ordnungsgemäß gewartete Schneidwerkzeuge mit scharfen Schneidkanten verklemmen sich seltener und sind leichter zu kontrollieren.
- Verwenden Sie das Elektrowerkzeug, das Zubehör und die Schneidwerkzeuge usw. gemäß dieser Anleitung und in der für den jeweiligen Elektrowerkzeugtyp vorgesehenen Weise, unter Berücksichtigung der Arbeitsbedingungen und der auszuführenden Arbeiten. Die Verwendung eines Elektrowerkzeugs auf eine Weise, für die es nicht vorgesehen ist, kann zu potenziell gefährlichen Situationen führen.

5.5 *Dienst*

- Ihr Elektrowerkzeug sollte von einem qualifizierten Fachmann gewartet werden, der nur Standard-Ersatzteile verwendet. Dadurch wird sichergestellt, dass es die erforderlichen Sicherheitsstandards erfüllt.

6 ZUSÄTZLICHE SICHERHEITSHINWEISE FÜR HOCHDRUCKREINIGER

- Das Gerät ist ausschließlich für den privaten Gebrauch im Freien und NICHT für den gewerblichen Gebrauch bestimmt. Bitte halten Sie es fern von Hitze, direktem Sonnenlicht, Feuchtigkeit und Regen, Frost und scharfen Kanten.
- Lassen Sie das Gerät nicht von Personen bedienen, die nicht im Umgang mit dem Hochdruckreiniger geschult sind oder die Bedienungsanleitung nicht gelesen haben!
- Hochdruckreiniger dürfen nicht von Kindern oder ungeschultem Personal verwendet werden.
- Kinder sollten beaufsichtigt werden, um sicherzustellen, dass sie nicht mit dem Gerät spielen.
- Bevor Sie Ihr Gerät in Betrieb nehmen, überprüfen Sie es bitte sorgfältig auf eventuelle Mängel. Sollten Sie einen Mangel feststellen, nehmen Sie die Maschine nicht in Betrieb und wenden Sie sich an Ihren Händler vor Ort.
- Prüfen Sie insbesondere, ob die Isolierung des Stromkabels einwandfrei ist und keine Risse aufweist. Wenn das Stromkabel beschädigt ist, sollte es von einem autorisierten örtlichen Kundendienstzentrum ausgetauscht werden.



WARNUNG: Hochdruckdüsen können bei unsachgemäßem Gebrauch gefährlich sein. Der Strahl darf nicht auf Personen, stromführende elektrische Geräte oder das Gerät selbst gerichtet werden.



WARNUNG: Verwenden Sie das Gerät nicht in der Nähe von Personen, die keine Schutzkleidung tragen.

- Richten Sie den Strahl nicht gegen sich selbst oder andere, um Kleidung oder Schuhe zu reinigen.
- Halten Sie die Sprühlanze mit beiden Händen fest.
- Der Bediener und alle Personen, die sich in unmittelbarer Nähe der zu reinigenden Stelle befinden, sollten Maßnahmen ergreifen, um sich vor dem Aufprall von während des Betriebs losgelösten Trümmern zu schützen.
- Tragen Sie während des Betriebs eine Schutzbrille und Schutzkleidung.
- Trennen Sie das Gerät von der Stromversorgung, bevor Sie Wartungsarbeiten durchführen.
- Um die Sicherheit des Geräts zu gewährleisten, verwenden Sie nur Originalersatzteile des Herstellers oder vom Hersteller zugelassene Ersatzteile.
- Benutzen Sie das Gerät nicht, wenn ein Netzkabel oder wichtige Geräteteile beschädigt sind, z. B. die Sicherheitsvorrichtung, der Hochdruckschlauch und die Pistole.
- Benutzen Sie das Gerät nicht mit nassen Händen. Wenn das Gerät feucht oder nass ist, ziehen Sie sofort den Netzstecker. Legen Sie es nicht ins Wasser.
- Reifen und Reifenventile können durch den Hochdruckstrahl beschädigt werden und dann platzen.
- Verwenden Sie das Gerät niemals in einer Umgebung, in der Explosionsgefahr besteht.
- Es ist nicht erlaubt, asbesthaltige Oberflächen mit Hochdruck zu reinigen.
- Dieser Hochdruckreiniger darf nicht bei Temperaturen unter 0°C verwendet werden.

WARNUNG: Hochdruckschläuche, Armaturen und Kupplungen sind wichtig für die Sicherheit des Geräts. Verwenden Sie nur Schläuche, Armaturen und Kupplungen, die vom Hersteller empfohlen werden.



WARNUNG: Ungeeignete Verlängerungskabel können gefährlich sein. Kabel auf Rollen sollten immer vollständig abgewickelt werden, um eine Überhitzung des Kabels zu vermeiden.

- Wenn ein Verlängerungskabel verwendet wird, müssen Stecker und Steckdose wasserdicht sein und den unten genannten Anforderungen an Länge und Kabelabmessungen entsprechen.
 - 1,0 mm² max. 12.5 m
 - 1,5 mm² max. 20 m
- Wenn das Stromkabel beschädigt ist, muss es vom Hersteller oder seinem Kundendienst oder einer ähnlich qualifizierten Person ersetzt werden, um eine Gefährdung zu vermeiden.

6.1 Anschluss an das Stromnetz

Beim Anschluss des Hochdruckreinigers an die Elektroinstallation ist Folgendes zu beachten:

- Der Anschluss an die Stromversorgung muss von einem qualifizierten Elektriker vorgenommen werden und der IEC 60364-1 entsprechen.
- Es wird empfohlen, die Stromversorgung dieses Geräts mit einem Fehlerstromschutzschalter auszustatten, der die Stromversorgung unterbricht, wenn der Ableitstrom zur Erde 30 ms lang 30 mA überschreitet.

6.2 Wasseranschluss

▪ Anschluss an das öffentliche Netz gemäß den Vorschriften.

- Der Zulaufschlauch kann an das Wassernetz mit einem maximalen Eingangsdruck von 12 bar angeschlossen werden.



Dieser Hochdruckreiniger darf in Europa nur an das Trinkwassernetz angeschlossen werden, wenn ein geeigneter Netz-Rückflussverhinderer, Typ BA nach EN 1717, installiert ist. Die Länge des Schlauches zwischen dem Rückflussverhinderer und dem Hochdruckreiniger muss mindestens 10 Meter betragen, um mögliche Druckspitzen abzufangen (Mindestdurchmesser ½ Zoll).

- Sobald Wasser durch das BA-Ventil geflossen ist, gilt dieses Wasser nicht mehr als Trinkwasser.



WICHTIG! Verwenden Sie nur Wasser ohne jegliche Verunreinigungen. Besteht die Gefahr von Sandpartikeln im Zulaufwasser (z.B. aus dem eigenen Brunnen), sollte ein zusätzlicher Filter eingebaut werden.

6.3 Sicherheitseinrichtungen

- Das Entlastungsventil kann den Druck reduzieren, wenn er die voreingestellten Werte überschreitet.
- Verriegelungsvorrichtung an der Abzugspistole (9): Die Pistole (8) ist mit einer Verriegelung (9) ausgestattet. Wenn der Knopf aktiviert ist, kann die Pistole (8) nicht betätigt werden.
- Ein Thermofühler schützt den Motor vor Überlastung. Die Maschine läuft nach einigen Minuten wieder an, wenn der Temperatursensor abgekühlt ist.

7 MONTAGE

In diesem Abschnitt wird ausführlich erklärt, wie Sie Ihren Hochdruckreiniger einsatzbereit machen.

7.1 Montage der Pistole (Abb. 1)

- Setzen Sie die verstellbare Düse (K) in die Pistole ein. Schieben und drehen Sie die verstellbare Düse im Uhrzeigersinn auf die Pistole (J), bis sie handfest sitzt, um sie zu verriegeln. Wenn die Teile richtig zusammengefügt sind, können Sie die beiden Komponenten nicht durch gerades Ziehen an der verstellbaren Düse trennen. Alle Aufsätze müssen zur ordnungsgemäßen Verwendung in die Pistole eingesetzt sein.

7.2 Montage des Zubehöralters (Abb. 2)

- Schrauben Sie den Zubehöralter fest an das Hauptgehäuse.

7.3 Montage Schlauchaufroller (Abb. 3)

Montieren Sie die Schlauchhalterung an der Schlauchtrommel, rasten Sie sie ein und schrauben Sie sie fest.

Schlauchaufrollerträger auf den Griff des Wagens, dann den Griff des Schlauchaufrollers mit einem "Klick" auf den Schlauchaufroller montieren.

7.4 Montage von Aufbewahrungshaken und Pistolenhalter (Abb. 4)

- Schieben Sie den Pistolenhalter fest auf das Hauptgehäuse.

8 OPERATION

8.1 Anschluss des Gartenschlauchs (Abb. 5)

- Bevor Sie den Wasseranschluss an den Hochdruckreiniger anschließen, entfernen Sie die Kunststoffkappe.
- Schließen Sie den Schlauchanschluss (mit eingebautem Filter) an den Hochdruckreiniger an.
- Verbinden Sie den Gartenschlauch mit einer Standard-Schnellkupplung

8.2 Montage des Hochdruckschlauchs (Abb. 6)

1. Schließen Sie den Hochdruckschlauch an die Pistole an.
2. Lösen Sie den Hochdruckschlauch durch Drücken der Taste (B)

8.3 Montage der Turbolanze

1. Setzen Sie die Turbodüse/Terrassenreiniger in die Pistole ein
2. Drehen Sie ihn nach dem Einsetzen im Uhrzeigersinn. Vorsicht! Stellen Sie sicher, dass die Lanze richtig an der Pistole befestigt ist.

8.4 Wasseranschluss

Ein gewöhnlicher 1/2"-Gartenschlauch von min. 10 m und max. 25 m ist geeignet.



WICHTIG! Verwenden Sie nur Wasser ohne jegliche Verunreinigungen. Besteht die Gefahr von Sandpartikeln im Zulaufwasser (z.B. aus dem eigenen Brunnen), sollte ein zusätzlicher Filter eingebaut werden.

1. Lassen Sie das Wasser durch den Wasserschlauch laufen, bevor Sie ihn an die Maschine anschließen, um zu verhindern, dass Sand und Schmutz in die Maschine eindringen. Hinweis: Vergewissern Sie sich, dass der Filter in der Wasserzuleitung sitzt und nicht verstopft ist.
2. Schließen Sie den Wasserschlauch mit Hilfe des Schnellanschlusses an die Wasserversorgung an (Wasserzulauf, max. Druck: 12 bar, max. Temperatur: 50°C).
3. Stellen Sie das Wasser an.

8.5 Start/Stop der Maschine

Die Abzugspistole und die Lanze werden während des Betriebs durch einen Stoß beeinflusst - halten Sie sie daher immer mit beiden Händen fest.



WICHTIG: Richten Sie die Düse auf den Boden.



Dieser Hochdruckreiniger ist mit einem automatischen Start/Stop-System ausgestattet, das auf dem Wasserdruck basiert.

1. Stellen Sie sicher, dass die Maschine aufrecht steht. HINWEIS: Stellen Sie die Maschine nicht im hohen Gras ab!
2. Lösen Sie die Abzugssperre
3. Betätigen Sie den Abzug der Abzugspistole und lassen Sie das Wasser laufen, bis die gesamte Luft aus dem Wasserschlauch entwichen ist.
4. Drehen Sie den Start/Stop-Schalter nach rechts
5. Betätigen Sie den Abzug der Abzugskanone.
6. Passen Sie den Abstand und damit den Druck der Düse immer an die zu reinigende Oberfläche an.

Decken Sie das Gerät während des Betriebs nicht ab und verwenden Sie es nicht in einem Raum ohne ausreichende Belüftung!

HINWEIS: Wenn die Maschine 5 Minuten lang nicht benutzt wird, muss sie mit dem Start/Stop-Schalter (4) "O" ausgeschaltet werden:

1. Drehen Sie den Start/Stop-Schalter nach links auf "O".
2. Ziehen Sie den Netzstecker aus der Steckdose.
3. Stellen Sie die Wasserzufuhr ab und betätigen Sie den Abzug der Abzugspistole, um die Maschine vom Druck zu entlasten.
4. Verriegeln Sie die Abzugspistole. (Abb. 7)

Wenn Sie den Abzug der Abzugspistole loslassen, hält die Maschine automatisch an. Die Maschine startet wieder, wenn Sie den Abzug der Pistole erneut betätigen.

8.6 Verstellbare Düse (Abb. 8)

Der Druck der verstellbaren Düse kann durch Drehen eingestellt werden.



WARNUNG: Tun Sie dies nicht während des Betriebs, um zu vermeiden, dass die Hand die Düse trifft.

8.7 Drehen Sie die Pistole (Abb. 7a)

Die Drehfunktion der Pistole passt den Reinigungswinkel während eines vollen Fächersprühbildes an, so dass jeder Benutzer seine bequemste und effizienteste Reinigungsposition findet. Drücken Sie den Knopf auf "unlock" Seite, wird die Drehfunktion geöffnet werden. Wenn Sie diese Funktion nicht benötigen, drücken Sie den Knopf auf die "Sperr"-Seite.

8.8 Terrassenreiniger

Der Terrassenreiniger ist ein leistungsstarkes Zubehör für die Reinigung von Terrassen, Einfahrten usw.

Befestigen Sie den Terrassenreiniger an der Lanze.

HINWEIS: Verwenden Sie den Patio Cleaner nicht als Besen, sondern lassen Sie ihn sanft über die Oberfläche gleiten.

9 TECHNISCHE DATEN

	POWXG90504
Motor-Typ	Bürstenmotor
Druck (Mpa)	12
Max. Druck (Mpa)	17
Spannung	220-240 V / 50Hz
Strom	2200 W
Durchfluss	6,5 L/min
Wassertemperatur	Maximal 50°C
Gewicht	11 kg

10 WARTUNG UND REINIGUNG

WARNUNG! Ziehen Sie vor der Wartung oder Reinigung immer den Netzstecker aus der Steckdose.

Um eine lange und problemlose Lebensdauer zu gewährleisten, beachten Sie bitte die folgenden Hinweise:

- Wasserschlauch, Hochdruckschlauch, Sprühlanze und Zubehör vor der Montage auswaschen
 - Reinigen Sie die Anschlüsse von Staub und Sand.
 - Spülen Sie den Reinigungsmittel-Sprühaufsatz nach Gebrauch aus.
 - Reinigen Sie die Düsen.
- Jede Reparatur sollte immer in einer autorisierten Werkstatt mit Originalersatzteilen durchgeführt werden.

10.1 Reinigung des Einlassfilters

- Reinigen Sie den Wasserzulaufilter regelmäßig Mit Wasser spülen, um Schmutz und Ablagerungen zu entfernen.



ACHTUNG: Wird der Filter nicht eingebaut, erlischt die Garantie.

10.2 Reinigung der Lüftungsöffnungen

Die Maschine sollte sauber gehalten werden, damit die Kühlluft ungehindert durch die Lüftungsöffnungen der Maschine strömen kann.

10.3 Schmierung von Kupplungen

Die Kupplungen sollten regelmäßig eingefettet werden, um eine leichte Verbindung zu gewährleisten und zu verhindern, dass die O-Ringe austrocknen.

11 LAGERUNG

Die Maschine sollte in einem frostfreien Raum gelagert werden!

Pumpe, Schlauch und Zubehör sollten vor der Lagerung immer wie folgt entleert werden:

1. Halten Sie die Maschine an (drehen Sie den Start/Stopp-Schalter auf "O" und ziehen Sie Wasserschlauch und Düse ab).
2. Starten Sie die Maschine neu und betätigen Sie den Abzug der Abzugspistole. Lassen Sie die Maschine laufen, bis kein Wasser mehr durch den Abzug der Pistole läuft.
3. Halten Sie die Maschine an, ziehen Sie den Netzstecker und wickeln Sie Schlauch und Kabel auf.
4. Legen Sie Abzugspistole, Lanze, Düsen und anderes Zubehör in die Halterungen der Maschine. Der Haken kann für die Aufbewahrung von Schlauch und Kabel verwendet werden

Sollte die Maschine versehentlich eingefroren werden, muss sie auf Schäden untersucht werden.



WARNUNG: Nehmen Sie niemals eine eingefrorene Maschine in Betrieb. Frostschäden sind nicht durch die Garantie abgedeckt!

12 FEHLERSUCHE

SYMPTOM	CAUSE	EMPFOHLENE MASSNAHME
Die Maschine startet nicht	Gerät nicht eingesteckt	Steckbare Maschine.
	Defekte Steckdose	Versuchen Sie eine andere Steckdose.
	Defektes Verlängerungskabel	Versuchen Sie es ohne das Verlängerungskabel.
Schwankender Druck	Die Pumpe saugt Luft an	Prüfen Sie, ob die Schläuche und Anschlüsse luftdicht sind.
	Ventile verschmutzt, verschlissen oder verklemmt	Kontaktieren Sie das nächstgelegene Servicezentrum
	Wasserversorgung nicht ausreichend	Erhöhen Sie den Wasserdruck, prüfen Sie, ob der Gartenschlauch verstopft ist und/oder wechseln Sie zu einem größeren Schlauch.
	Pumpendichtungen verschlissen	Kontaktieren Sie das nächstgelegene Servicezentrum
Maschine stoppt	Falsche Netzspannung	Prüfen Sie, ob die Netzspannung mit den Angaben auf dem Typenschild übereinstimmt.
	Thermosensor aktiviert	Lassen Sie das Gerät 5 Minuten lang abkühlen.
	Düse teilweise verstopft	Reinigen Sie die Düse mit einer Nadel und indem Sie Wasser rückwärts durch die Düse sprühen
	Erhöhung der Stromstärke	Versuchen Sie es ohne das Verlängerungskabel.
Maschine pulsiert	Luft im Ansaugschlauch/Pumpe	Lassen Sie die Maschine mit offenem Abzug laufen, bis der normale Arbeitsdruck wiederhergestellt ist.
	Unzureichende Versorgung mit Leitungswasser	Erhöhen Sie den Wasserdruck, prüfen Sie, ob der Gartenschlauch verstopft ist und/oder wechseln Sie zu einem größeren Schlauch.
	Düse teilweise verstopft	Reinigen Sie die Düse mit einer Nadel und indem Sie Wasser rückwärts durch die Düse sprühen
	Wasserfilter verstopft	Reinigen Sie den Filter
	Schlauch geknickt	Schlauch begradigen.
Maschine startet und stoppt oft von selbst	Pumpe und/oder Auslösepistole ist undicht	Kontaktieren Sie das nächstgelegene Servicezentrum
	Keine Wasserversorgung	Wasserzulauf anschließen.
Maschine startet, aber es kommt kein Wasser heraus	Wasserfilter verstopft	Reinigen Sie den Filter
	Düse verstopft	Reinigen Sie die Düse mit einer Nadel und indem Sie Wasser rückwärts durch die Düse sprühen

13 GARANTIE

- Für dieses Produkt gilt eine gesetzliche Garantie von 36 Monaten ab dem Kaufdatum durch den Erstinhaber.
- Diese Garantie deckt alle Material- oder Produktionsfehler ab, mit Ausnahme von: Batterien, Ladegeräten, defekten Teilen, die normalem Verschleiß unterliegen, wie Lager, Bürsten, Kabel und Stecker, oder Zubehör wie Bohrer, Bohrer, Sägeblätter, usw.; Schäden oder Defekte, die durch Misshandlung, Unfälle oder Veränderungen entstanden sind; noch die Transportkosten.
- Schäden und/oder Mängel, die durch unsachgemäßen Gebrauch entstehen, fallen ebenfalls nicht unter die Garantiebestimmungen.
- Wir lehnen auch jede Haftung für Körperverletzungen ab, die aus einer unsachgemäßen Verwendung des Geräts resultieren.
- Reparaturen dürfen nur von einem autorisierten Kundendienstzentrum für Powerplus-Werkzeuge durchgeführt werden.
- Weitere Informationen erhalten Sie jederzeit unter der Nummer 00 32 3 292 92 90.
- Die Transportkosten gehen immer zu Lasten des Kunden, es sei denn, es wurde schriftlich etwas anderes vereinbart.
- Gleichzeitig kann die Garantie nicht in Anspruch genommen werden, wenn die Beschädigung des Geräts auf eine nachlässige Wartung oder Überlastung zurückzuführen ist.
- Definitiv von der Garantie ausgeschlossen sind Schäden, die durch Eindringen von Flüssigkeiten, übermäßiges Eindringen von Staub, vorsätzliche Beschädigung (absichtlich oder durch grobe Fahrlässigkeit), unsachgemäße Verwendung (Verwendung für Zwecke, für die das Gerät nicht geeignet ist), inkompetente Verwendung (z.B. Nichtbeachtung der Anweisungen in der Bedienungsanleitung), unsachgemäße Montage, Blitzschlag, falsche Netzspannung. Diese Liste erhebt keinen Anspruch auf Vollständigkeit.
- Die Anerkennung von Gewährleistungsansprüchen kann weder zu einer Verlängerung der Gewährleistungsfrist noch zum Beginn einer neuen Gewährleistungsfrist im Falle eines Geräteausbaus führen.
- Geräte oder Teile, die im Rahmen der Garantie ausgetauscht werden, verbleiben daher im Eigentum von Varo NV.
- Wir behalten uns das Recht vor, eine Reklamation abzulehnen, wenn der Kauf nicht überprüft werden kann oder wenn das Produkt offensichtlich nicht ordnungsgemäß gewartet wurde. (Saubere Lüftungsschlitze, regelmäßig gewartete Kohlebürsten usw.).
- Der Kaufbeleg muss als Nachweis des Kaufdatums aufbewahrt werden.
- Das Gerät muss unzerlegt und in einem sauberen Zustand an Ihren Händler zurückgegeben werden (ggf. in der blasgeformten Originalverpackung), zusammen mit dem Kaufbeleg.

14 UMWELT

Sollte Ihr Gerät nach längerem Gebrauch ausgetauscht werden müssen, werfen Sie es nicht in den Hausmüll, sondern entsorgen Sie es auf umweltverträgliche Weise.

Abfälle, die durch elektrische Geräte entstehen, sollten nicht wie normaler Hausmüll behandelt werden. Bitte recyceln Sie ihn dort, wo es Recyclingeinrichtungen gibt. Erkundigen Sie sich bei Ihrer Gemeindeverwaltung oder Ihrem Händler nach Recycling-Tipps.

15 KONFORMITÄTSERKLÄRUNG

VARO - Vic. Van Rompuy N.V. - Joseph Van Instraat 9 - BE2500 Lier - BELGIEN, erklärt lediglich, dass,

Produkt : Hochdruckreiniger
Handelsmarke : POWERplus
Modell : POWXG90504

mit den grundlegenden Anforderungen und anderen relevanten Bestimmungen der anwendbaren europäischen Richtlinien/Verordnungen übereinstimmt, basierend auf der Anwendung der harmonisierten europäischen Normen. Jede nicht genehmigte Änderung des Geräts macht diese Erklärung ungültig.

Europäische Richtlinien/Verordnungen (ggf. einschließlich ihrer Änderungen bis zum Datum der Unterzeichnung);

2011/65/EU

2006/42/EG

2014/30/EU

2000/14/EG Anhang V

LwA

Gemessen 88 dB(A)

Garantiert 89 dB(A)

harmonisierte europäische Normen (gegebenenfalls einschließlich ihrer Änderungen bis zum Datum der Unterzeichnung);

EN 60335-1 : 2012

EN 60335-2-79 : 2012

EN IEC 55014-1 : 2021

EN IEC 55014-2 : 2021

EN IEC 61000-3-2 : 2019

EN 61000-3-3 : 2013

Produktverantwortlicher und Verwalter der technischen Dokumentation: Philippe Vankerkhove, MSc.EE. - VARO Vic. Van Rompuy n.v.

Der Unterzeichnete handelt im Auftrag des Geschäftsführers des Unternehmens,

Philippe Vankerkhove, MSc. EE
Zulassungsabteilung – Compliance Manager
08/08/2025, Lier - Belgien

1	USO PREVISTO	3
2	DESCRIPCIÓN (FIG. A-B)	3
3	LISTA DE CONTENIDO DEL PAQUETE	3
4	SÍMBOLOS	4
5	ADVERTENCIAS GENERALES DE SEGURIDAD PARA HERRAMIENTAS ELÉCTRICAS	4
5.1	<i>Zona de trabajo</i>	4
5.2	<i>Seguridad eléctrica</i>	4
5.3	<i>Seguridad personal</i>	5
5.4	<i>Uso y cuidado de herramientas eléctricas</i>	5
5.5	<i>Servicio</i>	6
6	INSTRUCCIONES DE SEGURIDAD ADICIONALES PARA LIMPIADORAS DE ALTA PRESIÓN	6
6.1	<i>Conexión a la red eléctrica</i>	7
6.2	<i>Conexión de agua</i>	7
6.3	<i>Dispositivos de seguridad</i>	8
7	MONTAJE	8
7.1	<i>Montaje de la pistola (Fig. 1)</i>	8
7.2	<i>Montaje del portaaccesorios (Fig. 2)</i>	8
7.3	<i>Montaje enrollador de manguera (Fig. 3)</i>	8
7.4	<i>Montaje del gancho de almacenamiento y del portapistolas (Fig. 4)</i>	8
8	OPERACIÓN	8
8.1	<i>Conexión de la manguera de jardín (Fig. 5)</i>	8
8.2	<i>Montaje de la manguera de alta presión (Fig. 6)</i>	8
8.3	<i>Montaje de la lanza turbo</i>	8
8.4	<i>Conexión de agua</i>	8
8.5	<i>Arranque/parada de la máquina</i>	9
8.6	<i>Boquilla ajustable (Fig. 8)</i>	9
8.7	<i>Gire la pistola (Fig. 7a)</i>	9
8.8	<i>Limpiador de patios</i>	9
9	DATOS TÉCNICOS	10

10	MANTENIMIENTO Y LIMPIEZA	10
10.1	<i>Limpieza del filtro de entrada</i>	10
10.2	<i>Limpieza de los orificios de ventilación</i>	10
10.3	<i>Engrase de acoplamientos</i>	10
11	ALMACENAMIENTO	11
12	RESOLUCIÓN DE PROBLEMAS	12
13	GARANTÍA	13
14	MEDIO AMBIENTE	13
15	DECLARACIÓN DE CONFORMIDAD	14

**HIDROLIMPIADORA DE ALTA PRESIÓN 2200W
POWXG90504****1 USO PREVISTO**

Su limpiadora de alta presión ha sido diseñada para la limpieza de exteriores. Limpieza de: máquinas, vehículos, estructuras, herramientas, fachadas, terrazas, herramientas de jardinería,...



ADVERTENCIA Lea atentamente este manual y las instrucciones generales de seguridad antes de utilizar el aparato, por su propia seguridad. Su herramienta eléctrica sólo debe entregarse junto con estas instrucciones.

2 DESCRIPCIÓN (FIG. A-B)

- | | |
|------------------------------------|---|
| 1. Acoplamiento de entrada de agua | 11. Boquilla ajustable |
| 2. Gancho de almacenamiento | 12. Botón de bloqueo de la manguera Pistola |
| 3. Salida de agua | 13. Limpiador de patios |
| 4. Interruptor | 14. Lanza turbo |
| 5. Asa del carro | 15. Enrollador de manguera |
| 6. Portapistolas | 16. Cepillo |
| 7. Manguera de alta presión | 17. Lanza prolongada para limpiador de patios |
| 8. Pistola de gatillo | |
| 9. Bloqueo del gatillo | |
| 10. Lance | |

3 LISTA DE CONTENIDO DEL PAQUETE

- Retire todo el material de embalaje
- Retirar el embalaje restante y los soportes de tránsito (si existen).
- Comprobar la integridad del contenido del embalaje
- Compruebe que el aparato, el cable de alimentación, el enchufe y todos los accesorios no hayan sufrido daños durante el transporte.
- Conserve el material de embalaje en la medida de lo posible hasta que finalice el periodo de garantía. Deséchelo después en su sistema local de eliminación de residuos.



ADVERTENCIA ¡Los materiales de embalaje no son juguetes! Los niños no deben jugar con bolsas de plástico. ¡Peligro de asfixia!

- | | |
|--|---|
| 1x lavadora de alta presión | 1x Cepillo fijo |
| 1x pistola pulverizadora | 1x depósito de detergente |
| 1x lanza prolongada para limpiador de patios | 1x enrollador de manguera + 4 tornillos |
| 1x boquilla ajustable | 1x abrazadera |
| 1x conector de entrada de agua | 1x portapistolas |
| 1x manguera de presión de 8 m | 1x mango de carrete de manguera |
| 1x manual | 1x asa de carro + 2 tornillos |
| 1x limpiador de patios | 2x rueda Ø180mm (montada) |
| 1x boquilla turbo | 1x soporte para accesorios |
| 1x aguja de limpieza | |



Si faltan piezas o están dañadas, póngase en contacto con su distribuidor.

4 SÍMBOLOS

Los siguientes símbolos se utilizan en este manual y/o en la máquina:

	El chorro no debe dirigirse hacia personas, animales domésticos, equipos eléctricos bajo tensión o el propio aparato.		De conformidad con las normas esenciales de seguridad de las directivas europeas aplicables
	Clase II - La máquina está doblemente aislada, por lo que no es necesario un cable de puesta a tierra.		Leer el manual antes de usar
	Indica riesgo de lesiones personales o daños a la herramienta.		Los productos eléctricos no deben eliminarse con la basura doméstica.
	Información importante		Llevar protección ocular
	Protección contra el ruido		Llevar guantes

5 ADVERTENCIAS GENERALES DE SEGURIDAD PARA HERRAMIENTAS ELÉCTRICAS

Lea todas las advertencias e instrucciones de seguridad. Si no se tienen en cuenta las advertencias y no se siguen las instrucciones, pueden producirse descargas eléctricas, incendios y/o lesiones graves. Conserve las advertencias e instrucciones de seguridad para futuras consultas. El término "herramienta eléctrica" que aparece en las advertencias de seguridad se refiere a la herramienta eléctrica accionada por la red eléctrica (con cable) o a la herramienta eléctrica accionada por batería (sin cable).

5.1 Zona de trabajo

- Mantenga la zona de trabajo limpia y bien iluminada. Las zonas desordenadas y oscuras pueden provocar accidentes.
- No utilice herramientas eléctricas en entornos potencialmente explosivos, por ejemplo, en presencia de líquidos inflamables, gases o polvo. Las herramientas eléctricas crean chispas que pueden inflamar el polvo o los humos.
- Mantenga alejados a los niños y a otras personas cuando utilice una herramienta eléctrica. Las distracciones pueden hacerle perder el control de la misma.

5.2 Seguridad eléctrica



Compruebe siempre que la fuente de alimentación corresponde a la tensión indicada en la placa de características.

- Los enchufes de las herramientas eléctricas deben coincidir con la toma de corriente. No modifique nunca el enchufe. No utilice enchufes adaptadores con herramientas eléctricas

conectadas a tierra. Los enchufes no modificados y las tomas de corriente adecuadas reducen el riesgo de descarga eléctrica mortal.

- Evite el contacto de su cuerpo con superficies conectadas a tierra, como tuberías, radiadores, cocinas y frigoríficos. Existe un mayor riesgo de sufrir una descarga eléctrica letal si su cuerpo está conectado a tierra .
- No exponga las herramientas eléctricas a la lluvia ni a condiciones húmedas. Si entra agua en una herramienta eléctrica, aumentará el riesgo de que se produzca una descarga eléctrica letal.
- No dañe el cable. No utilice nunca el cable para transportar, tirar o desenchufar la herramienta eléctrica. Mantenga el cable alejado del calor, aceite, bordes afilados o piezas móviles. Los cables dañados o enredados aumentan el riesgo de sufrir una descarga eléctrica mortal.
- Cuando utilice una herramienta eléctrica al aire libre, utilice un cable alargador adecuado para uso en exteriores. El uso de un cable adecuado para uso en exteriores reduce el riesgo de una descarga eléctrica letal.
- Si no puede evitar utilizar una herramienta eléctrica en un lugar húmedo, utilice una fuente de alimentación protegida por un dispositivo de corriente residual (RCD). El uso de un RCD reduce el riesgo de una descarga eléctrica letal.

5.3 Seguridad personal

- Manténgase alerta, preste atención a lo que hace y utilice el sentido común cuando maneje una herramienta eléctrica. No utilice una herramienta eléctrica cuando esté cansado o bajo los efectos de drogas, alcohol o medicamentos. Un momento de falta de atención al manejar una herramienta eléctrica puede provocar lesiones personales graves.
- Utilice equipos de seguridad. Utilice siempre protección ocular. El uso de equipos de seguridad como mascarilla antipolvo, calzado de seguridad antideslizante, casco o protección auditiva siempre que sea necesario reducirá el riesgo de lesiones personales.
- Evite arranques accidentales. Asegúrese de que el interruptor está en la posición de apagado antes de insertar el enchufe. Llevar las herramientas eléctricas con el dedo en el interruptor o enchufarlas cuando el interruptor está en posición de encendido aumenta la probabilidad de accidentes.
- Retire las llaves de ajuste o llaves fijas antes de encender la herramienta eléctrica. Si se deja una llave fija o una llave de ajuste en una pieza giratoria de la herramienta eléctrica, pueden producirse lesiones personales.
- No estires demasiado los brazos. Mantenga los pies firmes en el suelo en todo momento. Esto le permitirá mantener el control sobre la herramienta eléctrica en situaciones inesperadas.
- Vístase adecuadamente. No lleve ropa suelta ni joyas. Mantenga el pelo, la ropa y los guantes alejados de la herramienta eléctrica. La ropa suelta, las joyas o el pelo largo pueden enredarse en las piezas móviles.
- Si existen dispositivos para conectar las instalaciones de aspiración y recogida de polvo, asegúrese de que están colocados y se utilizan correctamente. El uso de tales dispositivos puede reducir los peligros relacionados con el polvo.

5.4 Uso y cuidado de herramientas eléctricas

- No espere que la herramienta eléctrica haga más de lo que puede. Utilice la herramienta eléctrica adecuada para lo que desea hacer. Una herramienta eléctrica obtendrá mejores resultados y será más segura si se utiliza en el contexto para el que fue diseñada.
- No utilice la herramienta eléctrica si el interruptor no puede encenderla y apagarla. Una herramienta eléctrica con el interruptor roto es peligrosa y debe repararse.
- Desconecte el enchufe de la toma de corriente antes de realizar ajustes, cambiar accesorios o guardar la herramienta eléctrica. Estas medidas preventivas de seguridad reducen el riesgo de poner en marcha accidentalmente la herramienta eléctrica.

- Guarde las herramientas eléctricas, cuando no las utilice, fuera del alcance de los niños y no permita que las utilicen personas que no estén familiarizadas con la herramienta eléctrica o con estas instrucciones. Las herramientas eléctricas son potencialmente peligrosas en manos de usuarios no formados.
- Mantenimiento. Compruebe si hay piezas móviles desalineadas o atascadas, roturas o cualquier otra característica que pueda afectar al funcionamiento de la herramienta eléctrica. Si está dañada, la herramienta eléctrica debe repararse. Muchos accidentes se producen por utilizar herramientas eléctricas mal mantenidas.
- Mantenga las herramientas de corte afiladas y limpias. Las herramientas de corte correctamente mantenidas con bordes de corte afilados tienen menos probabilidades de atascarse y son más fáciles de controlar.
- Utilice la herramienta eléctrica, los accesorios y las herramientas de corte, etc., de acuerdo con estas instrucciones y de la forma prevista para el tipo concreto de herramienta eléctrica, teniendo en cuenta las condiciones de trabajo y el trabajo que debe realizarse. El uso de una herramienta eléctrica de forma no prevista puede dar lugar a situaciones potencialmente peligrosas.

5.5 Servicio

- Su herramienta eléctrica debe ser revisada por un especialista cualificado utilizando únicamente piezas de repuesto estándar. Esto garantizará que cumpla las normas de seguridad exigidas.

6 INSTRUCCIONES DE SEGURIDAD ADICIONALES PARA LIMPIADORAS DE ALTA PRESIÓN

- El aparato está diseñado exclusivamente para uso privado al aire libre y NO para uso comercial. Manténgalo alejado del calor, la luz solar directa, la humedad y la lluvia, las heladas y los bordes afilados.
- No permita que utilicen la máquina personas que no hayan recibido formación sobre el uso de limpiadoras de alta presión ni hayan leído el manual de instrucciones.
- Las limpiadoras de alta presión no deben ser utilizadas por niños ni por personal no formado.
- Los niños deben ser vigilados para evitar que jueguen con el aparato.
- Antes de poner en marcha la máquina, compruebe que no presenta ningún defecto. Si encuentra alguno, no ponga en marcha la máquina y póngase en contacto con su distribuidor local.
- Compruebe especialmente que el aislamiento del cable eléctrico no presente fallos ni grietas. Si el cable eléctrico está dañado, sustitúyalo en un centro de servicio local autorizado.



ADVERTENCIA: Los chorros de alta presión pueden ser peligrosos si se utilizan incorrectamente. El chorro no debe dirigirse hacia personas, equipos eléctricos bajo tensión o el propio aparato.



ADVERTENCIA: No utilice el aparato al alcance de personas que no lleven ropa de protección.

- No dirija el chorro contra sí mismo o contra otras personas para limpiar la ropa o los pies.
- Sujete firmemente la lanza de pulverización con ambas manos.
- El operador y cualquier persona que se encuentre en las inmediaciones del lugar de la limpieza deben tomar medidas para protegerse de los golpes causados por los residuos desprendidos durante la operación.
- Llevar gafas y ropa de protección durante el funcionamiento.

- Desconecte el aparato de la red eléctrica antes de realizar cualquier operación de mantenimiento.
- Para garantizar la seguridad del aparato, utilice únicamente piezas de repuesto originales del fabricante o autorizadas por éste.
- No utilice el aparato si un cable de alimentación o piezas importantes del aparato están dañados, por ejemplo, el dispositivo de seguridad, la manguera de alta presión y la pistola de gatillo.
- No utilice el aparato con las manos mojadas. Si el aparato está húmedo o mojado, desenchúfelo inmediatamente. No lo sumerja en agua.
- Los neumáticos y las válvulas de los neumáticos pueden resultar dañados por el chorro de alta presión y reventar.
- No utilice nunca la máquina en un entorno en el que pueda existir peligro de explosión.
- No está permitido limpiar a alta presión superficies que contengan amianto.
- Este limpiador de alta presión no debe utilizarse a temperaturas inferiores a 0°C.

ADVERTENCIA: Las mangueras de alta presión, los accesorios y los acoplamientos son importantes para la seguridad del aparato. Utilice únicamente mangueras, accesorios y acoplamientos recomendados por el fabricante.



ADVERTENCIA: Los cables alargadores inadecuados pueden ser peligrosos. Los cables en carretes siempre deben estar completamente desenrollados para evitar que el cable se sobrecaliente.

- Si se utiliza un cable alargador, el enchufe y la toma deben ser estancos y cumplir los requisitos de longitud y dimensiones del cable que se indican a continuación.
 - 1,0 mm² máx. 12.5 m
 - 1,5 mm² máx. 20 m
- Si el cable eléctrico está dañado, debe ser sustituido por el fabricante o su agente de servicio o una persona con cualificación similar con el fin de evitar un peligro.

6.1 Conexión a la red eléctrica

Al conectar el limpiador de alta presión a la instalación eléctrica debe observarse lo siguiente:

- La conexión eléctrica debe realizarla un electricista cualificado y cumplir la norma IEC 60364-1.
- Se recomienda que el suministro eléctrico de este aparato incluya un dispositivo de corriente residual que interrumpa el suministro si la corriente de fuga a tierra supera los 30 mA durante 30 ms.

6.2 Conexión de agua

- Conexión a la red pública conforme a la normativa.
- La manguera de entrada puede conectarse a la red de agua con una presión de entrada máxima de 12 bares.



En Europa, este limpiador de alta presión sólo puede conectarse a la red de agua potable si se ha instalado un desconector de red adecuado, tipo BA según EN 1717. La longitud de la manguera entre el desconector y el limpiador de alta presión debe ser de al menos 10 metros para absorber posibles picos de presión (diámetro mínimo de ½ pulgada).

- En cuanto el agua ha atravesado la válvula BA, ya no se considera agua potable.



IMPORTANTE Utilice únicamente agua sin impurezas. Si existe riesgo de partículas de arena en el agua de entrada (por ejemplo, de su propio pozo), deberá montar un filtro adicional.

6.3 Dispositivos de seguridad

- La válvula de descarga puede reducir la presión si ésta supera los valores preestablecidos.
- Dispositivo de bloqueo de la pistola de disparo (9): La pistola de gatillo (8) dispone de un dispositivo de bloqueo (9). Cuando el pomo está activado, la pistola de disparo (8) no puede accionarse.
- Un sensor térmico protege el motor contra sobrecargas. La máquina se reiniciará al cabo de unos minutos cuando el sensor térmico se haya enfriado.

7 MONTAJE

En esta sección se explica detalladamente cómo preparar la limpiadora de alta presión para su uso.

7.1 Montaje de la pistola (Fig. 1)

- Inserte la boquilla pulverizadora ajustable(K) en la pistola. Empuje y gire la boquilla ajustable en el sentido de las agujas del reloj sobre la pistola(J) hasta que quede apretada con la mano para bloquearla en su sitio. Cuando las piezas estén bien unidas, no podrá separar los dos componentes tirando hacia fuera de la boquilla ajustable. Todos los accesorios deben estar insertados en la pistola para un uso correcto.

7.2 Montaje del portaaccesorios (Fig. 2)

- Atornille firmemente el soporte de accesorios al cuerpo principal.

7.3 Montaje enrollador de manguera (Fig. 3)

Instale el soporte de la manguera en el carrete de la manguera, y luego encaje en su lugar y el tornillo

los soportes del carrete de manguera en la manija del carro, luego instale la manija del carrete de manguera en el carrete de manguera con un "clic".

7.4 Montaje del gancho de almacenamiento y del portapistolas (Fig. 4)

- Deslice el portapistolas para fijarlo al cuerpo principal.

8 OPERACIÓN

8.1 Conexión de la manguera de jardín (Fig. 5)

- Antes de conectar el conector de entrada de agua a la hidrolimpiadora, retire el tapón de plástico.
- Conecte el conector de la manguera (con filtro incorporado) a la hidrolimpiadora.
- Conecte la manguera de jardín con un acoplamiento rápido estándar

8.2 Montaje de la manguera de alta presión (Fig. 6)

1. Conecte la manguera de alta presión a la pistola de gatillo.
2. Separe la manguera de alta presión pulsando el botón (B)

8.3 Montaje turbo lanza

1. Coloque la boquilla turbo/limpiador de patios en la pistola de gatillo
2. Cuando esté insertado, gírelo en el sentido de las agujas del reloj. Precaución: Asegúrese de que la lanza está bien fijada a la pistola

8.4 Conexión de agua

Una manguera de jardín normal de 1/2" de 10 m como mínimo y 25 m como máximo será adecuada. 25 m será adecuada.



IMPORTANTE Utilice únicamente agua sin impurezas. Si existe riesgo de partículas de arena en el agua de entrada (por ejemplo, de su propio pozo), deberá montar un filtro adicional.

1. Deje correr el agua por la manguera de agua antes de conectarla a la máquina para evitar que la arena y la suciedad penetren en la máquina. Nota: Compruebe que el filtro está instalado en el tubo de entrada de agua y que no está obstruido.
2. Conecte la manguera de agua al suministro de agua mediante el conector rápido (agua de entrada, presión máx.: 12 bares, temperatura máx.: 50°C).
3. Abre el agua.

8.5 Arranque/parada de la máquina

La pistola de gatillo y la lanza se ven afectadas por un empuje durante el funcionamiento; por lo tanto, sujétela siempre firmemente con ambas manos.

IMPORTANTE: Apunte la boquilla hacia el suelo.



Esta limpiadora de alta presión está equipada con un sistema automático de arranque/parada, basado en la presión del agua.

1. Compruebe que la máquina está en posición vertical. NOTA: ¡No coloque la máquina sobre hierba alta!
2. Suelte el seguro del gatillo
3. Accione el gatillo de la pistola de gatillo y deje correr el agua hasta que haya salido todo el aire de la manguera de agua.
4. Gire el interruptor de arranque/parada a la derecha
5. Activa el gatillo de la pistola de disparo.
6. Ajuste siempre la distancia y, por tanto, la presión de la boquilla a la superficie que se va a limpiar.

No cubra la máquina durante el funcionamiento ni la utilice en una habitación sin ventilación adecuada.

NOTA: Si la máquina se deja o no se utiliza durante 5 minutos, debe apagarse en el interruptor de arranque/parada (4) "O":

1. Gire el interruptor de arranque/parada a la izquierda "O".
2. Desconecte el enchufe de la toma de corriente.
3. Cierre el suministro de agua y accione el gatillo de la pistola de disparo para liberar la presión de la máquina.
4. Bloquee el gatillo de la pistola. (Fig. 7)

Al soltar el gatillo de la pistola de disparo, la máquina se detiene automáticamente. La máquina se pondrá en marcha de nuevo cuando vuelva a accionar el gatillo de la pistola.

8.6 Boquilla ajustable (Fig. 8)

La presión de la boquilla regulable puede ajustarse girándola.



ADVERTENCIA: No lo haga en funcionamiento para evitar que la mano golpee el surtidor.

8.7 Gire la pistola (Fig. 7a)

La rotación de la pistola ajustará su ángulo de limpieza durante un patrón de pulverización de abanico completo, para que cada usuario encuentre su posición de limpieza más cómoda y eficiente. Pulse el botón para "desbloquear" el lado, la función de rotación se abrirá. Si no necesita esta función, pulse el botón de "bloqueo".

8.8 Limpiador de patios

El limpiador de patios es un potente accesorio para la limpieza de patios, calzadas, etc. Acople el limpiador de patios a la lanza.

NOTA: No utilice el Patio Limpiador como una escoba, pero deje que se desliza suavemente sobre la superficie

9 DATOS TÉCNICOS

	POWXG90504
TIPO DE MOTOR	Motor de cepillo
Presión (Mpa)	12
Máx. Presión (Mpa)	17
Tensión	220-240 V / 50 Hz
Potencia	2200 W
Flujo	6,5 L/min
Temperatura del agua	Máx. 50°C
Peso	11 kg

10 MANTENIMIENTO Y LIMPIEZA



ADVERTENCIA Desconecte siempre el enchufe eléctrico de la toma de corriente antes de realizar tareas de mantenimiento o limpieza.

Para garantizar una vida útil larga y sin problemas, tenga en cuenta los siguientes consejos:

- Lave la manguera de agua, la manguera de alta presión, la lanza de pulverización y los accesorios antes de montarlos
- Limpia los conectores de polvo y arena.
- Aclare el accesorio pulverizador de detergente después de usarlo.
- Limpiar las boquillas.

Cualquier reparación debe realizarse siempre en un taller autorizado con piezas de repuesto originales

10.1 Limpieza del filtro de entrada

- Limpie regularmente el filtro de entrada de agua Enjuague con agua para eliminar la suciedad y los residuos.



PRECAUCIÓN: Si no se instala el filtro, la garantía quedará invalidada.

10.2 Limpieza de los conductos de ventilación

La máquina debe mantenerse limpia para permitir que el aire de refrigeración pase libremente a través de las rejillas de ventilación de la máquina.

10.3 Engrase de acoplamientos

Para garantizar una conexión fácil y que las juntas tóricas no se sequen, los acoplamientos deben engrasarse con regularidad.

11 ALMACENAMIENTO

La máquina debe guardarse en un lugar protegido de las heladas.

La bomba, la manguera y los accesorios deben vaciarse siempre de agua antes de guardarlos como se indica a continuación:

1. Detenga la máquina (gire el interruptor de arranque/parada a la posición "O" y desconecte la manguera de agua y la boquilla).
2. Vuelva a poner en marcha la máquina y accione el gatillo de la pistola de disparo. Deje que la máquina funcione hasta que no salga más agua por la pistola de disparo.
3. Detenga la máquina, desenchúfela y enrolle la manguera y el cable.
4. Coloque la pistola de gatillo, la lanza, las boquillas y otros accesorios en los soportes de la máquina. El gancho puede utilizarse para guardar la manguera y el cable.

Si la máquina se congela por error, será necesario comprobar que no esté dañada.



ADVERTENCIA: Nunca ponga en marcha una máquina congelada. Los daños por congelación no están cubiertos por la garantía.

12 SOLUCIÓN DE PROBLEMAS

SÍNTOMA	CAUSA	ACCIÓN RECOMENDADA
La máquina se niega a arrancar	Máquina no enchufada	Máquina enchufable.
	Enchufe defectuoso	Prueba con otro enchufe.
	Cable alargador defectuoso	Prueba sin el cable alargador.
Presión fluctuante	La bomba aspira aire	Compruebe la estanqueidad de las mangueras y conexiones.
	Válvulas sucias, desgastadas o atascadas	Póngase en contacto con su centro de servicio más cercano
	Suministro de agua insuficiente	Aumente la presión del agua, compruebe si la manguera de jardín está obstruida y/o cámbiela por una más grande.
	Juntas de bomba desgastadas	Póngase en contacto con su centro de servicio más cercano
Paradas de la máquina	Tensión de red incorrecta	Compruebe que la tensión de red coincide con la especificada en la placa de características.
	Sensor térmico activado	Dejar enfriar la máquina durante 5 minutos
	Boquilla parcialmente bloqueada	Limpie la boquilla con una aguja y rociando agua hacia atrás a través de la boquilla
	Aumento del amperaje	Prueba sin el cable alargador.
Máquina pulsante	Aire en la manguera de entrada/bomba	Deje que la máquina funcione con el gatillo abierto hasta que se restablezca la presión de trabajo normal.
	Suministro insuficiente de agua corriente	Aumente la presión del agua, compruebe si la manguera de jardín está obstruida y/o cámbiela por una más grande.
	Boquilla parcialmente bloqueada	Limpie la boquilla con una aguja y rociando agua hacia atrás a través de la boquilla
	Filtro de agua obstruido	Limpiar el filtro
	Manguera doblada	Enderece la manguera.
La máquina suele arrancar y pararse sola	La bomba y/o el gatillo de la pistola tienen fugas	Póngase en contacto con su centro de servicio más cercano
	No hay suministro de agua	Conectar el agua de entrada.
La máquina arranca pero no sale agua	Filtro de agua obstruido	Limpiar el filtro
	Boquilla bloqueada	Limpie la boquilla con una aguja y rociando agua hacia atrás a través de la boquilla

13 GARANTÍA

- Este producto tiene una garantía legal de 36 meses a partir de la fecha de compra por el primer usuario.
- Esta garantía cubre todos los defectos de material o de fabricación, excluyendo : baterías, cargadores, piezas defectuosas sujetas a desgaste normal como rodamientos, escobillas, cables y enchufes, o accesorios como taladros, brocas, hojas de sierra, etc. ; daños o defectos resultantes de malos tratos, accidentes o alteraciones; ni los gastos de transporte.
- Los daños y/o defectos derivados de un uso inadecuado tampoco entran dentro de las disposiciones de la garantía.
- Asimismo, declinamos toda responsabilidad por cualquier lesión corporal derivada de un uso inadecuado de la herramienta.
- Las reparaciones sólo pueden ser realizadas por un centro de servicio al cliente autorizado para herramientas Powerplus.
- Siempre puede obtener más información en el número 00 32 3 292 92 90.
- Los gastos de transporte correrán siempre a cargo del cliente, salvo que se acuerde otra cosa por escrito.
- Al mismo tiempo, no se podrá hacer valer la garantía si el daño del aparato es consecuencia de un mantenimiento negligente o de una sobrecarga.
- Quedan definitivamente excluidos de la garantía los daños resultantes de la permeación de fluidos, la penetración excesiva de polvo, los daños intencionados (a propósito o por negligencia grave), el uso inadecuado (uso para fines para los que el aparato no es apto), el uso incompetente (por ejemplo, no seguir las instrucciones dadas en el manual), el montaje inexperto, la caída de rayos, la tensión de red errónea. Esta lista no es exhaustiva.
- La aceptación de reclamaciones en garantía nunca puede dar lugar a la prolongación del periodo de garantía ni al inicio de un nuevo periodo de garantía en caso de sustitución de un dispositivo.
- Por lo tanto, los dispositivos o piezas que se sustituyan en virtud de la garantía seguirán siendo propiedad de Varo NV.
- Nos reservamos el derecho a rechazar una reclamación cuando no pueda verificarse la compra o cuando sea evidente que el producto no ha recibido el mantenimiento adecuado. (Ranuras de ventilación limpias, escobillas de carbón revisadas regularmente, etc.).
- El recibo de compra debe conservarse como prueba de la fecha de compra.
- El aparato debe devolverse sin desmontar a su distribuidor en un estado aceptablemente limpio, (en su caja original moldeada por soplado si es aplicable a la unidad), acompañado de la prueba de compra.

14 MEDIO AMBIENTE

Si su aparato necesita ser sustituido tras un uso prolongado, no lo tire a la basura doméstica, sino elimínelo de forma respetuosa con el medio ambiente.

Los residuos generados por máquinas eléctricas no deben tratarse como basura doméstica normal. Por favor, recicle donde existan instalaciones de reciclaje.

Consulte a las autoridades locales o a su distribuidor para obtener información sobre el reciclaje.

15 DECLARACIÓN DE CONFORMIDAD

VARO - Vic. Van Rompuy N.V. - Joseph Van Instraat 9 - BE2500 Lier - BÉLGICA, declara únicamente que,

producto : Lavadora de alta presión
marca : POWERplus
modelo : POWXG90504

es conforme con los requisitos esenciales y otras disposiciones pertinentes de las directivas/reglamentos europeos aplicables, basados en la aplicación de las normas armonizadas europeas. Cualquier modificación no autorizada del aparato anula esta declaración.

Directivas/Reglamentos europeos (incluidas, en su caso, sus modificaciones hasta la fecha de la firma);

2011/65/UE

2006/42/CE

2014/30/UE

2000/14/CE

Anexo V

LwA

Medido 88 dB(A)

Garantizado 89 dB(A)

Normas armonizadas europeas (incluidas, en su caso, sus modificaciones hasta la fecha de la firma);

EN 60335-1 : 2012

EN 60335-2-79 : 2012

EN IEC 55014-1 : 2021

EN IEC 55014-2 : 2021

EN IEC 61000-3-2 : 2019

EN 61000-3-3 : 2013

Responsable del producto y conservador de la documentación técnica: Philippe Vankerkhove, MSc.EE. - VARO Vic. Van Rompuy n.v.

El suscrito actúa en nombre del director general de la empresa,

Philippe Vankerkhove, MSc. EE
Asuntos reglamentarios - Director de conformidad
08/08/2025, Lier - Bélgica

1	USO PREVISTO	3
2	DESCRIZIONE (FIG. A-B)	3
3	ELENCO DEI CONTENUTI DELLA CONFEZIONE	3
4	SIMBOLI	4
5	AVVERTENZE GENERALI SULLA SICUREZZA DEGLI UTENSILI ELETTRICI	4
5.1	<i>Area di lavoro</i>	4
5.2	<i>Sicurezza elettrica</i>	4
5.3	<i>Sicurezza personale</i>	5
5.4	<i>Uso e cura degli utensili elettrici</i>	5
5.5	<i>Servizio</i>	6
6	ULTERIORI ISTRUZIONI DI SICUREZZA PER LE IDROPULITRICI AD ALTA PRESSIONE	6
6.1	<i>Collegamento alla rete elettrica</i>	7
6.2	<i>Allacciamento all'acqua</i>	7
6.3	<i>Dispositivi di sicurezza</i>	8
7	MONTAGGIO	8
7.1	<i>Montaggio della pistola (Fig. 1)</i>	8
7.2	<i>Montaggio del supporto per accessori (Fig. 2)</i>	8
7.3	<i>Montaggio avvolgitubo (Fig. 3)</i>	8
7.4	<i>Assemblaggio del gancio di stoccaggio e del portapistola (Fig. 4)</i>	8
8	OPERAZIONE	8
8.1	<i>Collegamento del tubo da giardino (Fig. 5)</i>	8
8.2	<i>Montaggio del tubo flessibile ad alta pressione (Fig. 6)</i>	8
8.3	<i>Montaggio della lancia turbo</i>	8
8.4	<i>Allacciamento all'acqua</i>	8
8.5	<i>Avvio/arresto della macchina</i>	9
8.6	<i>Ugello regolabile (Fig. 8)</i>	9
8.7	<i>Ruotare la pistola (Fig. 7a)</i>	9
8.8	<i>Pulitore per patio</i>	9
9	DATI TECNICI	10

10	MANUTENZIONE E PULIZIA	10
10.1	<i>Pulizia del filtro di ingresso</i>	10
10.2	<i>Pulizia delle bocchette dell'aria</i>	10
10.3	<i>Ingrassaggio dei giunti</i>	10
11	IMMAGAZZINAMENTO	11
12	RISOLUZIONE DEI PROBLEMI	12
13	GARANZIA	13
14	AMBIENTE	13
15	DICHIARAZIONE DI CONFORMITÀ	14

POWERPLUS

IDROPULTRICE 2200W

POWXG90504

POWXG90504

IT

1 USO PREVISTO

L'idropulitrice è stata progettata per la pulizia di ambienti esterni. Pulizia di: macchine, veicoli, strutture, attrezzi, facciate, terrazze, attrezzi da giardinaggio,...



AVVERTENZA! Prima di utilizzare l'apparecchio, leggere attentamente il presente manuale e le istruzioni generali di sicurezza, per la propria sicurezza. L'elettrodomestico deve essere consegnato solo insieme a queste istruzioni.

2 DESCRIZIONE (FIG. A-B)

1. Raccordo di ingresso dell'acqua
2. Gancio per l'immagazzinamento
3. Uscita acqua
4. Interruttore
5. Maniglia del carrello
6. Portafulcile
7. Tubo flessibile ad alta pressione
8. Pistola a grilletto
9. Blocco del grilletto
10. Lancia
11. Ugello regolabile
12. Pulsante di blocco del tubo flessibile
Pistola
13. Pulitore per patio
14. Lancia turbo
15. Avvolgitubo
16. Spazzola
17. Lancia allungata per pulitore per patio

3 ELENCO DEI CONTENUTI DELLA CONFEZIONE

- Rimuovere tutti i materiali di imballaggio
- Rimuovere l'imballaggio rimanente e i supporti di transito (se esistenti).
- Controllare la completezza del contenuto dell'imballaggio
- Controllare che l'apparecchio, il cavo di alimentazione, la spina e tutti gli accessori non presentino danni dovuti al trasporto.
- Conservare il più possibile i materiali di imballaggio fino al termine del periodo di garanzia. Successivamente, smaltirlo nel sistema di smaltimento dei rifiuti locale.



AVVERTENZA I materiali di imballaggio non sono giocattoli! I bambini non devono giocare con i sacchetti di plastica! Pericolo di soffocamento!

- | | |
|---|-----------------------------------|
| 1x idropultrice | 1x Spazzola fissa |
| 1 pistola a spruzzo | 1x serbatoio del detergente |
| 1x lancia prolungata per pulitore per patio | 1x avvolgitubo + 4 viti |
| 1x ugello regolabile | 1x fascetta stringitubo |
| 1x connettore di ingresso dell'acqua | 1x supporto per pistola |
| 1x tubo flessibile a pressione da 8 m | 1x manico dell'avvolgitubo |
| 1 manuale | 1x maniglia del carrello + 2 viti |
| 1x pulitore per patio | 2x ruota Ø180mm (montata) |
| 1x ugello turbo | 1x supporto per accessori |
| 1x ago di pulizia | |



In caso di parti mancanti o danneggiate, contattare il rivenditore.

4 SIMBOLI

Nel presente manuale e/o sulla macchina vengono utilizzati i seguenti simboli:

	<p>Il getto non deve essere diretto verso persone, animali domestici, apparecchiature elettriche sotto tensione o l'apparecchio stesso.</p>		<p>In conformità agli standard di sicurezza essenziali delle direttive europee applicabili.</p>
	<p>Classe II - La macchina è a doppio isolamento; il cavo di messa a terra non è quindi necessario.</p>		<p>Leggere il manuale prima dell'uso</p>
	<p>Indica il rischio di lesioni personali o di danni all'utensile.</p>		<p>I prodotti elettrici non devono essere smaltiti insieme ai rifiuti domestici.</p>
	<p>Informazioni importanti</p>		<p>Indossare una protezione per gli occhi</p>
	<p>Protezione contro il rumore da usura</p>		<p>Indossare i guanti</p>

5 AVVERTENZE GENERALI SULLA SICUREZZA DEGLI UTENSILI ELETTRICI

Leggere tutte le avvertenze e le istruzioni di sicurezza. La mancata osservanza delle avvertenze e delle istruzioni può provocare scosse elettriche, incendi e/o lesioni gravi. Conservare le avvertenze e le istruzioni di sicurezza per riferimenti futuri. Il termine "utensile elettrico" nelle avvertenze di sicurezza si riferisce all'utensile elettrico alimentato a rete (con cavo) o a batteria (senza cavo).

5.1 Area di lavoro

- Mantenere l'area di lavoro pulita e ben illuminata. Aree disordinate e buie possono causare incidenti.
- Non utilizzare gli utensili elettrici in ambienti potenzialmente esplosivi, ad esempio in presenza di liquidi, gas o polveri infiammabili. Gli utensili elettrici generano scintille che possono incendiare la polvere o i fumi.
- Tenete a distanza i bambini e gli astanti quando utilizzate un utensile elettrico. Le distrazioni possono far perdere il controllo dell'attrezzo.

5.2 Sicurezza elettrica



Verificare sempre che l'alimentazione corrisponda alla tensione indicata sulla targhetta.

- Le spine degli utensili elettrici devono corrispondere alla presa di corrente. Non modificare mai la spina in alcun modo. Non utilizzare spine adattatrici con utensili elettrici dotati di messa a terra. Le spine non modificate e le prese corrispondenti riducono il rischio di scosse elettriche letali.
- Evitare il contatto del corpo con superfici collegate a terra come tubi, radiatori, cucine e frigoriferi. Il rischio di scosse elettriche letali aumenta se il corpo è collegato a terra.
- Non esporre gli utensili elettrici alla pioggia o al bagnato. Se l'acqua penetra in un elettro utensile, aumenta il rischio di scosse elettriche letali.
- Non danneggiare il cavo. Non utilizzare mai il cavo per trasportare, tirare o scollegare l'elettro utensile. Tenere il cavo lontano da calore, olio, bordi taglienti o parti in movimento. I cavi danneggiati o aggrovigliati aumentano il rischio di scosse elettriche letali.
- Quando si utilizza un elettro utensile all'aperto, utilizzare un cavo di prolunga adatto all'uso esterno. L'utilizzo di un cavo adatto all'uso esterno riduce il rischio di scosse elettriche letali.
- Se l'utilizzo di un utensile elettrico in un luogo umido è inevitabile, utilizzare un'alimentazione protetta da un dispositivo di corrente residua (RCD). L'uso di un RCD riduce il rischio di scosse elettriche letali.

5.3 Sicurezza personale

- Quando si utilizza un elettro utensile, occorre essere vigili, fare attenzione a ciò che si fa e usare il buon senso. Non utilizzare un utensile elettrico quando si è stanchi o sotto l'effetto di droghe, alcol o farmaci. Un momento di disattenzione nell'uso di un elettro utensile può causare gravi lesioni personali.
- Utilizzare l'attrezzatura di sicurezza. Indossare sempre una protezione per gli occhi. L'uso di dispositivi di sicurezza come maschere antipolvere, scarpe di sicurezza antiscivolo, elmetti o protezioni per l'udito ogni volta che è necessario riduce il rischio di lesioni personali.
- Evitare avviamenti accidentali. Assicurarsi che l'interruttore sia in posizione off prima di inserire la spina. Portare gli utensili elettrici con il dito sull'interruttore o inserire la spina quando l'interruttore è in posizione on rende più probabili gli incidenti.
- Prima di accendere l'elettro utensile, rimuovere le chiavi di regolazione o le chiavi inglesi. Una chiave o una chiave lasciata attaccata a una parte rotante dell'elettro utensile può provocare lesioni personali.
- Non allungare troppo la mano. Tenere sempre i piedi ben saldi a terra. Questo vi permetterà di mantenere il controllo dell'elettro utensile in situazioni impreviste.
- Vestirsi in modo adeguato. Non indossare abiti larghi o gioielli. Tenere capelli, indumenti e guanti lontani dall'elettro utensile. Vestiti larghi, gioielli o capelli lunghi possono impigliarsi nelle parti in movimento.
- Se sono presenti dispositivi per il collegamento di impianti di aspirazione e raccolta della polvere, accertarsi che siano collegati e utilizzati correttamente. L'uso di tali dispositivi può ridurre i rischi legati alla polvere.

5.4 Uso e cura degli utensili elettrici

- Non aspettatevi che l'elettro utensile faccia più di quanto possa fare. Utilizzate l'elettro utensile giusto per quello che volete fare. Un elettro utensile otterrà risultati migliori e sarà più sicuro se utilizzato nel contesto per cui è stato progettato.
- Non utilizzare l'elettro utensile se l'interruttore non è in grado di accenderlo e spegnerlo. Un elettro utensile con l'interruttore rotto è pericoloso e deve essere riparato.
- Scollegare la spina dalla fonte di alimentazione prima di effettuare regolazioni, cambiare accessori o riporre gli utensili elettrici. Queste misure di sicurezza preventive riducono il rischio di avviare accidentalmente l'elettro utensile.
- Conservare gli utensili elettrici, quando non sono in uso, fuori dalla portata dei bambini e non permettere a persone che non conoscono l'utensile o le presenti istruzioni di

utilizzarlo. Gli utensili elettrici sono potenzialmente pericolosi nelle mani di utenti non addestrati.

- **Manutenzione.** Verificare che non vi siano parti mobili disallineate o inceppate, rotture o qualsiasi altro elemento che possa compromettere il funzionamento dell'elettro utensile. Se è danneggiato, l'elettro utensile deve essere riparato. Molti incidenti sono causati dall'uso di elettro utensili con scarsa manutenzione.
- **Mantenere gli utensili da taglio affilati e puliti.** Gli utensili da taglio sottoposti a una corretta manutenzione e dotati di taglienti affilati hanno meno probabilità di incepparsi e sono più facili da controllare.
- **Utilizzare l'elettro utensile, gli accessori e gli utensili da taglio, ecc. in conformità alle presenti istruzioni e nel modo previsto per il particolare tipo di elettro utensile, tenendo conto delle condizioni di lavoro e del lavoro da svolgere.** L'uso di un elettro utensile in modi non previsti può portare a situazioni potenzialmente pericolose.

5.5 Servizio

- L'elettro utensile deve essere sottoposto a manutenzione da parte di uno specialista qualificato, utilizzando solo ricambi standard. In questo modo si garantisce la conformità agli standard di sicurezza richiesti.

6 ULTERIORI ISTRUZIONI DI SICUREZZA PER LE IDROPULITRICI AD ALTA PRESSIONE

- L'apparecchio è progettato esclusivamente per uso privato all'aperto e NON per uso commerciale. Si prega di tenerlo lontano da calore, luce solare diretta, umidità e pioggia, gelo e spigoli vivi.
- Non far utilizzare la macchina a persone che non sono state addestrate all'uso dell'idropulitrice e non hanno letto le istruzioni per l'uso!
- Le idropultrici non devono essere utilizzate da bambini o da personale non addestrato.
- I bambini devono essere sorvegliati per evitare che giochino con l'apparecchio.
- Prima di mettere in funzione la macchina, controllare attentamente che non vi siano difetti. Se ne riscontrate, non mettete in funzione la macchina e contattate il vostro distributore locale.
- Controllare in particolare che l'isolamento del cavo elettrico sia privo di difetti e di crepe. Se il cavo elettrico è danneggiato, sostituirlo presso un centro di assistenza autorizzato.



AVVERTENZA: I getti ad alta pressione possono essere pericolosi se utilizzati in modo improprio. Il getto non deve essere diretto verso persone, apparecchiature elettriche sotto tensione o l'apparecchio stesso.



AVVERTENZA: Non utilizzare l'apparecchio nel raggio d'azione di persone che non indossino indumenti protettivi.

- Non dirigere il getto contro se stessi o altri per pulire gli indumenti o le calzature.
- Impugnare saldamente la lancia con entrambe le mani.
- L'operatore e tutti coloro che si trovano nelle immediate vicinanze del luogo di pulizia devono adottare misure di protezione per evitare di essere colpiti da detriti staccati durante il funzionamento.
- Indossare occhiali e indumenti protettivi durante il funzionamento.
- Scollegare l'alimentazione elettrica prima di effettuare la manutenzione da parte dell'utente.
- Per garantire la sicurezza dell'apparecchio, utilizzare solo ricambi originali del produttore o approvati dal produttore stesso.

- Non utilizzare l'apparecchio se il cavo di alimentazione o parti importanti dell'apparecchio sono danneggiati, ad esempio il dispositivo di sicurezza, il tubo flessibile ad alta pressione e la pistola a grilletto.
- Non utilizzare l'apparecchio con le mani bagnate. Se l'apparecchio è umido o bagnato, staccare immediatamente la spina. Non immergerlo nell'acqua.
- I pneumatici e le valvole dei pneumatici possono essere danneggiati dal getto ad alta pressione e quindi scoppiare.
- Non utilizzare mai la macchina in un ambiente in cui potrebbe esserci un pericolo di esplosione.
- Non è consentito pulire le superfici contenenti amianto con l'alta pressione.
- Questa idropulitrice non deve essere utilizzata a temperature inferiori a 0°C.



AVVERTENZA: I tubi, i raccordi e gli accoppiamenti ad alta pressione sono importanti per la sicurezza dell'apparecchio. Utilizzare solo tubi, raccordi e giunti raccomandati dal produttore.

AVVERTENZA: I cavi di prolunga inadeguati possono essere pericolosi. I cavi in bobina devono essere sempre completamente srotolati per evitare il surriscaldamento del cavo.

- Se si utilizza un cavo di prolunga, la spina e la presa devono essere impermeabili e soddisfare i requisiti di lunghezza e dimensioni del cavo indicati di seguito.
 - 1,0 mm² max. 12,5 m
 - 1,5 mm² max. 20 m
- Se il cavo elettrico è danneggiato, deve essere sostituito dal produttore o dal suo agente di assistenza o da una persona altrettanto qualificata per evitare un pericolo.

6.1 Collegamento alla rete elettrica

Quando si collega l'idropulitrice all'impianto elettrico, è necessario osservare quanto segue:

- Il collegamento alla rete elettrica deve essere effettuato da un elettricista qualificato e deve essere conforme alla norma IEC 60364-1.
- Si raccomanda che l'alimentazione elettrica di questo apparecchio comprenda un dispositivo di corrente residua che interrompa l'alimentazione se la corrente di dispersione verso terra supera i 30 mA per 30 ms.

6.2 Allacciamento all'acqua

- Allacciamento alla rete pubblica secondo le normative vigenti.
- Il tubo di ingresso può essere collegato alla rete idrica con una pressione di ingresso massima di 12 bar.



In Europa è consentito collegare questa idropulitrice alla rete idrica dell'acqua potabile solo se è stato installato un appropriato dispositivo antiriflusso di rete, di tipo BA secondo la norma EN 1717. La lunghezza del tubo flessibile tra il dispositivo antiriflusso e l'idropulitrice deve essere di almeno 10 metri per assorbire eventuali picchi di pressione (diametro minimo ½ pollice).

- Non appena l'acqua passa attraverso la valvola BA, non è più considerata acqua potabile.



IMPORTANTE! Utilizzare solo acqua priva di impurità. Se c'è il rischio di particelle di sabbia nell'acqua in ingresso (ad es. dal proprio pozzo), è necessario montare un filtro aggiuntivo.

6.3 Dispositivi di sicurezza

- La valvola di scarico può ridurre la pressione se supera i valori preimpostati.
- Dispositivo di bloccaggio sulla pistola a grilletto (9): La pistola a grilletto (8) è dotata di un dispositivo di blocco (9). Quando la manopola è attivata, la pistola a grilletto (8) non può essere azionata.
- Un sensore termico protegge il motore dal sovraccarico. La macchina si riavvia dopo alcuni minuti quando il sensore termico si è raffreddato.

7 MONTAGGIO

Questa sezione spiega in dettaglio come preparare l'idropulitrice all'uso.

7.1 Montaggio della pistola (Fig. 1)

- Inserire l'ugello regolabile (K) nella pistola. Spingere e ruotare l'ugello regolabile in senso orario sulla pistola (J) fino a quando non viene stretto a mano per bloccarlo in posizione. Quando i pezzi sono uniti correttamente, non è possibile separare i due componenti tirando direttamente l'ugello regolabile. Per un uso corretto, tutti gli accessori devono essere inseriti nella pistola.

7.2 Montaggio del supporto per accessori (Fig. 2)

- Avvitare il supporto degli accessori al corpo principale.

7.3 Montaggio avvolgitubo (Fig. 3)

Installare il supporto del tubo flessibile sull'avvolgitubo, quindi farlo scattare in posizione e avvitare.

I supporti dell'avvolgitubo sono montati sull'impugnatura del carrello, quindi installare l'impugnatura dell'avvolgitubo sull'avvolgitubo con un "clic".

7.4 Assemblaggio del gancio di stoccaggio e del portapistola (Fig. 4)

- Far scorrere il portapistola fino al corpo principale.

8 OPERAZIONE**8.1 Collegamento del tubo da giardino (Fig. 5)**

- Prima di collegare il connettore di ingresso dell'acqua all'idropulitrice, rimuovere il tappo di plastica.
- Collegare il connettore del tubo flessibile (con filtro incorporato) all'idropulitrice.
- Collegare il tubo da giardino con un attacco rapido standard.

8.2 Montaggio del tubo flessibile ad alta pressione (Fig. 6)

1. Collegare il tubo flessibile ad alta pressione alla pistola a grilletto.
2. Staccare il tubo flessibile dell'alta pressione premendo il pulsante (B).

8.3 Montaggio della lancia turbo

1. Inserire l'ugello turbo/patio cleaner nella pistola a grilletto
2. Una volta inserito, ruotarlo in senso orario. Attenzione: Assicurarsi che la lancia sia fissata correttamente alla pistola.

8.4 Allacciamento all'acqua

Un normale tubo da giardino da 1/2" di minimo 10 m e massimo 25 m sarà adatto. 25 m.



IMPORTANTE! Utilizzare solo acqua priva di impurità. Se c'è il rischio di particelle di sabbia nell'acqua in ingresso (ad es. dal proprio pozzo), è necessario montare un filtro aggiuntivo.

1. Far scorrere l'acqua nel tubo dell'acqua prima di collegarlo alla macchina per evitare che sabbia e sporcizia penetrino nella macchina. Nota: verificare che il filtro sia inserito nel tubo di ingresso dell'acqua e che non sia intasato.
2. Collegare il tubo dell'acqua all'alimentazione idrica mediante il connettore rapido (acqua in entrata, pressione massima: 12 bar, temperatura massima: 50°C).
3. Aprire l'acqua.

8.5 Avvio/arresto della macchina

Durante il funzionamento, la pistola a grilletto e la lancia subiscono una spinta: pertanto, tenerla sempre saldamente con entrambe le mani.

IMPORTANTE: puntare l'ugello verso il suolo.



Questa idropulitrice è dotata di un sistema di arresto automatico in base alla pressione dell'acqua.

1. Verificare che la macchina sia in posizione verticale. NOTA: Non posizionare la macchina su erba alta!
2. Rilasciare il blocco del grilletto
3. Attivare il grilletto della pistola a grilletto e far scorrere l'acqua fino a quando tutta l'aria è uscita dal tubo dell'acqua.
4. Ruotare l'interruttore di avvio/arresto verso destra
5. Attivare il grilletto della pistola a scatto.
6. Regolare sempre la distanza e quindi la pressione dell'ugello rispetto alla superficie da pulire.

Non coprire la macchina durante il funzionamento e non utilizzarla in un locale non adeguatamente ventilato!

NOTA: Se la macchina viene lasciata o non utilizzata per 5 minuti, deve essere spenta con l'interruttore di avvio/arresto (4) "O":

1. Ruotare l'interruttore di avvio/arresto a sinistra "O".
2. Scollegare la spina elettrica dalla presa.
3. Chiudere l'alimentazione dell'acqua e azionare il grilletto della pistola per scaricare la macchina dalla pressione.
4. Bloccare la pistola a grilletto. (Fig. 7)

Quando si rilascia il grilletto della pistola a grilletto, la macchina si arresta automaticamente. La macchina si riavvia quando si attiva nuovamente la pistola a grilletto.

8.6 Ugello regolabile (Fig. 8)

La pressione dell'ugello regolabile può essere regolata ruotandolo.



AVVERTENZA: non eseguire questa operazione durante il funzionamento per evitare che la mano colpisca il getto.

8.7 Ruotare la pistola (Fig. 7a)

La pistola rotante regola l'angolo di pulizia durante il getto a ventaglio, per consentire a ogni utente di trovare la posizione di pulizia più comoda ed efficiente. Premendo il pulsante sul lato "sblocco", la funzione di rotazione verrà aperta. Se non si ha bisogno di questa funzione, premere il pulsante sul lato "blocco".

8.8 Pulitore per patio

Il pulitore per patio è un potente accessorio per la pulizia di patio, vialetti, ecc. Collegare il detergente per patio alla lancia.

NOTA: non usare il Patio Cleaner come una scopa, ma lasciarlo scorrere dolcemente sulla superficie.

9 DATI TECNICI

	POWXG90504
TIPO DI MOTORE	Motore a spazzole
Pressione (Mpa)	12
Pressione max. Pressione (Mpa)	17
Tensione	220-240 V / 50Hz
Potenza	2200 W
Flusso	6,5 L/min
Temperatura dell'acqua	Max 50°C
Peso	11 kg

10 MANUTENZIONE E PULIZIA



ATTENZIONE! Scollegare sempre la spina elettrica dalla presa prima di effettuare interventi di manutenzione o pulizia.

Per garantire una vita utile lunga e senza problemi, si consiglia di seguire i seguenti consigli:

- Lavare il tubo dell'acqua, il tubo ad alta pressione, la lancia e gli accessori prima del montaggio.
- Pulire i connettori da polvere e sabbia.
- Sciacquare l'accessorio per spruzzare il detergente dopo l'uso.
- Pulire gli ugelli.

Qualsiasi riparazione deve sempre essere effettuata in un'officina autorizzata con ricambi originali.

10.1 Pulizia del filtro di ingresso

- Pulire regolarmente il filtro di ingresso dell'acqua. Sciacquare con acqua per rimuovere sporco e detriti.



ATTENZIONE: La mancata installazione del filtro invalida la garanzia.

10.2 Pulizia delle bocchette dell'aria

La macchina deve essere mantenuta pulita in modo che l'aria di raffreddamento possa passare liberamente attraverso le bocchette della macchina.

10.3 Ingrassaggio dei giunti

Per garantire un collegamento agevole e per evitare che gli o-ring si secchino, i raccordi devono essere ingrassati regolarmente.

11 IMMAGAZZINAMENTO

L'apparecchio deve essere conservato in un locale protetto dal gelo!

La pompa, il tubo flessibile e gli accessori devono sempre essere svuotati dall'acqua prima di essere immagazzinati come segue:

1. Arrestare la macchina (girare l'interruttore di avvio/arresto "O" e staccare il tubo dell'acqua e l'ugello).
2. Riavviare la macchina e attivare il grilletto della pistola a scatto. Lasciare funzionare la macchina fino a quando l'acqua non passa più attraverso la pistola a grilletto.
3. Arrestare la macchina, staccare la spina e avvolgere il tubo e il cavo.
4. Posizionare la pistola a grilletto, la lancia, gli ugelli e gli altri accessori negli appositi supporti della macchina. Il gancio può essere utilizzato per riporre il tubo e il cavo.

Se per errore la macchina dovesse essere congelata, sarà necessario verificare che non sia danneggiata.



AVVERTENZA: Non mettere mai in funzione una macchina congelata. I danni causati dal gelo non sono coperti dalla garanzia!

12 RISOLUZIONE DEI PROBLEMI

SINTOMO	CAUSA	AZIONE RACCOMANDATA
La macchina si rifiuta di avviarsi	Macchina non collegata	Macchina a spina.
	Presa difettosa	Provare con un'altra presa.
	Cavo di prolunga difettoso	Provare senza il cavo di prolunga.
Pressione fluttuante	La pompa aspira aria	Controllare che i tubi e i collegamenti siano a tenuta d'aria.
	Valvole sporche, usurate o bloccate	Contattare il centro di assistenza più vicino
	Approvvigionamento idrico non sufficiente	Aumentare la pressione dell'acqua, controllare che il tubo da giardino non sia ostruito e/o cambiare il tubo più grande.
	Guarnizioni della pompa usurate	Contattare il centro di assistenza più vicino
Arresto della macchina	Tensione di rete errata	Controllare che la tensione di rete corrisponda a quella indicata sulla targhetta.
	Sensore termico attivato	Lasciare raffreddare la macchina per 5 minuti
	Ugello parzialmente bloccato	Pulire l'ugello con un ago e spruzzando acqua all'indietro attraverso l'ugello.
	Aumento dell'amperaggio	Provare senza il cavo di prolunga.
Macchina che pulsa	Aria nel tubo di ingresso/pompa	Lasciare che la macchina funzioni con il grilletto aperto fino a quando non riprende la pressione di esercizio regolare.
	Fornitura inadeguata di acqua di rete	Aumentare la pressione dell'acqua, controllare che il tubo da giardino non sia ostruito e/o cambiare il tubo più grande.
	Ugello parzialmente bloccato	Pulire l'ugello con un ago e spruzzando acqua all'indietro attraverso l'ugello.
	Filtro dell'acqua bloccato	Pulire il filtro
	Tubo flessibile attorcigliato	Raddrizzare il tubo flessibile.
La macchina si avvia e si ferma spesso da sola	La pompa e/o la pistola a grilletto perdono	Contattare il centro di assistenza più vicino
	Nessuna fornitura d'acqua	Collegare l'acqua in ingresso.
La macchina si avvia ma non esce acqua	Filtro dell'acqua bloccato	Pulire il filtro
	Ugello bloccato	Pulire l'ugello con un ago e spruzzando acqua all'indietro attraverso l'ugello.

13 GARANZIA

- Questo prodotto è garantito come previsto dalla legge per un periodo di 36 mesi a partire dalla data di acquisto da parte del primo utente.
- Questa garanzia copre tutti i difetti di materiale o di produzione, ad esclusione di: batterie, caricabatterie, parti difettose soggette a normale usura come cuscinetti, spazzole, cavi e spine, o accessori come trapani, punte da trapano, lame da sega, ecc.
- Anche i danni e/o i difetti derivanti da un uso improprio non rientrano nelle disposizioni di garanzia.
- Si declina inoltre ogni responsabilità per eventuali lesioni fisiche derivanti da un uso inappropriato dello strumento.
- Le riparazioni possono essere effettuate solo da un centro di assistenza clienti autorizzato per gli utensili Powerplus.
- È sempre possibile ottenere ulteriori informazioni al numero 00 32 3 292 92 90.
- Le spese di trasporto sono sempre a carico del cliente, salvo diverso accordo scritto.
- Allo stesso tempo, non è possibile far valere la garanzia se il danno dell'apparecchio è dovuto a una manutenzione negligente o a un sovraccarico.
- Sono esclusi dalla garanzia i danni causati da infiltrazioni di fluidi, eccessiva penetrazione di polvere, danni intenzionali (di proposito o per grave negligenza), uso improprio (utilizzo per scopi per i quali l'apparecchio non è adatto), uso incompetente (ad esempio, non seguendo le istruzioni fornite nel manuale), montaggio inesperto, fulmini, tensione di rete errata. Questo elenco non è esaustivo.
- L'accettazione dei reclami in garanzia non può mai comportare il prolungamento del periodo di garanzia né l'inizio di un nuovo periodo di garanzia in caso di sostituzione del dispositivo.
- I dispositivi o le parti sostituite in garanzia restano pertanto di proprietà di Varo NV.
- Ci riserviamo il diritto di rifiutare un reclamo quando non è possibile verificare l'acquisto o quando è evidente che il prodotto non è stato sottoposto a una manutenzione adeguata. (Fessure di ventilazione pulite, spazzole di carbone revisionate regolarmente, ecc.)
- La ricevuta di acquisto deve essere conservata come prova della data di acquisto.
- L'apparecchio deve essere restituito al rivenditore non smontato, in uno stato di pulizia accettabile (nell'involucro originale soffiato, se applicabile all'apparecchio), accompagnato dalla prova d'acquisto.

14 AMBIENTE

Se l'apparecchio deve essere sostituito dopo un uso prolungato, non gettarlo tra i rifiuti domestici ma smaltirlo in modo ecologico.

I rifiuti prodotti dalle macchine elettriche non devono essere gestiti come i normali rifiuti domestici. Riciclare dove esistono impianti di riciclaggio. Per informazioni sul riciclaggio, rivolgersi alle autorità locali o al rivenditore.

15 DICHIARAZIONE DI CONFORMITÀ

VARO - Vic. Van Rompuy N.V. - Joseph Van Instraat 9 - BE2500 Lier - BELGIO, dichiara unicamente che,

prodotto : Idropulitrice
marchio di fabbrica : POWERplus
modello : POWXG90504

è conforme ai requisiti essenziali e alle altre disposizioni pertinenti delle Direttive/Regolamenti europei applicabili, sulla base dell'applicazione delle norme armonizzate europee. Qualsiasi modifica non autorizzata dell'apparecchio invalida la presente dichiarazione.

Direttive/Regolamenti europei (compresi, se del caso, i loro emendamenti fino alla data della firma);

2011/65/UE			
2006/42/CE			
2014/30/UE			
2000/14/CE	Allegato V	LwA	
		Misurato	88 dB(A)
		Garantito	89 dB(A)

Norme armonizzate europee (comprese, se del caso, le loro modifiche fino alla data della firma);

EN 60335-1 : 2012
EN 60335-2-79 : 2012
EN IEC 55014-1 : 2021
EN IEC 55014-2 : 2021
EN IEC 61000-3-2 : 2019
EN 61000-3-3 : 2013

Responsabile del prodotto e custode della documentazione tecnica: Philippe Vankerkhove, MSc.EE. - VARO Vic. Van Rompuy n.v.

Il sottoscritto agisce in nome e per conto della direzione aziendale,

Philippe Vankerkhove, MSc. EE
Affari regolamentari – Responsabile della conformità
08/08/2025, Lier - Belgio

1	UTILIZAÇÃO PREVISTA	3
2	DESCRIÇÃO (FIG. A-B)	3
3	LISTA DE CONTEÚDOS DA EMBALAGEM	3
4	SÍMBOLOS	4
5	AVISOS GERAIS DE SEGURANÇA DE FERRAMENTAS ELÉCTRICAS	4
5.1	<i>Área de trabalho</i>	4
5.2	<i>Segurança eléctrica</i>	4
5.3	<i>Segurança pessoal</i>	5
5.4	<i>Utilização e manutenção de ferramentas eléctricas</i>	5
5.5	<i>Serviço</i>	6
6	INSTRUÇÕES DE SEGURANÇA ADICIONAIS PARA MÁQUINAS DE LIMPEZA A ALTA PRESSÃO	6
6.1	<i>Ligação à rede eléctrica</i>	7
6.2	<i>Ligação de água</i>	7
6.3	<i>Dispositivos de segurança</i>	8
7	MONTAGEM	8
7.1	<i>Montagem da pistola (Fig. 1)</i>	8
7.2	<i>Montagem do suporte de acessórios (Fig. 2)</i>	8
7.3	<i>Montagem do enrolador de mangueiras (Fig. 3)</i>	8
7.4	<i>Montagem do gancho de arrumação e do suporte da pistola (Fig. 4)</i>	8
8	OPERAÇÃO	8
8.1	<i>Ligação da mangueira de jardim (Fig. 5)</i>	8
8.2	<i>Montagem da mangueira de alta pressão (Fig. 6)</i>	8
8.3	<i>Montagem da lança turbo</i>	8
8.4	<i>Ligação de água</i>	8
8.5	<i>Arranque/paragem da máquina</i>	9
8.6	<i>Bocal regulável (Fig. 8)</i>	9
8.7	<i>Rodar a pistola (Fig. 7a)</i>	9
8.8	<i>Limpador de pátio</i>	10
9	DADOS TÉCNICOS	10

POWERPLUS

POWXG90504

PT

10	MANUTENÇÃO E LIMPEZA	10
10.1	<i>Limpeza do filtro de entrada</i>	10
10.2	<i>Limpeza das saídas de ar</i>	10
10.3	<i>Lubrificação dos acoplamentos</i>	10
11	ARMAZENAMENTO	11
12	RESOLUÇÃO DE PROBLEMAS	12
13	GARANTIA	13
14	AMBIENTE	13
15	DECLARAÇÃO DE CONFORMIDADE	14

**MÁQUINA DE LAVAR DE ALTA PRESSÃO 2200W
POWXG90504****1 UTILIZAÇÃO PREVISTA**

A sua lavadora de alta pressão foi concebida para a limpeza no exterior. Limpeza de: máquinas, veículos, estruturas, ferramentas, fachadas, terraços, ferramentas de jardinagem,...



ATENÇÃO! Leia atentamente este manual e as instruções gerais de segurança antes de utilizar o aparelho, para sua própria segurança. A sua ferramenta eléctrica só deve ser transmitida juntamente com estas instruções.

2 DESCRIÇÃO (FIG. A-B)

- | | |
|-----------------------------------|--|
| 1. Acoplamento de entrada de água | 11. Bocal ajustável |
| 2. Gancho de arrumação | 12. Botão de bloqueio da mangueira Pistola |
| 3. Saída de água | 13. Limpador de páteo |
| 4. Interruptor | 14. Lança turbo |
| 5. Pega do carrinho | 15. Enrolador de mangueira |
| 6. Porta-armas | 16. Escova |
| 7. Mangueira de alta pressão | 17. Lança alargada para limpeza de pátios |
| 8. Pistola de gatilho | |
| 9. Bloqueio do gatilho | |
| 10. Lança | |

3 LISTA DO CONTEÚDO DA EMBALAGEM

- Retirar todos os materiais de embalagem
- Remover as restantes embalagens e suportes de trânsito (se existentes)
- Verificar se o conteúdo da embalagem está completo
- Verificar se o aparelho, o cabo de alimentação, a ficha de alimentação e todos os acessórios apresentam danos de transporte.
- Conservar os materiais de embalagem, tanto quanto possível, até ao fim do período de garantia. De seguida, deite-a no seu sistema de eliminação de resíduos local.



ADVERTÊNCIA Os materiais de embalagem não são brinquedos! As crianças não devem brincar com sacos de plástico! Perigo de asfixia!







- | | |
|---|---|
| 1x máquina de lavar de alta pressão | 1x Escova fixa |
| 1x pistola de pulverização | 1x depósito de detergente |
| 1x lança alargada para limpador de pátios | 1x enrolador de mangueira + 4 parafusos |
| 1x bocal ajustável | 1x braçadeira para mangueira |
| 1x conector de entrada de água | 1x suporte de arma |
| 1x mangueira de pressão de 8m | 1x pega do enrolador de mangueira |
| 1x manual | 1x pega do carrinho + 2 parafusos |
| 1x limpador de páteo | 2x roda Ø180mm (montada) |
| 1x bocal turbo | 1x suporte para acessórios |
| 1x agulha de limpeza | |



Se houver peças em falta ou danificadas, contacte o seu revendedor.

4 SÍMBOLOS

Os símbolos seguintes são utilizados no presente manual e/ou na máquina:

	O jato não deve ser dirigido a pessoas, animais de estimação, aparelhos eléctricos sob tensão ou ao próprio aparelho.		Em conformidade com as normas de segurança essenciais das diretivas europeias aplicáveis
	Classe II - A máquina é duplamente isolada, pelo que não é necessário um fio de terra.		Ler o manual antes de utilizar
	Indica risco de ferimentos pessoais ou danos na ferramenta.		Os produtos eléctricos não devem ser eliminados juntamente com o lixo doméstico.
	Informações importantes		Usar proteção ocular
	Proteção contra o ruído do desgaste		Usar luvas

5 AVISOS GERAIS DE SEGURANÇA DE FERRAMENTAS ELÉCTRICAS

Leia todos os avisos e instruções de segurança. O não cumprimento dos avisos e instruções pode resultar em choque eléctrico, incêndio e/ou ferimentos graves. Guarde os avisos de segurança e as instruções para referência futura. O termo "ferramenta eléctrica" nos avisos de segurança refere-se à sua ferramenta eléctrica alimentada pela rede eléctrica (com fio) ou pela bateria (sem fio).

5.1 Área de trabalho

- Manter a área de trabalho limpa e bem iluminada. As zonas desarrumadas e escuras podem dar origem a acidentes.
- Não utilize ferramentas eléctricas em ambientes potencialmente explosivos, por exemplo, na presença de líquidos, gases ou poeiras inflamáveis. As ferramentas eléctricas produzem faíscas que podem inflamar o pó ou os fumos.
- Mantenha as crianças e os transeuntes à distância quando utilizar uma ferramenta eléctrica. As distrações podem fazer com que se perca o controlo da ferramenta.

5.2 Segurança eléctrica



Verificar sempre se a alimentação eléctrica corresponde à tensão indicada na placa de características.

- As fichas das ferramentas eléctricas devem corresponder à tomada. Nunca modificar a ficha de forma alguma. Não utilize fichas adaptadoras com ferramentas eléctricas ligadas

à terra. As fichas não modificadas e as tomadas adequadas reduzem o risco de choque eléctrico mortal.

- Evitar o contacto do corpo com superfícies ligadas à terra, tais como tubos, radiadores, fogões de cozinha e frigoríficos. Existe um risco acrescido de choque eléctrico letal se o corpo estiver ligado à terra.
- Não exponha as ferramentas eléctricas à chuva ou a condições de humidade. Se a água entrar numa ferramenta eléctrica, aumentará o risco de um choque eléctrico letal.
- Não danificar o cabo. Nunca utilize o cabo para transportar, puxar ou desligar a ferramenta eléctrica da tomada. Mantenha o cabo afastado do calor, óleo, arestas afiadas ou peças em movimento. Os cabos danificados ou emaranhados aumentam o risco de um choque eléctrico letal.
- Quando utilizar uma ferramenta eléctrica no exterior, utilize um cabo de extensão adequado para utilização no exterior. A utilização de um cabo adequado para utilização no exterior reduz o risco de um choque eléctrico letal.
- Se for inevitável a utilização de uma ferramenta eléctrica num local húmido, utilize uma fonte de alimentação protegida por um dispositivo de corrente residual (RCD). A utilização de um RCD reduz o risco de um choque eléctrico letal.

5.3 Segurança pessoal

- Mantenha-se alerta, preste atenção ao que está a fazer e use o bom senso ao operar uma ferramenta eléctrica. Não utilize uma ferramenta eléctrica quando estiver cansado ou sob a influência de drogas, álcool ou medicamentos. Um momento de desatenção ao operar uma ferramenta eléctrica pode resultar em lesões pessoais graves.
- Utilizar equipamento de segurança. Utilize sempre proteção para os olhos. A utilização de equipamento de segurança, como uma máscara antipoeiras, sapatos de segurança antiderrapantes, um capacete de proteção ou proteção auditiva, sempre que necessário, reduzirá o risco de ferimentos pessoais.
- Evitar arranques acidentais. Certifique-se de que o interruptor está na posição de desligado antes de inserir a ficha. Transportar ferramentas eléctricas com o dedo no interruptor ou ligar ferramentas eléctricas quando o interruptor está na posição de ligado torna os acidentes mais prováveis.
- Remova quaisquer chaves de ajuste ou chaves inglesas antes de ligar a ferramenta eléctrica. Uma chave inglesa ou uma chave deixada presa numa parte rotativa da ferramenta eléctrica pode provocar ferimentos pessoais.
- Não estender demasiado a mão. Mantenha sempre os pés bem assentes no chão. Desta forma, é possível manter o controlo sobre a ferramenta eléctrica em situações inesperadas.
- Vestir-se corretamente. Não use roupas largas ou jóias. Mantenha o cabelo, o vestuário e as luvas afastados da ferramenta eléctrica. Roupas largas, jóias ou cabelos compridos podem ficar presos nas peças móveis.
- Se existirem dispositivos para ligar as instalações de extração e recolha de poeiras, certifique-se de que são fixados e utilizados corretamente. A utilização destes dispositivos pode reduzir os riscos relacionados com o pó.

5.4 Utilização e manutenção de ferramentas eléctricas

- Não espere que a ferramenta eléctrica faça mais do que aquilo que ela pode fazer. Utilize a ferramenta eléctrica correta para o que pretende fazer. Uma ferramenta eléctrica obterá melhores resultados e será mais segura se for utilizada no contexto para o qual foi concebida.
- Não utilize a ferramenta eléctrica se o interruptor não conseguir ligar e desligar. Uma ferramenta eléctrica com um interruptor avariado é perigosa e deve ser reparada.
- Desligue a ficha da fonte de alimentação antes de efetuar ajustes, mudar acessórios ou armazenar ferramentas eléctricas. Estas medidas preventivas de segurança reduzem o risco de arranque acidental da ferramenta eléctrica.

- Guarde as ferramentas eléctricas, quando não estiverem a ser utilizadas, fora do alcance das crianças e não permita que pessoas que não estejam familiarizadas com a ferramenta eléctrica ou com estas instruções a utilizem. As ferramentas eléctricas são potencialmente perigosas nas mãos de utilizadores sem formação.
- Manutenção. Verifique se as peças móveis estão desalinhas ou encravadas, se existem roturas ou qualquer outra característica que possa afetar o funcionamento da ferramenta eléctrica. Se estiver danificada, a ferramenta eléctrica deve ser reparada. Muitos acidentes são causados pela utilização de ferramentas eléctricas com manutenção deficiente.
- Manter as ferramentas de corte afiadas e limpas. As ferramentas de corte com manutenção adequada e arestas de corte afiadas têm menos probabilidades de encravar e são mais fáceis de controlar.
- Utilize a ferramenta eléctrica, os acessórios e as ferramentas de corte, etc., de acordo com estas instruções e da forma prevista para o tipo específico de ferramenta eléctrica, tendo em conta as condições de trabalho e o trabalho a efetuar. A utilização de uma ferramenta eléctrica de uma forma para a qual não foi concebida pode conduzir a situações potencialmente perigosas.

5.5 Serviço

- A manutenção da sua ferramenta eléctrica deve ser efectuada por um especialista qualificado, utilizando apenas peças sobressalentes padrão. Desta forma, garante-se que a ferramenta eléctrica cumpre as normas de segurança exigidas.

6 INSTRUÇÕES DE SEGURANÇA ADICIONAIS PARA MÁQUINAS DE LIMPEZA A ALTA PRESSÃO

- O aparelho foi concebido exclusivamente para uso privado no exterior e NÃO para uso comercial. Mantenha-o afastado do calor, da luz solar direta, da humidade e da chuva, do gelo e de arestas vivas.
- Não deixar que pessoas que não tenham recebido formação sobre a utilização de uma máquina de lavar de alta pressão nem tenham lido o manual de instruções operem a máquina!
- As máquinas de limpeza a alta pressão não devem ser utilizadas por crianças ou por pessoal sem formação.
- As crianças devem ser vigiadas para garantir que não brincam com o aparelho.
- Antes de colocar a sua máquina em funcionamento, verifique cuidadosamente se existem defeitos. Se encontrar algum, não ponha a máquina em funcionamento e contacte o seu distribuidor local.
- Verifique especialmente se o isolamento do cabo elétrico está perfeito e sem fissuras. Se o cabo elétrico estiver danificado, deve ser substituído por um centro de assistência local autorizado.



AVISO: Os jactos de alta pressão podem ser perigosos se forem mal utilizados. O jato não deve ser dirigido contra pessoas, aparelhos eléctricos sob tensão ou o próprio aparelho.



AVISO: Não utilizar o aparelho ao alcance de pessoas que não usem vestuário de proteção.

- Não dirigir o jato contra si próprio ou contra outras pessoas para limpar roupa ou calçado.
- Segurar firmemente a lança de pulverização com as duas mãos.
- O operador e todas as pessoas que se encontrem na proximidade imediata do local de limpeza devem tomar medidas para se protegerem de serem atingidos por detritos deslocados durante a operação.
- Usar óculos de proteção e vestuário de proteção durante o funcionamento.

- Desligar da alimentação eléctrica antes de proceder à manutenção pelo utilizador.
- Para garantir a segurança do aparelho, utilize apenas peças sobresselentes originais do fabricante ou aprovadas pelo fabricante.
- Não utilizar o aparelho se o cabo de alimentação ou partes importantes do aparelho estiverem danificadas, por exemplo, o dispositivo de segurança, a mangueira de alta pressão e a pistola de gatilho.
- Não utilizar o aparelho com as mãos molhadas. Se o aparelho estiver húmido ou molhado, desligue-o imediatamente da tomada. Não o coloque dentro de água.
- Os pneus e as válvulas dos pneus podem ser danificados pelo jato de alta pressão e rebentar.
- Nunca utilizar a máquina num ambiente onde possa haver perigo de explosão.
- Não é permitido limpar superfícies que contenham amianto com alta pressão.
- Esta máquina de lavar a alta pressão não deve ser utilizada a temperaturas inferiores a 0°C

AVISO: As mangueiras, os acessórios e os acoplamentos de alta pressão são importantes para a segurança do aparelho. Utilizar apenas os tubos flexíveis, os acessórios e as uniões recomendados pelo fabricante.



AVISO: Cabos de extensão inadequados podem ser perigosos. Os cabos em bobinas devem ser sempre completamente desenrolados para evitar o sobreaquecimento do cabo.

- Se for utilizado um cabo de extensão, a ficha e a tomada devem ser à prova de água e cumprir os requisitos de comprimento e dimensões do cabo abaixo mencionados.
 - 1,0 mm² máx. 12.5 m
 - 1,5 mm² máx. 20 m
- Se o cabo elétrico estiver danificado, deve ser substituído pelo fabricante, pelo seu agente de assistência ou por uma pessoa com qualificações semelhantes, de modo a evitar qualquer perigo.

6.1 Ligação à rede eléctrica

Ao ligar a máquina de lavar a alta pressão à instalação eléctrica, deve ter-se em atenção o seguinte

- A ligação da alimentação eléctrica deve ser feita por um electricista qualificado e cumprir a norma IEC 60364-1
- Recomenda-se que a alimentação eléctrica deste aparelho inclua um dispositivo de corrente residual que interrompa a alimentação se a corrente de fuga à terra exceder 30 mA durante 30 ms.

6.2 Ligação de água

- Ligação à rede pública de acordo com os regulamentos.
- A mangueira de entrada pode ser ligada à rede de água com uma pressão de entrada máxima de 12 bar.



Na Europa, esta máquina de lavar a alta pressão só pode ser ligada à rede de água potável, se tiver sido instalado um desconector de rede adequado, do tipo BA, de acordo com a norma EN 1717. O comprimento da mangueira entre o desconector e a máquina de lavar de alta pressão deve ser de pelo menos 10 metros para absorver possíveis picos de pressão (diâmetro mínimo de ½ polegada).

- A partir do momento em que a água passa pela válvula BA, deixa de ser considerada água potável.



IMPORTANTE! Utilize apenas água sem impurezas. Se houver risco de partículas de areia na água de entrada (por exemplo, do seu próprio poço), deve ser montado um filtro adicional.

6.3 Dispositivos de segurança

- A válvula de descarga pode reduzir a pressão se esta exceder os valores predefinidos.
- Dispositivo de bloqueio da pistola de percussão (9): A pistola de desconexão (8) possui um dispositivo de bloqueio (9). Quando o botão está ativado, a pistola de desconexão (8) não pode ser acionada.
- Um sensor térmico protege o motor contra sobrecargas. A máquina reiniciará após alguns minutos quando o sensor térmico tiver arrefecido.

7 MONTAGEM

Esta secção explica em pormenor como preparar a sua máquina de lavar a alta pressão para ser utilizada.

7.1 Montagem da pistola (Fig. 1)

- Introduzir o bico de pulverização regulável(K) na pistola. Empurrar e rodar o bico regulável no sentido dos ponteiros do relógio sobre a pistola(J) até ficar apertado à mão para o fixar. Quando as peças estão bem unidas, não é possível separar os dois componentes puxando diretamente para fora o bico regulável. Todos os acessórios devem ser inseridos na pistola para uma utilização correta.

7.2 Montagem do suporte de acessórios (Fig. 2)

- Aparafusar bem o suporte de acessórios ao corpo principal.

7.3 Montagem do enrolador de mangueiras (Fig. 3)

Instalar o suporte da mangueira no enrolador da mangueira e, em seguida, encaixar no lugar e aparafusar

Os suportes do enrolador de mangueiras na pega do carrinho e, em seguida, instale a pega do enrolador de mangueiras no enrolador de mangueiras com um "clique".

7.4 Montagem do gancho de arrumação e do suporte da pistola (Fig. 4)

- Deslize o suporte da pistola firmemente para o corpo principal.

8 FUNCIONAMENTO

8.1 Ligação da mangueira de jardim (Fig. 5)

- Antes de ligar o conector de entrada de água à máquina de lavar roupa, retire a tampa de plástico.
- Ligar o conector da mangueira (com filtro incorporado) à máquina de lavar a pressão.
- Ligar a mangueira de jardim com um acoplamento rápido normalizado

8.2 Montagem da mangueira de alta pressão (Fig. 6)

1. Ligar a mangueira de alta pressão à pistola de gatilho.
2. Retirar a mangueira de alta pressão premindo o botão (B)

8.3 Montagem da lança turbo

1. Colocar o bocal turbo/limpador de pátios na pistola de gatilho
2. Quando inserido, rode-o no sentido dos ponteiros do relógio. Cuidado: Certificar-se de que a lança está corretamente fixada à pistola

8.4 Ligação de água

Uma mangueira de jardim normal de 1/2" com um mínimo de 10 m e um máximo de 25 m será adequada. 25 m será adequada.



IMPORTANTE! Utilize apenas água sem impurezas. Se houver risco de partículas de areia na água de entrada (por exemplo, do seu próprio poço), deve ser montado um filtro adicional.

1. Deixar correr a água através da mangueira de água antes de a ligar à máquina para evitar que a areia e a sujidade penetrem na máquina. Nota: Verificar se o filtro está colocado no tubo de entrada de água e se não está entupido.
2. Ligar a mangueira de água ao abastecimento de água através do conector rápido (água de entrada, pressão máxima: 12 bar, temperatura máxima: 50°C).
3. Ligar a água.

8.5 Arranque/paragem da máquina

A pistola de percussão e a lança são afectadas por um impulso durante o funcionamento - por isso, segure-as sempre firmemente com as duas mãos.



IMPORTANTE: Apontar o bocal para o solo.



Esta lavadora de alta pressão está equipada com um sistema automático de arranque/paragem, baseado na pressão da água.

1. Verifique se a máquina está na posição vertical. NOTA: Não coloque a máquina em relva alta!
2. Soltar o bloqueio do gatilho
3. Ativar o gatilho da pistola de gatilho e deixar correr a água até que todo o ar tenha saído da mangueira de água.
4. Rode o interruptor de arranque/paragem para a direita
5. Ativar o gatilho da pistola de percussão.
6. Ajustar sempre a distância e, conseqüentemente, a pressão do bocal à superfície a ser limpa.

Não cubra a máquina durante o funcionamento nem a utilize num local sem ventilação adequada!

NOTA: Se a máquina for deixada ou não for utilizada durante 5 minutos, tem de ser desligada no interruptor de arranque/paragem (4) "O":

1. Rodar o interruptor de arranque/paragem para a esquerda "O".
2. Desligar a ficha eléctrica da tomada.
3. Desligar a alimentação de água e ativar o gatilho da pistola de gatilho para aliviar a pressão da máquina.
4. Bloquear a pistola de gatilho. (Fig. 7)

Ao soltar o gatilho da pistola de gatilho, a máquina pára automaticamente. A máquina volta a arrancar quando se volta a ativar a pistola de gatilho.

8.6 Bocal regulável (Fig. 8)

A pressão do bocal regulável pode ser ajustada rodando-o.



AVISO: Não faça isto durante o funcionamento para evitar que a mão atinja o jato.

8.7 Rodar a pistola (Fig. 7a)

A rotação da pistola ajusta o seu ângulo de limpeza durante um padrão de pulverização em leque completo, para que cada utilizador encontre a sua posição de limpeza mais confortável e eficiente. Premir o botão para o lado "desbloquear", a função de rotação será aberta. Se não necessitar desta função, prima o botão para o lado "bloqueado".

8.8 Limpador de pátio

A máquina de limpeza de pátios é um acessório potente para a limpeza de pátios, caminhos de acesso, etc.

Fixar o Patio Cleaner à lança.

NOTA: Não utilize o Patio Cleaner como uma vassoura, mas deixe-o deslizar suavemente sobre a superfície

9 DADOS TÉCNICOS

	POWXG90504
TIPO DE MOTOR	Motor de escova
Pressão (Mpa)	12
Pressão máx. Pressão (Mpa)	17
Tensão	220-240 V / 50Hz
Potência	2200 W
Fluxo	6,5 L/min
Temperatura da água	Máximo 50°C
Peso	11 kg

10 MANUTENÇÃO E LIMPEZA

ATENÇÃO! Desligar sempre a ficha eléctrica da tomada antes de proceder à manutenção ou limpeza.

Para garantir uma vida útil longa e sem problemas, é necessário seguir os conselhos seguintes:

- Lavar a mangueira de água, a mangueira de alta pressão, a lança de pulverização e os acessórios antes da montagem
- Limpar os conectores de pó e areia.
- Lavar o acessório de pulverização de detergente após a utilização.
- Limpar os bicos.

Qualquer reparação deve ser sempre efectuada numa oficina autorizada com peças sobressalentes originais

10.1 Limpeza do filtro de entrada

- Limpar regularmente o filtro de entrada de água Lavar com água para remover a sujidade e os detritos.



CUIDADO: A não instalação do filtro invalida a garantia

10.2 Limpeza das saídas de ar

A máquina deve ser mantida limpa para que o ar de arrefecimento possa passar livremente através das aberturas da máquina.

10.3 Lubrificação de acoplamentos

Para garantir uma ligação fácil e que os o-rings não sequem, os acoplamentos devem ser lubrificados regularmente.

11 ARMAZENAMENTO

A máquina deve ser guardada num local sem gelo!

A bomba, a mangueira e os acessórios devem ser sempre esvaziados de água antes de serem armazenados, da seguinte forma

1. Parar a máquina (rodar o interruptor de arranque/paragem "O" e retirar a mangueira de água e o bocal).
2. Reiniciar a máquina e ativar o gatilho da pistola de gatilho. Deixar a máquina funcionar até que não saia mais água pela pistola de gatilho
3. Parar a máquina, desligar a ficha da tomada e enrolar a mangueira e o cabo.
4. Colocar a pistola de gatilho, a lança, os bicos e outros acessórios nos suportes da máquina. O gancho pode ser utilizado para guardar a mangueira e o cabo

Se a máquina for congelada por engano, será necessário verificar se está danificada.



AVISO: Nunca pôr em funcionamento uma máquina congelada. Os danos provocados pelo gelo não são cobertos pela garantia!

12 RESOLUÇÃO DE PROBLEMAS

SINTOMA	CAUSA	AÇÃO RECOMENDADA
A máquina recusa-se a arrancar	A máquina não está ligada à corrente	Máquina de ligar à corrente.
	Tomada defeituosa	Tenta outra tomada.
	Cabo de extensão defeituoso	Experimente sem o cabo de extensão.
Pressão flutuante	A bomba está a aspirar ar	Verificar se as mangueiras e as ligações estão estanques.
	Válvulas sujas, gastas ou presas	Contactar o centro de assistência mais próximo
	Abastecimento de água insuficiente	Aumentar a pressão da água, verificar se a mangueira de jardim está entupida e/ou mudar para uma mangueira maior.
	Vedantes da bomba desgastados	Contactar o centro de assistência mais próximo
Paragens da máquina	Tensão de rede incorrecta	Verificar se a tensão de rede corresponde à especificada na placa de identificação
	Sensor térmico ativado	Deixar a máquina arrefecer durante 5 minutos
	Bocal parcialmente bloqueado	Limpar o bocal com uma agulha e pulverizando água para trás através do bocal
	Aumento da amperagem	Experimente sem o cabo de extensão.
Máquina a pulsar	Ar na mangueira de entrada/bomba	Deixar a máquina funcionar com o gatilho aberto até que a pressão de trabalho normal seja retomada.
	Abastecimento inadequado de água da rede pública	Aumentar a pressão da água, verificar se a mangueira de jardim está entupida e/ou mudar para uma mangueira maior.
	Bocal parcialmente bloqueado	Limpar o bocal com uma agulha e pulverizando água para trás através do bocal
	Filtro de água bloqueado	Limpar o filtro
	Mangueira dobrada	Endireitar a mangueira.
A máquina arranca e pára frequentemente sozinha	A bomba e/ou a pistola de gatilho têm fugas	Contactar o centro de assistência mais próximo
	Sem abastecimento de água	Ligar a água de entrada.
A máquina arranca mas não sai água	Filtro de água bloqueado	Limpar o filtro
	Bocal bloqueado	Limpar o bocal com uma agulha e pulverizando água para trás através do bocal

13 GARANTIA

- Este produto tem a garantia prevista na lei por um período de 36 meses a partir da data de compra pelo primeiro utilizador.
- Esta garantia cobre todos os defeitos de material ou de fabrico, excluindo: baterias, carregadores, peças defeituosas sujeitas a desgaste normal, como rolamentos, escovas, cabos e fichas, ou acessórios como berbequins, brocas, lâminas de serra, etc.; danos ou defeitos resultantes de maus tratos, acidentes ou alterações; nem o custo de transporte.
- Os danos e/ou defeitos resultantes de uma utilização incorrecta também não são abrangidos pelas disposições da garantia.
- Também não nos responsabilizamos por quaisquer danos corporais resultantes de uma utilização inadequada da ferramenta.
- As reparações só podem ser efectuadas por um centro de apoio ao cliente autorizado para ferramentas Powerplus.
- Pode sempre obter mais informações através do número 00 32 3 292 92 90.
- Os eventuais custos de transporte serão sempre suportados pelo cliente, salvo acordo escrito em contrário.
- Ao mesmo tempo, a garantia não pode ser acionada se os danos do aparelho resultarem de uma manutenção negligente ou de uma sobrecarga.
- Estão definitivamente excluídos da garantia os danos resultantes da permeação de fluidos, penetração excessiva de poeiras, danos intencionais (propositadamente ou por descuido grave), utilização inadequada (utilização para fins para os quais o dispositivo não é adequado), utilização incompetente (por exemplo, não seguir as instruções fornecidas no manual), montagem inexperiente, queda de raios, tensão de rede incorrecta. Esta lista não é exaustiva.
- A aceitação de reclamações ao abrigo da garantia nunca pode levar à prorrogação do período de garantia nem ao início de um novo período de garantia em caso de substituição de um dispositivo.
- Os aparelhos ou peças substituídos ao abrigo da garantia continuam a ser propriedade da Varo NV.
- Reservamo-nos o direito de rejeitar uma reclamação quando a compra não puder ser verificada ou quando for evidente que o produto não foi objeto de uma manutenção adequada. (ranhuras de ventilação limpas, manutenção regular das escovas de carvão, etc.).
- O recibo de compra deve ser conservado como prova da data de compra.
- O seu aparelho deve ser devolvido ao seu revendedor sem ser desmontado, num estado aceitavelmente limpo (na sua caixa original moldada por sopro, se aplicável à unidade), acompanhado da prova de compra.

14 AMBIENTE

Se o seu aparelho precisar de ser substituído após uma utilização prolongada, não o deite fora juntamente com o lixo doméstico, mas elimine-o de forma ambientalmente segura.

Os resíduos produzidos pelos aparelhos eléctricos não devem ser tratados como o lixo doméstico normal. Recicle nos locais onde existem instalações de reciclagem. Consulte a autoridade local ou o retalhista para obter conselhos sobre reciclagem.

15 DECLARAÇÃO DE CONFORMIDADE

VARO - Vic. Van Rompuy N.V. - Joseph Van Instraat 9 - BE2500 Lier - BÉLGICA, declara unicamente que,

produto : Máquina de lavar de alta pressão
marca registada : POWERplus
modelo : POWXG90504

está em conformidade com os requisitos essenciais e outras disposições relevantes das diretivas/regulamentos europeus aplicáveis, com base na aplicação de normas europeias harmonizadas. Qualquer modificação não autorizada do aparelho anula esta declaração.

Diretivas/Regulamentos europeus (incluindo, se aplicável, as suas alterações até à data da assinatura);

2011/65/UE

2006/42/CE

2014/30/UE

2000/14/CE

Anexo V

LwA

Medida

88 dB(A)

Garantido

89 dB(A)

Normas europeias harmonizadas (incluindo, se aplicável, as suas alterações até à data da assinatura);

EN 60335-1 : 2012

EN 60335-2-79 : 2012

EN IEC 55014-1 : 2021

EN IEC 55014-2 : 2021

EN IEC 61000-3-2 : 2019

EN 61000-3-3 : 2013

Responsável pelo Produto e detentor da Documentação Técnica: Philippe Vankerkhove, MSc.EE. - VARO Vic. Van Rompuy n.v.

O abaixo-assinado actua em nome do diretor-geral da empresa,

Philippe Vankerkhove, MSc. EE

Assuntos Regulamentares – Gestor de Conformidade

08/08/2025, Lier - Bélgica

1	TILTENKT BRUK	3
2	BESKRIVELSE (FIG. A-B)	3
3	LISTE OVER PAKKENS INNHOLD	3
4	SYMBOLER	4
5	GENERELLE SIKKERHETSADVARSLER FOR ELEKTROVERKTØY	4
5.1	<i>Arbeidsområde</i>	4
5.2	<i>Elektrisk sikkerhet</i>	4
5.3	<i>Personlig sikkerhet</i>	5
5.4	<i>Bruk og vedlikehold av elektroverktøy</i>	5
5.5	<i>Service</i>	6
6	YTTERLIGERE SIKKERHETSINSTRUKSJONER FOR HØYTRYKKSIVASKERE	6
6.1	<i>Tilkobling til strømmettet</i>	7
6.2	<i>Vanntilkobling</i>	7
6.3	<i>Sikkerhetsinnretninger</i>	7
7	MONTERING	7
7.1	<i>Montering av pistolen (fig. 1)</i>	7
7.2	<i>Montering av tilbehørsholderen (fig. 2)</i>	7
7.3	<i>Montering av slangetrommel (fig. 3)</i>	7
7.4	<i>Montering av oppbevaringskrok og pistolholder (fig. 4)</i>	8
8	DRIFT	8
8.1	<i>Tilkobling av hageslange (fig. 5)</i>	8
8.2	<i>Montering av høytrykkslange (fig. 6)</i>	8
8.3	<i>Montering av turbo lanse</i>	8
8.4	<i>Vanntilkobling</i>	8
8.5	<i>Start/stopp av maskinen</i>	8
8.6	<i>Justerbar dyse (fig. 8)</i>	9
8.7	<i>Roter pistolen (fig. 7a)</i>	9
8.8	<i>Rengjøringsmiddel for uteplass</i>	9
9	TEKNISKE DATA	9

10	VEDLIKEHOLD OG RENGJØRING	10
10.1	<i>Rengjøring av innløpsfilter</i>	10
10.2	<i>Rengjøring av luftventiler</i>	10
10.3	<i>Smøring av koblinger</i>	10
11	LAGRING	10
12	FEILSØKING	11
13	GARANTI	12
14	MILJØ	12
15	ERKLÆRING OM SAMSVAR	13

POWERPLUS

HØYTRYKKSSPYLER 2200W

POWXG90504

POWXG90504

NO

1 TILTENKT BRUK

Høytrykksspyleren er utviklet for rengjøring utendørs. Rengjøring av: maskiner, kjøretøy, konstruksjoner, redskaper, fasader, terrasser, hageredskaper,...



ADVARSEL! Les denne bruksanvisningen og de generelle sikkerhetsinstruksjonene nøye før du bruker apparatet, for din egen sikkerhets skyld. Elektroverktøyet skal kun gis videre sammen med disse instruksjonene.

2 BESKRIVELSE (FIG. A-B)

1. Kobling for vanninntak
2. Oppbevaringskrok
3. Vannuttak
4. Bryter
5. Håndtak på tralle
6. Pistolholder
7. Høytrykksslange
8. Avtrekkerpistol
9. Avtrekkslås
10. Lance
11. Justerbar dyse
12. Slangelåsknapp Pistol
13. Rengjøringsmiddel for uteplass
14. Turbolanse
15. Slangetrommel
16. Pensel
17. Forlenget lanse for terrassevasker

3 LISTE OVER PAKKENS INNHOLD

- Fjern alt emballasjemateriale
- Fjern gjenværende emballasje og transportstøtter (hvis de finnes)
- Kontroller at innholdet i emballasjen er komplett
- Kontroller apparatet, strømledningen, støpselet og alt tilbehør for transportskader.
- Oppbevar emballasjematerialet så langt det er mulig til garantiperioden er utløpt. Kast den i ditt lokale avfallssystem etterpå.



ADVARSEL Emballasjematerialer er ikke leketøy! Barn må ikke leke med plastposer! Fare for kvelning!

1x høytrykksspyler
1x sprøtepistol
1x forlenget lanse for terrassevasker
1x justerbar dyse
1x vanninntakskontakt
1x 8 m trykksslange
1x manuell
1x terrassevasker
1x turboddyse
1x rengjøringsnål











1x Fast børste
1x vaskemiddeltank
1x slangetrommel + 4 skruer
1x slangeklemme
1x pistolholder
1x håndtak for slangetrommel
1x trallehåndtak + 2 skruer
2x hjul Ø180 mm (montert)
1x holder for tilbehør



Ta kontakt med forhandleren hvis deler mangler eller er skadet.

4 SYMBOLER

Følgende symboler brukes i denne håndboken og/eller på maskinen:

	Strålen må ikke rettes mot personer, kjæledyr, strømførende elektrisk utstyr eller selve apparatet.		I samsvar med grunnleggende sikkerhetsstandarder i gjeldende europeiske direktiver
	Klasse II - Maskinen er dobbeltisolert; jordingsledning er derfor ikke nødvendig.		Les bruksanvisningen før bruk
	Angir risiko for personskade eller skade på verktøyet.		Elektriske produkter må ikke kastes sammen med husholdningsavfallet.
	Viktig informasjon		Bruk øyebeskyttelse
	Bruk støybeskyttelse		Bruk hansker

5 GENERELLE SIKKERHETSADVARSLER FOR ELEKTROVERKTØY

Les alle sikkerhetsadvarsler og instruksjoner. Hvis du ikke tar hensyn til advarslene og ikke følger instruksjonene, kan det føre til elektrisk støt, brann og/eller alvorlige personskader. Ta vare på sikkerhetsadvarslene og instruksjonene for senere bruk. Begrepet "elektroverktøy" i sikkerhetsadvarslene refererer til ditt nettdrevne (med ledning) elektroverktøy eller batteridrevne (uten ledning) elektroverktøy.

5.1 Arbeidsområde

- Hold arbeidsområdet rent og godt opplyst. Rotete og mørke områder kan føre til ulykker.
- Ikke bruk elektroverktøy i eksplosjonsfarlige omgivelser, f.eks. i nærheten av brennbare væsker, gasser eller støv. Elektroverktøy skaper gnister som kan antenne støv eller røyk.
- Hold barn og andre tilskuere på avstand når du bruker et elektroverktøy. Distraksjoner kan føre til at du mister kontrollen over verktøyet.

5.2 Elektrisk sikkerhet



Kontroller alltid at strømforsyningen samsvarer med spenningen på typeskiltet.

- Støpselet til elektroverktøyet må passe til stikkontakten. Ikke modifier støpselet på noen måte. Ikke bruk adapterplugger med jordet elektroverktøy. Uendrede støpsler og passende stikkontakter reduserer risikoen for dødelig elektrisk støt.
- Unngå kroppskontakt med jordede overflater som rør, radiatorer, komfyrer og kjøleskap. Det er økt risiko for dødelig elektrisk støt hvis kroppen din er jordet.
- Ikke utsett elektroverktøy for regn eller våte forhold. Hvis det kommer vann inn i et elektroverktøy, øker det risikoen for et dødelig elektrisk støt.

- Ikke skad ledningen. Bruk aldri ledningen til å bære, trekke eller koble fra elektroverktøyet. Hold ledningen borte fra varme, olje, skarpe kanter eller bevegelige deler. Skadede eller sammenfiltrede ledninger øker risikoen for dødelig elektrisk støt.
- Når du bruker et elektroverktøy utendørs, må du bruke en skjøteledning som er egnet for utendørs bruk. Bruk av en ledning som er egnet for utendørs bruk, reduserer risikoen for dødelig elektrisk støt.
- Hvis det er uunngåelig å bruke et elektroverktøy på et fuktig sted, må du bruke en strømforsyning som er beskyttet av en jordfeilbryter (RCD). Bruk av jordfeilbryter reduserer risikoen for dødelig elektrisk støt.

5.3 Personlig sikkerhet

- Vær oppmerksom, pass på hva du gjør og bruk sunn fornuft når du bruker et elektroverktøy. Ikke bruk elektroverktøy når du er trett eller påvirket av narkotika, alkohol eller medikamenter. Et øyeblikks uoppmerksomhet ved bruk av et elektroverktøy kan føre til alvorlige personskader.
- Bruk sikkerhetsutstyr. Bruk alltid øyevern. Bruk av sikkerhetsutstyr som støvmaske, sklisliske vernesko, hjelm eller hørselsvern når det er nødvendig, reduserer risikoen for personskader.
- Unngå utilsikket start. Sørg for at bryteren står i av-stilling før du setter i støpselet. Hvis du bærer elektroverktøy med fingeren på bryteren eller kobler til elektroverktøyet når bryteren står i på-stilling, øker sannsynligheten for ulykker.
- Fjern eventuelle justeringsnøkler eller skiftenøkler før du slår på elektroverktøyet. En nøkkel som er festet til en roterende del av elektroverktøyet kan føre til personskade.
- Ikke strekk deg for langt ut. Hold føttene godt plantet på bakken til enhver tid. På den måten beholder du kontrollen over elektroverktøyet i uventede situasjoner.
- Kle deg ordentlig. Ikke bruk løse klær eller smykker. Hold hår, klær og hansker borte fra elektroverktøyet. Løse klær, smykker eller langt hår kan vikle seg inn i de bevegelige delene.
- Hvis det finnes utstyr for tilkobling av støvavsug og støvoppsamling, må du sørge for at det er montert og brukes på riktig måte. Bruk av slike anordninger kan redusere støvrelaterte farer.

5.4 Bruk og vedlikehold av elektroverktøy

- Ikke forvent at elektroverktøyet skal gjøre mer enn det kan. Bruk riktig elektroverktøy til det du skal gjøre. Et elektroverktøy gir bedre resultater og er sikrere hvis det brukes i den sammenhengen det er konstruert for.
- Ikke bruk elektroverktøyet hvis bryteren ikke kan slå det av og på. Et elektroverktøy med ødelagt bryter er farlig og må repareres.
- Trekk støpselet ut av stikkkontakten før du foretar justeringer, skifter tilbehør eller oppbevarer elektroverktøyet. Slike forebyggende sikkerhetstiltak reduserer risikoen for at elektroverktøyet startes ved et uhell.
- Oppbevar elektroverktøyet utilgjengelig for barn når det ikke er i bruk, og ikke la personer som ikke er kjent med elektroverktøyet eller denne bruksanvisningen bruke det. EI-verktøy er potensielt farlige i hendene på uøvde brukere.
- Vedlikehold. Kontroller om de bevegelige delene er feilinnstilt eller sitter fast, om det er brudd eller andre forhold som kan påvirke elektroverktøets funksjon. Hvis det er skadet, må elektroverktøyet repareres. Mange ulykker skyldes bruk av dårlig vedlikeholdte elektroverktøy.
- Hold skjæreverktøyene skarpe og rene. Korrekt vedlikeholdte skjæreverktøy med skarpe skjærekanten har mindre sannsynlighet for å sette seg fast og er lettere å kontrollere.
- Bruk elektroverktøyet, tilbehør og skjæreverktøy osv. i samsvar med disse instruksjonene og på den måten som er beregnet for den aktuelle typen elektroverktøy, og ta hensyn til arbeidsforholdene og det arbeidet som skal utføres. Bruk av et elektroverktøy på en måte som det ikke er beregnet for, kan føre til farlige situasjoner.

5.5 Service

- Elektroverktøyet bør vedlikeholdes av en kvalifisert fagperson som kun bruker standard reservedeler. Dette vil sikre at det oppfyller de nødvendige sikkerhetsstandardene.

6 YTTERLIGERE SIKKERHETSINSTRUKSJONER FOR HØYTRYKKSIVASKERE

- Apparatet er kun beregnet for utendørs privat bruk og IKKE for kommersiell bruk. Hold det unna varme, direkte sollys, fuktighet og regn, frost og skarpe kanter.
- Ikke la personer som ikke har fått opplæring i bruk av høytrykksspyler eller har lest bruksanvisningen, bruke maskinen!
- Høytrykksrensere skal ikke brukes av barn eller ufaglært personell.
- Barn bør holdes under oppsyn for å sikre at de ikke leker med apparatet.
- Før du starter maskinen, må du kontrollere den nøye for eventuelle feil. Hvis du finner noen, må du ikke starte maskinen, men kontakte din lokale forhandler.
- Kontroller spesielt at isolasjonen på den elektriske kabelen er feilfri og uten sprekker. Hvis den elektriske kabelen er skadet, bør den skiftes ut av et autorisert, lokalt servicesenter.



ADVARSEL: Høytrykksstråler kan være farlige hvis de brukes feil. Strålen må ikke rettes mot personer, strømførende elektrisk utstyr eller selve apparatet.



ADVARSEL: Ikke bruk apparatet i nærheten av personer som ikke er iført verneklær.

- Ikke rett strålen mot deg selv eller andre for å rengjøre klær eller fottøy.
- Hold sprøytelansen godt fast med begge hender.
- Operatøren og alle som oppholder seg i umiddelbar nærhet av rengjøringsstedet, bør treffe tiltak for å beskytte seg mot å bli truffet av rusk som løsner under arbeidet.
- Bruk vernebriller og verneklær under bruk.
- Koble fra strømforsyningen før du utfører vedlikehold.
- For å garantere apparatets sikkerhet må du kun bruke originale reservedeler fra produsenten eller deler som er godkjent av produsenten.
- Ikke bruk apparatet hvis en tilførselsledning eller viktige deler av apparatet er skadet, f.eks. sikkerhetsanordning, høytrykkslange og avtrekkerpistol.
- Ikke bruk apparatet med våte hender. Hvis apparatet er fuktig eller vått, må du straks trekke ut støpselet. Ikke legg det i vann.
- Dekk og dekkventiler kan skades av høytrykksstrålen og deretter sprekke.
- Bruk aldri maskinen i omgivelser der det kan være fare for eksplosjon.
- Det er ikke tillatt å rengjøre asbestholdige overflater med høyt trykk.
- Denne høytrykksspyleren må ikke brukes ved temperaturer under 0 °C

ADVARSEL: Høytrykkslanger, koblinger og koblinger er viktige for apparatets sikkerhet. Bruk kun slanger, koblinger og koblinger som er anbefalt av produsenten.



ADVARSEL: Utilstrekkelige skjøteledninger kan være farlige. Kabler på spoler skal alltid ruller helt ut for å unngå overoppheting av kabelen.

- Hvis det brukes en skjøteledning, må støpselet og stikkkontakten være vanntette og oppfylle kravene til lengde og kabeldimensjoner som er nevnt nedenfor.
 - 1,0 mm² maks. 12.5 m
 - 1,5 mm² maks. 20 m
- Hvis den elektriske kablet er skadet, må den skiftes ut av produsenten eller dennes serviceagent eller tilsvarende kvalifisert person for å unngå fare.

6.1 Tilkobling til strømnettet

Følgende bør overholdes ved tilkobling av høytrykksspyleren til det elektriske anlegget:

- Tilkoblingen til strømforsyningen skal utføres av en kvalifisert elektriker og være i samsvar med IEC 60364-1
- Det anbefales at strømforsyningen til dette apparatet enten er utstyrt med en jordfeilbryter som bryter strømtilførselen hvis lekkasjestrømmen til jord overstiger 30 mA i 30 ms.

6.2 Vanntilkobling

- Tilkobling til det offentlige ledningsnettet i henhold til forskrifter.
- Innløpsslengen kan kobles til vannledningsnettet med et maks. innløpstrykk på 12 bar.
 - I Europa er det kun tillatt å koble denne høytrykksspyleren til drikkevannsnettet når det er installert en egnet tilbakestrømningssikring av type BA i henhold til EN 1717. Slangen mellom tilbakestrømningssikringen og høytrykksspyleren må være minst 10 meter lang for å absorbere eventuelle trykktopper (min. diameter ½ tomme).



- Så snart vannet har strømmet gjennom BA-ventilen, regnes det ikke lenger som drikkevann.



VIKTIG! Bruk kun vann uten urenheter. Hvis det er risiko for sandpartikler i inntaksvannet (f.eks. fra egen brønn), bør det monteres et ekstra filter.

6.3 Sikkerhetsinnretninger

- Avlastningsventilen kan redusere trykket hvis det overskrider forhåndsinnstilte verdier.
- Låseanordning på avtrekkspistolen (9): Avtrekkerpistolen (8) er utstyrt med en låseanordning (9). Når knotten er aktivert, kan ikke avtrekkerpistolen (8) betjenes.
- En termisk sensor beskytter motoren mot overbelastning. Maskinen starter på nytt etter noen minutter når den termiske sensoren er avkjølt.

7 MONTERING

I dette avsnittet forklarer vi i detalj hvordan du gjør høytrykksspyleren klar til bruk.

7.1 Montering av pistolen (fig. 1)

- Sett den justerbare sprøytedysen (K) inn i pistolen. Skyv og vri det justerbare munnstykket med klokken på pistolen (J) til det sitter fast for å låse det på plass. Når delene er satt ordentlig sammen, kan du ikke skille de to komponentene ved å trekke rett ut på det justerbare munnstykket. Alle tilbehør må være satt inn i pistolen for at den skal kunne brukes.

7.2 Montering av tilbehørholderen (fig. 2)

- Skru tilbehørholderen fast til hoveddelen.

7.3 Montering av slangetrommel (fig. 3)

Monter slangestøtten på slangetrommelen, og klikk den deretter på plass og skru slangetrommelstøtten på vognhåndtaket, og monter deretter slangetrommelhåndtaket på slangetrommelen med et "klikk".

7.4 Montering av oppbevaringskrok og pistolholder (fig. 4)

- Skyv pistolholderen fast til hoveddelen.

8 DRIFT

8.1 Tilkobling av hageslange (fig. 5)

- Fjern plasthetten før du kobler vanninntaket til høytrykksspyleren.
- Fest slangekoblingen (med innebygd filter) til høytrykksspyleren.
- Koble til hageslangen med en standard hurtigkobling

8.2 Montering av høytrykksslange (fig. 6)

1. Fest høytrykksslangen til avtrekkerpistolen.
2. Koble fra høytrykksslangen ved å trykke på knappen (B)

8.3 Montering av turbo lanse

1. Plasser turbomunnstykket/terrasserenseren i avtrekkerpistolen
2. Vri den med klokken når den er satt inn. Forsiktig: Sørg for at lansen er ordentlig festet til pistolen.

8.4 Vanntilkobling

En vanlig 1/2" hageslange på min. 10 m og maks. 25 m vil være egnet.



VIKTIG! Bruk kun vann uten urenheter. Hvis det er risiko for sandpartikler i inntaksvannet (f.eks. fra egen brønn), bør det monteres et ekstra filter.

1. La vannet renne gjennom vannslangen før du kobler den til maskinen for å hindre at sand og smuss trenger inn i maskinen. Merk: Kontroller at filteret er montert i vanninntaksrøret og at det ikke er tilstoppet.
2. Koble vannslangen til vanntilførselen ved hjelp av hurtigkoblingen (inntaksvann, maks. trykk: 12 bar, maks. temperatur: 50 °C).
3. Slå på vannet.

8.5 Start/stopp av maskinen

Avtrekkerpistolen og lansen påvirkes av et trykk under bruk - hold den derfor alltid godt fast med begge hender.



VIKTIG: Rett munnstykket mot bakken.



Denne høytrykksvaskeren er utstyrt med et automatisk start/stopp-system, basert på vanntrykket.

1. Kontroller at maskinen står i oppreist stilling. MERK: Ikke plasser maskinen i høyt gress!
2. Løse avtrekkerlåsen
3. Aktiver avtrekkeren på avtrekkerpistolen, og la vannet renne til all luft har sluppet ut av vannslangen.
4. Vri start/stopp-bryteren til høyre
5. Aktiver avtrekkeren på avtrekkerpistolen.
6. Tilpass alltid avstanden og dermed trykket på munnstykket til overflaten som skal rengjøres.

Ikke dekk til maskinen under drift eller bruk den i et rom uten tilstrekkelig ventilasjon!
MERK: Hvis maskinen blir stående eller ikke brukes på 5 minutter, må den slås av på start/stopp-bryteren (4) "O":

1. Vri start/stopp-bryteren til venstre "O".
2. Trekk støpselet ut av stikkkontakten.

3. Steng av vanntilførselen og aktiver avtrekkeren på avtrekkerpistolen for å avlaste maskinen for trykk.
4. Lås avtrekkspistolen. (Fig. 7)
Når du slipper avtrekkeren på avtrekkspistolen, stopper maskinen automatisk. Maskinen starter igjen når du aktiverer avtrekkerpistolen på nytt.

8.6 Justerbar dyse (fig. 8)

Trykket for det justerbare munnstykket kan justeres ved å vri på det.



ADVARSEL: Ikke gjør dette under drift for å unngå at hånden treffer strålen.

8.7 Roter pistolen (fig. 7a)

Pistolen roterer for å justere rengjøringsvinkelen under et fullstendig viftesprøytemønster, slik at alle brukere kan finne den mest komfortable og effektive rengjøringsposisjonen. Trykk på knappen for å låse opp siden, så åpnes rotasjonsfunksjonen. Og trykk på knappen til "lås"-siden hvis du ikke trenger denne funksjonen.

8.8 Rengjøringsmiddel for uteplass

Terrasserenseren er et kraftig tilbehør for rengjøring av terrasser, innkjørsler osv.

Fest Patio Cleaner til lansen.

MERK: Ikke bruk Patio Cleaner som en kost, men la den surfe jevnt over overflaten.

9 TEKNISKE DATA

	POWXG90504
Motorstype	Børstemotor
Trykk (Mpa)	12
Maks. Trykk (Mpa)	17
Spenning	220-240 V / 50 Hz
Strøm	2200 W
Flyt	6,5 L/min
Vanntemperatur	Maks 50 °C
Vekt	11 kg

10 VEDLIKEHOLD OG RENGJØRING

ADVARSEL! Trekk alltid støpselet ut av stikkkontakten før vedlikehold eller rengjøring.

For å sikre en lang og problemfri levetid, vennligst følg følgende råd:

- Vask vannslange, høytrykkslange, sprøytelanse og tilbehør før montering
- Rengjør kontaktene for støv og sand.
- Skyll vaskemiddelsprøytetstyret etter bruk.
- Rengjør dysene.

Reparasjoner skal alltid utføres på et autorisert verksted med originale reservedeler

10.1 Rengjøring av innløpsfilter

- Rengjør vanninntaksfilteret regelmessig Spyl med vann for å fjerne smuss og rusk.



FORSIKTIG: Hvis filteret ikke monteres, bortfaller garantien

10.2 Rengjøring av luftventiler

Maskinen bør holdes ren slik at kjøleluften kan passere fritt gjennom maskinens ventilasjonsåpninger.

10.3 Smøring av koblinger

For å sikre en enkel tilkobling og at o-ringene ikke tørker inn, bør koblingene smøres regelmessig.

11 LAGRING

Maskinen skal oppbevares i et frostfritt rom!

Pumpe, slange og tilbehør skal alltid tømmes for vann før oppbevaring på følgende måte:

1. Stopp maskinen (vri start/stopp-bryteren på "O" og koble fra vannslangen og munnstykket).
2. Start maskinen på nytt, og aktiver avtrekkeren på avtrekkerpistolen. La maskinen gå til det ikke renner mer vann gjennom avtrekkerpistolen.
3. Stopp maskinen, trekk ut støpselet og rull opp slangen og kabelen.
4. Plasser avtrekkerpistol, lanse, dyser og annet tilbehør i maskinens holdere. Kroken kan brukes til oppbevaring av slange og ledning.

Skulle maskinen ved en feiltagelse bli frosset, er det nødvendig å kontrollere den for skader.



ADVARSEL: Start aldri en frossen maskin. Frostskader dekkes ikke av garantien!

12 FEILSØKING

SYMPTOM	ÅRSAK	ANBEFALTE TILTAK
Maskinen nekter å starte	Maskinen er ikke koblet til	Plugg inn maskinen.
	Defekt stikkontakt	Prøv en annen stikkontakt.
	Defekt skjøteledning	Prøv uten skjøteledningen.
Svingende trykk	Pumpen suger luft	Kontroller at slanger og tilkoblinger er lufttette.
	Ventilene er skitne, utslitte eller sitter fast	Kontakt ditt nærmeste servicesenter
	Ikke tilstrekkelig vannforsyning	Øk vanntrykket, sjekk om hageslangen er blokkert og/eller bytt til en større slange.
	Slitte pumpetettinger	Kontakt ditt nærmeste servicesenter
Maskinen stopper	Feil nettspenning	Kontroller at nettspenningen samsvarer med spesifikasjonene på typeskiltet
	Termisk sensor aktivert	La maskinen stå i 5 minutter for å kjøle seg ned
	Dysen er delvis blokkert	Rengjør munnstykket med en nål og ved å spraye vann bakover gjennom munnstykket
	Økning i strømstyrke	Prøv uten skjøteledningen.
Maskinen pulserer	Luft i innløpsslange/pumpe	La maskinen kjøre med åpen avtrekker til det vanlige arbeidstrykket gjenopprettes.
	Utilstrekkelig vannforsyning	Øk vanntrykket, sjekk om hageslangen er blokkert og/eller bytt til en større slange.
	Dysen er delvis blokkert	Rengjør munnstykket med en nål og ved å spraye vann bakover gjennom munnstykket
	Vannfilteret er blokkert	Rengjør filteret
	Slangen er knekt	Rett ut slangen.
Maskinen starter og stopper ofte av seg selv	Pumpen og/eller avtrekkerpistolen lekker	Kontakt ditt nærmeste servicesenter
	Ingen vannforsyning	Koble til inntaksvann.
Maskinen starter, men det kommer ikke vann ut	Vannfilteret er blokkert	Rengjør filteret
	Dyse blokkert	Rengjør munnstykket med en nål og ved å spraye vann bakover gjennom munnstykket

13 GARANTI

- Dette produktet er garantert i henhold til loven i en periode på 36 måneder fra kjøpsdatoen av den første brukeren.
- Denne garantien dekker alle material- eller produksjonsfeil, unntatt: batterier, ladere, defekte deler som er utsatt for normal slitasje, for eksempel lagre, børster, kabler og plugger, eller tilbehør som bor, borekroner, sagblader osv.; skader eller defekter som skyldes mishandling, ulykker eller endringer; eller transportkostnader.
- Skader og/eller defekter som skyldes feilaktig bruk faller heller ikke inn under garantibestemmelsene.
- Vi fraskriver oss også alt ansvar for eventuelle personskader som følge av feilaktig bruk av verktøyet.
- Reparasjoner må bare utføres av et autorisert kundeservicesenter for Powerplus-verktøy.
- Du kan alltid få mer informasjon på telefonnummer 00 32 3 292 92 90.
- Eventuelle transportkostnader skal alltid bæres av kunden, med mindre annet er skriftlig avtalt.
- Samtidig kan det ikke gjøres krav på garantien hvis skaden på enheten er et resultat av uaktsomt vedlikehold eller overbelastning.
- Definitivt ekskludert fra garantien er skader som skyldes væskegjennomtrengning, overdreven støvinnrensning, forsettlig skade (med vilje eller ved grov uforsiktighet), upassende bruk (bruk til formål som enheten ikke er egnet til), inkompetent bruk (f.eks. ikke å følge instruksjonene gitt i bruksanvisningen), ukyndig montering, lynnedslag, feil nettspenning. Denne listen er ikke uttømmende.
- Aksept av garantikrav kan aldri føre til forlengelse av garantiperioden eller start av en ny garantiperiode i tilfelle utskifting av enheten.
- Enheter eller deler som skiftes ut under garantien, forblir derfor Varo NVs eiendom.
- Vi forbeholder oss retten til å avvise et krav når kjøpet ikke kan verifiseres, eller når det er tydelig at produktet ikke har blitt vedlikeholdt på riktig måte. (Rene ventilasjonsåpninger, regelmessig service på kullbørster osv.)
- Kjøpskvitteringen må oppbevares som bevis på kjøpsdatoen.
- Apparatet må returneres til forhandleren i rengjort stand (i den originale blåboksen, hvis dette er aktuelt for apparatet), sammen med kjøpsbeviset.

14 MILJØ

Hvis apparatet må skiftes ut etter lengre tids bruk, må du ikke kaste det sammen med husholdningsavfallet, men avhende det på en miljøvennlig måte. Avfall fra elektriske maskiner skal ikke håndteres som vanlig husholdningsavfall. Resirkuler der det finnes resirkuleringsanlegg. Ta kontakt med kommunen eller forhandleren for å få råd om resirkulering.

15 ERKLÆRING OM SAMSVAR

VARO - Vic. Van Rompuy N.V. - Joseph Van Instraat 9 - BE2500 Lier - BELGIUM, erklærer utelukkende at,

produkt : Høytrykksspylers
varemerke : POWERplus
modell : POWXG90504

er i samsvar med de grunnleggende kravene og andre relevante bestemmelser i gjeldende europeiske direktiver/forskrifter, basert på anvendelsen av europeiske harmoniserte standarder. Enhver uautorisert modifikasjon av apparatet gjør denne erklæringen ugyldig.

Europeiske direktiver/forordninger (inkludert eventuelle endringer av disse frem til datoen for signering);

2011/65/EU			
2006/42/EF			
2014/30/EU			
2000/14/EC	Annex V	LwA	
		Målt	88 dB(A)
		Garantert	89 dB(A)

Europeiske harmoniserte standarder (inkludert eventuelle endringer av disse frem til signeringsdatoen);

EN 60335-1 : 2012
EN 60335-2-79 : 2012
EN IEC 55014-1 : 2021
EN IEC 55014-2 : 2021
EN IEC 61000-3-2 : 2019
EN 61000-3-3 : 2013

Produktansvarlig og depotansvarlig av den tekniske dokumentasjonen: Philippe Vankerkhove, MSc.EE. - VARO - Vic. Van Rompuy N.V.

Undertegnede handler på vegne av selskapets ledelse,

Philippe Vankerkhove, MSc. EE
Regulatoriske saker – Samsvarsleder
08/08/2025, Lier - Belgia

1	TILSIGTET BRUG	3
2	BESKRIVELSE (FIG. A-B)	3
3	LISTE OVER PAKKENS INDHOLD	3
4	SYMBOLER	4
5	GENERELLE SIKKERHEDSADVARSLER FOR ELVÆRKTØJ ...	4
5.1	<i>Arbejdsområde</i>	4
5.2	<i>Elektrisk sikkerhed</i>	4
5.3	<i>Personlig sikkerhed</i>	5
5.4	<i>Brug og pleje af elværktøj</i>	5
5.5	<i>Service</i>	6
6	YDERLIGERE SIKKERHEDSANVISNINGER FOR HØJTRYKSRENSERE	6
6.1	<i>Tilslutning af netstrøm</i>	7
6.2	<i>Vandtilslutning</i>	7
6.3	<i>Sikkerhedsanordninger</i>	7
7	SAMLING	7
7.1	<i>Montering af pistolen (fig. 1)</i>	7
7.2	<i>Montering af tilbehørsholderen (fig. 2)</i>	7
7.3	<i>Montering af slangetromle (fig. 3)</i>	7
7.4	<i>Montering af opbevaringskrog og pistolholder (fig. 4)</i>	8
8	DRIFT	8
8.1	<i>Tilslutning af haveslange (fig. 5)</i>	8
8.2	<i>Montering af højtryksslange (fig. 6)</i>	8
8.3	<i>Montering af turbolanse</i>	8
8.4	<i>Vandtilslutning</i>	8
8.5	<i>Start/stop af maskinen</i>	8
8.6	<i>Justerbar dyse (fig. 8)</i>	9
8.7	<i>Drej pistolen (fig. 7a)</i>	9
8.8	<i>Rengøring af terrassen</i>	9
9	TEKNISKE DATA	9
10	VEDLIGEHODELSE OG RENGØRING	9

POWERPLUS

POWXG90504

DA

10.1	<i>Rengøring af indløbsfilter</i>	9
10.2	<i>Rengøring af ventilationsåbninger</i>	10
10.3	<i>Smøring af koblinger</i>	10
11	OPBEVARING	10
12	FEJLFINDING	11
13	GARANTI	12
14	MILJØ	12
15	ERKLÆRING OM OVERENSSTEMMELSE	13

POWERPLUS

HØJTRYKSRENSER 2200W

POWXG90504

POWXG90504

DA

1 TILTÆNKT BRUG

Din højtryksrenser er designet til udendørs rengøring. Rengøring af: maskiner, køretøjer, strukturer, redskaber, facader, terrasser, haveredskaber,...



ADVARSEL! Læs denne vejledning og de generelle sikkerhedsinstruktioner omhyggeligt, før du bruger apparatet, for din egen sikkerheds skyld. Dit elværktøj må kun gives videre sammen med denne vejledning.

2 BESKRIVELSE (FIG. A-B)

1. Kobling til vandindtag
2. Opbevaringskrog
3. Vandudløb
4. Skift
5. Vognens håndtag
6. Pistolholder
7. Højtryksslange
8. Aftrækkerpistol
9. Lås på aftrækkeren
10. Lance
11. Justerbar dyse
12. Knap til slangelås Gun
13. Rengøring af terrassen
14. Turbo-lanse
15. Slangerulle
16. Børste
17. Forlænget lanse til terrasserenseren

3 LISTE OVER PAKKENS INDHOLD

- Fjern alle emballagematerialer
- Fjern resterende emballage og transportstøtter (hvis de findes)
- Kontrollér, at emballagens indhold er komplet
- Kontrollér apparatet, netledningen, netstikket og alt tilhører for transportskader.
- Opbevar emballagematerialet så vidt muligt indtil udløbet af garantiperioden. Bortskaf det i dit lokale affaldssystem bagefter.



ADVARSEL Emballagematerialer er ikke legetøj! Børn må ikke lege med plastikposer! Fare for kvælning!











- | | |
|---|------------------------------|
| 1x højtryksrenser | 1x Fast børste |
| 1x sprøjtepistol | 1x beholder til vaskemiddel |
| 1x forlænget lanse til terrasserenseren | 1x slangetromle + 4 skruer |
| 1x justerbar dyse | 1x slangeklemme |
| 1x stik til vandindtag | 1x pistolholder |
| 1x 8 m tryksslange | 1x håndtag til slangerulle |
| 1x manual | 1x trolleyhåndtag + 2 skruer |
| 1x terrassevasker | 2x hjul Ø180mm (monteret) |
| 1x turbodyse | 1x holder til tilbehør |
| 1x rengøringsnål | |



Hvis dele mangler eller er beskadigede, skal du kontakte din forhandler.

4 SYMBOLER

Følgende symboler bruges i denne vejledning og/eller på maskinen:

	Strålen må ikke rettes mod personer, kæledyr, spændingsførende elektrisk udstyr eller selve apparatet.		I overensstemmelse med væsentlige sikkerhedsstandarder i gældende europæiske direktiver
	Klasse II - Maskinen er dobbeltisoleret; jordforbindelse er derfor ikke nødvendig.		Læs manualen før brug
	Betegner risiko for personskade eller beskadigelse af værktøjet.		Elektriske produkter må ikke smides ud sammen med husholdningsaffaldet.
	Vigtig information		Brug øjenbeskyttelse
	Brug støjbeskyttelse		Brug handsker

5 GENERELLE SIKKERHEDSADVARSLER FOR ELVÆRKTØJ

Læs alle sikkerhedsadvarsler og instruktioner. Manglende overholdelse af advarsler og instruktioner kan resultere i elektrisk stød, brand og/eller alvorlig personskade. Opbevar sikkerhedsadvarsler og instruktioner til senere brug. Udtrykket "el-værktøj" i sikkerhedsadvarslerne henviser til dit netdrevne (med ledning) el-værktøj eller batteridrevne (uden ledning) el-værktøj.

5.1 Arbejdsområde

- Hold arbejdsområdet rent og godt oplyst. Rodede og mørke områder kan føre til ulykker.
- Brug ikke elværktøj i potentielt eksplosive omgivelser, f.eks. i nærheden af brændbare væsker, gasser eller støv. Elværktøj skaber gnister, som kan antænde støv eller dampe.
- Hold børn og tilskuere på afstand, når du bruger et elværktøj. Distractioner kan få dig til at miste kontrollen over det.

5.2 Elektrisk sikkerhed



Kontrollér altid, at strømforsyningen svarer til spændingen på typeskiltet.

- Elværktøjets stik skal passe til stikkontakten. Ændr aldrig stikket på nogen måde. Brug ikke adapterstik med jordet elværktøj. Uændrede stik og matchende stikkontakter reducerer risikoen for dødeligt elektrisk stød.
- Undgå kropskontakt med jorrede overflader som f.eks. rør, radiatorer, komfurer og køleskabe. Der er en øget risiko for et dødeligt elektrisk stød, hvis din krop er jordet.
- Udsæt ikke elværktøj for regn eller våde forhold. Hvis der kommer vand ind i et elværktøj, øger det risikoen for et dødeligt elektrisk stød.

- Beskadig ikke ledningen. Brug aldrig ledningen til at bære, trække eller trække stikket ud af elværktøjet. Hold ledningen væk fra varme, olie, skarpe kanter eller bevægelige dele. Beskadigede eller sammenfiltrede ledninger øger risikoen for et dødeligt elektrisk stød.
- Når du bruger et elværktøj udendørs, skal du bruge en forlængerledning, der er egnet til udendørs brug. Brug af en ledning, der er egnet til udendørs brug, reducerer risikoen for et dødeligt elektrisk stød.
- Hvis det er uundgåeligt at bruge et elværktøj på et fugtigt sted, skal du bruge en strømforsyning, der er beskyttet af en fejlstrømsafbryder (RCD). Brug af en RCD reducerer risikoen for et dødeligt elektrisk stød.

5.3 Personlig sikkerhed

- Vær opmærksom, hold øje med, hvad du laver, og brug din sunde fornuft, når du bruger elværktøj. Brug ikke elværktøj, når du er træt eller påvirket af stoffer, alkohol eller medicin. Et øjeblik uopmærksomhed ved brug af elværktøj kan resultere i alvorlig personskade.
- Brug sikkerhedsudstyr. Brug altid øjenbeskyttelse. Brug af sikkerhedsudstyr som f.eks. støvmaske, skridsikre sikkerhedssko, hjelm eller høreværn, når det er nødvendigt, reducerer risikoen for personskade.
- Undgå utilsigtet start. Sørg for, at kontakten står i slukket position, før du sætter stikket i. Hvis du bærer elværktøj med fingeren på kontakten eller sætter stikket i elværktøjet, når kontakten er i tændt position, er der større risiko for ulykker.
- Fjern eventuelle justeringsnøgler eller skruenøgler, før du tænder for elværktøjet. En skruenøgle eller nøgle, der sidder fast på en roterende del af elværktøjet, kan medføre personskade.
- Ræk ikke for langt ud. Hold hele tiden fødderne solidt plantet på jorden. På den måde kan du bevare kontrollen over elværktøjet i uventede situationer.
- Klæd dig ordentligt på. Bær ikke løstsiddende tøj eller smykker. Hold hår, tøj og handsker væk fra elværktøjet. Løstsiddende tøj, smykker eller langt hår kan blive viklet ind i de bevægelige dele.
- Hvis der findes udstyr til tilslutning af støvudsugning og -opsamling, skal du sørge for, at det er monteret og bruges korrekt. Brug af sådanne anordninger kan reducere støvrelaterede farer.

5.4 Brug og pleje af elværktøj

- Forvent ikke, at elværktøjet gør mere, end det kan. Brug det rigtige elværktøj til det, du vil gøre. Et elværktøj opnår bedre resultater og er mere sikkert, hvis det bruges i den sammenhæng, det er designet til.
- Brug ikke elværktøjet, hvis kontakten ikke kan tænde og slukke for det. Et elværktøj med en ødelagt kontakt er farligt og skal repareres.
- Tag stikket ud af stikkontakten, før du foretager justeringer, skifter tilbehør eller opbevarer elværktøjet. Sådanne forebyggende sikkerhedsforanstaltninger reducerer risikoen for at starte elværktøjet ved et uheld.
- Opbevar elværktøjet uden for børns rækkevidde, når det ikke er i brug, og lad ikke personer, der ikke er fortrolige med elværktøjet eller denne vejledning, betjene det. Elværktøj er potentielt farligt i hænderne på utrænede brugere.
- Vedligeholdelse. Kontrollér, om de bevægelige dele er forkert justeret eller sidder fast, om der er brud eller andre forhold, der kan påvirke elværktøjets funktion. Hvis det er beskadiget, skal elværktøjet repareres. Mange ulykker skyldes brug af dårligt vedligeholdte elværktøj.
- Hold skæreværktøjet skarpt og rent. Korrekt vedligeholdte skæreværktøjer med skarpe skærekanter har mindre risiko for at sætte sig fast og er lettere at styre.
- Brug elværktøjet, tilbehøret og skæreværktøjet osv. i overensstemmelse med denne vejledning og på den måde, der er beregnet til den pågældende type elværktøj, under hensyntagen til arbejdsforholdene og det arbejde, der skal udføres. Brug af elværktøj på en måde, det ikke er beregnet til, kan føre til potentielt farlige situationer.

5.5 Service

- Dit elværktøj bør serviceres af en kvalificeret specialist, der kun bruger standardreservedele. Det sikrer, at det lever op til de nødvendige sikkerhedsstandarder.

6 YDERLIGERE SIKKERHEDSINSTRUKTIONER FOR HØJTRYKSRENSERE

- Apparatet er udelukkende designet til udendørs privat brug og IKKE til kommerciel brug. Hold det væk fra varme, direkte sollys, fugt og regn, frost og skarpe kanter.
- Lad ikke personer, der ikke er uddannet i brugen af en højtryksrenser eller har læst brugsanvisningen, betjene maskinen!
- Højtryksrensere må ikke bruges af børn eller uuddannet personale.
- Børn skal være under opsyn for at sikre, at de ikke leger med apparatet.
- Før du starter din maskine, skal du kontrollere den omhyggeligt for eventuelle fejl. Hvis du finder nogen, må du ikke starte maskinen, men skal kontakte din lokale forhandler.
- Kontroller især, at isoleringen af det elektriske kabel er fejlfri og uden revner. Hvis det elektriske kabel er beskadiget, skal det udskiftes af et autoriseret lokalt servicecenter.



ADVARSEL: Højtryksdyser kan være farlige, hvis de bruges forkert. Strålen må ikke rettes mod personer, strømførende elektrisk udstyr eller selve apparatet.



ADVARSEL: Brug ikke apparatet inden for rækkevidde af personer, medmindre de bærer beskyttelsestøj.

- Ret ikke strålen mod dig selv eller andre for at rengøre tøj eller fodtøj.
- Hold godt fast i sprøjtelansen med begge hænder.
- Operatøren og alle i umiddelbar nærhed af rengøringsstedet skal træffe foranstaltninger til at beskytte dem mod at blive ramt af snavs, der løsnes under arbejdet.
- Brug beskyttelsesbriller og beskyttelsestøj under arbejdet.
- Afbryd strømforsyningen, før du udfører brugervedligeholdelse.
- For at sikre apparatets sikkerhed må der kun bruges originale reservedele fra producenten eller godkendt af producenten.
- Brug ikke apparatet, hvis en forsyningsledning eller vigtige dele af apparatet er beskadiget, f.eks. sikkerhedsanordning, højtryksslange og aftrækkerpistol.
- Brug ikke apparatet med våde hænder. Hvis apparatet er fugtigt eller vådt, skal du straks trække stikket ud. Læg det ikke i vand.
- Dæk og dækventiler kan blive beskadiget af højtryksstrålen og derefter sprænge.
- Brug aldrig maskinen i et miljø, hvor der kan være fare for eksplosion.
- Det er ikke tilladt at rengøre asbestholdige overflader med højt tryk.
- Denne højtryksrenser må ikke bruges ved temperaturer under 0 °C.

ADVARSEL: Højtryksslanger, fittings og koblinger er vigtige for apparatets sikkerhed. Brug kun slanger, fittings og koblinger, der er anbefalet af producenten.



ADVARSEL: Utilstrækkelige forlænger kabler kan være farlige. Kabler på ruller skal altid rulles helt ud for at forhindre overophedning af kablet.

- Hvis der bruges et forlængerkabel, skal stikket og kontakten være vandtætte og overholde nedenstående krav til længde og kabeldimensioner.
 - 1,0 mm² maks. 12,5 m
 - 1,5 mm² max. 20 m
- Hvis det elektriske kabel er beskadiget, skal det udskiftes af producenten eller dennes serviceagent eller en tilsvarende kvalificeret person for at undgå fare.

6.1 Tilslutning til lysnettet

Følgende skal overholdes ved tilslutning af højtryksrensere til den elektriske installation:

- Den elektriske tilslutning skal foretages af en kvalificeret elektriker og være i overensstemmelse med IEC 60364-1
- Det anbefales, at elforsyningen til dette apparat enten omfatter en fejlstrømsafbryder, der afbryder forsyningen, hvis lækstrømmen til jord overstiger 30 mA i 30 ms.

6.2 Vandtilslutning

- Tilslutning til det offentlige ledningsnet i henhold til forskrifterne.
- Indløbsslangen kan tilsluttes vandnettet med et maks. indløbstryk på 12 bar.



Denne højtryksrenser må i Europa kun tilsluttes drikkevandsforsyningen, hvis der er installeret en passende tilbagestrømningssikring, type BA i henhold til EN 1717. Længden af slangen mellem tilbageløbssikringen og højtryksrenseren skal være mindst 10 meter for at absorbere mulige trykspidser (min. diameter ½

tomme).

- Så snart vandet er strømmet gennem BA-ventilen, betragtes det ikke længere som drikkevand.



VIGTIGT! Brug kun vand uden urenheder. Hvis der er risiko for sandpartikler i indgangsvandet (f.eks. fra din egen brønd), skal der monteres et ekstra filter.

6.3 Sikkerhedsanordninger

- Aflastningsventilen kan reducere trykket, hvis det overskrider de forudindstillede værdier.
- Låseanordning på aftrækkerpistol (9): Aftrækkerpistolen (8) har en låseanordning (9). Når knappen er aktiveret, kan aftrækkerpistolen (8) ikke betjenes.
- En termisk sensor beskytter motoren mod overbelastning. Maskinen genstarter efter et par minutter, når den termiske sensor er afkølet.

7 MONTERING

Dette afsnit forklarer i detaljer, hvordan du gør din højtryksrenser klar til brug.

7.1 Montering af pistolen (fig. 1)

- Sæt den justerbare sprøjtedyse (K) ind i pistolen. Skub og drej den justerbare dyse med uret på pistolen (J), indtil den sidder fast med hånden. Når delene er sat ordentligt sammen, kan du ikke adskille de to komponenter ved at trække lige ud i den justerbare dyse. Alle tilbehørsdele skal sættes i pistolen for at kunne bruges korrekt.

7.2 Montering af tilbehørsholderen (fig. 2)

- Skru tilbehørsholderen fast på hoveddelen.

7.3 Montering af slangetromle (fig. 3)

Monter slangestøtten på slangetromlen, og klik den på plads, og skru den fast.

Sæt slangetromlens støtte på vognens håndtag, og monter derefter slangetromlens håndtag på slangetromlen med et "klik".

7.4 *Montering af opbevaringskrog og pistolholder (fig. 4)*

- Skub pistolholderen fast til hoveddelen.

8 BETJENING

8.1 *Tilslutning af haveslange (fig. 5)*

- Fjern plastikhætten, før du sætter vandtilførselsstikket på højtryksrenseren.
- Sæt slangestudsden (med indbygget filter) på højtryksrenseren.
- Tilslut haveslangen med en standard hurtigkobling

8.2 *Montering af højtryksslange (fig. 6)*

1. Sæt højtryksslangen på aftrækkerpistolen.
2. Tag højtryksslangen af ved at trykke på knappen (B)

8.3 *Montering af turbo lanse*

1. Sæt turbodysen/terrasserenseren i aftrækkerpistolen
2. Drej den med uret, når den er sat i. Vær forsigtig: Sørg for, at lansens sidder ordentligt fast på pistolen.

8.4 *Vandtilslutning*

En almindelig 1/2" haveslange på min. 10 m og max. 25 m vil være passende.



VIGTIGT! Brug kun vand uden urenheder. Hvis der er risiko for sandpartikler i indgangsvandet (f.eks. fra din egen brønd), skal der monteres et ekstra filter.

1. Lad vandet løbe gennem vandslangen, før du slutter den til maskinen, så der ikke trænger sand og snavs ind i maskinen. Bemærk: Kontrollér, at filteret er monteret i vandtilførselsrøret, og at det ikke er tilstoppet.
2. Tilslut vandslangen til vandforsyningen ved hjælp af lynkoblingen (indløbsvand, maks. tryk: 12 bar, maks. temperatur: 50 °C).
3. Tænd for vandet.

8.5 *Start/stop af maskinen*

Udløserpistolen og lansens påvirkes af et tryk under brug - hold den derfor altid fast med begge hænder.



VIGTIGT: Ret dysen mod jorden.



Denne højtryksrenser er udstyret med et automatisk start/stop-system, der er baseret på vandtrykket.

1. Kontrollér, at maskinen står i lodret position. BEMÆRK: Placer ikke maskinen i højt græs!
 2. Slip aftrækkerlåsen
 3. Aktiver aftrækkeren på aftrækkerpistolen, og lad vandet løbe, indtil al luft er sluppet ud af vandslangen.
 4. Drej start/stop-kontakten til højre
 5. Aktiver aftrækkeren på aftrækkerpistolen.
 6. Juster altid afstanden og dermed trykket på dysen til den overflade, der skal rengøres. Tildæk ikke maskinen under drift, og brug den ikke i et rum uden tilstrækkelig ventilation! BEMÆRK: Hvis maskinen efterlades eller ikke bruges i 5 minutter, skal den slukkes på start/stop-kontakten (4) "O":
1. Drej start/stop-kontakten til venstre "O".
 2. Tag det elektriske stik ud af stikkontakten.

3. Luk for vandtilførslen, og tryk på aftrækkerpistolens aftrækker for at lette trykket i maskinen.
4. Lås aftrækkerpistolen. (Fig. 7)
Når du slipper aftrækkeren på aftrækkerpistolen, stopper maskinen automatisk. Maskinen starter igen, når du aktiverer aftrækkerpistolen igen.

8.6 Justerbar dyse (fig. 8)

Trykket for den justerbare dyse kan justeres ved at dreje den.



ADVARSEL: Gør ikke dette under drift for at undgå, at hånden rammer strålen.

8.7 Drej pistolen (fig. 7a)

Pistolens rotationsfunktion justerer rengøringsvinklen under et fuldt sprøjtemønster, så alle brugere kan finde den mest behagelige og effektive rengøringsposition. Tryk på knappen til "unlock"-siden, så åbnes den roterende funktion. Og tryk på knappen til "lås"-siden, hvis du ikke har brug for denne funktion.

8.8 Rengøring af terrassen

Terrasserenseren er et effektivt tilbehør til rengøring af terrasser, indkørsler osv.

Sæt Patio Cleaner på lansen.

BEMÆRK: Brug ikke Patio Cleaner som en kost, men lad den surfe jævnt hen over overfladen.

9 TEKNISKE DATA

	POWXG90504
Motorstype	Børstemotor
Tryk (Mpa)	12
Maks. Tryk (Mpa)	17
Spænding	220-240 V / 50Hz
Kraft	2200 W
Flow	6,5 L/min
Vandets temperatur	Max 50°C
Vægt	11 kg

10 VEDLIGEHOLDELSE OG RENGØRING



ADVARSEL! Tag altid stikket ud af stikkontakten før vedligeholdelse eller rengøring.

For at sikre et langt og problemfrit arbejdsliv skal du følge følgende råd:

- Vask vandslange, højtryksslange, sprøjtelanse og tilbehør før montering.
- Rengør stikkene for støv og sand.
- Skyl vaskemiddelsprøjten efter brug.
- Rengør dyserne.

Enhver reparation skal altid foretages på et autoriseret værksted med originale reservedele.

10.1 Rengøring af indløbsfilter

- Rengør vandindløbsfilteret regelmæssigt Skyl med vand for at fjerne skidt og snavs.



FORSIGTIG: Hvis filteret ikke monteres, bortfalder garantien.

10.2 Rengøring af ventilationsåbninger

Maskinen skal holdes ren, så køleluften kan passere frit gennem maskinens ventilationsåbninger.

10.3 Smøring af koblinger

For at sikre en nem tilslutning og at o-ringene ikke tørrer ud, skal koblingerne smøres regelmæssigt.

11 OPBEVARING

Maskinen skal opbevares i et frostfrit rum!

Pumpe, slange og tilbehør skal altid tømmes for vand før opbevaring på følgende måde:

1. Stop maskinen (drej start/stop-kontakten til "O", og tag vandslangen og dysen af).
2. Genstart maskinen, og aktiver aftrækkeren på aftrækkerpistolen. Lad maskinen køre, indtil der ikke løber mere vand gennem aftrækkerpistolen.
3. Stop maskinen, træk stikket ud, og rul slange og kabel op.
4. Placer aftrækkerpistol, lanse, dyser og andet tilbehør i maskinens holdere. Krogen kan bruges til opbevaring af slange og ledning.

Hvis maskinen ved en fejltagelse bliver frosset ned, er det nødvendigt at tjekke den for skader.



ADVARSEL: Start aldrig en frosset maskine. Frostskaeder er ikke dækket af garantien!

12 FEJLFINDING

SYMPTOM	ÅRSAG	ANBEFALET HANDLING
Maskinen nægter at starte	Maskinen er ikke tilsluttet	Sæt stikket i maskinen.
	Defekt stikkontakt	Prøv en anden stikkontakt.
	Defekt forlængerkabel	Prøv uden forlængerkablet.
Svingende tryk	Pumpen suger luft	Kontrollér, at slanger og tilslutninger er lufttætte.
	Ventiler er snavsede, slidte eller sidder fast	Kontakt dit nærmeste servicecenter
	Vandforsyningen er ikke tilstrækkelig	Øg vandtrykket, se efter, om haveslangen er tilstoppet, og/eller skift til en større slange.
	Pumpens tætninger er slidte	Kontakt dit nærmeste servicecenter
Maskinen stopper	Forkert netspænding	Kontrollér, at netspændingen svarer til specifikationerne på typeskiltet
	Termisk sensor aktiveret	Lad maskinen køle af i 5 minutter
	Dysen er delvist blokeret	Rengør dysen med en nål og ved at sprøjte vand baglæns gennem dysen.
	Forøgelse af strømstyrken	Prøv uden forlængerkablet.
Maskinen pulserer	Luft i indløbsslange/pumpe	Lad maskinen køre med åben aftrækker, indtil det normale arbejdstryk er genoprettet.
	Utilstrækkelig forsyning af ledningsvand	Øg vandtrykket, se efter, om haveslangen er tilstoppet, og/eller skift til en større slange.
	Dysen er delvist blokeret	Rengør dysen med en nål og ved at sprøjte vand baglæns gennem dysen.
	Vandfilteret er blokeret	Rengør filteret
	Slange med knæk	Ret slangen ud.
Maskinen starter og stopper ofte af sig selv	Pumpe og/eller aftrækkerpistol er utæt	Kontakt dit nærmeste servicecenter
	Ingen vandforsyning	Tilslut indløbsvand.
Maskinen starter, men der kommer ikke noget vand ud	Vandfilteret er blokeret	Rengør filteret
	Dyse blokeret	Rengør dysen med en nål og ved at sprøjte vand baglæns gennem dysen.

13 GARANTI

- Dette produkt er garanteret i henhold til loven i en periode på 36 måneder fra købsdatoen for den første bruger.
- Denne garanti dækker alle materiale- eller produktionsfejl, undtagen: batterier, opladere, defekte dele, der er udsat for normal slitage, såsom lejer, børster, kabler og stik, eller tilbehør såsom bor, bor, savklinger osv.; skader eller defekter, der skyldes mishandling, ulykker eller ændringer; eller transportomkostninger.
- Skader og/eller defekter, der skyldes u hensigtsmæssig brug, falder heller ikke ind under garantibestemmelserne.
- Vi fralægger os også ethvert ansvar for personskade som følge af u hensigtsmæssig brug af værktøjet.
- Reparationer må kun udføres af et autoriseret kundeservicecenter for Powerplus-værktøj.
- Du kan altid få mere information på nummeret 00 32 3 292 92 90.
- Eventuelle transportomkostninger afholdes altid af kunden, medmindre andet er aftalt skriftligt.
- Samtidig kan der ikke gøres krav på garantien, hvis skaden på enheden er et resultat af uagtsom vedligeholdelse eller overbelastning.
- Helt udelukket fra garantien er skader, der skyldes gennemtrængning af væske, overdreven støvindrængning, forsætlig skade (med vilje eller ved grov skødesløshed), u hensigtsmæssig brug (brug til formål, som enheden ikke er egnet til), inkompetent brug (f.eks. ikke at følge instruktionerne i manualen), usagkyndig montering, lynnedslag, fejlagtig netspænding. Denne liste er ikke udtømmende.
- Accept af krav under garantien kan aldrig føre til forlængelse af garantiperioden eller påbegyndelse af en ny garantiperiode i tilfælde af udskiftning af enheden.
- Enheder eller dele, der udskiftes under garantien, forbliver derfor Varo NV's ejendom.
- Vi forbeholder os ret til at afvise et krav, når købet ikke kan verificeres, eller når det er tydeligt, at produktet ikke er blevet vedligeholdt korrekt. (Rene ventilationsåbninger, kulbørster, der serviceres regelmæssigt osv.)
- Din købskvittering skal gemmes som bevis på købsdatoen.
- Dit apparat skal returneres uafmonteret til din forhandler i en acceptabel ren tilstand (i den originale blæsestøbt kasse, hvis det er relevant for enheden), ledsaget af et købsbevis.

14 MILJØ

Hvis dit apparat skal udskiftes efter længere tids brug, må du ikke smide det ud sammen med husholdningsaffaldet, men skal bortskaffe det på en miljømæssigt forsvarlig måde.

Affald fra elektriske maskiner skal ikke håndteres som almindeligt husholdningsaffald. Genbrug det, hvor der findes genbrugsfaciliteter. Spørg de lokale myndigheder eller forhandleren om råd om genbrug.

15 ERKLÆRING OM OVERENSSTEMMELSE

VARO - Vic. Van Rompuy N.V. - Joseph Van Instraat 9 - BE2500 Lier - BELGIUM, erklærer alene, at,

produkt : Højtryksrenser
varemærke : POWERplus
Model : POWXG90504

er i overensstemmelse med de væsentlige krav og andre relevante bestemmelser i de gældende europæiske direktiver/forordninger, baseret på anvendelsen af europæiske harmoniserede standarder. Enhver uautoriseret ændring af apparatet gør denne erklæring ugyldig.

Europæiske direktiver/forordninger (herunder, hvis relevant, deres ændringer frem til datoen for underskrift);

2011/65/EU

2006/42/EF

2014/30/EU

2000/14/EF Bilag V LwA

Målt 88 dB(A)

Garanteret 89 dB(A)

Europæiske harmoniserede standarder (herunder, hvis relevant, deres ændringer frem til datoen for underskrift);

EN 60335-1 : 2012

EN 60335-2-79 : 2012

EN IEC 55014-1 : 2021

EN IEC 55014-2 : 2021

EN IEC 61000-3-2 : 2019

EN 61000-3-3 : 2013

Produktansvarlig person og ansvarlig for den tekniske dokumentation: Philippe Vankerkhove, MSc.EE. - VARO Vic. Van Rompuy n.v.

Undertegnede handler på vegne af virksomhedens ledelse,

Philippe Vankerkhove, MSc. EE
Regulatory Affairs (afdelingen for juridiske anliggender) - Compliance Manager
08/08/2025 – Lier, Belgien

1	AVSIKTLIG ANVÄNDNING	3
2	BESKRIVNING (BILD A-B)	3
3	FÖRTECKNING ÖVER PAKETETS INNEHÅLL	3
4	SYMBOLER	4
5	ALLMÄNNA SÄKERHETSVARNINGAR FÖR ELVERKTYG	4
5.1	<i>Arbetsområde</i>	4
5.2	<i>Elektrisk säkerhet</i>	4
5.3	<i>Personlig säkerhet</i>	5
5.4	<i>Användning och skötsel av elverktyg</i>	5
5.5	<i>Service</i>	6
6	YTTERLIGARE SÄKERHETSANVISNINGAR FÖR HÖGTRYCKSTVÄTTAR	6
6.1	<i>Anslutning till nätspänning</i>	7
6.2	<i>Vattenanslutning</i>	7
6.3	<i>Säkerhetsanordningar</i>	7
7	MONTERING	7
7.1	<i>Montering av pistolen (bild 1)</i>	7
7.2	<i>Montering av tillbehörshållare (bild 2)</i>	7
7.3	<i>Montering av slangvinda (bild 3)</i>	7
7.4	<i>Montering av förvaringskrok och pistolhållare (bild 4)</i>	8
8	DRIFT OCH UNDERHÅLL	8
8.1	<i>Anslutning av trädgårdsslang (bild 5)</i>	8
8.2	<i>Montering av högtrycksslang (bild 6)</i>	8
8.3	<i>Montering av turbolans</i>	8
8.4	<i>Vattenanslutning</i>	8
8.5	<i>Start/stopp av maskinen</i>	8
8.6	<i>Justerbart munstycke (bild 8)</i>	9
8.7	<i>Rotera pistolen (bild 7a)</i>	9
8.8	<i>Rengöringsmedel för uteplats</i>	9
9	TEKNISKA DATA	9
10	UNDERHÅLL OCH RENGÖRING	9

10.1	<i>Rengöring av inloppsfiltret</i>	9
10.2	<i>Rengöring av luftventiler</i>	10
10.3	<i>Smörjning av kopplingar</i>	10
11	FÖRVARING	10
12	FELAVHJÄLPNING	11
13	GARANTI	12
14	MILJÖ	12
15	FÖRSÄKRAN OM ÖVERENSSTÄMMELSE	13

POWERPLUS

HÖGTRYCKSTVÄTT 2200W

POWXG90504

POWXG90504

SV

1 AVSIKTLIG ANVÄNDNING

Din högtryckstvätt har utformats för rengöring utomhus. Rengöring av: maskiner, fordon, strukturer, verktyg, fasader, terrasser, trädgårdsredskap,...



WARNING! Läs denna bruksanvisning och de allmänna säkerhetsanvisningarna noggrant innan du använder maskinen, för din egen säkerhets skull. Ditt elverktyg får endast lämnas vidare tillsammans med denna bruksanvisning.

2 BESKRIVNING (FIG. A-B)

1. Koppling för vattenintag
2. Förvaringskrok
3. Vattenutlopp
4. Växla
5. Vagnens handtag
6. Pistolhållare
7. Slang för högt tryck
8. Avtryckarpistol
9. Låsning av avtryckare
10. Lansen
11. Justerbart munstycke
12. Knapp för slanglåsning Pistol
13. Rengöringsmedel för uteplats
14. Turbo-lans
15. Slangvinda
16. Borste
17. Förlängd lans för terrassvätt

3 LISTA ÖVER PAKETETS INNEHÅLL

- Ta bort allt förpackningsmaterial
- Ta bort kvarvarande förpackningar och transportstöd (om sådana finns)
- Kontrollera att förpackningsinnehållet är komplett
- Kontrollera att apparaten, nätsladden, stickkontakten och alla tillbehör inte är transportskadade.
- Förvara förpackningsmaterialet så långt som möjligt till slutet av garantiperioden. Släng det därefter i ditt lokala avfallshanteringssystem.



WARNING Förpackningsmaterial är inga leksaker! Barn får inte leka med plastpåsar! Risk för kvävning!











- | | |
|----------------------------------|-----------------------------|
| 1x högtryckstvätt | 1x Fast borste |
| 1x sprutpistol | 1x behållare för tvättmedel |
| 1x förlängd lans för terrassvätt | 1x slangvinda + 4 skruvar |
| 1x justerbart munstycke | 1x slangklämma |
| 1x anslutning för vatteninlopp | 1x pistolhållare |
| 1x 8m tryckslang | 1x handtag för slangvinda |
| 1x manual | 1x vagnhandtag + 2 skruvar |
| 1x rengöringsmedel för uteplats | 2x hjul Ø180 mm (monterat) |
| 1x turbomunstycke | 1x tillbehörshållare |
| 1x rengöringsnål | |



Om delar saknas eller är skadade, kontakta din återförsäljare.

4 SYMBOLER

Följande symboler används i denna bruksanvisning och/eller på maskinen:

	Strålen får inte riktas mot personer, husdjur, spänningsförande elektrisk utrustning eller själva apparaten.		I enlighet med väsentliga säkerhetsstandarder i tillämpliga europeiska direktiv
	Klass II - Maskinen är dubbelisolerad; jordkabel är därför inte nödvändig.		Läs bruksanvisningen före användning
	Betecknar risk för personskada eller skada på verktyget.		Elektriska produkter får inte slängas i hushållsavfallet.
	Viktig information		Använd ögonskydd
	Bullerskydd mot slitage		Använd handskar

5 ALLMÄNNA SÄKERHETSVARNINGAR FÖR ELVERKTYG

Läs alla säkerhetsvarningar och anvisningar. Underlåtenhet att beakta varningar och följa anvisningar kan leda till elektriska stötar, brand och/eller allvarliga personsador. Spara varningar och anvisningar för framtida bruk. Med termen "elverktyg" i säkerhetsanvisningarna avses ditt nätdrivna (sladdanslutna) elverktyg eller batteridrivna (sladdlösa) elverktyg.

5.1 Arbetsområde

- Håll arbetsområdet rent och väl upplyst. Stökiga och mörka områden kan leda till olyckor.
- Använd inte elverktyg i explosionsfarliga miljöer, t.ex. i närheten av brandfarliga vätskor, gaser eller damm. Elverktyggen skapar gnistor som kan antända damm eller ångor.
- Håll barn och andra åskådare på avstånd när du använder ett elverktyg. Distraktioner kan leda till att du tappar kontrollen över verktyget.

5.2 Elektrisk säkerhet



Kontrollera alltid att strömförsörjningen motsvarar den spänning som anges på märkskylten.

- Elverktygets stickpropp måste passa till uttaget. Modifiera aldrig stickkontakten på något sätt. Använd inte adapterkontakter med jordade elverktyg. Omodifierade stickproppar och matchande uttag minskar risken för en dödlig elektrisk stöt.
- Undvik kroppskontakt med jordade ytor som rör, radiatorer, köksspisar och kylskåp. Det finns en ökad risk för en dödlig elektrisk stöt om din kropp är jordad.
- Utsätt inte elverktyggen för regn eller våta förhållanden. Om vatten tränger in i ett elverktyg ökar risken för en dödlig elektrisk stöt.
- Skada inte sladden. Använd aldrig sladden för att bära, dra eller koppla ur elverktyggen. Håll sladden borta från värme, olja, vassa kanter eller rörliga delar. Skadade eller intrasslade sladdar ökar risken för en dödlig elektrisk stöt.

- När du använder ett elverktyg utomhus ska du använda en förlängningskabel som är lämplig för utomhusbruk. Om du använder en sladd som är lämplig för utomhusbruk minskar risken för en dödlig elektrisk stöt.
- Om det är oundvikligt att använda ett elverktyg på en fuktig plats ska du använda en strömförsörjning som skyddas av en jordfelsbrytare (RCD). Om du använder en jordfelsbrytare minskar risken för en dödlig elektrisk stöt.

5.3 Personlig säkerhet

- Var uppmärksam, se vad du gör och använd sunt förnuft när du använder ett elverktyg. Använd inte elverktyget när du är trött eller påverkad av droger, alkohol eller läkemedel. Ett ögonblick av uppmärksamhet vid användning av ett elverktyg kan leda till allvarliga personskador.
- Använd säkerhetsutrustning. Använd alltid ögonskydd. Om du använder skyddsutrustning som t.ex. dammskydd, halkfria skyddsskor, skyddshjälm eller hörselskydd när det behövs minskar risken för personskador.
- Undvik oavsiktlig start. Kontrollera att strömbrytaren är i frånläge innan du sätter i stickkontakten. Om du bär elverktyg med fingret på strömbrytaren eller ansluter elverktyget när strömbrytaren är i på-läge ökar risken för olyckor.
- Ta bort eventuella justeringsnycklar eller skiftnycklar innan du slår på elverktyget. En nyckel som sitter kvar på en roterande del av elverktyget kan leda till personskador.
- Sträck inte ut handen för långt. Håll fötterna stadigt på marken hela tiden. På så sätt kan du behålla kontrollen över elverktyget i oväntade situationer.
- Klä dig ordentligt. Bär inte löst sittande kläder eller smycken. Håll hår, kläder och handskar borta från elverktyget. Lösa kläder, smycken eller långt hår kan trassla in sig i de rörliga delarna.
- Om det finns anordningar för anslutning av dammsug och dammupsamling, se till att de monteras och används på rätt sätt. Användning av sådana anordningar kan minska dammrelaterade faror.

5.4 Användning och skötsel av elverktyg

- Förvänta dig inte att elverktyget ska göra mer än det kan. Använd rätt elverktyg för det du vill göra. Ett elverktyg ger bättre resultat och är säkrare om det används i det sammanhang som det är avsett för.
- Använd inte elverktyget om det inte går att slå på och stänga av det med strömbrytaren. Ett elverktyg med trasig strömbrytare är farligt och måste repareras.
- Dra ut stickkontakten ur eluttaget innan du gör justeringar, byter tillbehör eller förvarar elverktyget. Sådana förebyggande säkerhetsåtgärder minskar risken för att elverktyget startas oavsiktligt.
- Förvara elverktyget utom räckhåll för barn när det inte används och låt inte personer som inte känner till elverktyget eller denna bruksanvisning använda det. Elverktyg är potentiellt farliga i händerna på otränade användare.
- Underhåll. Kontrollera om de rörliga delarna är feljusterade eller har fastnat, om de är trasiga eller om det finns något annat som kan påverka elverktygets funktion. Om det är skadat måste elverktyget repareras. Många olyckor orsakas av dåligt underhållna elverktyg.
- Håll skärverktygen vassa och rena. Korrekt underhållna skärverktyg med vassa skärkanter löper mindre risk att fastna och är lättare att kontrollera.
- Använd elverktyget, tillbehören, skärverktygen etc. i enlighet med dessa anvisningar och på det sätt som är avsett för den aktuella typen av elverktyg, med hänsyn till arbetsförhållandena och det arbete som ska utföras. Om du använder ett elverktyg på ett sätt som det inte är avsett för kan det leda till farliga situationer.

5.5 Service

- Ditt elverktyg ska servas av en kvalificerad fackman som endast använder standardreservdelar. På så sätt säkerställs att verktyget uppfyller gällande säkerhetsstandarder.

6 YTTRELLIGARE SÄKERHETSANVISNINGAR FÖR HÖGTRYCKSTVÄTTAR

- Apparaten är endast avsedd för privat utomhusbruk och INTE för kommersiellt bruk. Håll den borta från värme, direkt solljus, fukt och regn, frost och vassa kanter.
- Låt inte personer som inte har utbildats i användning av högtryckstvättar eller läst bruksanvisningen använda maskinen!
- Högtryckstvättar får inte användas av barn eller utbildad personal.
- Barn bör hållas under uppsikt så att de inte leker med apparaten.
- Innan du startar maskinen ska du noggrant kontrollera att den inte har några defekter. Om du hittar några, starta inte maskinen och kontakta din lokala distributör.
- Kontrollera särskilt att elkabelns isolering är felfri och inte har några sprickor. Om elkabeln är skadad ska den bytas ut av en auktoriserad lokal serviceverkstad.



WARNING: Högtrycksstrålar kan vara farliga om de används på fel sätt. Strålen får inte riktas mot personer, spänningsförande elektrisk utrustning eller själva apparaten.



WARNING: Använd inte apparaten inom räckhåll för personer som inte bär skyddskläder.

- Rikta inte strålen mot dig själv eller andra för att rengöra kläder eller fotbeklädnader.
- Håll fast sprutlansen ordentligt med båda händerna.
- Operatören och alla som befinner sig i omedelbar närhet av rengöringsplatsen bör vidta åtgärder för att skydda sig mot att träffas av skräp som lossnar under arbetet.
- Använd skyddsglasögon och skyddskläder under drift.
- Koppla från strömförsörjningen innan du utför underhåll.
- Använd endast originalreservdelar från tillverkaren eller reservdelar som godkänts av tillverkaren för att garantera apparatens säkerhet.
- Använd inte apparaten om nätsladden eller viktiga delar av apparaten är skadade, t.ex. säkerhetsanordning, högtrycksslang och avtryckarpistol.
- Använd inte apparaten med våta händer. Om apparaten är fuktig eller våt ska du omedelbart dra ur kontakten. Lägg den inte i vatten.
- Däck och däckventiler kan skadas av högtrycksstrålen och sedan spricka.
- Använd aldrig maskinen i en miljö där det kan finnas risk för explosion.
- Det är inte tillåtet att rengöra asbesthaltiga ytor med högt tryck.
- Denna högtryckstvätt får inte användas vid temperaturer under 0°C

WARNING: Slangar, kopplingar och anslutningar för högt tryck är viktiga för apparatens säkerhet. Använd endast slangar, kopplingar och anslutningar som rekommenderas av tillverkaren.



WARNING: Olämpliga förlängningskablar kan vara farliga. Kablar på rullar ska alltid vara helt avrullade för att förhindra att kabeln överhettas.

- Om en förlängningskabel används måste kontakten och uttaget vara vattentäta och uppfylla nedanstående krav på längd och kabeldimensioner.
 - 1,0 mm² max. 12,5 m
 - 1,5 mm² max. 20 m
- Om elkabeln skadas måste den bytas ut av tillverkaren eller dennes serviceombud eller motsvarande kvalificerad person för att undvika fara.

6.1 Anslutning till nätström

Vid anslutning av högtryckstvätten till elinstallationen ska följande beaktas:

- Anslutningen till elnätet ska utföras av en behörig elektriker och uppfylla kraven i IEC 60364-1
- Det rekommenderas att elförsörjningen till denna apparat antingen inkluderar en jordfelsbrytare som bryter strömförsörjningen om läckströmmen till jord överstiger 30 mA under 30 ms.

6.2 Vattenanslutning

- Anslutning till det allmänna ledningsnätet enligt föreskrifter.
- Inloppsslangen kan anslutas till vattenledningsnätet med ett max. inloppstryck på 12 bar.
 Denna högtryckstvätt får i Europa endast anslutas till dricksvattennätet om ett lämpligt återströmningsskydd har installerats, typ BA enligt EN 1717. Slangens längd mellan återströmningsskyddet och högtryckstvätten måste vara minst 10 meter för att absorbera eventuella trycktoppar (min. diameter ½ tum).
- Så snart vattnet har flödat genom BA-ventilen betraktas det inte längre som dricksvatten.



VIKTIGT! Använd endast vatten som inte innehåller några föroreningar. Om det finns risk för sandpartiklar i inloppsvattnet (t.ex. från din egen brunn) bör ett extra filter monteras.

6.3 Säkerhetsanordningar

- Avlastningsventilen kan minska trycket om det överskrider förinställda värden.
- Låsanordning på avtryckarpistol (9): Avtryckarpistolen (8) är försedd med en låsanordning (9). När vredet är aktiverat kan avtryckarpistolen (8) inte manövreras.
- En värmesensor skyddar motorn mot överbelastning. Maskinen startar om efter några minuter när värmesensorn har svalnat.

7 MONTERING

I detta avsnitt beskrivs i detalj hur du gör din högtryckstvätt klar för användning.

7.1 Montering av pistolen (bild 1)

- Sätt i det justerbara sprutmunstycket(K) i pistolen. Tryck och vrid det justerbara munstycket medurs på pistolen (J) tills det sitter fast för hand. När delarna är ordentligt sammanfogade kan du inte separera de två komponenterna genom att dra rakt ut på det justerbara munstycket. Alla tillbehör måste sättas in i pistolen för att kunna användas på rätt sätt.

7.2 Montering av tillbehörshållaren (bild 2)

- Skruva fast tillbehörshållaren ordentligt på huvuddelen.

7.3 Montering av slangvinda (bild 3)

Montera slangstödet på slangvindan och snäpp sedan fast det och skruva fast det slangvindans stöd på vagnens handtag och montera sedan slangvindans handtag på slangvindan med ett "klick".

7.4 Montering av förvaringskrok och pistolhållare (fig. 4)

- Skjut pistolhållaren tätt intill huvuddelen.

8 DRIFT

8.1 Anslutning av trädgårdsslang (bild 5)

- Ta bort plastlocket innan du ansluter vatteninloppsanslutningen till högtryckstvätten.
- Koppla slanganslutningen (med inbyggt filter) till högtryckstvätten.
- Anslut trädgårdsslangen med en standard snabbkoppling

8.2 Montering av högtrycksslang (bild 6)

1. Anslut högtrycksslangen till avtryckarpistolen.
2. Lossa högtrycksslangen genom att trycka på knappen (B)

8.3 Montering av turbo lans

1. Placera turbomunstycket/terrassrengöringsmedlet i avtryckarpistolen
2. Vrid den medurs när den sätts i. Försiktighetsåtgärd: Se till att lansens är ordentligt fastsatt på pistolen

8.4 Vattenanslutning

En vanlig 1/2" trädgårdsslang på min. 10 m och max. 25 m kommer att vara lämplig.



VIKTIGT! Använd endast vatten som inte innehåller några föroreningar. Om det finns risk för sandpartiklar i inloppsvattnet (t.ex. från din egen brunn) bör ett extra filter monteras.

1. Låt vattnet rinna genom vattenslangen innan du ansluter den till maskinen för att förhindra att sand och smuts tränger in i maskinen. Obs: Kontrollera att filtret är monterat i vatteninloppsröret och att det inte är igensatt.
2. Anslut vattenslangen till vattenförsörjningen med hjälp av snabbkopplingen (inloppsvatten, max. tryck: 12 bar, max. temperatur: 50°C).
3. Slå på vattnet.

8.5 Start/stopp av maskinen

Avtryckarpistolen och lansens påverkas av en tryckkraft under användning - håll därför alltid fast den med båda händerna.



VIKTIGT: Rikta munstycket mot marken.



Denna högtryckstvätt är utrustad med ett automatiskt start/stopp-system, baserat på vattentrycket.

1. Kontrollera att maskinen står i upprätt läge. OBS: Placera inte maskinen i högt gräs!
2. Lossa avtryckarspärren
3. Aktivera avtryckaren på tryckluftspistolen och låt vattnet rinna tills all luft har släppts ut ur vattenslangen.
4. Vrid start/stopp-reglaget åt höger
5. Aktivera avtryckaren på avtryckarpistolen.
6. Anpassa alltid munstyckets avstånd och därmed trycket till den yta som ska rengöras. Täck inte över maskinen under drift och använd den inte i ett rum utan tillräcklig ventilation! OBS: Om maskinen lämnas eller inte används på 5 minuter måste den stängas av med start/stopp-knappen (4) "O":
 1. Vrid start/stopp-reglaget till vänster "O".
 2. Dra ut elkontakten ur vägguttaget.

3. Stäng av vattentillförseln och aktivera avtryckaren på avtryckarpistolen för att lätta på trycket i maskinen.

4. Lås avtryckarpistolen. (Bild 7)

När du släpper avtryckaren på avtryckarpistolen stannar maskinen automatiskt. Maskinen startar igen när du aktiverar avtryckarpistolen på nytt.

8.6 Justerbart munstycke (fig. 8)

Trycket för det justerbara munstycket kan justeras genom att vrida på det.



WARNING: Gör inte detta under drift för att undvika att handen träffar strålen.

8.7 Roterast pistolen (fig. 7a)

Den roterande pistolen justerar din rengöringsvinkel under en full fläktspray, så att varje användare hittar sin mest bekväma och effektiva rengöringsposition. Tryck på knappen för att "låsa upp" sidan, så öppnas rotationsfunktionen. Och tryck på knappen för att "låsa" sidan om du inte behöver den här funktionen.

8.8 Rengöringsmedel för uteplats

Terrassrengöraren är ett kraftfullt tillbehör för rengöring av uteplatser, uppfarter etc.

Sätt fast Patio Cleaner på lanssen.

OBS: Använd inte Patio Cleaner som en kvast utan låt den surfa mjukt över ytan

9 TEKNISKA DATA

	POWXG90504
Motor TYP	Borstmotor
Tryck (Mpa)	12
Max. tryck Tryck (Mpa)	17
Spänning	220-240 V / 50Hz
Kraft	2200 W
Flöde	6,5 L/min
Vattentemperatur	Max 50°C
Vikt	11 kg

10 UNDERHÅLL OCH RENGÖRING



WARNING! Dra alltid ut stickproppen ur eluttaget före underhåll eller rengöring.

För att säkerställa en lång och problemfri livslängd bör du följa följande råd:

- Tvätta ur vattenslang, högtrycksslang, sprutlans och tillbehör före montering
- Rengör kontakterna från damm och sand.
- Skölj rengöringsmedelssprutans tillbehör efter användning.
- Rengör munstyckena.

Alla reparationer ska alltid utföras av en auktoriserad verkstad med originalreservdelar

10.1 Rengöring av inloppsfiltrat

- Rengör vatteninloppsfiltrat regelbundet Spola med vatten för att avlägsna smuts och skräp.



FÖRSIKTIGHET: Om filtret inte monteras upphör garantin att gälla

10.2 Rengöring av luftventiler

Maskinen ska hållas ren så att kylluften kan passera fritt genom maskinens ventilationsöppningar.

10.3 Smörjning av kopplingar

För att säkerställa en enkel anslutning och att o-ringarna inte torkar ut bör kopplingarna smörjas regelbundet.

11 FÖRVARING

Maskinen ska förvaras i ett frostfritt utrymme!

Pump, slang och tillbehör ska alltid tömmas på vatten före förvaring enligt följande:

1. Stoppa maskinen (vrid start/stopp-knappen till "O" och lossa vattenslang och munstycke).
2. Starta om maskinen och aktivera avtryckaren på avtryckarpistolen. Låt maskinen gå tills inget vatten längre rinner genom avtryckarpistolen
3. Stoppa maskinen, dra ur kontakten och rulla upp slang och kabel.
4. Placera avtryckarpistol, lans, munstycken och andra tillbehör i maskinens hållare. Kroken kan användas för förvaring av slang och sladd

Om maskinen av misstag skulle frysas, är det nödvändigt att kontrollera om den är skadad.



VARNING: Starta aldrig en frusen maskin. Skador orsakade av frost omfattas inte av garantin!

12 FELSÖKNING

SYMPTOM	ORSAK	REKOMMENDERAD ÅTGÄRD
Maskinen vägrar att starta	Maskinen är inte ansluten till elnätet	Koppla in maskinen.
	Defekt uttag	Prova ett annat uttag.
	Defekt förlängningskabel	Prova utan förlängningskabeln.
Fluktuerande tryck	Pumpen suger luft	Kontrollera att slangar och anslutningar är lufttäta.
	Ventilerna är smutsiga, utslitna eller har fastnat	Kontakta närmaste servicecenter
	Vattentillgången är inte tillräcklig	Öka vattentrycket, kontrollera om trädgårdsslangen är igensatt och/eller byt till en större slang.
	Pumpens tätningar slitna	Kontakta närmaste servicecenter
Maskin stoppar	Felaktig nätspänning	Kontrollera att nätspänningen överensstämmer med specifikationen på typskylten
	Termisk sensor aktiverad	Låt maskinen stå i 5 minuter för att svalna
	Munstycket delvis blockerat	Rengör munstycket med en nål och genom att spruta vatten baklänges genom munstycket
	Ökning av strömstyrkan	Prova utan förlängningskabeln.
Pulserande maskin	Luft i inloppsslang/pump	Låt maskinen köras med öppen avtryckare tills normalt arbetstryck återkommer.
	Otillräcklig vattenförsörjning	Öka vattentrycket, kontrollera om trädgårdsslangen är igensatt och/eller byt till en större slang.
	Munstycket delvis blockerat	Rengör munstycket med en nål och genom att spruta vatten baklänges genom munstycket
	Vattenfiltret är igensatt	Rengör filtret
	Slangen är böjd	Räta ut slangen.
Maskinen startar och stannar ofta av sig själv	Pumpen och/eller avtryckarpistolen läcker	Kontakta närmaste servicecenter
	Ingen vattenförsörjning	Anslut inloppsvatten.
Maskinen startar men inget vatten kommer ut	Vattenfiltret är igensatt	Rengör filtret
	Munstycket blockerat	Rengör munstycket med en nål och genom att spruta vatten baklänges genom munstycket

13 GARANTI

- Denna produkt garanteras enligt lag under en 36-månadersperiod från och med inköpsdatumet för den första användaren.
- Denna garanti täcker alla material- eller produktionsfel, med undantag för: batterier, laddare, defekta delar som utsätts för normalt slitage, t.ex. lager, borstar, kablar och kontakter, eller tillbehör som borrar, borrhonor, sågblad etc.; skador eller defekter till följd av felaktig behandling, olyckor eller ändringar; eller transportkostnader.
- Skador och/eller defekter som beror på felaktig användning omfattas inte heller av garantibestämmelserna.
- Vi fransäger oss också allt ansvar för eventuella kroppsskador som uppstår till följd av olämplig användning av verktyget.
- Reparationer får endast utföras av en auktoriserad kundtjänst för Powerplus-verktyg.
- Du kan alltid få mer information på numret 00 32 3 292 92 90.
- Eventuella transportkostnader ska alltid bäras av kunden, såvida inte annat skriftligen överenskommit.
- Samtidigt kan inga anspråk göras på garantin om skadan på enheten är resultatet av försumligt underhåll eller överbelastning.
- Definitivt undantagna från garantin är skador till följd av vätskeinträngning, överdriven damminträngning, avsiktlig skada (avsiktligt eller genom grov vårdslöshet), olämplig användning (användning för ändamål för vilka enheten inte är lämplig), inkompetent användning (t.ex. att inte följa instruktionerna i bruksanvisningen), felaktig montering, blixtnedslag, felaktig nätspänning. Denna lista är inte uttömmande.
- Godkännande av garantianspråk kan aldrig leda till att garantiperioden förlängs eller att en ny garantiperiod börjar löpa vid byte av enhet.
- Enheter eller delar som byts ut under garantin förblir därför Varo NV:s egendom.
- Vi förbehåller oss rätten att avvisa en reklamation när köpet inte kan verifieras eller när det är uppenbart att produkten inte har underhållits på rätt sätt. (Rena ventilationsöppningar, regelbunden service av kolborstar etc.).
- Ditt inköpskvitto måste sparas som bevis på inköpsdatum.
- Din apparat måste returneras till din återförsäljare i godtagbart rent skick (i originalhöljet om det är tillämpligt för enheten), tillsammans med inköpsbeviset.

14 MILJÖ

Om din apparat behöver bytas ut efter lång tids användning ska du inte slänga den bland hushållssoporna utan kassera den på ett miljövänligt sätt. Avfall från elektriska maskiner ska inte hanteras som vanliga hushållssopor. Återvinn där det finns återvinningsanläggningar. Kontakta din lokala myndighet eller återförsäljare för råd om återvinning.

15 FÖRSÄKRAN OM ÖVERENSSTÄMMELSE

VARO - Vic. Van Rompuy N.V. - Joseph Van Instraat 9 - BE2500 Lier - BELGIUM, förklarar härmed endast följande,

produkt : Högtryckstvätt
Varumärke : POWERplus
modell : POWXG90504

överensstämmer med de väsentliga kraven och andra relevanta bestämmelser i tillämpliga europeiska direktiv/förordningar, baserade på tillämpning av europeiska harmoniserade standarder. All obehörig modifiering av apparaten upphäver denna försäkran.

Europeiska direktiv/förordningar (inklusive, i förekommande fall, ändringar av dessa fram till dagen för undertecknandet);

2011/65/EU			
2006/42/EG			
2014/30/EU			
2000/14/EG	Bilaga V	LwA	
		Uppmätt	88 dB(A)
		Garanterad	89 dB(A)

Europeiska harmoniserade standarder (inklusive, om tillämpligt, deras ändringar fram till datumet för undertecknandet);

EN 60335-1 : 2012
EN 60335-2-79 : 2012
EN IEC 55014-1 : 2021
EN IEC 55014-2 : 2021
EN IEC 61000-3-2 : 2019
EN 61000-3-3 : 2013

Produktansvarig person och innehavare av den tekniska dokumentationen: Philippe Vankerkhove, MSc.EE. - VARO Vic. Van Rompuy n.v.

Undertecknad agerar på uppdrag av företagets VD,

Philippe Vankerkhove, MSc. EE
Tillämpningsansvarig - Registrerings- och regelfrågor
08/08/2025, Lier - Belgien

1	TAVOITTEELLINEN KÄYTTÖ	3
2	KUVAUS (KUVAT A-B)	3
3	PAKETIN SISÄLLYSLUETTELO	3
4	SYMBOLIT	4
5	YLEISET VAROITUKSET SÄHKÖTYÖKALUJEN TURVALLISUUDESTA	4
5.1	<i>Työalue</i>	4
5.2	<i>Sähköturvallisuus</i>	4
5.3	<i>Henkilökohtainen turvallisuus</i>	5
5.4	<i>Sähkötyökälujen käyttö ja hoito</i>	5
5.5	<i>Palvelu</i>	6
6	KORKEAPAINEPUHDISTIMIA KOSKEVIA LISÄTURVALLISUUSOHJEITA	6
6.1	<i>Verkkovirran kytkentä</i>	7
6.2	<i>Vesiliitäntä</i>	7
6.3	<i>Turvalaitteet</i>	7
7	KOKOONPANO	7
7.1	<i>Pistoolin kokoaminen (kuva 1)</i>	7
7.2	<i>Lisävarustepidikkeen kokoaminen (kuva 2)</i>	7
7.3	<i>Letkukelan kokoaminen (kuva 3)</i>	7
7.4	<i>Säilytyskourun ja pistoolin pidikkeen kokoaminen (kuva 4)</i>	8
8	TOIMINTA	8
8.1	<i>Puutarhaletkun liittäminen (kuva 5)</i>	8
8.2	<i>Korkeapaineletkun kiinnitys (kuva 6)</i>	8
8.3	<i>Turboputken kiinnitys</i>	8
8.4	<i>Vesiliitäntä</i>	8
8.5	<i>Koneen käynnistys/pysäytys</i>	8
8.6	<i>Säädettävä suutin (kuva 8)</i>	9
8.7	<i>Pistoolin kääntäminen (Kuva 7a)</i>	9
8.8	<i>Patio Cleaner</i>	9
9	TEKNISET TIEDOT	9

POWERPLUS

POWXG90504

FI

10	HUOLTO JA PUHDISTUS	9
<i>10.1</i>	<i>Imusuodattimen puhdistus</i>	<i>9</i>
<i>10.2</i>	<i>Ilmanvaihtoaukkojen puhdistus</i>	<i>10</i>
<i>10.3</i>	<i>Kytkimien rasvaus</i>	<i>10</i>
11	VARASTOINTI	10
12	VIANETSINTÄ	11
13	TAKUU	12
14	YMPÄRISTÖ	12
15	VAATIMUSTENMUKAISUUSVAKUUTUS	13

POWERPLUS

KORKEAPAINEPESURI 2200W

POWXG90504

POWXG90504

FI

1 TAVOITTEELLINEN KÄYTTÖ

Korkeapainepuhdistimesi on suunniteltu ulkotilojen puhdistukseen. Puhdistus: koneet, ajoneuvot, rakenteet, työkalut, julkisivut, terassit, puutarhatyökalut,...



VAROITUS! Lue tämä käyttöohje ja yleiset turvallisuusohjeet huolellisesti ennen laitteen käyttöä oman turvallisuutesi vuoksi. Sähkötyökalu saa luovuttaa eteenpäin vain yhdessä näiden ohjeiden kanssa.

2 KUVAUS (KUVA A-B)

1. Veden tuloliitäntä
2. Säilytyskoukku
3. Veden ulostulo
4. Kytkin
5. Vaunun kahva
6. Aseen pidike
7. Korkeapaineletku
8. Laukaisupistooli
9. Laukaisimen lukitus
10. Lance
11. Säädettävä suutin
12. Letkun lukituspainike Pistooli
13. Patio Cleaner
14. Turbopistooli
15. Letkukela
16. Harja
17. Pidennetty pistooli terassipuhdistinta varten

3 PAKETIN SISÄLLYSLUETTELO

- Poista kaikki pakkausmateriaalit
- Poista jäljellä olevat pakkaukset ja kuljetustuet (jos niitä on).
- Tarkistetaan pakkauksen sisällön täydellisyys.
- Tarkista laite, virtajohto, verkkopistoke ja kaikki lisävarusteet kuljetusvaurioiden varalta.
- Säilytä pakkausmateriaalit mahdollisimman pitkälle takuuaikana. Hävitä ne sen jälkeen paikalliseen jätehuoltojärjestelmään.



VAROITUS Pakkausmateriaalit eivät ole leluja! Lapset eivät saa leikkiä muovipusseilla! Tukehtumisvaara!



- | | |
|---|-----------------------------|
| 1x korkeapainepesuri | 1x Kiinteä harja |
| 1x ruiskupistooli | 1x pesuainesäiliö |
| 1x pidennetty pistooli terassipuhdistimelle | 1x letkukela + 4 ruuvia |
| 1x säädettävä suutin | 1x letkunkiristin |
| 1x veden tuloliitin | 1x asean pidike |
| 1x 8m paineletku | 1x letkukelan kahva |
| 1x käyttöohje | 1x vaunun kahva + 2 ruuvia |
| 1x terassin puhdistusaine | 2x pyörä Ø180mm (asennettu) |
| 1x turbosuutin | 1x tarvikkeiden pidike |
| 1x puhdistusneula | |



Jos osia puuttuu tai ne ovat vahingoittuneet, ota yhteys jälleenmyyjään.

4 SYMBOLIT

Tässä käyttöohjeessa ja/tai koneessa käytetään seuraavia symboleja:

	Suihku ei saa kohdistua henkilöihin, lemmikkieläimiin, jännitteisiin sähkölaitteisiin tai itse laitteeseen.		Sovellettavien eurooppalaisten direktiivien olennaisten turvallisuusstandardien mukaisesti.
	Luokka II - Kone on kaksoiseristetty, joten maadoitusjohtoa ei tarvita.		Lue käyttöohje ennen käyttöä
	Merkitsee henkilövahinkojen tai työkalun vaurioitumisen vaaraa.		Sähkötuotteita ei saa hävittää talousjätteen mukana.
	Tärkeää tietoa		Käytä silmiensuojaimia
	Käytä melusuojausta		Käytä käsineitä

5 YLEISET VAROITUKSET SÄHKÖTYÖKALUJEN TURVALLISUUDESTA

Lue kaikki turvallisuusvaroitukset ja -ohjeet. Varoitusten ja ohjeiden noudattamatta jättäminen voi aiheuttaa sähköiskun, tulipalon ja/tai vakavan loukkaantumisen. Säilytä turvallisuusvaroitukset ja ohjeet myöhempiä käyttöä varten. Termi "sähkötyökalu" turvallisuusvaroituksissa viittaa verkkokäyttöiseen (johdolliseen) sähkötyökaluun tai akkukäyttöiseen (johdottomaan) sähkötyökaluun.

5.1 Työalue

- Pidä työskentelyalue puhtaana ja valaistuna. Epäsiisti ja pimeä alue voi johtaa onnettomuuksiin.
- Älä käytä sähkötyökaluja räjähdysvaarallisessa ympäristössä, esimerkiksi syttyvien nesteiden, kaasujen tai pölyn läsnä ollessa. Sähkötyökalut synnyttävät kipinöitä, jotka voivat sytyttää pölyn tai höyryt.
- Pidä lapset ja sivulliset etäällä, kun käytät sähkötyökalua. Häiriötekijät voivat aiheuttaa sen hallinnan menettämisen.

5.2 Sähköturvallisuus



Tarkista aina, että virtalähde vastaa tyypikilvessä ilmoitettua jännitettä.

- Sähkötyökalujen pistokkeiden on sovittava pistorasiaan. Älä koskaan muuta pistoketta millään tavalla. Älä käytä adapteripistokkeita maadoitettujen sähkötyökalujen kanssa. Muokkaamattomat pistokkeet ja yhteensopivat pistorasiat vähentävät tappavan sähköiskun riskiä.

- Vältä kehon kosketusta maadoitettuihin pintoihin, kuten putkiin, pattereihin, keittiön liesiin ja jääkaappeihin. Kuolettavan sähköiskun vaara on suurempi, jos kehosi on maadoitettu.
- Älä altista sähkötyökaluja sateelle tai märälle. Jos sähkötyökalun sisälle pääsee vettä, se lisää tappavan sähköiskun riskiä.
- Älä vahingoita johtoa. Älä koskaan käytä johtoa sähkötyökalun kantamiseen, vetämiseen tai irrottamiseen. Pidä johto kaukana lämmöstä, öljystä, terävistä reunoista tai liikkuvista osista. Vaurioituneet tai kietoutuneet johdot lisäävät tappavan sähköiskun riskiä.
- Kun käytät sähkötyökalua ulkona, käytä ulkokäyttöön soveltuvaa jatkojohtoa. Ulkokäyttöön soveltuvan johdon käyttäminen vähentää tappavan sähköiskun riskiä.
- Jos sähkötyökalun käyttö kosteassa tilassa on väistämätöntä, käytä vikavirtasuojattua virtalähdettä. Vikavirtasuojakytkimen käyttö vähentää tappavan sähköiskun riskiä.

5.3 Henkilökohtainen turvallisuus

- Pysy valppaana, katso mitä teet ja käytä tervettä järkeä käyttäessäsi sähkötyökalua. Älä käytä sähkötyökalua väsyneenä tai huumeiden, alkoholin tai lääkkeiden vaikutuksen alaisena. Hetkellinen tarkkaamattomuus sähkötyökalua käytettäessä voi johtaa vakavaan henkilövahinkoon.
- Käytä turvavarusteita. Käytä aina silmiensuojaimia. Turvavarusteiden, kuten pölynaamarin, luistamattomien turvakenkien, suojakypärän tai kuulosuojainten käyttäminen aina tarvittaessa vähentää henkilövahinkojen riskiä.
- Vältä tahattomia käynnistystyksiä. Varmista, että kytkin on pois päältä -asennossa ennen pistokkeen asettamista. Sähkötyökalujen kantaminen sormi kytkimen päällä tai sähkötyökalujen kytkeminen pistorasiaan kytkimen ollessa päällä-asennossa lisää onnettomuuksien todennäköisyyttä.
- Poista mahdolliset säätöavaimet tai -avaimet ennen sähkötyökalun käynnistämistä. Sähkötyökalun pyörivään osaan kiinnitettyä oleva jakoavain tai avain voi aiheuttaa henkilövahinkoja.
- Älä ulotu liian pitkälle. Pidä jalat aina tukevasti maassa. Näin voit säilyttää sähkötyökalun hallinnan odottamattomissa tilanteissa.
- Pukeudu asianmukaisesti. Älä käytä löysiä vaatteita tai koruja. Pidä hiukset, vaatteet ja käsineet kaukana sähkötyökalusta. Löysät vaatteet, korut tai pitkät hiukset voivat takertua liikkuviin osiin.
- Jos pölynpoisto- ja -keräyslaitteita on liitetty, varmista, että ne on kiinnitetty ja että niitä käytetään oikein. Tällaisten laitteiden käyttö voi vähentää pölyyn liittyviä vaaroja.

5.4 Sähkötyökalujen käyttö ja hoito

- Älä odota sähkötyökalun tekevän enemmän kuin se pystyy. Käytä oikeaa sähkötyökalua siihen, mitä haluat tehdä. Sähkötyökalulla saavutetaan parempia tuloksia ja se on turvallisempi, jos sitä käytetään siinä yhteydessä, johon se on suunniteltu.
- Älä käytä sähkötyökalua, jos sitä ei voi kytkeä päälle ja pois päältä. Sähkötyökalu, jonka kytkin on rikki, on vaarallinen ja se on korjattava.
- Irrota pistoke virtalähteestä ennen säätöjen tekemistä, lisävarusteiden vaihtamista tai sähkötyökalujen säilyttämistä. Tällaiset ennaltaehkäisevät turvatoimet vähentävät sähkötyökalun tahattoman käynnistymisen riskiä.
- Säilytä sähkötyökalut lasten ulottumattomissa, kun niitä ei käytetä, äläkä anna sellaisten henkilöiden käyttää niitä, jotka eivät tunne sähkötyökalua tai näitä ohjeita. Sähkötyökalut ovat mahdollisesti vaarallisia kouluttamattomien käyttäjien käsissä.
- Huolto. Tarkista, että liikkuvat osat eivät ole väärässä asennossa tai juuttuneet, että ne eivät ole rikkoutuneet tai että niissä ei ole muita ominaisuuksia, jotka voivat vaikuttaa sähkötyökalun toimintaan. Jos se on vaurioitunut, sähkötyökalu on korjattava. Monet onnettomuudet johtuvat huonosti huollettujen sähkötyökalujen käytöstä.
- Pidä leikkaustyökalut terävinä ja puhtaina. Asianmukaisesti huolletut leikkaustyökalut, joissa on terävät leikkaureunat, jumituvat harvemmin ja ovat helpommin hallittavissa.

- Käytä sähkötyökalua, lisävarusteita, leikkuutyökaluja jne. näiden ohjeiden mukaisesti ja tietänyttyypiselle sähkötyökalulle tarkoitetulla tavalla ottaen huomioon työolosuhteet ja suoritettava työ. Sähkötyökalun käyttö tavoilla, joihin sitä ei ole tarkoitettu, voi johtaa mahdollisesti vaaratilanteisiin.

5.5 Palvelu

- Pätevän asiantuntijan on huollettava sähkötyökalusi käyttämällä vain tavanomaisia varaosia. Näin varmistetaan, että se täyttää vaaditut turvallisuusstandardit.

6 KORKEAPAINESUIHKUJEN KOSKEVIA LISÄTURVALLISUUSOHJEITA

- Laite on suunniteltu ainoastaan yksityiseen ulkokäyttöön eikä kaupalliseen käyttöön. Pidä se poissa lämmöltä, suoralta auringonvalolta, kosteudelta ja sateelta, pakkaselta ja teräviltä reunoilta.
- Älä anna koneen käyttöä henkilöille, joita ei ole koulutettu korkeapainepesurin käyttöön tai jotka eivät ole lukeneet käyttöohjetta!
- Lapset tai kouluttamaton henkilökunta ei saa käyttää korkeapainepesureita.
- Lapsia on valvottava, jotta he eivät leiki laitteella.
- Tarkista kone huolellisesti ennen sen käynnistämistä mahdollisten vikojen varalta. Jos havaitset sellaisia, älä käynnistä konetta ja ota yhteyttä paikalliseen jälleenmyyjään.
- Tarkista erityisesti, että sähkökaapelin eristyksen on oltava virheetön ja ilman halkeamia. Jos sähkökaapeli on vaurioitunut, vaihduetun paikallisen huolto liikkeen on vaihdettava se.



VAROITUS: Korkeapainesuihkut voivat olla vaarallisia, jos niitä käytetään väärin. Suihkua ei saa suunnata henkilöihin, jännitteisiin sähkölaitteisiin tai itse laitteeseen.



VAROITUS: Älä käytä laitetta henkilöiden läheisyydessä, elleivät he käytä suojavaatetusta.

- Älä suuntaa suihkua itseäsi tai muita vastaan puhdistaksesi vaatteita tai jalkineita.
- Pidä ruiskutuspistoolista tukevasti kiinni molemmilla käsillä.
- Käyttäjän ja puhdistuskohteen välittömässä läheisyydessä olevien henkilöiden on suojauduttava toiminnan aikana irtoavien roskien aiheuttamilta iskuilta.
- Käytä suojalaseja ja suojavaatteita käytön aikana.
- Irrota laite sähköverkosta ennen käyttäjän huoltotoimenpiteitä.
- Käytä laitteen turvallisuuden varmistamiseksi vain valmistajan alkuperäisiä tai valmistajan hyväksymiä varaosia.
- Älä käytä laitetta, jos syöttöjohto tai laitteen tärkeät osat, esim. turvalaite, korkeapaineletku ja liipaisinpistooli, ovat vaurioituneet.
- Älä käytä laitetta märin käsin. Jos laite on kostea tai märkä, irrota se välittömästi pistorasiasta. Älä laita sitä veteen.
- Korkeapainesuihku voi vaurioittaa renkaita ja rengasventtiilejä ja puhkaista ne.
- Älä koskaan käytä laitetta ympäristössä, jossa voi olla räjähdysvaara.
- Asbestipitoisia pintoja ei saa puhdistaa korkealla paineella.
- Tätä korkeapainepesuria ei saa käyttää alle 0 °C:n lämpötiloissa.



VAROITUS: Korkeapaineletkut, -liittimet ja -liittimet ovat tärkeitä laitteen turvallisuuden kannalta. Käytä vain valmistajan suosittelemia letkuja, liittimiä ja kytkimiä.

VAROITUS: Riittämättömät jatkokaapelit voivat olla vaarallisia. Keloilla olevat kaapelit on aina kelattava kokonaan irti, jotta kaapeli ei ylikuumene.

- Jos käytetään jatkojohtoa, pistokkeen ja pistorasian on oltava vesitiiviitä ja niiden on täytettävä alla mainitut pituus- ja kaapelimittoja koskevat vaatimukset.
 - 1,0 mm² max. 12.5 m
 - 1,5 mm² max. 20 m
- Jos sähköjohto on vaurioitunut, valmistajan tai tämän huoltoliikkeen tai vastaavan pätevyyden omaavan henkilön on vaihdettava se vaaran välttämiseksi.

6.1 Verkkovirtaliitäntä

Kun korkeapainepesuri liitetään sähköasennukseen, on noudatettava seuraavia ohjeita:

- Sähköliitännän on oltava pätevän sähköasentajan tekemä ja IEC 60364-1:n mukainen.
- On suositeltavaa, että tämän laitteen sähkönsyötössä on joko vikavirtalaite, joka katkaisee sähkönsyötön, jos vuotovirta maahan ylittää 30 mA 30 ms:n ajan.

6.2 Vesiliitäntä

- Liittäminen yleiseen vesijohtoverkkoon määräysten mukaisesti.
- Tulotietku voidaan liittää vesijohtoverkkoon, jonka tulopaine on enintään 12 baaria. Tämä korkeapainepesuri saa Euroopassa olla liitettynä juomavesiverkostoon vain, jos siihen on asennettu asianmukainen takaisinvirtauksen esto, tyyppi BA standardin EN 1717 mukaisesti. Takaisinvirtauksenestimen ja korkeapainepesurin välisen letkun pituuden on oltava vähintään 10 metriä mahdollisten paineikkien vaimentamiseksi (halkaisija vähintään ½ tuumaa).
- Kun vesi on virrannut BA-venttiiliin läpi, sitä ei enää pidetä juomavetenä.



TÄRKEÄÄ! Käytä vain vettä, jossa ei ole epäpuhtauksia. Jos tuloveteen (esim. omasta kaivosta) voi joutua hiekkahiukkasia, on asennettava lisäsuodatin.

6.3 Turvalaitteet

- Kuormituksenpoistovenntiili voi vähentää painetta, jos se ylittää ennalta asetetut arvot.
- Laukaisupistoolin lukituslaite (9): Liipaisinpistoolissa (8) on lukituslaite (9). Kun nuppi on aktivoitu, liipaisinpistoolia (8) ei voi käyttää.
- Lämpöanturi suojaa moottoria ylikuormitukselta. Kone käynnistyy uudelleen muutaman minuutin kuluttua, kun lämpöanturi on jäähtynyt.

7 KOKOONPANO

Tässä osassa selitetään yksityiskohtaisesti, miten korkeapainepesuri saatetaan käyttövalmiiksi.

7.1 Aseen kokoaminen (kuva 1)

- Aseta säädettävä ruiskutussuutin (K) pistooliin. Työnnä ja käännä säädettävää suutinta myötäpäivään pistooliin(J), kunnes se lukittuu paikalleen käsin. Kun osat on liitetty kunnolla yhteen, et voi irrottaa kahta osaa vetämällä suoraan ulospäin säädettävästä suutimesta. Kaikkien lisäosien on oltava työnnettynä pistooliin, jotta niitä voidaan käyttää oikein.

7.2 Tarvikepidikkeen kokoaminen (kuva 2)

- Ruuvaa lisävarusteiden pidike tiukasti kiinni runkoon.

7.3 Letkukelan kokoaminen (kuva 3)

Asenna letkukuti letkukelaan, napsauta se paikalleen ja ruuvaa kiinni letkukelan kannattimet vaunun kahvaan ja asenna sitten letkukelan kahva letkukelaan "naksahaen".

7.4 Säilytyskoukun ja pistoolin pidikkeen kokoaminen (kuva 4)

- Liu'uta pistoolin pidike tiukasti kiinni päärunkoon.

8 OPERAATIO**8.1 Puutarhaletkun liittäminen (kuva 5)**

- Ennen kuin kiinnität veden tuloliitännän painepesuriin, irrota muovikorkki.
- Kiinnitä letkuliitin (jossa on sisäänrakennettu suodatin) painepesuriin.
- Liitä puutarhaletku tavallisella pikaliittimellä.

8.2 Korkeapaineletkun kiinnitys (kuva 6)

1. Kiinnitä korkeapaineletku liipaisupistooliin.
2. Irrota korkeapaineletku painamalla painiketta (B).

8.3 Turbon kiinnitys lance

1. Aseta turbosuutin/pihanpuhdistusaine liipaisupistooliin.
2. Kun se on asetettu paikalleen, käännä sitä myötäpäivään. Varoitus: Varmista, että pistooli on kiinnitetty kunnolla pistooliin.

8.4 Vesiliitäntä

Tavallinen 1/2" puutarhaletku, jonka pituus on vähintään 10 m ja enintään 10 m. 25 m on sopiva.



TÄRKEÄÄ! Käytä vain vettä, jossa ei ole epäpuhtauksia. Jos tuloveteen (esim. omasta kaivosta) voi joutua hiekkahiukkasia, on asennettava lisäsuodatin.

1. Anna veden juosta vesiletkun läpi ennen sen liittämistä koneeseen, jotta hiekka ja lika eivät pääse tunkeutumaan koneeseen. Huomautus: Tarkista, että suodatin on asennettu veden tuloputkeen ja että se ei ole tukkeutunut.
2. Liitä vesiletku vesijohtoon pikaliittimellä (tulovesi, maksimipaine: 12 bar, maksimilämpötila: 50 °C).
3. Laita vesi päälle.

8.5 Koneen käynnistys/pysäytys

Laukaisupistooliin ja pistooliin kohdistuu työntövoima käytön aikana - pidä siitä siksi aina tukevasti kiinni molemmilla käsillä.



TÄRKEÄÄ: Suuntaa suutin maahan.



Tässä korkeapainepesurissa on vedenpaineeseen perustuva automaattinen käynnistys/pysäytysjärjestelmä.

1. Tarkista, että kone on pystyasennossa. HUOMAUTUS: Älä aseta konetta korkeaan ruohikkoon!
 2. Vapauta liipaisimen lukitus
 3. Aktivoi liipaisupistoolin liipaisin ja anna veden juosta, kunnes kaikki ilma on poistunut vesiletkusta.
 4. Käännä Start/stop-kytkintä oikealle
 5. Aktivoi liipaisupistoolin liipaisin.
 6. Säädä suuttimen etäisyys ja siten myös paine aina puhdistettavaan pintaan.
- Älä peitä laitetta käytön aikana tai käytä sitä huoneessa, jossa ei ole riittävästi ilmanvaihtoa!
HUOMAUTUS: Jos kone jätetään tai sitä ei käytetä 5 minuuttiin, se on kytkettävä pois päältä käynnistys-/seis-kytkimestä (4) "O":

1. Käännä käynnistys-/seis-kytkin vasemmalle "O".
2. Irrota pistoke pistorasiasta.
3. Sulje veden syöttö ja aktivoi liipaisupistoolin liipaisin, jotta koneen paine vapautuu.
4. Lukitse liipaisupistooli. (Kuva 7)

Kun liipaisupistoolin liipaisin vapautetaan, kone pysähtyy automaattisesti. Kone käynnistyy uudelleen, kun aktivoit liipaisupistoolin uudelleen.

8.6 Säädettyävä suutin (kuva 8)

Säädettävän suuttimen painetta voidaan säätää sitä kääntämällä.



VAROITUS: Älä tee tätä käytön aikana, jotta käsi ei osu suihkuun.

8.7 Pistoolin kääntäminen (Kuva 7a)

Pistoolin pyöriminen säätää puhdistuskulmaa täyden tuulettimen suihkukuvion aikana, jotta jokainen käyttäjä löytää mukavimman ja tehokkaimman puhdistusasennon. Paina painiketta "unlock"-puolelle, pyörivä toiminto avataan. Ja paina painiketta "lukitse" puolelle, jos et tarvitse tätä toimintoa.

8.8 Patio Cleaner

Terassipuhdistin on tehokas lisävaruste terassin, pihatien jne. puhdistamiseen.

Kiinnitä Patio Cleaner -puhdistuslaite keihäaseen.

HUOMAUTUS: Älä käytä Patio Cleaneria luutana, vaan anna sen surffata tasaisesti pinnalla.

9 TEKNISEET TIEDOT

	POWXG90504
Moottorin TYYPPI	Harjamoottori
Paine (Mpa)	12
Max. Paine (Mpa)	17
Jännite	220-240 V / 50Hz
Teho	2200 W
Virtaus	6,5 L/min
Veden lämpötila	Max 50°C
Paino	11 kg

10 HUOLTO JA PUHDISTUS



VAROITUS! Irrota sähköpistoke pistorasiasta aina ennen huoltoa tai puhdistusta.

Pitkän ja ongelmattoman käyttöiän varmistamiseksi noudata seuraavia ohjeita:

- Huuhtelee vesiletku, korkeapaineletku, ruiskutuspistooli ja lisävarusteet ennen asennusta.
- Puhdista liittimet pölystä ja hiekasta.
- Huuhtelee pesuaineen ruiskutuslisälaite käytön jälkeen.
- Puhdista suuttimet.

Kaikki korjaukset on aina tehtävä valtuutetussa korjaamossa alkuperäisillä varaosilla.

10.1 Imusuodattimen puhdistus

- Puhdista veden sisäänulosuodatin säännöllisesti Huuhtelee vedellä lian ja roskien poistamiseksi.



VAROITUS: Suodattimen asentamatta jättäminen mitätöi takuun.

10.2 Ilmanvaihtoaukkojen puhdistus

Kone on pidettävä puhtaana, jotta jäähdytysilma pääsee kulkemaan vapaasti koneen tuuletusaukkojen kautta.

10.3 Kytkimien rasvaus

Jotta liitäntä olisi helppo ja jotta o-renkaat eivät kuivuisi, liitännät on voideltava säännöllisesti.

11 VARASTOINTI

Kone on säilytettävä pakkasvapaassa tilassa!

Pumppu, letku ja lisävarusteet on aina tyhjennettävä vedestä ennen varastointia seuraavasti:

1. Pysäytä kone (käännä käynnistys-/seis-kytkin "O" ja irrota vesiletku ja suutin).
2. Käynnistä kone uudelleen ja aktivoi liipaisupistoolin liipaisin. Anna koneen käydä, kunnes liipaisupistoolin läpi ei enää valu vettä.
3. Pysäytä kone, irrota pistoke ja kelaa letku ja kaapeli.
4. Aseta laukaisupistooli, pistooli, suuttimet ja muut tarvikkeet koneen pidikkeisiin. Koukkua voidaan käyttää letkun ja johdon säilytykseen.

Jos kone on vahingossa jäänyt, se on tarkistettava vaurioiden varalta.



VAROITUS: Älä koskaan käynnistä jäätynyttä konetta. Takuu ei kata pakkasvahinkoja!

12 VIANMÄÄRITYS

SYMPTOM	SYY	SUOSITELTU TOIMINTA
Kone ei suostu käynnistymään	Konetta ei ole kytketty	Kytkevä kone.
	Viallinen pistorasia	Kokeile toista pistorasiaa.
	Viallinen jatkojohto	Kokeile ilman jatkoapelia.
Vaihteleva paine	Pumppu imee ilmaa	Tarkista, että letkut ja liitännät ovat ilmatiiviitä.
	Venttiilit likaiset, kuluneet tai juuttuneet.	Ota yhteys lähimpään huoltokeskukseen
	Vesihuolto ei riitä	Lisää veden painetta, tarkista, onko puutarhaletku tukossa ja/tai vaihda isompaan letkuun.
Kone pysähtyy	Pumpun tiivisteet kuluneet	Ota yhteys lähimpään huoltokeskukseen
	Virheellinen verkkojännite	Tarkista, että verkkojännite vastaa tyyppikilvessä annettuja tietoja.
	Lämpöanturi aktivoitu	Anna koneen jäähtyä 5 minuuttia
	Suutin osittain tukossa	Puhdista suutin neulalla ja suihkuttamalla vettä taaksepäin suuttimen läpi.
Kone sykkii	Ampeerin lisäys	Kokeile ilman jatkojohtoa.
	Ilma tuloletkussa/pumpussa	Anna koneen käydä avoimella liipaisimella, kunnes normaali käyttöpainne palautuu.
	Riittämätön vesijohtoverkon tarjonta	Lisää veden painetta, tarkista, onko puutarhaletku tukossa ja/tai vaihda isompaan letkuun.
	Suutin osittain tukossa	Puhdista suutin neulalla ja suihkuttamalla vettä taaksepäin suuttimen läpi.
	Vedensuodatin tukossa	Puhdista suodatin
Kone käynnistyy ja pysähtyy usein itsestään	Letku mutkalla	Suorista letku.
	Pumppu ja/tai laukaisupistooli vuotaa	Ota yhteys lähimpään huoltokeskukseen
Kone käynnistyy, mutta vettä ei tule ulos	Ei vesihuoltoa	Liitä tulovesi.
	Vedensuodatin tukossa	Puhdista suodatin
	Suutin tukossa	Puhdista suutin neulalla ja suihkuttamalla vettä taaksepäin suuttimen läpi.

13 TAKUU

- Tällä tuotteella on lain mukainen 36 kuukauden takuu, joka alkaa ensimmäisen käyttäjän ostopäivästä.
- Tämä takuu kattaa kaikki materiaali- tai tuotantovirheet, lukuun ottamatta seuraavia: akut, laturit, vialliset osat, jotka ovat normaalin kulumisen alaisia, kuten laakerit, harjat, kaapelit ja pistokkeet, tai lisävarusteet, kuten porat, poranterät, sahanterät jne.; vahingot tai viat, jotka johtuvat huonosta kohtelusta, onnettomuuksista tai muutoksista; eikä kuljetuskustannuksia.
- Myöskään epäasianmukaisesta käytöstä johtuvat vauriot ja/tai viat eivät kuulu takuun piiriin.
- Emme myöskään ota vastuuta mistään henkilövahingoista, jotka johtuvat työkalun epäasianmukaisesta käytöstä.
- Korjauksia saa tehdä vain valtuutettu Powerplus-työkalujen asiakaspalvelukeskus.
- Lisätietoja saat aina numerosta 00 32 3 292 92 90.
- Asiakas vastaa aina mahdollisista kuljetuskustannuksista, ellei toisin ole kirjallisesti sovittu.
- Samalla takuuta ei voida vaatia, jos laitteen vaurioituminen johtuu huolimattomasta huollosta tai ylikuormituksesta.
- Takuun ulkopuolelle jäävät ehdottomasti vahingot, jotka johtuvat nesteen tunkeutumisesta, liiallisesta pölyn tunkeutumisesta, tahallisuudesta vahingoittamisesta (tahallisesti tai törkeästä huolimattomuudesta), sopimattomasta käytöstä (käyttö tarkoituksiin, joihin laite ei sovellu), epäpätevästä käytöstä (esim. käyttöoppaan ohjeiden noudattamatta jättäminen), asiantuntemattomasta kokoonpanosta, salamaniskusta, virheellisestä verkkojännitteestä. Tämä luettelo ei ole tyhjentävä.
- Takuuvaatimusten hyväksyminen ei voi koskaan johtaa takuuajojen pidentämiseen eikä uuden takuuajojen alkamiseen, jos laite vaihdetaan.
- Takuun puitteissa vaihdetut laitteet tai osat jäävät näin ollen Varo NV:n omaisuudeksi.
- Pidätämme oikeuden hylätä reklamaation, jos ostoa ei voida todentaa tai jos on selvää, että tuotetta ei ole huollettu asianmukaisesti. (Puhtaat tuuletusaukot, säännöllisesti huolletut hiiliharjat jne.).
- Ostokuitti on säilytettävä todisteena ostopäivämäärästä.
- Laite on palautettava purkamattomana jälleenmyyjälle hyväksyttävän puhtaana (alkuperäisessä puhallusvaletussa kotelossaan, jos se soveltuu laitteeseen), ja sen mukana on oltava ostotodistus.

14 YMPÄRISTÖ

Jos laite on vaihdettava pitkän käytön jälkeen, älä heitä sitä kotitalousjätteen mukana vaan hävitä se ympäristön kannalta turvallisella tavalla.

Sähkökoneiden tuottamaa jätettä ei pidä käsitellä kuten tavallista kotitalousjätettä.

Kierrättäkää ne siellä, missä on kierrätysmahdollisuuksia. Kysy kierrätysneuvoja paikalliselta viranomaiselta tai jälleenmyyjältäsi.



VARO - Vic. Van Rompuy N.V. - Joseph Van Instraat 9 - BE2500 Lier - BELGIA, ilmoittaa ainoastaan, että,

tuote : Korkeapainepesuri
tavaramerkki : POWERplus
malli : POWXG90504

on eurooppalaisten yhdenmukaistettujen standardien soveltamiseen perustuvien sovellettavien eurooppalaisten direktiivien/asetusten olennaisten vaatimusten ja muiden asiaankuuluvien säännösten mukainen. Laitteen luvaton muuttaminen mitätöi tämän vakuutuksen.

Eurooppalaiset direktiivit/asetukset (mukaan lukien tarvittaessa niiden muutokset allekirjoituspäivään mennessä);

2011/65/EU

2006/42/EY

2014/30/EU

2000/14/EY

Liite V

LwA

Mitattu 88 dB(A)

Taattu 89 dB(A)

yhdenmukaistetut eurooppalaiset standardit (mukaan lukien tarvittaessa niiden muutokset allekirjoituspäivään mennessä);

EN 60335-1 : 2012

EN 60335-2-79 : 2012

EN IEC 55014-1 : 2021

EN IEC 55014-2 : 2021

EN IEC 61000-3-2 : 2019

EN 61000-3-3 : 2013

Tuotteesta vastaava henkilö ja Teknisen dokumentaation säilyttäjä: Philippe Vankerkhove, MSc.EE. - VARO Vic. Van Rompuy n.v.

Allekirjoittanut toimii yhtiön johdon puolesta,

Philippe Vankerkhove, MSc. EE

Sääntelyasiat – vaatimuksenmukaisuudesta vastaava johtaja

08/08/2025 – Lier, Belgia

1	ΣΚΟΠΙΜΗ ΧΡΗΣΗ	3
2	ΠΕΡΙΓΡΑΦΗ (ΣΧ. Α-Β)	3
3	ΚΑΤΑΛΟΓΟΣ ΠΕΡΙΕΧΟΜΕΝΟΥ ΤΗΣ ΣΥΣΚΕΥΑΣΊΑΣ	3
4	ΣΥΜΒΟΛΑ	4
5	ΓΕΝΙΚΕΣ ΠΡΟΕΙΔΟΠΟΊΗΣΕΙΣ ΑΣΦΑΛΕΊΑΣ ΗΛΕΚΤΡΙΚΩΝ ΕΡΓΑΛΕΊΩΝ	4
5.1	<i>Περιοχή εργασίας</i>	4
5.2	<i>Ηλεκτρική ασφάλεια</i>	4
5.3	<i>Προσωπική ασφάλεια</i>	5
5.4	<i>Χρήση και φροντίδα ηλεκτρικών εργαλείων</i>	5
5.5	<i>Υπηρεσία</i>	6
6	ΠΡΟΣΘΕΤΕΣ ΟΔΗΓΊΕΣ ΑΣΦΑΛΕΊΑΣ ΓΙΑ ΤΑ ΚΑΘΑΡΙΣΤΙΚΑ ΥΨΗΛΗΣ ΠΊΕΣΗΣ	6
6.1	<i>Σύνδεση ρεύματος δικτύου</i>	7
6.2	<i>Σύνδεση νερού</i>	8
6.3	<i>Διατάξεις ασφαλείας</i>	8
7	ΣΥΝΑΡΜΟΛΟΓΗΣΗ	8
7.1	<i>Συναρμολόγηση του όπλου (Σχ. 1)</i>	8
7.2	<i>Συναρμολόγηση της υποδοχής εξαρτημάτων (Σχ. 2)</i>	8
7.3	<i>Συναρμολόγηση καρούλι σωλήνα (Σχ. 3)</i>	8
7.4	<i>Συναρμολόγηση του γάντζου αποθήκευσης και της θήκης του όπλου (Σχ. 4)</i> ..	8
8	ΛΕΙΤΟΥΡΓΊΑ	9
8.1	<i>Σύνδεση του σωλήνα κήπου (Σχ. 5)</i>	9
8.2	<i>Τοποθέτηση του σωλήνα υψηλής πίεσης (Σχ. 6)</i>	9
8.3	<i>Τοποθέτηση τουρμπίνας</i>	9
8.4	<i>Σύνδεση νερού</i>	9
8.5	<i>Εκκίνηση/διακοπή του μηχανήματος</i>	9
8.6	<i>Ρυθμιζόμενο ακροφύσιο (Σχ. 8)</i>	10
8.7	<i>Περιστροφή του όπλου (Εικ. 7α)</i>	10
8.8	<i>Καθαριστικό αίθριο</i>	10
9	ΤΕΧΝΙΚΑ ΣΤΟΙΧΕΊΑ	10

10	ΣΥΝΤΗΡΗΣΗ ΚΑΙ ΚΑΘΑΡΙΣΜΟΣ	10
10.1	<i>Καθαρισμός του φίλτρου εισόδου</i>	11
10.2	<i>Καθαρισμός των αεραγωγών</i>	11
10.3	<i>Λίπανση των συνδέσμων</i>	11
11	ΑΠΟΘΗΚΕΥΣΗ	11
12	ΑΝΤΙΜΕΤΩΠΙΣΗ ΠΡΟΒΛΗΜΑΤΩΝ	12
13	ΕΓΓΥΗΣΗ	13
14	ΠΕΡΙΒΑΛΛΟΝ	13
15	ΔΗΛΩΣΗ ΣΥΜΜΟΡΦΩΣΗΣ	14

ΠΛΥΝΤΗΡΙΟ ΥΨΗΛΗΣ ΠΙΕΣΗΣ 2200W**POWXG90504****1 ΣΚΟΠΙΜΗ ΧΡΗΣΗ**

Ο καθαριστής υψηλής πίεσης έχει σχεδιαστεί για τον καθαρισμό εξωτερικών χώρων. Καθαρισμός: μηχανημάτων, οχημάτων, κατασκευών, εργαλείων, προσώπων, βεραντών, εργαλείων κηπουρικής,...



ΠΡΟΕΙΔΟΠΟΙΗΣΗ! Διαβάστε προσεκτικά το παρόν εγχειρίδιο και τις γενικές οδηγίες ασφαλείας πριν χρησιμοποιήσετε τη συσκευή, για τη δική σας ασφάλεια. Το ηλεκτρικό εργαλείο σας πρέπει να μεταβιβάζεται μόνο μαζί με αυτές τις οδηγίες.

2 ΠΕΡΙΓΡΑΦΗ (ΕΙΚ. Α-Β)

1. Σύνδεσμος εισόδου νερού
2. Άγκιστρο αποθήκευσης
3. Έξοδος νερού
4. Διακόπτης
5. Χειρολαβή καροτσιού
6. Κάτοχος όπλου
7. Εύκαμπτος σωλήνας υψηλής πίεσης
8. Όπλο με σκανδάλη
9. Κλειδωμα σκανδάλης
10. Lance
11. Ρυθμιζόμενο ακροφύσιο
12. Κουμπί κλειδώματος εύκαμπτου σωλήνα Όπλο
13. Καθαριστικό αίθριο
14. Λόγχη turbo
15. Καρούλι εύκαμπτου σωλήνα
16. Βούρτσα
17. Εκτεταμένη λόγχη για καθαριστικό για βεράντες

3 ΚΑΤΑΛΟΓΟΣ ΠΕΡΙΕΧΟΜΕΝΟΥ ΣΥΣΚΕΥΑΣΙΑΣ

- Αφαιρέστε όλα τα υλικά συσκευασίας
- Αφαιρέστε τις υπόλοιπες συσκευασίες και τα στηρίγματα μεταφοράς (εάν υπάρχουν).
- Ελέγξτε την πληρότητα του περιεχομένου της συσκευασίας
- Ελέγξτε τη συσκευή, το καλώδιο ρεύματος, το φως ρεύματος και όλα τα εξαρτήματα για ζημιές κατά τη μεταφορά.
- Διατηρήστε τα υλικά συσκευασίας όσο το δυνατόν περισσότερο μέχρι το τέλος της περιόδου εγγύησης. Στη συνέχεια, απορρίψτε τα στο τοπικό σας σύστημα διάθεσης απορριμμάτων.



ΠΡΟΕΙΔΟΠΟΙΗΣΗ Τα υλικά συσκευασίας δεν είναι παιχνίδια! Τα παιδιά δεν πρέπει να παίζουν με τις πλαστικές σακούλες! Κίνδυνος ασφυξίας!

1x πλυντήριο υψηλής πίεσης
1x πιστόλι ψεκασμού
1x εκτεταμένη λόγχη για το καθαριστικό για βεράντες
1x ρυθμιζόμενο ακροφύσιο
1x σύνδεσμος εισόδου νερού
1x σωλήνας πίεσης 8m
1x εγχειρίδιο
1x καθαριστικό για βεράντες
1x ακροφύσιο turbo

1x βελόνα καθαρισμού
1x Σταθερή βούρτσα
1x δεξαμενή απορρυπαντικού
1x καρούλι σωλήνα + 4 βίδες
1x σφικτήρας σωλήνα
1x θήκη όπλου
1x λαβή καρούλι σωλήνα
1x λαβή καροτσιού + 2 βίδες
2x τροχός Ø180mm (τοποθετημένος)
1x υποδοχή αξεσουάρ



Όταν λείπουν εξαρτήματα ή έχουν υποστεί ζημιά, επικοινωνήστε με τον αντιπρόσωπό σας.

4 ΣΥΜΒΟΛΑ

Τα ακόλουθα σύμβολα χρησιμοποιούνται στο παρόν εγχειρίδιο ή/και στο μηχάνημα:

	Ο πίδακας δεν πρέπει να κατευθύνεται προς άτομα, κατοικίδια ζώα, ηλεκτροφόρες συσκευές ή την ίδια τη συσκευή.		Σύμφωνα με τα βασικά πρότυπα ασφαλείας των εφαρμοστέων ευρωπαϊκών οδηγιών
	Τάξη II - Το μηχάνημα είναι διπλά μονωμένο, επομένως δεν απαιτείται καλώδιο γείωσης.		Διαβάστε το εγχειρίδιο πριν από τη χρήση
	Σημαίνει κίνδυνο τραυματισμού ή ζημιάς στο εργαλείο.		Τα ηλεκτρικά προϊόντα δεν πρέπει να απορρίπτονται μαζί με τα οικιακά απορρίμματα.
	Σημαντικές πληροφορίες		Φοράτε προστασία των ματιών
	Προστασία από θόρυβο		Φορέστε γάντια

5 ΓΕΝΙΚΕΣ ΠΡΟΕΙΔΟΠΟΙΗΣΕΙΣ ΑΣΦΑΛΕΙΑΣ ΗΛΕΚΤΡΙΚΩΝ ΕΡΓΑΛΕΙΩΝ

Διαβάστε όλες τις προειδοποιήσεις και τις οδηγίες ασφαλείας. Η μη τήρηση των προειδοποιήσεων και η μη τήρηση των οδηγιών μπορεί να προκαλέσει ηλεκτροπληξία, πυρκαγιά ή/και σοβαρό τραυματισμό. Φυλάξτε τις προειδοποιήσεις ασφαλείας και τις οδηγίες για μελλοντική αναφορά. Ο όρος "ηλεκτρικό εργαλείο" στις προειδοποιήσεις ασφαλείας αναφέρεται στο ηλεκτρικό εργαλείο που λειτουργεί με το δίκτυο (ενσύρματο) ή με μπαταρία (ασύρματο).

5.1 Χώρος εργασίας

- Διατηρείτε το χώρο εργασίας καθαρό και καλά φωτισμένο. Οι ακατάστατοι και σκοτεινοί χώροι μπορεί να οδηγήσουν σε ατυχήματα.
- Μην χρησιμοποιείτε ηλεκτρικά εργαλεία σε δυνητικά εκρηκτικό περιβάλλον, για παράδειγμα, παρουσία εύφλεκτων υγρών, αερίων ή σκόνης. Τα ηλεκτρικά εργαλεία δημιουργούν σπινθήρες που μπορεί να αναφλέξουν τη σκόνη ή τους καπνούς.
- Κρατήστε τα παιδιά και τους παρευρισκόμενους σε απόσταση όταν χειρίζεστε ηλεκτρικό εργαλείο. Οι περισπασμοί μπορεί να σας κάνουν να χάσετε τον έλεγχό του.

5.2 Ηλεκτρική ασφάλεια



Ελέγχετε πάντα ότι η παροχή ρεύματος αντιστοιχεί στην τάση που αναγράφεται στην πινακίδα τύπου.

- Τα βύσματα των ηλεκτρικών εργαλείων πρέπει να ταιριάζουν με την πρίζα. Ποτέ μην τροποποιείτε το βύσμα με οποιονδήποτε τρόπο. Μην χρησιμοποιείτε βύσματα

προσαρμογής με γειωμένα ηλεκτρικά εργαλεία. Τα μη τροποποιημένα βύσματα και οι ταιριαστές πρίζες θα μειώσουν τον κίνδυνο θανατηφόρου ηλεκτροπληξίας.

- Αποφύγετε την επαφή του σώματος με γειωμένες επιφάνειες, όπως σωληνές, θερμαντικά σώματα, εστίες κουζίνας και ψυγεία. Υπάρχει αυξημένος κίνδυνος θανατηφόρου ηλεκτροπληξίας εάν το σώμα σας είναι γειωμένο .
- Μην εκθέτετε τα ηλεκτρικά εργαλεία σε βροχή ή σε υγρές συνθήκες. Εάν εισέλθει νερό στο εσωτερικό ενός ηλεκτρικού εργαλείου, θα αυξηθεί ο κίνδυνος θανατηφόρου ηλεκτροπληξίας.
- Μην καταστρέφετε το καλώδιο. Ποτέ μη χρησιμοποιείτε το καλώδιο για τη μεταφορά, το τράβηγμα ή την αποσύνδεση του ηλεκτρικού εργαλείου. Κρατήστε το καλώδιο μακριά από θερμότητα, λάδι, αιχμηρές άκρες ή κινούμενα μέρη. Τα κατεστραμμένα ή μπλεγμένα καλώδια αυξάνουν τον κίνδυνο θανατηφόρου ηλεκτροπληξίας.
- Όταν χρησιμοποιείτε ένα ηλεκτρικό εργαλείο σε εξωτερικό χώρο, χρησιμοποιήστε ένα καλώδιο προέκτασης κατάλληλο για εξωτερική χρήση. Η χρήση καλωδίου κατάλληλου για χρήση σε εξωτερικούς χώρους μειώνει τον κίνδυνο θανατηφόρου ηλεκτροπληξίας.
- Εάν είναι αναπόφευκτη η λειτουργία ενός ηλεκτρικού εργαλείου σε υγρό χώρο, χρησιμοποιήστε τροφοδοσία ρεύματος που προστατεύεται από διάταξη προστασίας από ρεύμα διαρροής (RCD). Η χρήση ενός RCD μειώνει τον κίνδυνο θανατηφόρου ηλεκτροπληξίας.

5.3 Προσωπική ασφάλεια

- Να είστε σε εγρήγορση, να προσέχετε τι κάνετε και να χρησιμοποιείτε την κοινή λογική όταν χειρίζεστε ένα ηλεκτρικό εργαλείο. Μην χρησιμοποιείτε ηλεκτρικό εργαλείο όταν είστε κουρασμένοι ή υπό την επήρεια ναρκωτικών, αλκοόλ ή φαρμάκων. Μια στιγμή απροσεξίας κατά το χειρισμό ενός ηλεκτρικού εργαλείου μπορεί να οδηγήσει σε σοβαρό προσωπικό τραυματισμό.
- Χρησιμοποιήστε εξοπλισμό ασφαλείας. Φοράτε πάντα προστασία των ματιών. Η χρήση εξοπλισμού ασφαλείας, όπως μάσκα σκόνης, αντιολισθητικά παπούτσια ασφαλείας, προστατευτικό καπέλο ή προστατευτικό ακοής, όποτε χρειάζεται, θα μειώσει τον κίνδυνο προσωπικού τραυματισμού.
- Αποφύγετε τυχαίες εκκινήσεις. Βεβαιωθείτε ότι ο διακόπτης είναι στη θέση off πριν τοποθετήσετε το φως. Το να μεταφέρετε ηλεκτρικά εργαλεία με το δάχτυλό σας στο διακόπτη ή το να συνδέετε τα ηλεκτρικά εργαλεία στην πρίζα όταν ο διακόπτης είναι στη θέση on αυξάνει την πιθανότητα ατυχήματος.
- Αφαιρέστε τυχόν κλειδιά ρύθμισης ή κλειδιά πριν ενεργοποιήσετε το ηλεκτρικό εργαλείο. Ένα κλειδί ή ένα κλειδί που παραμένει συνδεδεμένο σε ένα περιστρεφόμενο μέρος του ηλεκτρικού εργαλείου μπορεί να προκαλέσει τραυματισμό.
- Μην φτάνετε πολύ μακριά. Κρατήστε τα πόδια σας σταθερά στο έδαφος ανά πάσα στιγμή. Αυτό θα σας επιτρέψει να διατηρήσετε τον έλεγχο του ηλεκτρικού εργαλείου σε απροσδόκητες καταστάσεις.
- Ντυθείτε σωστά. Μη φοράτε φαρδιά ρούχα ή κοσμήματα. Κρατήστε τα μαλλιά, τα ρούχα και τα γάντια σας μακριά από το ηλεκτρικό εργαλείο. Τα χαλαρά ρούχα, τα κοσμήματα ή τα μακριά μαλλιά μπορεί να μπλεχτούν στα κινούμενα μέρη.
- Εάν υπάρχουν συσκευές για τη σύνδεση εγκαταστάσεων αναρρόφησης και συλλογής σκόνης, βεβαιωθείτε ότι έχουν συνδεθεί και χρησιμοποιούνται σωστά. Η χρήση τέτοιων συσκευών μπορεί να μειώσει τους κινδύνους που σχετίζονται με τη σκόνη.

5.4 Χρήση και φροντίδα ηλεκτρικών εργαλείων

- Μην περιμένετε από το ηλεκτρικό εργαλείο να κάνει περισσότερα από όσα μπορεί. Χρησιμοποιήστε το κατάλληλο ηλεκτρικό εργαλείο για αυτό που θέλετε να κάνετε. Ένα ηλεκτρικό εργαλείο θα επιτύχει καλύτερα αποτελέσματα και θα είναι ασφαλέστερο αν χρησιμοποιείται στο πλαίσιο για το οποίο έχει σχεδιαστεί.

- Μην χρησιμοποιείτε το ηλεκτρικό εργαλείο εάν ο διακόπτης δεν μπορεί να το ενεργοποιήσει και να το απενεργοποιήσει. Ένα ηλεκτρικό εργαλείο με σπασμένο διακόπτη είναι επικίνδυνο και πρέπει να επισκευαστεί.
- Αποσυνδέστε το φως από την πηγή ρεύματος πριν κάνετε ρυθμίσεις, αλλάξτε εξαρτήματα ή αποθηκεύσετε ηλεκτρικά εργαλεία. Αυτά τα προληπτικά μέτρα ασφαλείας μειώνουν τον κίνδυνο εκκίνησης του ηλεκτρικού εργαλείου κατά λάθος.
- Αποθηκεύετε τα ηλεκτρικά εργαλεία, όταν δεν χρησιμοποιούνται, μακριά από παιδιά και μην επιτρέπτε σε άτομα που δεν είναι εξοικειωμένα με το ηλεκτρικό εργαλείο ή τις παρούσες οδηγίες να το χειρίζονται. Τα ηλεκτρικά εργαλεία είναι δυνητικά επικίνδυνα στα χέρια μη εκπαιδευμένων χρηστών.
- Συντήρηση. Ελέγξτε για κακή ευθυγράμμιση ή εμπλοκή κινούμενων μερών, σπασίματα ή οποιοδήποτε άλλο χαρακτηριστικό που μπορεί να επηρεάσει τη λειτουργία του ηλεκτρικού εργαλείου. Εάν έχει υποστεί βλάβη, το ηλεκτρικό εργαλείο πρέπει να επισκευαστεί. Πολλά ατυχήματα προκαλούνται από τη χρήση κακώς συντηρημένων ηλεκτρικών εργαλείων.
- Διατηρείτε τα εργαλεία κοπής κοφτερά και καθαρά. Τα σωστά συντηρημένα κοπτικά εργαλεία με κοφτερές ακμές είναι λιγότερο πιθανό να μπλοκάρουν και ελέγχονται ευκολότερα.
- Χρησιμοποιείτε το ηλεκτρικό εργαλείο, τα εξαρτήματα και τα εργαλεία κοπής κ.λπ. σύμφωνα με τις παρούσες οδηγίες και με τον τρόπο που προβλέπεται για τον συγκεκριμένο τύπο ηλεκτρικού εργαλείου, λαμβάνοντας υπόψη τις συνθήκες εργασίας και την εργασία που πρέπει να γίνει. Η χρήση ενός ηλεκτρικού εργαλείου με τρόπους για τους οποίους δεν προορίζεται μπορεί να οδηγήσει σε δυνητικά επικίνδυνες καταστάσεις.

5.5 Υπηρεσία

- Το ηλεκτρικό εργαλείο σας πρέπει να συντηρείται από εξειδικευμένο ειδικό χρησιμοποιώντας μόνο τυποποιημένα ανταλλακτικά. Έτσι θα διασφαλιστεί ότι πληροί τα απαιτούμενα πρότυπα ασφαλείας.

6 ΠΡΟΣΘΕΤΕΣ ΟΔΗΓΙΕΣ ΑΣΦΑΛΕΙΑΣ ΓΙΑ ΤΑ ΚΑΘΑΡΙΣΤΙΚΑ ΥΨΗΛΗΣ ΠΙΕΣΗΣ

- Η συσκευή έχει σχεδιαστεί αποκλειστικά για ιδιωτική χρήση σε εξωτερικούς χώρους και ΟΧΙ για εμπορική χρήση. Παρακαλείστε να την κρατάτε μακριά από τη θερμότητα, το άμεσο ηλιακό φως, την υγρασία και τη βροχή, τον παγετό και τις αιχμηρές άκρες.
- Μην αφήνετε άτομα που δεν έχουν εκπαιδευτεί στη χρήση ενός πλυντηρίου υψηλής πίεσης ούτε έχουν διαβάσει το εγχειρίδιο οδηγιών να χειρίζονται το μηχάνημα!
- Τα καθαριστικά υψηλής πίεσης δεν πρέπει να χρησιμοποιούνται από παιδιά ή μη εκπαιδευμένο προσωπικό.
- Τα παιδιά πρέπει να επιβλέπονται ώστε να διασφαλίζεται ότι δεν παίζουν με τη συσκευή.
- Πριν από την έναρξη λειτουργίας του μηχανήματός σας, ελέγξτε το προσεκτικά για τυχόν ελαττώματα. Εάν διαπιστώσετε κάποιο, μην θέσετε σε λειτουργία το μηχάνημα και επικοινωνήστε με τον τοπικό διανομέα σας.
- Ελέγξτε ιδιαίτερα τη μόνωση του ηλεκτρικού καλωδίου που πρέπει να είναι άμογη και χωρίς ρωγμές. Εάν το ηλεκτρικό καλώδιο έχει υποστεί ζημιά, θα πρέπει να αντικατασταθεί από ένα εξουσιοδοτημένο τοπικό κέντρο σέρβις.



ΠΡΟΕΙΔΟΠΟΙΗΣΗ: Οι πίδακες υψηλής πίεσης μπορεί να είναι επικίνδυνοι σε περίπτωση κακής χρήσης. Ο πίδακας δεν πρέπει να κατευθύνεται προς άτομα, ηλεκτροφόρο εξοπλισμό ή την ίδια τη συσκευή.



ΠΡΟΕΙΔΟΠΟΙΗΣΗ: Μην χρησιμοποιείτε τη συσκευή εντός της εμβέλειας ατόμων, εκτός εάν αυτά φορούν προστατευτικό ρουχισμό.

- Μην κατευθύνετε τον πίδακα εναντίον σας ή άλλων για να καθαρίσετε ρούχα ή υποδήματα.
- Κρατήστε σταθερά τη λόγχη ψεκασμού και με τα δύο χέρια.
- Ο χειριστής και οποιοσδήποτε βρίσκεται σε άμεση γειννίαση με το σημείο καθαρισμού πρέπει να λαμβάνει μέτρα για την προστασία του από χτυπήματα από συντρίμια που μετακινούνται κατά τη λειτουργία.
- Φοράτε γυαλιά και ρούχα προστασίας κατά τη διάρκεια της λειτουργίας.
- Αποσυνδέστε το από την παροχή ηλεκτρικού ρεύματος πριν από την εκτέλεση εργασιών συντήρησης από τον χρήστη.
- Για να διασφαλίσετε την ασφάλεια της συσκευής, χρησιμοποιείτε μόνο αυθεντικά ανταλλακτικά του κατασκευαστή ή εγκεκριμένα από τον κατασκευαστή.
- Μην χρησιμοποιείτε τη συσκευή εάν ένα καλώδιο τροφοδοσίας ή σημαντικά μέρη της συσκευής έχουν υποστεί ζημιά, π.χ. η συσκευή ασφαλείας, ο σωλήνας υψηλής πίεσης και το πιστόλι σκανδάλης.
- Μην χρησιμοποιείτε τη συσκευή με βρεγμένα χέρια. Εάν η συσκευή είναι υγρή ή βρεγμένη, αποσυνδέστε την αμέσως από την πρίζα. Μην τη βάζετε μέσα σε νερό.
- Τα ελαστικά και οι βαλβίδες των ελαστικών μπορεί να υποστούν ζημιά από τον πίδακα υψηλής πίεσης και στη συνέχεια να διαρραγούν.
- Ποτέ μη χρησιμοποιείτε το μηχάνημα σε περιβάλλον όπου υπάρχει κίνδυνος έκρηξης.
- Δεν επιτρέπεται ο καθαρισμός επιφανειών που περιέχουν αμίαντο με υψηλή πίεση.
- Αυτό το πλυντήριο υψηλής πίεσης δεν πρέπει να χρησιμοποιείται σε θερμοκρασίες κάτω των 0°C.

ΠΡΟΕΙΔΟΠΟΙΗΣΗ: Οι εύκαμπτοι σωλήνες, τα εξαρτήματα και οι σύνδεσμοι υψηλής πίεσης είναι σημαντικά για την ασφάλεια της συσκευής. Χρησιμοποιείτε μόνο σωλήνες, εξαρτήματα και συνδέσμους που συνιστώνται από τον κατασκευαστή.



ΠΡΟΕΙΔΟΠΟΙΗΣΗ: Τα ακατάλληλα καλώδια επέκτασης μπορεί να είναι επικίνδυνα. Τα καλώδια σε μπομπίνες θα πρέπει πάντα να ξετυλίγονται εντελώς για να αποφεύγεται η υπερθέρμανση του καλωδίου.

- Εάν χρησιμοποιείται καλώδιο προέκτασης, το βύσμα και η πρίζα πρέπει να είναι αδιάβροχα και να πληρούν τις παρακάτω απαιτήσεις για το μήκος και τις διαστάσεις του καλωδίου.
 - 1,0 mm² max. 12.5 m
 - 1,5 mm² max. 20 m
- Εάν το ηλεκτρικό καλώδιο έχει υποστεί ζημιά, πρέπει να αντικατασταθεί από τον κατασκευαστή ή τον αντιπρόσωπο σέρβις του ή από άτομο με παρόμοια προσόντα, προκειμένου να αποφευχθεί κίνδυνος.

6.1 Σύνδεση ρεύματος δικτύου

Κατά τη σύνδεση του πλυντηρίου υψηλής πίεσης με την ηλεκτρική εγκατάσταση πρέπει να τηρούνται τα ακόλουθα:

- Η ηλεκτρική σύνδεση πρέπει να γίνεται από εξειδικευμένο ηλεκτρολόγο και να συμμορφώνεται με το πρότυπο IEC 60364-1.
- Συνιστάται η ηλεκτρική τροφοδοσία αυτής της συσκευής να περιλαμβάνει είτε μια διάταξη διαρροής ρεύματος που θα διακόπτει την τροφοδοσία εάν το ρεύμα διαρροής προς τη γη υπερβαίνει τα 30 mA για 30 ms.

6.2 Σύνδεση νερού

- Σύνδεση με το δημόσιο δίκτυο σύμφωνα με τους κανονισμούς.
- Ο εύκαμπτος σωλήνας εισόδου μπορεί να συνδεθεί στο δίκτυο ύδρευσης με μέγιστη πίεση εισόδου 12 bar.



Αυτό το πλυντήριο υψηλής πίεσης επιτρέπεται στην Ευρώπη να συνδεθεί με το δίκτυο πόσιμο νερού μόνο όταν έχει εγκατασταθεί κατάλληλος αποτροπέας οπισθορροής, τύπου BA σύμφωνα με το πρότυπο EN 1717. Το μήκος του εύκαμπτου σωλήνα μεταξύ του αποφρακτήρα οπισθορροής και του πλυντηρίου υψηλής πίεσης πρέπει να είναι τουλάχιστον 10 μέτρα για την απορρόφηση πιθανών αιχμών πίεσης (ελάχιστη διάμετρος ½ ίντσας).

- Μόλις το νερό περάσει από τη βαλβίδα BA, το νερό αυτό δεν θεωρείται πλέον πόσιμο νερό.



ΣΗΜΑΝΤΙΚΟ! Χρησιμοποιείτε μόνο νερό χωρίς ακαθαρσίες. Εάν υπάρχει κίνδυνος να υπάρχουν σωματίδια άμμου στο νερό εισόδου (π.χ. από το δικό σας πηγάδι), θα πρέπει να τοποθετηθεί ένα πρόσθετο φίλτρο.

6.3 Διατάξεις ασφαλείας

- Η βαλβίδα αποφόρτισης μπορεί να μειώσει την πίεση εάν αυτή υπερβαίνει τις προκαθορισμένες τιμές.
- Διάταξη ασφάλισης στο πιστόλι σκανδάλης (9): Το πιστόλι σκανδάλης (8) διαθέτει διάταξη ασφάλισης (9). Όταν το κουμπί είναι ενεργοποιημένο, το πιστόλι σκανδάλης (8) δεν μπορεί να λειτουργήσει.
- Ένας θερμικός αισθητήρας προστατεύει τον κινητήρα από υπερφόρτωση. Η μηχανή θα επανεκκινηθεί μετά από λίγα λεπτά όταν ο θερμικός αισθητήρας έχει κρυώσει.

7 ΣΥΝΑΡΜΟΛΟΓΗΣΗ

Αυτή η ενότητα θα εξηγήσει λεπτομερώς πώς να καταστήσετε το πλυντήριο υψηλής πίεσης έτοιμο για χρήση.

7.1 Συναρμολόγηση του όπλου (Σχ. 1)

- Τοποθετήστε το ρυθμιζόμενο ακροφύσιο ψεκασμού (K) στο πιστόλι. Σπρώξτε και περιστρέψτε το ρυθμιζόμενο ακροφύσιο δεξιόστροφα πάνω στο πιστόλι(J) μέχρι να σφίξει με το χέρι για να ασφαλίσει στη θέση του. Όταν τα κομμάτια έχουν ενωθεί σωστά, δεν μπορείτε να διαχωρίσετε τα δύο εξαρτήματα τραβώντας κατ' ευθείαν προς τα έξω το ρυθμιζόμενο ακροφύσιο. Όλα τα εξαρτήματα πρέπει να είναι τοποθετημένα στο πιστόλι για σωστή χρήση.

7.2 Συναρμολόγηση της υποδοχής εξαρτημάτων (Σχ. 2)

- Βιδώστε σφιχτά τη θήκη εξαρτημάτων στο κύριο σώμα.

7.3 Συναρμολόγηση καρούλι σωλήνα (Σχ. 3)

Τοποθετήστε το στήριγμα του σωλήνα στο καρούλι του σωλήνα και, στη συνέχεια, κουμπώστε το στη θέση του και βιδώστε το.

τα στήριγματα του καρουλιού σωλήνων στη λαβή του καρτσιου και, στη συνέχεια, τοποθετήστε τη λαβή του καρουλιού σωλήνων στο καρούλι σωλήνων με ένα "κλικ".

7.4 Συναρμολόγηση του γάντζου αποθήκευσης και της υποδοχής όπλου (Σχ. 4)

- Σύρετε τη θήκη του όπλου σφιχτά στο κύριο σώμα.

8 ΕΠΙΧΕΪΡΗΣΗ**8.1 Σύνδεση σωλήνα κήπου (Σχ. 5)**

- Πριν συνδέσετε τον σύνδεσμο εισόδου νερού στο πλυντήριο πίεσης αφαιρέστε το πλαστικό πώμα.
- Συνδέστε τον σύνδεσμο εύκαμπτου σωλήνα (με ενσωματωμένο φίλτρο) στο πλυντήριο πίεσης.
- Συνδέστε το λάστιχο κήπου με έναν τυπικό ταχυσύνδεσμο

8.2 Τοποθέτηση του σωλήνα υψηλής πίεσης (Σχ. 6)

1. Συνδέστε τον εύκαμπτο σωλήνα υψηλής πίεσης στο πιστόλι σκανδάλης.
2. Αποσυνδέστε τον εύκαμπτο σωλήνα υψηλής πίεσης πιέζοντας το κουμπί (B).

8.3 Τοποθέτηση σωλήνα turbo

1. Τοποθετήστε το ακροφύσιο τούρμπο/καθαριστικό πεζοδρομίου στο πιστόλι σκανδάλης.
2. Όταν εισαχθεί, γυρίστε το δεξιόστροφα. Προσοχή: Βεβαιωθείτε ότι η λόγχη είναι σωστά στερεωμένη στο πιστόλι.

8.4 Σύνδεση νερού

Ένας συνηθισμένος σωλήνας κήπου 1/2" ελάχιστου μήκους 10 m και μέγιστου μήκους 10 m. 25 m θα είναι κατάλληλο.



ΣΗΜΑΝΤΙΚΟ! Χρησιμοποιείτε μόνο νερό χωρίς ακαθαρσίες. Εάν υπάρχει κίνδυνος να υπάρχουν σωματίδια άμμου στο νερό εισόδου (π.χ. από το δικό σας πηγάδι), θα πρέπει να τοποθετηθεί ένα πρόσθετο φίλτρο.

1. Αφήστε το νερό να τρέξει μέσα από τον σωλήνα νερού πριν τον συνδέσετε με το μηχάνημα, για να αποφύγετε τη διείσδυση άμμου και βρωμιάς στο μηχάνημα. Σημείωση: Ελέγξτε ότι το φίλτρο είναι τοποθετημένο στο σωλήνα εισόδου νερού και ότι δεν έχει φράξει.
2. Συνδέστε τον σωλήνα νερού στην παροχή νερού μέσω του ταχυσυνδέσμου (εισερχόμενο νερό, μέγιστη πίεση: 12 bar, μέγιστη θερμοκρασία: 50°C).
3. Ανοίξτε το νερό.

8.5 Έναρξη/διακοπή λειτουργίας του μηχανήματος

Το πιστόλι σκανδάλης και η λόγχη επηρεάζονται από μια ώθηση κατά τη διάρκεια της λειτουργίας - για το λόγο αυτό το κρατάτε πάντα σταθερά και με τα δύο χέρια.



ΣΗΜΑΝΤΙΚΟ: Στρέψτε το ακροφύσιο προς το έδαφος.



Αυτός ο καθαριστής υψηλής πίεσης είναι εξοπλισμένος με ένα σύστημα αυτόματης εκκίνησης/διακοπής, με βάση την πίεση του νερού.

1. Ελέγξτε ότι το μηχάνημα βρίσκεται σε όρθια θέση. ΣΗΜΕΙΩΣΗ: Μην τοποθετείτε το μηχάνημα σε ψηλά χόρτα!
2. Απελευθερώστε το κλείδωμα της σκανδάλης
3. Ενεργοποιήστε τη σκανδάλη του πιστολιού σκανδάλης και αφήστε το νερό να τρέξει μέχρι να φύγει όλος ο αέρας από τον σωλήνα νερού.
4. Γυρίστε το διακόπτη Start/stop προς τα δεξιά
5. Ενεργοποιήστε τη σκανδάλη του πυροβόλου όπλου.
6. Προσαρμόζετε πάντα την απόσταση και συνεπώς την πίεση του ακροφυσίου στη επιφάνεια που πρόκειται να καθαριστεί.

Μην καλύπτετε το μηχάνημα κατά τη διάρκεια της λειτουργίας και μην το χρησιμοποιείτε σε χώρο χωρίς επαρκή εξαερισμό!

ΣΗΜΕΙΩΣΗ: Εάν το μηχάνημα παραμείνει ή δεν χρησιμοποιηθεί για 5 λεπτά, πρέπει να απενεργοποιηθεί με το διακόπτη εκκίνησης/διακοπής (4) "Ο":

1. Γυρίστε τον διακόπτη εκκίνησης/διακοπής προς τα αριστερά "Ο".
2. Αποσυνδέστε το ηλεκτρικό φως από την πρίζα.
3. Κλείστε την παροχή νερού και ενεργοποιήστε τη σκανδάλη του πιστολιού σκανδάλης για να εκτονώσετε την πίεση του μηχανήματος.
4. Κλειδώστε το όπλο σκανδάλης. (Εικ. 7)

Όταν αφήνετε τη σκανδάλη του πυροβόλου όπλου, το μηχάνημα σταματά αυτόματα. Το μηχάνημα θα ξεκινήσει ξανά όταν ενεργοποιήσετε ξανά το πιστόλι σκανδάλης.

8.6 Ρυθμιζόμενο ακροφύσιο (Σχ. 8)

Η πίεση για το ρυθμιζόμενο ακροφύσιο μπορεί να ρυθμιστεί με περιστροφή.



ΠΡΟΕΙΔΟΠΟΙΗΣΗ: Μην το κάνετε αυτό κατά τη λειτουργία για να αποφύγετε να χτυπήσει το χέρι στον πίδακα.

8.7 Περιστρέψτε το πιστόλι (Εικ. 7α)

Το περιστρεφόμενο πιστόλι θα προσαρμόσει τη γωνία καθαρισμού σας κατά τη διάρκεια ενός πλήρους μοτίβου ψεκασμού με ανεμιστήρα, ώστε κάθε χρήστης να βρίσκει την πιο άνετη και αποτελεσματική θέση καθαρισμού. Πιέστε το κουμπί στην πλευρά "ξεκλειδώματος", η λειτουργία περιστροφής θα ανοίξει. Και πιέστε το κουμπί στην πλευρά "κλειδώματος" εάν δεν χρειάζεστε αυτή τη λειτουργία.

8.8 Καθαριστικό αίθριο

Ο καθαριστής βεράντας είναι ένα ισχυρό αξεσουάρ για τον καθαρισμό βεράντας, δρόμων, κ.λπ.

Συνδέστε το Patio Cleaner στη λόγχη.

ΣΗΜΕΙΩΣΗ: Μην χρησιμοποιείτε το Patio Cleaner ως σκούπα, αλλά αφήστε το να περιηγηθεί ομαλά στην επιφάνεια.

9 ΤΕΧΝΙΚΑ ΣΤΟΙΧΕΙΑ

	POWXG90504
ΤΥΠΟΣ κινητήρα	Κινητήρας βούρτσας
Πίεση (Μρα)	12
Max. Πίεση (Μρα)	17
Τάση	220-240 V / 50Hz
Ισχύς	2200 W
Ροή	6,5 L/min
Θερμοκρασία νερού	Max 50°C
Βάρος	11 κιλά

10 ΣΥΝΤΗΡΗΣΗ ΚΑΙ ΚΑΘΑΡΙΣΜΟΣ



ΠΡΟΕΙΔΟΠΟΙΗΣΗ! Πάντα να αποσυνδέετε το ηλεκτρικό φως από την πρίζα πριν από τη συντήρηση ή τον καθαρισμό.

Για να εξασφαλίσετε μια μακρά και απρόσκοπτη διάρκεια ζωής, ακολουθήστε τις ακόλουθες συμβουλές:

- Ξεπλύνετε το σωλήνα νερού, το σωλήνα υψηλής πίεσης, το κοντάρι ψεκασμού και τα εξαρτήματα πριν από την τοποθέτηση.
- Καθαρίστε τους συνδέσμους από τη σκόνη και την άμμο.

- Ξεπλύνετε το εξάρτημα ψεκασμού απορρυπαντικού μετά τη χρήση.
- Καθαρίστε τα ακροφύσια.

Οποιαδήποτε επισκευή πρέπει να γίνεται πάντα σε εξουσιοδοτημένο συνεργείο με γνήσια ανταλλακτικά.

10.1 Καθαρισμός του φίλτρου εισόδου

- Καθαρίζετε τακτικά το φίλτρο εισόδου νερού Ξεπλύνετε με νερό για να απομακρύνετε ρύπους και υπολείμματα.



ΠΡΟΣΟΧΗ: Η μη τοποθέτηση του φίλτρου θα καταστήσει άκυρη την εγγύηση.

10.2 Καθαρισμός των αεραγωγών

Το μηχάνημα θα πρέπει να διατηρείται καθαρό, ώστε ο αέρας ψύξης να περνάει ελεύθερα από τους αεραγωγούς του μηχανήματος.

10.3 Λίπανση των ζεύξεων

Για να διασφαλιστεί η εύκολη σύνδεση και να μην στεγνώσουν οι δακτύλιοι στεγανότητας, οι σύνδεσμοι πρέπει να λιπαίνονται τακτικά.

11 ΑΠΟΘΗΚΕΥΣΗ

Το μηχάνημα πρέπει να αποθηκεύεται σε χώρο χωρίς παγετό!

Η αντλία, ο εύκαμπτος σωλήνας και τα εξαρτήματα πρέπει πάντα να αδειάζουν από το νερό πριν από την αποθήκευση ως εξής:

1. Σταματήστε το μηχάνημα (γυρίστε το διακόπτη εκκίνησης/διακοπής "Ο" και αποσυνδέστε το σωλήνα νερού και το ακροφύσιο).
2. Επανεκκινήστε το μηχάνημα και ενεργοποιήστε τη σκανδάλη του πιστολιού σκανδάλης. Αφήστε το μηχάνημα να λειτουργήσει μέχρι να μην τρέχει πλέον νερό από το πιστόλι σκανδάλης.
3. Σταματήστε το μηχάνημα, αποσυνδέστε και τυλίξτε τον εύκαμπτο σωλήνα και το καλώδιο.
4. Τοποθετήστε το πιστόλι σκανδάλης, τη λόγχη, τα ακροφύσια και άλλα εξαρτήματα στις υποδοχές του μηχανήματος. Ο γάντζος μπορεί να χρησιμοποιηθεί για την αποθήκευση του εύκαμπτου σωλήνα και του καλωδίου

Εάν το μηχάνημα κατά λάθος παγώσει, θα πρέπει να το ελέγξετε για ζημιές.



ΠΡΟΕΙΔΟΠΟΙΗΣΗ: Ποτέ μην ξεκινάτε ένα παγωμένο μηχάνημα. Οι ζημιές από τον παγετό δεν καλύπτονται από την εγγύηση!

12 ΑΝΤΙΜΕΤΩΠΙΣΗ ΠΡΟΒΛΗΜΑΤΩΝ

ΣΥΜΠΤΩΜΑ	ΑΙΤΙΑ	ΣΥΝΙΣΤΩΜΕΝΗ ΔΡΑΣΗ
Το μηχάνημα αρνείται να ξεκινήσει	Το μηχάνημα δεν είναι συνδεδεμένο στην πρίζα	Συνδέστε το μηχάνημα με πρίζα.
	Ελαττωματική υποδοχή	Δοκιμάστε άλλη υποδοχή.
	Ελαττωματικό καλώδιο επέκτασης	Δοκιμάστε χωρίς το καλώδιο επέκτασης.
Κυμαινόμενη πίεση	Η αντλία αναρροφά αέρα	Ελέγξτε ότι οι εύκαμπτοι σωλήνες και οι συνδέσεις είναι αεροστεγείς.
	Βαλβίδες βρώμικες, φθαρμένες ή κολλημένες	Επικοινωνήστε με το πλησιέστερο κέντρο εξυπηρέτησης
	Η παροχή νερού δεν επαρκεί	Αυξήστε την πίεση του νερού, ελέγξτε για μπλοκάρισμα του σωλήνα κήπου ή/και αλλάξτε μεγαλύτερο σωλήνα.
	Φθαρμένες φλάντζες αντλίας	Επικοινωνήστε με το πλησιέστερο κέντρο εξυπηρέτησης
Σταματάει το μηχάνημα	Λανθασμένη τάση δικτύου	Ελέγξτε ότι η τάση δικτύου αντιστοιχεί στις προδιαγραφές που αναγράφονται στην πινακίδα τύπου.
	Ενεργοποίηση θερμικού αισθητήρα	Αφήστε το μηχάνημα για 5 λεπτά για να κρυώσει
	Ακροφύσιο μερικώς μπλοκαρισμένο	Καθαρίστε το ακροφύσιο με μια βελόνα και ψεκάζοντας νερό προς τα πίσω μέσα από το ακροφύσιο.
	Αύξηση της τάσης ρεύματος	Δοκιμάστε χωρίς το καλώδιο επέκτασης.
Μηχανή που πάλλεται	Αέρας στο σωλήνα εισόδου/αντλία	Αφήστε το μηχάνημα να λειτουργήσει με ανοιχτή σκανδάλη μέχρι να επανέλθει η κανονική πίεση λειτουργίας.
	Ανεπαρκής παροχή νερού	Αυξήστε την πίεση του νερού, ελέγξτε αν έχει μπλοκάρει ο σωλήνας κήπου και/ή αλλάξτε μεγαλύτερο σωλήνα.
	Ακροφύσιο μερικώς μπλοκαρισμένο	Καθαρίστε το ακροφύσιο με μια βελόνα και ψεκάζοντας νερό προς τα πίσω μέσα από το ακροφύσιο.
	Φίλτρο νερού μπλοκαρισμένο	Καθαρίστε το φίλτρο
	Ο εύκαμπτος σωλήνας έχει στραβώσει	Ισιώστε τον σωλήνα.
Το μηχάνημα ξεκινά και σταματά συχνά μόνο του	Η αντλία και/ή το πιστόλι σκανδάλης έχει διαρροή	Επικοινωνήστε με το πλησιέστερο κέντρο εξυπηρέτησης
	Δεν υπάρχει παροχή νερού	Συνδέστε το νερό εισόδου.

Το μηχάνημα ξεκινά αλλά δεν βγαίνει νερό	Φίλτρο νερού μπλοκαρισμένο	Καθαρίστε το φίλτρο
	Ακροφύσιο μπλοκαρισμένο	Καθαρίστε το ακροφύσιο με μια βελόνα και ψεκάζοντας νερό προς τα πίσω μέσα από το ακροφύσιο.

13 ΕΓΓΥΗΣΗ

- Αυτό το προϊόν φέρει εγγύηση, όπως προβλέπεται από τον νόμο, για περίοδο 36 μηνών από την ημερομηνία αγοράς του από τον πρώτο χρήστη.
- Αυτή η εγγύηση καλύπτει όλα τα ελαττώματα υλικού ή παραγωγής με εξαίρεση : μπαταρίες, φορτιστές, ελαττωματικά εξαρτήματα που υπόκεινται σε φυσιολογική φθορά όπως ρουλεμάν, βούρτσες, καλώδια και βύσματα, ή αξεσουάρ όπως τρυπάνια, τρυπάνια, πριονόλαμες κ.λπ., ζημιές ή ελαττώματα που προκύπτουν από κακομεταχείριση, ατυχήματα ή μεταφορές, ούτε το κόστος μεταφοράς.
- Οι βλάβες ή/και τα ελαττώματα που προκύπτουν από ακατάλληλη χρήση δεν εμπίπτουν επίσης στις διατάξεις της εγγύησης.
- Αποποιούμαστε επίσης κάθε ευθύνη για τυχόν σωματικές βλάβες που προκύπτουν από ακατάλληλη χρήση του εργαλείου.
- Οι επισκευές μπορούν να πραγματοποιηθούν μόνο από εξουσιοδοτημένο κέντρο εξυπηρέτησης πελατών για εργαλεία Powerplus.
- Μπορείτε πάντα να λάβετε περισσότερες πληροφορίες στον αριθμό 00 32 3 292 92 90.
- Τυχόν έξοδα μεταφοράς βαρύνουν πάντοτε τον πελάτη, εκτός εάν έχει συμφωνηθεί εγγράφως το αντίθετο.
- Ταυτόχρονα, δεν μπορεί να γίνει καμία απαίτηση για την εγγύηση εάν η βλάβη της συσκευής είναι αποτέλεσμα αμελούς συντήρησης ή υπερφόρτωσης.
- Σίγουρα εξαιρούνται από την εγγύηση οι ζημιές που προκύπτουν από τη διείσδυση υγρών, την υπερβολική διείσδυση σκόνης, την εσκεμμένη ζημιά (σκόπιμα ή από βλαβή απροσεξία), την ακατάλληλη χρήση (χρήση για σκοπούς για τους οποίους η συσκευή δεν είναι κατάλληλη), την ανίκανη χρήση (π.χ. μη τήρηση των οδηγιών που δίνονται στο εγχειρίδιο), την άπειρη συναρμολόγηση, το χτύπημα κεραυνού, την εσφαλμένη καθαρή τάση. Αυτός ο κατάλογος δεν είναι εξαντλητικός.
- Η αποδοχή αξιώσεων στο πλαίσιο της εγγύησης δεν μπορεί ποτέ να οδηγήσει σε παράταση της περιόδου εγγύησης ούτε σε έναρξη νέας περιόδου εγγύησης σε περίπτωση αντικατάστασης της συσκευής.
- Συνεπώς, οι συσκευές ή τα εξαρτήματα που αντικαθίστανται στο πλαίσιο της εγγύησης παραμένουν στην ιδιοκτησία της Varo NV.
- Διατηρούμε το δικαίωμα να απορρίψουμε μια απαίτηση όταν η αγορά δεν μπορεί να επαληθευτεί ή όταν είναι σαφές ότι το προϊόν δεν έχει συντηρηθεί σωστά. (Καθαρές σχισμές εξαερισμού, τακτικά συντηρούμενες βούρτσες άνθρακα κ.λπ.)
- Η απόδειξη αγοράς πρέπει να φυλάσσεται ως φυλάττειται η ημερομηνία αγοράς.
- Η συσκευή σας πρέπει να επιστραφεί αποσυναρμολογημένη στον αντιπρόσωπό σας σε αποδεκτά καθαρή κατάσταση, (στην αρχική της θήκη, αν ισχύει για τη μονάδα), συνοδευόμενη από την απόδειξη αγοράς.

14 ΠΕΡΙΒΑΛΛΟΝ



Εάν η συσκευή σας χρειαστεί αντικατάσταση μετά από εκτεταμένη χρήση, μην την πετάξετε στα οικιακά απορρίμματα, αλλά απορρίψτε την με περιβαλλοντικά ασφαλή τρόπο.

Τα απόβλητα που παράγονται από ηλεκτρικά μηχανήματα δεν πρέπει να αντιμετωπίζονται όπως τα συνήθη οικιακά απορρίμματα. Παρακαλούμε ανακυκλώστε όπου υπάρχουν εγκαταστάσεις ανακύκλωσης. Ενημερωθείτε από την Τοπική Αρχή ή τον έμπορο λιανικής πώλησης για συμβουλές ανακύκλωσης.



VARO - Vic. Van Rompu N.V. - Joseph Van Instraat 9 - BE2500 Lier - BELGIUM, δηλώνει αποκλειστικά ότι,

προϊόν : Πλυντήριο υψηλής πίεσης
εμπορικό σήμα : POWERplus
μοντέλο : POWXG90504

συμμορφώνεται με τις βασικές απαιτήσεις και άλλες σχετικές διατάξεις των εφαρμοστέων ευρωπαϊκών οδηγιών/κανονισμών, με βάση την εφαρμογή ευρωπαϊκών εναρμονισμένων προτύπων. Οποιαδήποτε μη εξουσιοδοτημένη τροποποίηση της συσκευής ακυρώνει την παρούσα δήλωση.

Ευρωπαϊκές οδηγίες/κανονισμοί (συμπεριλαμβανομένων, κατά περίπτωση, των τροποποιήσεων τους μέχρι την ημερομηνία υπογραφής),

2011/65/EE

2006/42/EK

2014/30/EE

2000/14/EK

Παράρτημα V LwA

Μετρημένο 88 dB(A)

Εγγυημένο 89 dB(A)

Ευρωπαϊκά εναρμονισμένα πρότυπα (συμπεριλαμβανομένων, κατά περίπτωση, των τροποποιήσεων τους μέχρι την ημερομηνία υπογραφής),

EN 60335-1 : 2012

EN 60335-2-79 : 2012

EN IEC 55014-1 : 2021

EN IEC 55014-2 : 2021

EN IEC 61000-3-2 : 2019

EN 61000-3-3 : 2013

Υπεύθυνος προϊόντος και Φύλακας της τεχνικής τεκμηρίωσης: Philippe Vankerkhove, MSc.EE. - VARO Vic. Van Rompu n.v.

Ο υπογράφων ενεργεί για λογαριασμό της διοίκησης της εταιρείας,

Philippe Vankerkhove, MSc. EE

Ρυθμιστικές Υποθέσεις – Διευθυντής Συμμόρφωσης

08/08/2025 – Lier, Βέλγιο

1	ZÁMĚRNÉ POUŽITÍ	3
2	POPIS (OBR. A-B)	3
3	SEZNAM OBSAHU BALENÍ	3
4	SYMBOLY	4
5	OBEČNÁ BEZPEČNOSTNÍ UPOZORNĚNÍ PRO ELEKTRICKÉ NÁRADÍ	4
5.1	<i>Pracovní oblast</i>	4
5.2	<i>Elektrická bezpečnost</i>	4
5.3	<i>Osobní bezpečnost</i>	5
5.4	<i>Používání elektrického náradí a péče o něj</i>	5
5.5	<i>Služba</i>	6
6	DALŠÍ BEZPEČNOSTNÍ POKYNY PRO VYSOKOTLAKÉ ČISTIČE	6
6.1	<i>Připojení k elektrické síti</i>	7
6.2	<i>Připojení vody</i>	7
6.3	<i>Bezpečnostní zařízení</i>	7
7	MONTÁŽ	7
7.1	<i>Sestavení pistole (obr. 1)</i>	7
7.2	<i>Montáž držáku příslušenství (obr. 2)</i>	7
7.3	<i>Montážní hadicový naviják (obr. 3)</i>	7
7.4	<i>Montáž úložného háku a držáku pistole (Obr. 4)</i>	8
8	OPERACE	8
8.1	<i>Připojení zahradní hadice (obr. 5)</i>	8
8.2	<i>Montáž vysokotlakové hadice (obr. 6)</i>	8
8.3	<i>Montáž turbodmychadla</i>	8
8.4	<i>Vodovodní přípojka</i>	8
8.5	<i>Spuštění/zastavení stroje</i>	8
8.6	<i>Nastavitelná tryska (obr. 8)</i>	9
8.7	<i>Otáčení pistole (obr. 7a)</i>	9
8.8	<i>Čistič teras</i>	9
9	TECHNICKÉ ÚDAJE	9

10	ÚDRŽBA A ČIŠTĚNÍ	9
10.1	Čištění vstupního filtru	9
10.2	Čištění větracích otvorů	10
10.3	Mazání spojek	10
11	SKLADOVÁNÍ	10
12	ŘEŠENÍ PROBLÉMŮ	11
13	ZÁRUKA	12
14	PROSTŘEDÍ	12
15	PROHLÁŠENÍ O SHODĚ	13

POWERPLUS

VYSOKOTLAKÁ MYČKA 2200W

POWXG90504

POWXG90504

CS

1 ZÁMĚRNÉ POUŽITÍ

Váš vysokotlaký čistič byl navržen pro venkovní čištění. Čištění: strojů, vozidel, konstrukcí, nářadí, fasád, teras, zahradního nářadí,...



POZOR! Před použitím spotřebiče si v zájmu vlastní bezpečnosti pečlivě přečtete tento návod a obecné bezpečnostní pokyny. Elektrické nářadí by mělo být předáváno pouze společně s tímto návodem.

2 POPIS (OBR. A-B)

1. Spojka přívodu vody
2. Úložný hák
3. Výstup vody
4. Přepínač
5. Rukojeť vozíku
6. Držák zbraně
7. Vysokotlaká hadice
8. Spoušťová pistole
9. Zámek spouště
10. Lance
11. Nastavitelná tryska
12. Tlačítko zámku hadice Pistole
13. Čistič teras
14. Turbo kopí
15. Naviják na hadici
16. Kartáč
17. Prodloužená násada pro čistič teras

3 SEZNAM OBSAHU BALÍČKU

- Odstraňte všechny obalové materiály
- Odstraňte zbývající obaly a přepravní podpěry (pokud existují).
- Kontrola úplnosti obsahu balení
- Zkontrolujte, zda spotřebič, napájecí kabel, zástrčka a veškeré příslušenství nejsou poškozeny při přepravě.
- Obalové materiály uchovávejte pokud možno do konce záruční doby. Poté je odevzdejte do místního systému likvidace odpadu.



VAROVÁNÍ Obalové materiály nejsou žádné hračky! Děti si nesmí hrát s plastovými sáčky! Hrozí nebezpečí udušení!











- | | |
|---|--------------------------------|
| 1x vysokotlaká myčka | 1x čistící jehla |
| 1x stříkací pistole | 1x pevný kartáč |
| 1x prodloužená násada pro čistič terasy | 1x nádržka na prací prostředek |
| 1x nastavitelná tryska | 1x hadicový naviják + 4 šrouby |
| 1x konektor pro pří vod vody | 1x hadicová svorka |
| 1x 8m tlaková hadice | 1x držák na zbraň |
| 1x manuál | 1x rukojeť hadicového navijáku |
| 1x čistič terasy | 1x rukojeť vozíku + 2 šrouby |
| 1x turbo tryska | 2x kolo Ø180 mm (namontované) |
| | 1x držák příslušenství |



V případě chybějících nebo poškozených dílů se obraťte na svého prodejce.

4 SYMBOLY

V této příručce a/nebo na stroji jsou použity následující symboly:

	Proud nesmí směřovat na osoby, domácí zvířata, elektrická zařízení pod napětím ani na samotný spotřebič.		V souladu se základními bezpečnostními normami platných evropských směrnic.
	Třída II - Stroj je dvojitě izolovaný; uzemňovací vodič proto není nutný.		Před použitím si přečtěte návod k použití
	Označuje riziko zranění osob nebo poškození nářadí.		Elektrické výrobky se nesmí likvidovat společně s domovním odpadem.
	Důležité informace		Používejte ochranu očí
	Používejte ochranu proti hluku		Používejte rukavice

5 OBECNÁ BEZPEČNOSTNÍ UPOZORNĚNÍ PRO ELEKTRICKÉ NÁŘADÍ

Přečtěte si všechna bezpečnostní upozornění a pokyny. Nedodržení varování a pokynů může mít za následek úraz elektrickým proudem, požár a/nebo vážné zranění. Bezpečnostní upozornění a pokyny si uschovejte pro budoucí použití. Pojem "elektrické nářadí" v bezpečnostních upozorněních se vztahuje na vaše elektrické nářadí napájené ze sítě (se šňůrou) nebo na elektrické nářadí napájené z akumulátoru (bez šňůry).

5.1 Pracovní oblast

- Udržujte pracovní prostor čistý a dobře osvětlený. Neuklizené a tmavé prostory mohou vést k nehodám.
- Nepoužívejte elektrické nářadí v prostředí s nebezpečím výbuchu, například v přítomnosti hořlavých kapalin, plynů nebo prachu. Elektrické nářadí vytváří jiskry, které mohou zapálit prach nebo výpary.
- Při práci s elektrickým nářadím udržujte děti a okolostojící osoby v dostatečné vzdálenosti. Rozptýlení může způsobit ztrátu kontroly nad ním.

5.2 Elektrická bezpečnost



Vždy zkontrolujte, zda napájecí zdroj odpovídá napětí uvedenému na typovém štítku.

- Zástrčky elektrického nářadí musí odpovídat zásuvce. Zástrčku nikdy nijak neupravujte. Nepoužívejte adaptérové zástrčky s uzemněným elektrickým nářadím. Neupravené zástrčky a odpovídající zásuvky snižují riziko smrtelného úrazu elektrickým proudem.

- Vyvarujte se kontaktu těla s uzemněnými povrchy, jako jsou potrubí, radiátory, kuchyňské sporáky a chladničky. Pokud je vaše tělo uzemněno, existuje zvýšené riziko smrtelného úrazu elektrickým proudem.
- Nevystavujte elektrické nářadí dešti nebo vlhku. Pokud se do elektrického nářadí dostane voda, zvýší se riziko smrtelného úrazu elektrickým proudem.
- Nepoškozujte kabel. Nikdy nepoužívejte šňůru k přenášení, tahání nebo odpojování elektrického nářadí. Šňůru uchovávejte mimo dosah tepla, oleje, ostrých hran nebo pohyblivých částí. Poškozené nebo zamotané šňůry zvyšují riziko smrtelného úrazu elektrickým proudem.
- Při práci s elektrickým nářadím venku používejte prodlužovací kabel vhodný pro venkovní použití. Použití kabelu vhodného pro venkovní použití snižuje riziko smrtelného úrazu elektrickým proudem.
- Pokud je práce s elektrickým nářadím ve vlhkém prostředí nevyhnutelná, použijte napájecí zdroj chráněný proudovým chráničem (RCD). Použití proudového chrániče snižuje riziko smrtelného úrazu elektrickým proudem.

5.3 Osobní bezpečnost

- Buďte ve střehu, sledujte, co děláte, a při práci s elektrickým nářadím používejte zdravý rozum. Nepoužívejte elektrické nářadí, pokud jste unavení nebo pod vlivem drog, alkoholu nebo léků. Chvilka nepozornosti při práci s elektrickým nářadím může mít za následek vážné zranění osob.
- Používejte bezpečnostní vybavení. Vždy používejte ochranu očí. Používání bezpečnostních pomůcek, jako je protiprachová maska, neklouzavá bezpečnostní obuv, tvrdá čepice nebo ochrana sluchu, kdykoli je to nutné, snižuje riziko zranění osob.
- Vyhněte se náhodnému spuštění. Před zasunutím zástrčky se ujistěte, že je vypínač v poloze vypnuto. Přenášení elektrického nářadí s prstem na spínači nebo zapojování elektrického nářadí, když je spínač v zapnuté poloze, zvyšuje pravděpodobnost nehod.
- Před zapnutím elektrického nářadí vyjměte seřizovací klíče nebo klíče. Klíč nebo klíč ponechaný na rotující části elektrického nářadí může způsobit zranění osob.
- Nedosahujte příliš daleko. Po celou dobu mějte nohy pevně na zemi. To vám umožní udržet kontrolu nad elektrickým nářadím v neočekávaných situacích.
- Správně se oblékněte. Nenoste volné oblečení ani šperky. Vlasy, oděv a rukavice udržujte mimo dosah elektrického nářadí. Volné oblečení, šperky nebo dlouhé vlasy se mohou zamotat do pohyblivých částí.
- Pokud jsou k dispozici zařízení pro připojení zařízení pro odsávání a sběr prachu, dbejte na jejich správné připojení a používání. Použití těchto zařízení může snížit nebezpečí související s prachem.

5.4 Používání elektrického nářadí a péče o něj

- Neočekávejte od elektrického nářadí víc, než dokáže. Používejte správné elektrické nářadí pro to, co chcete dělat. Elektrické nářadí bude dosahovat lepších výsledků a bude bezpečnější, pokud bude používáno v kontextu, pro který bylo navrženo.
- Nepoužívejte elektrické nářadí, pokud jej nelze zapnout a vypnout pomocí spínače. Elektrické nářadí s poškozeným spínačem je nebezpečné a musí být opraveno.
- Před seřizováním, výměnou příslušenství nebo uskladněním elektrického nářadí odpojte zástrčku od zdroje napájení. Tato preventivní bezpečnostní opatření snižují riziko náhodného spuštění elektrického nářadí.
- Nepoužívané elektrické nářadí ukládejte mimo dosah dětí a nedovolte, aby s ním pracovaly osoby, které nejsou seznámeny s elektrickým nářadím nebo s tímto návodem. Elektrické nářadí je v rukou nepoučených uživatelů potenciálně nebezpečné.
- Údržba. Zkontrolujte, zda nejsou pohyblivé části nesprávně seřizené nebo zaseknuté, zda nedošlo k jejich zlomení nebo k jakémukoli jinému prvku, který by mohl ovlivnit provoz elektrického nářadí. V případě poškození je nutné elektrické nářadí opravit. Mnoho nehod je způsobeno používáním špatně udržovaného elektrického nářadí.

- Řezné nástroje udržujte ostré a čisté. Správně udržované řezné nástroje s ostrými břity se méně často zasekávají a lépe se ovládají.
- Elektrické nářadí, příslušenství, řezné nástroje atd. používejte v souladu s tímto návodem a způsobem určeným pro daný typ elektrického nářadí s ohledem na pracovní podmínky a práci, kterou je třeba provést. Používání elektrického nářadí způsobem, pro který není určeno, může vést k potenciálně nebezpečným situacím.

5.5 Služba

- Servis elektrického nářadí by měl provádět kvalifikovaný odborník, který používá pouze standardní náhradní díly. Tím zajistíte, že bude splňovat požadované bezpečnostní normy.

6 DALŠÍ BEZPEČNOSTNÍ POKYNY PRO VYSOKOTLAKÉ ČISTIČE

- Spotřebič je určen výhradně pro venkovní soukromé použití a NE pro komerční použití. Chraňte jej před teplem, přímým slunečním zářením, vlhkostí a deštěm, mrazem a ostrými hranami.
- Nedovoďte, aby se strojem pracovaly osoby, které nebyly proškoleny v používání vysokotlaké myčky ani si nepřečetly návod k obsluze!
- Vysokotlaké čističe nesmějí používat děti ani nevyškolený personál.
- Děti by měly být pod dohledem, aby si se spotřebičem nehrály.
- Před uvedením do provozu stroj pečlivě zkontrolujte, zda na něm nejsou závady. Pokud nějaké zjistíte, stroj nespouštějte a obraťte se na místního distributora.
- Zkontrolujte zejména izolaci elektrického kabelu, která by měla být bezchybná a bez trhlin. Pokud je elektrický kabel poškozený, měl by jej vyměnit místní autorizovaný servis.



VAROVÁNÍ: Vysokotlaké trysky mohou být při nesprávném použití nebezpečné. Tryska nesmí směřovat na osoby, elektrická zařízení pod napětím ani na samotný spotřebič.



VAROVÁNÍ: Nepoužívejte spotřebič v dosahu osob, pokud nemají na sobě ochranný oděv.

- Pro čištění oděvů nebo obuvi nesměřujte proud proti sobě ani proti ostatním.
- Držte stříkací tyč pevně oběma rukama.
- Obsluha a všichni, kdo se nacházejí v bezprostřední blízkosti místa čištění, by se měli chránit před zasažením úlomky uvolněnými při práci.
- Při práci používejte ochranné brýle a ochranný oděv.
- Před prováděním uživatelské údržby odpojte přístroj od elektrické sítě.
- Pro zajištění bezpečnosti spotřebiče používejte pouze originální náhradní díly od výrobce nebo schválené výrobcem.
- Nepoužívejte spotřebič, pokud je poškozený přívodní kabel nebo důležité části spotřebiče, např. bezpečnostní zařízení, vysokotlaká hadice a spouštěcí pistole.
- Nepoužívejte spotřebič s mokřýma rukama. Pokud je spotřebič vlhký nebo mokrý, ihned jej odpojte ze sítě. Nevkládejte jej do vody.
- Pneumatiky a ventily pneumatik se mohou poškodit vysokotlakým proudem a následně prasknout.
- Nikdy nepoužívejte stroj v prostředí, kde hrozí nebezpečí výbuchu.
- Povrchy obsahující azbest není dovoleno čistit vysokým tlakem.
- Tato vysokotlaká myčka se nesmí používat při teplotách nižších než 0 °C.



VAROVÁNÍ: Vysokotlaké hadice, šroubení a spojky jsou důležité pro bezpečnost spotřebiče. Používejte pouze hadice, šroubení a spojky doporučené výrobcem.

VAROVÁNÍ: Nevhodné prodlužovací kabely mohou být nebezpečné. Kabely na cívkách by měly být vždy zcela odvinuty, aby nedošlo k jejich přehřátí.

- Pokud se používá prodlužovací kabel, musí být zástrčka a zásuvka vodotěsné a musí splňovat níže uvedené požadavky na délku a rozměry kabelu.
 - max. 1,0 mm². 12,5 m
 - max. 1,5 mm². 20 m
- Pokud je elektrický kabel poškozen, musí jej vyměnit výrobce nebo jeho servisní zástupce nebo podobně kvalifikovaná osoba, aby se předešlo nebezpečí.

6.1 Připojení k elektrické síti

Při připojování vysokotlaké myčky k elektrické instalaci je třeba dodržovat následující pokyny:

- Elektrické připojení musí být provedeno kvalifikovaným elektrikářem a musí odpovídat normě IEC 60364-1.
- Doporučuje se, aby elektrické napájení tohoto spotřebiče obsahovalo buď proudový chránič, který přeruší napájení, pokud svodový proud do země překročí 30 mA po dobu 30 ms.

6.2 Připojení vody

- Připojení na veřejnou síť podle předpisů.
- Přívodní hadici lze připojit k vodovodní síti s maximálním vstupním tlakem 12 barů.



Tuto vysokotlakou myčku je v Evropě povoleno připojit k rozvodu pitné vody pouze tehdy, pokud je instalována vhodná síťová zpětná klapka typu BA podle normy EN 1717. Délka hadice mezi zpětnou klapkou a vysokotlakou myčkou musí být minimálně 10 metrů, aby bylo možné absorbovat případné tlakové

špičky (min. průměr ½ palce).

- Jakmile voda projde ventilem BA, není již považována za pitnou vodu.



DŮLEŽITÉ! Používejte pouze vodu bez nečistot. Pokud existuje riziko výskytu pískových částic ve vstupní vodě (např. z vlastní studny), je třeba namontovat další filtr.

6.3 Bezpečnostní zařízení

- Odlehčovací ventil může snížit tlak, pokud překročí předem nastavené hodnoty.
- Blokovací zařízení spouštěcí pistole (9): Spouštěcí pistole (8) je vybavena uzamykacím zařízením (9). Pokud je knoflík aktivován, nelze spoušťovou pistolí (8) ovládat.
- Tepelný senzor chrání motor před přetížením. Po několika minutách, kdy tepelné čidlo vychladne, se stroj znovu spustí.

7 MONTÁŽ

V této části bude podrobně vysvětleno, jak připravit vysokotlakou myčku k použití.

7.1 Sestavení pistole (obr. 1)

- Vložte nastavitelnou stříkací trysku (K) do pistole. Zatlačte a otáčejte nastavitelnou trysku ve směru hodinových ručiček na pistolí(J), dokud ji rukou nedotáhnete, aby byla zajištěna na místě. Pokud jsou díly správně spojeny, nelze je od sebe oddělit přímým tahem za nastavitelnou trysku. Pro správné použití musí být všechny nástavce zasunuty do pistole.

7.2 Montáž držáku příslušenství (obr. 2)

- Držák příslušenství pevně přišroubujte k hlavnímu tělesu.

7.3 Montážní hadicový naviják (obr. 3)

Nainstalujte podpěru hadice na hadicový naviják a poté ji zacvakněte a přišroubujte.

Nasaďte podpěry hadicového navijáku na rukojeť vozíku a poté s cvaknutím namontujte rukojeť hadicového navijáku na hadicový naviják.

7.4 Montáž úložného háku a držáku zbraně (obr. 4)

- Držák pistole pevně nasadíte na hlavní tělo.

8 OPERACE

8.1 Připojení zahradní hadice (obr. 5)

- Před připojením konektoru přívodu vody k tlakové myčce odstraňte plastovou krytku.
- Připojte hadicovou přípojku (se zabudovaným filtrem) k tlakové myčce.
- Připojení zahradní hadice pomocí standardní rychlospojky

8.2 Montáž vysokotlaké hadice (obr. 6)

1. Připojte vysokotlakou hadici ke spouštěcí pistoli.
2. Stisknutím tlačítka (B) odpojte vysokotlakou hadici.

8.3 Montáž turbodmychadla

1. Vložte turbo trysku/čistič na terasu do spouštěcí pistole.
2. Po vložení jej otočte ve směru hodinových ručiček. Upozornění: Ujistěte se, že je kopí správně připevněno k pistoli.

8.4 Připojení vody

Obyčejná zahradní hadice 1/2" o délce min. 10 m a max. 25 m.



DŮLEŽITÉ! Používejte pouze vodu bez nečistot. Pokud existuje riziko výskytu pískových částic ve vstupní vodě (např. z vlastní studny), je třeba namontovat další filtr.

1. Před připojením hadice ke stroji nechte vodu protéct, aby se do stroje nedostal písek a nečistoty. Poznámka: Zkontrolujte, zda je filtr nasazen v přívodní hadici vody a zda není ucpaný.
2. Připojte vodní hadici k přívodu vody pomocí rychlospojky (přívod vody, max. tlak: 12 barů, max. teplota: 50 °C).
3. Zapněte vodu.

8.5 Spuštění/zastavení stroje

Spouštěcí pistole a kopí jsou během provozu ovlivňovány tahem - proto je vždy držte pevně oběma rukama.



DŮLEŽITÉ: Trysku nasměrujte k zemi.



Tento vysokotlaký čistič je vybaven systémem automatického vypínání a zastavování v závislosti na tlaku vody.

1. Zkontrolujte, zda je stroj ve svislé poloze. POZNÁMKA: Neumisťujte stroj do vysoké trávy!
 2. Uvolněte pojistku spouště
 3. Aktivujte spoušť spouštěcí pistole a nechte vodu proudit, dokud z hadice neunikne všechen vzduch.
 4. Otočte přepínač Start/Stop doprava
 5. Aktivujte spoušť spouštěcí pistole.
 6. Vždy přizpůsobte vzdálenost a tím i tlak trysky povrchu, který má být čištěn.
- Přístroj během provozu nezakrývejte a nepoužívejte jej v místnosti bez dostatečného větrání!
POZNÁMKA: Pokud je stroj ponechán nebo není používán po dobu 5 minut, musí být vypnut spínačem start/stop (4) "O":
1. Otočte spínač start/stop do levé polohy "O".

2. Odpojte elektrickou zástrčku ze zásuvky.
3. Uzavřete přívod vody a aktivujte spoušť spouštěcí pistole, aby se stroj zbavil tlaku.
4. Uzamkněte spoušť pistole. (Obr. 7)

Po uvolnění spouště spouštěcí pistole se stroj automaticky zastaví. Po opětovné aktivaci spouštěcí pistole se stroj znovu spustí.

8.6 Nastavitelná tryska (obr. 8)

Tlak nastavitelné trysky lze nastavit jejím otáčením.



UPOZORNĚNÍ: Neprovádějte tento úkon za provozu, abyste se vyhnuli nárazu ruky do trysky.

8.7 Otáčení pistole (obr. 7a)

Otáčení pistole upraví úhel čištění během stříkání celého vějíře, aby si každý uživatel našel svou nejpohodlnější a nejefektivnější polohu pro čištění. Stiskněte tlačítko na straně "odemknutí", funkce otáčení se otevře. A pokud tuto funkci nepotřebujete, stiskněte tlačítko na straně "lock".

8.8 Čistič teras

Čistič teras je výkonné příslušenství pro čištění teras, příjezdových cest apod.

Přípevněte čistič terasy na kopí.

POZNÁMKA: Nepoužívejte čistič teras jako koště, ale nechte ho hladce surfovat po povrchu.

9 TECHNICKÉ ÚDAJE

	POWXG90504
TYP motoru	Kartáčový motor
Tlak (Mpa)	12
Max. tlak (Mpa)	17
Napětí	220-240 V / 50 Hz
Power	2200 W
Průtok	6,5 l/min
Teplota vody	Maximální teplota 50 °C
Hmotnost	11 kg

10 ÚDRŽBA A ČIŠTĚNÍ



POZOR! Před údržbou nebo čištěním vždy odpojte elektrickou zástrčku ze zásuvky.

Pro zajištění dlouhé a bezproblémové životnosti dbejte následujících rad:

- Před montáží vymyjte vodní hadici, vysokotlakou hadici, postřikovač a příslušenství.
- Vyčistěte konektory od prachu a písku.
- Po použití opláchněte nástavec pro rozprašování mycího prostředku.
- Vyčistěte trysky.

Opravy by měly být vždy prováděny v autorizovaném servisu s použitím originálních náhradních dílů.

10.1 Čištění vstupního filtru

- Pravidelně čistěte vstupní vodní filtr. Proplachujte vodou, abyste odstranili nečistoty a zbytky.



UPOZORNĚNÍ: Pokud filtr nenasadíte, ztrácíte záruku.

10.2 Čištění větracích otvorů

Stroj by měl být udržován v čistotě, aby chladicí vzduch volně procházel větracími otvory stroje.

10.3 Mazání spojek

Aby bylo zajištěno snadné spojení a aby nedošlo k vyschnutí těsnicích kroužků, měly by být spojky pravidelně promazávány.

11 ÚLOŽIŠTĚ

Přístroj by měl být skladován v bezmrazé místnosti!

Čerpadlo, hadici a příslušenství je třeba před uskladněním vždy vyprázdnit, a to následujícím způsobem:

1. Zastavte stroj (otočte spínačem start/stop "O" a odpojte vodní hadici a trysku).
2. Restartujte stroj a aktivujte spoušť spouštěcí pistole. Nechte stroj běžet, dokud spouštěcí pistolí neprotéká voda.
3. Zastavte stroj, odpojte zástrčku a naviňte hadici a kabel.
4. Spouštěcí pistolí, kopí, trysky a další příslušenství vložte do držáků stroje. Háček lze použít k uložení hadice a kabelu.

Pokud by stroj omylem zamrzl, je nutné jej zkontrolovat, zda není poškozený.



VAROVÁNÍ: Nikdy nespouštějte zamrzlý stroj. Na škody způsobené mrazem se nevztahuje záruka!

12 ŘEŠENÍ PROBLÉMŮ

SYMPTOM	PŘÍČINA	DOPORUČENÁ OPATŘENÍ
Stroj se odmítá spustit	Stroj není připojen k síti	Zapojení stroje do zásuvky.
	Vadná zásuvka	Zkuste jinou zásuvku.
	Vadný prodlužovací kabel	Zkuste to bez prodlužovacího kabelu.
Kolísající tlak	Čerpadlo nasává vzduch	Zkontrolujte, zda jsou hadice a spoje vzduchotěsné.
	Ventily jsou znečištěné, opotřebované nebo zaseknuté.	Kontaktujte nejbližší servisní středisko
	Nedostatečné zásobování vodou	Zvyšte tlak vody, zkontrolujte, zda není zahradní hadice ucpaná, a/nebo vyměňte hadici za větší.
	Opotřebovaná těsnění čerpadla	Kontaktujte nejbližší servisní středisko
Stroj se zastaví	Nesprávné síťové napětí	Zkontrolujte, zda síťové napětí odpovídá údajům na výrobním štítku.
	Aktivovaný tepelný senzor	Nechte stroj 5 minut vychladnout
	Částečně zablokovaná tryska	Trysku čistěte jehlou a stříkáním vody zpět přes trysku.
	Zvýšení proudu	Zkuste to bez prodlužovacího kabelu.
Stroj pulzuje	Vzduch v přívodní hadici/čerpadle	Nechte stroj běžet s otevřenou spouští, dokud se neobnoví pravidelný pracovní tlak.
	Nedostatečné zásobování vodou z vodovodní sítě	Zvyšte tlak vody, zkontrolujte, zda není zahradní hadice ucpaná, a/nebo vyměňte hadici za větší.
	Částečně zablokovaná tryska	Trysku čistěte jehlou a stříkáním vody zpět přes trysku.
	Zablokovaný vodní filtr	Vyčistěte filtr
	Zalomená hadice	Narovnejte hadici.
Stroj se často sám spouští a zastavuje	Čerpadlo a/nebo spouštěcí pistole netěsní	Kontaktujte nejbližší servisní středisko
	Žádné zásobování vodou	Připojte přívod vody.
Stroj se spustí, ale nevytéká z něj voda	Zablokovaný vodní filtr	Vyčistěte filtr
	Tryska je zablokovaná	Trysku čistěte jehlou a stříkáním vody zpět přes trysku.

13 ZÁRUKA

- Na tento výrobek je poskytována zákonem stanovená záruka po dobu 36 měsíců od data zakoupení prvním uživatelem.
- Tato záruka se vztahuje na všechny materiálové nebo výrobní vady s výjimkou : baterií, nabíječek, vadných dílů podléhajících běžnému opotřebení, jako jsou ložiska, kartáče, kabely a zástrčky, nebo příslušenství, jako jsou vrtáky, vrtací korunky, pilové kotouče atd.; poškození nebo vad vzniklých v důsledku špatného zacházení, nehod nebo úprav; ani nákladů na dopravu.
- Záruka se nevztahuje ani na poškození a/nebo závady vzniklé v důsledku nevhodného používání.
- Zříkáme se rovněž veškeré odpovědnosti za jakékoli zranění způsobené nevhodným používáním nástroje.
- Opravy smí provádět pouze autorizovaný zákaznický servis nářadí Powerplus.
- Další informace získáte na telefonním čísle 00 32 3 292 92 90.
- Případné náklady na dopravu nese vždy zákazník, pokud není písemně dohodnuto jinak.
- Současně nelze uplatnit nárok na záruku, pokud k poškození zařízení došlo v důsledku zanedbání údržby nebo přetížení.
- Ze záruky jsou jednoznačně vyloučena poškození způsobená průnikem kapalin, nadměrným vniknutím prachu, úmyslným poškozením (úmyslně nebo hrubou nedbalostí), nevhodným použitím (použití k účelům, pro které není zařízení vhodné), neodborným použitím (např. nedodržení pokynů uvedených v návodu), neodbornou montáží, úderem blesku, chybným napětím sítě. Tento seznam není vyčerpávající.
- Uznání reklamace v rámci záruky nemůže nikdy vést k prodloužení záruční doby ani k zahájení nové záruční doby v případě výměny zařízení.
- Zařízení nebo díly vyměněné v rámci záruky proto zůstávají majetkem společnosti Varo NV.
- Vyhrazujeme si právo zamítnout reklamaci, pokud nelze ověřit nákup nebo pokud je zřejmé, že výrobek nebyl řádně udržován. (Čisté větrací otvory, pravidelně servisované uhlíkové kartáčky atd.).
- Jako doklad o datu nákupu je třeba uschovat doklad o koupi.
- Spotřebič musí být vrácen prodejci v nerozebraném stavu (v původním vyfouknutém obalu, pokud se na přístroj vztahuje) a s dokladem o koupi.

14 PROSTŘEDÍ

Pokud by váš spotřebič po delším používání potřeboval vyměnit, nevyhazujte jej do domovního odpadu, ale zlikvidujte jej ekologicky bezpečným způsobem. S odpadem z elektrických strojů by se nemělo nakládat jako s běžným domovním odpadem. Recyklujte je tam, kde existují recyklační zařízení. Informace o recyklaci získáte na místním úřadě nebo u prodejce.

15 PROHLÁŠENÍ O SHODĚ

VARO - Vic. Van Rompuy N.V. - Joseph Van Instraat 9 - BE2500 Lier - BELGIUM, výhradně prohlašuje, že,

produkt : Vysokotlaká myčka
obchodní značka : POWERplus
model : POWXG90504

je ve shodě se základními požadavky a dalšími příslušnými ustanoveními platných evropských směrnic/ nařízení na základě použití evropských harmonizovaných norem. Jakákoli neoprávněná úprava přístroje ruší platnost tohoto prohlášení.

Evropské směrnice/ nařízení (včetně jejich případných změn do data podpisu);

2011/65/EU

2006/42/ES

2014/30/EU

2000/14/ES Příloha V LwA

Měřeno 88 dB(A)

Zaručené 89 dB(A)

evropské harmonizované normy (včetně jejich případných změn do data podpisu);

EN 60335-1 : 2012

EN 60335-2-79 : 2012

EN IEC 55014-1 : 2021

EN IEC 55014-2 : 2021

EN IEC 61000-3-2 : 2019

EN 61000-3-3 : 2013

Odgovorná osoba za proizvod i čuvar tehničke dokumentacije: Philippe Vankerkhove, MSc.EE. - VARO Vic. Van Rompuy n.v.

Podepsaný jedná jménem výkonného ředitele společnosti,

Philippe Vankerkhove, MSc. EE

Regulativní postupy – Manažer pro dohled na dodržování předpisů

08/08/2025, Lier - Belgie

1	ZÁMERNÉ POUŽITIE	3
2	POPIS (OBR. A-B)	3
3	ZOZNAM OBSAHU BALÍKA	3
4	SYMBOLY	4
5	VŠEOBECNÉ BEZPEČNOSTNÉ UPOZORNENIA TÝKAJÚCE SA ELEKTRICKÉHO NÁRADIA	4
5.1	<i>Pracovný priestor</i>	4
5.2	<i>Elektrická bezpečnosť</i>	4
5.3	<i>Osobná bezpečnosť</i>	5
5.4	<i>Používanie a starostlivosť o elektrické náradie</i>	5
5.5	<i>Služba</i>	6
6	ĎALŠIE BEZPEČNOSTNÉ POKYNY PRE VYSOKOTLAKOVÉ ČISTIČE	6
6.1	<i>Prípojenie sieťového napájania</i>	7
6.2	<i>Prípojenie vody</i>	7
6.3	<i>Bezpečnostné zariadenia</i>	7
7	MONTÁŽ	7
7.1	<i>Montáž pištole (obr. 1)</i>	7
7.2	<i>Montáž držiaka príslušenstva (obr. 2)</i>	8
7.3	<i>Montáž hadicového bubna (obr. 3)</i>	8
7.4	<i>Montáž úložného háku a držiaka pištole (obr. 4)</i>	8
8	OPERÁCIA	8
8.1	<i>Prípojenie záhradnej hadice (obr. 5)</i>	8
8.2	<i>Montáž vysokotlakovej hadice (obr. 6)</i>	8
8.3	<i>Montáž turbodúchadla</i>	8
8.4	<i>Prípojenie vody</i>	8
8.5	<i>Spustenie/zastavenie stroja</i>	8
8.6	<i>Nastaviteľná dýza (obr. 8)</i>	9
8.7	<i>Otáčanie pištole (obr. 7a)</i>	9
8.8	<i>Čistič terás</i>	9
9	TECHNICKÉ ÚDAJE	9

10	ÚDRŽBA A ČISTENIE	9
10.1	Čistenie vstupného filtra	10
10.2	Čistenie vetracích otvorov	10
10.3	Mazanie spojok	10
11	SKLADOVANIE	10
12	RIEŠENIE PROBLÉMOV	11
13	ZÁRUKA	12
14	PROSTREDIE	12
15	VYHLÁSENIE O ZHODE	13

POWERPLUS POWXG90504

VYSOKOTLAKOVÁ UMÝVAČKA 2200W POWXG90504

SK

1 ZÁMERNÉ POUŽITIE

Váš vysokotlakový čistič bol navrhnutý na čistenie vo vonkajšom prostredí. Čistenie: strojov, vozidiel, konštrukcií, náradia, fasád, terás, záhradného náradia,...



VAROVANIE! Pred použitím spotrebiča si v záujme vlastnej bezpečnosti pozorne prečítajte tento návod a všeobecné bezpečnostné pokyny. Elektrické náradie by ste mali odovzdávať ďalej len spolu s týmto návodom.

2 POPIS (OBR. A-B)

1. Spojka prívodu vody
2. Úložný hák
3. Výstup vody
4. Prepínač
5. Rukoväť vozíka
6. Držiak zbrane
7. Vysokotlaková hadica
8. Spúšťacia pištoľ
9. Zámok spúšte
10. Lance
11. Nastaviteľná dýza
12. Tlačidlo uzamknutia hadice Pištoľ
13. Čistič terás
14. Turbo kopija
15. Hadicový navijak
16. Kefa
17. Predĺžená lanka pre čistič terás

3 ZOZNAM OBSAHU BALÍKA

- Odstráňte všetky obalové materiály
- Odstráňte zvyšné obaly a prepravné podpery (ak existujú)
- Kontrola úplnosti obsahu balenia
- Skontrolujte, či spotrebič, napájací kábel, zástrčka a všetko príslušenstvo nie sú poškodené pri preprave.
- Obalové materiály uchovávajte pokiaľ možno do konca záručnej doby. Potom ho zlikvidujte v miestnom systéme likvidácie odpadu.



UPOZORNENIE Obalové materiály nie sú hračky! Deti sa nesmú hrať s plastovými vreckami! Hrozí nebezpečenstvo udusenía!











- | | |
|------------------------------------|---------------------------------|
| 1x vysokotlakový čistič | 1x čistiaca ihla |
| 1x striekacia pištoľ | 1x pevná kefa |
| 1x predĺžená tyč na čistenie terás | 1x nádrž na prací prostriedok |
| 1x nastaviteľná tryska | 1x hadicový bubon + 4 skrutky |
| 1x konektor na prívod vody | 1x hadicová svorka |
| 1x 8m tlaková hadica | 1x držiak na pištoľ |
| 1x manuál | 1x rukoväť hadicového navijaka |
| 1x čistič terás | 1x rukoväť vozíka + 2 skrutky |
| 1x turbo dýza | 2x koleso Ø180 mm (namontované) |
| | 1x držiak na príslušenstvo |



V prípade chýbajúcich alebo poškodených dielov sa obráťte na svojho predajcu.

4 SYMBOLY

V tejto príručke a/alebo na stroji sa používajú nasledujúce symboly:

	Prúd nesmie smerovať na osoby, domáce zvieratá, elektrické zariadenia pod napätím ani na samotný spotrebič.		V súlade so základnými bezpečnostnými normami platných európskych smerníc
	Trieda II - Stroj je dvojito izolovaný; uzemňovací vodič preto nie je potrebný.		Pred použitím si prečítajte príručku
	Označuje riziko poranenia osôb alebo poškodenia nástroja.		Elektrické výrobky sa nesmú likvidovať spolu s domácim odpadom.
	Dôležité informácie		Používajte ochranu očí
	Noste ochranu proti hluku		Noste rukavice

5 VŠEOBECNÉ BEZPEČNOSTNÉ UPOZORNENIA TÝKAJÚCE SA ELEKTRICKÉHO NÁRADIA

Prečítajte si všetky bezpečnostné upozornenia a pokyny. Nedodržanie varovaní a pokynov môže mať za následok úraz elektrickým prúdom, požiar a/alebo vážne zranenie.

Bezpečnostné upozornenia a pokyny si uschovajte pre budúce použitie. Výraz "elektrické náradie" v bezpečnostných upozorneniach sa vzťahuje na vaše elektrické náradie napájané zo siete (so šnúrou) alebo na elektrické náradie napájané z akumulátora (s akumulátorom).

5.1 Pracovný priestor

- Udržujte pracovný priestor čistý a dobre osvetlený. Neupravené a tmavé priestory môžu viesť k nehodám.
- Nepracujte s elektrickým náradím v prostredí s nebezpečenstvom výbuchu, napríklad v prítomnosti horľavých kvapalín, plynov alebo prachu. Elektrické náradie vytvára iskry, ktoré môžu zapáliť prach alebo výpary.
- Pri práci s elektrickým náradím udržujte deti a okolostojace osoby v dostatočnej vzdialenosti. Rozptýlenie môže spôsobiť, že nad ním stratíte kontrolu.

5.2 Elektrická bezpečnosť



Vždy skontrolujte, či napájací zdroj zodpovedá napätiu uvedenému na typovom štítku.

- Zástrčky elektrického náradia musia zodpovedať zásuvke. Zástrčku nikdy nijako neupravujte. Nepoužívajte adaptérové zástrčky s uzemneným elektrickým náradím. Neupravené zástrčky a zodpovedajúce zásuvky znížia riziko smrteľného úrazu elektrickým prúdom.

- Vyhnite sa kontaktu tela s uzemnenými povrchmi, ako sú potrubia, radiátory, kuchynské sporáky a chladničky. Ak je vaše telo uzemnené, existuje zvýšené riziko smrteľného úrazu elektrickým prúdom .
- Elektrické náradie nevystavujte dažďu alebo vlhkému prostrediu. Ak sa do elektrického náradia dostane voda, zvýši sa riziko smrteľného úrazu elektrickým prúdom.
- Nepoškodzuje kábel. Nikdy nepoužívajte kábel na prenášanie, ťahanie alebo odpojenie elektrického náradia. Šnúru uchovávajte mimo dosahu tepla, oleja, ostrých hrán alebo pohyblivých častí. Poškodené alebo zamotané šnúry zvyšujú riziko smrteľného úrazu elektrickým prúdom.
- Pri práci s elektrickým náradím vonku používajte predĺžovací kábel vhodný na vonkajšie použitie. Používanie kábla vhodného na vonkajšie použitie znižuje riziko smrteľného úrazu elektrickým prúdom.
- Ak je prevádzka elektrického náradia na vlhkom mieste nevyhnutná, použite napájanie chránené prúdovým chráničom (RCD). Používanie prúdového chrániča znižuje riziko smrteľného úrazu elektrickým prúdom.

5.3 Osobná bezpečnosť

- Pri práci s elektrickým náradím buďte ostražití, sledujte, čo robíte, a používajte zdravý rozum. Nepoužívajte elektrické náradie, keď ste unavení alebo pod vplyvom drog, alkoholu alebo liekov. Chvilka nepozornosti pri práci s elektrickým náradím môže mať za následok vážne zranenie osôb.
- Používajte bezpečnostné vybavenie. Vždy používajte ochranu očí. Používanie bezpečnostných pomôcok, ako je protiprachová maska, protišmyková bezpečnostná obuv, tvrdý klobúk alebo ochrana sluchu vždy, keď je to potrebné, zníži riziko zranenia osôb.
- Vyhnite sa náhodnému spusteniu. Pred zasunutím zástrčky sa uistite, že je vypínač vo vypnutej polohe. Prenášanie elektrického náradia s prstom na spínači alebo zapájanie elektrického náradia, keď je spínač v zapnutej polohe, zvyšuje pravdepodobnosť nehody.
- Pred zapnutím elektrického náradia odstráňte všetky nastavovacie kľúče alebo kľúče. Kľúč alebo kľúč ponechaný na rotujúcej časti elektrického náradia môže spôsobiť poranenie osôb.
- Nesiahajte príliš ďaleko. Nohy majte vždy pevne na zemi. To vám umožní udržať si kontrolu nad elektrickým náradím v neočakávaných situáciách.
- Správne sa oblečte. Nenoste voľné oblečenie ani šperky. Vlasy, oblečenie a rukavice držte mimo dosahu elektrického náradia. Voľné oblečenie, šperky alebo dlhé vlasy sa môžu zamotať do pohyblivých častí.
- Ak existujú zariadenia na pripojenie zariadení na odsávanie a zber prachu, uistite sa, že sú pripojené a správne používané. Používanie takýchto zariadení môže znížiť nebezpečenstvo spojené s prachom.

5.4 Používanie a starostlivosť o elektrické náradie

- Neočakávajte, že elektrické náradie urobí viac, ako dokáže. Používajte správne elektrické náradie na to, čo chcete robiť. Elektrické náradie dosiahne lepšie výsledky a bude bezpečnejšie, ak sa bude používať v kontexte, pre ktorý bolo navrhnuté.
- Nepoužívajte elektrické náradie, ak ho vypínač nedokáže zapnúť a vypnúť. Elektrické náradie s pokazeným spínačom je nebezpečné a musí sa opraviť.
- Pred úpravami, výmenou príslušenstva alebo skladovaním elektrického náradia odpojte zástrčku od zdroja napájania. Takéto preventívne bezpečnostné opatrenia znižujú riziko náhodného spustenia elektrického náradia.
- Ak sa elektrické náradie nepoužíva, uložte ho mimo dosahu detí a nedovoľte, aby s ním pracovali osoby, ktoré nie sú oboznámené s elektrickým náradím alebo s týmito pokynmi. Elektrické náradie je v rukách nezaškolených používateľov potenciálne nebezpečné.
- Údržba. Skontrolujte, či nie sú nesprávne nastavené alebo zaseknuté pohyblivé časti, či nedošlo k poruche alebo k inému prvku, ktorý by mohol ovplyvniť prevádzku elektrického

náradia. V prípade poškodenia je potrebné elektrické náradie opraviť. Mnoho nehôd je spôsobených používaním zle udržiavaného elektrického náradia.

- Rezné nástroje udržiajte ostré a čisté. Správne udržiavané rezné nástroje s ostrými reznými hranami majú menšiu pravdepodobnosť zaseknutia a ľahšie sa ovládajú.
- Elektrické náradie, príslušenstvo, rezné nástroje atď. používajte v súlade s týmito pokynmi a spôsobom určeným pre daný typ elektrického náradia, pričom zohľadnite pracovné podmienky a prácu, ktorú je potrebné vykonať. Používanie elektrického náradia spôsobom, na ktorý nie je určené, môže viesť k potenciálne nebezpečným situáciám.

5.5 Služba

- Servis vášho elektrického náradia by mal vykonávať kvalifikovaný odborník, ktorý používa iba štandardné náhradné diely. Tým sa zabezpečí, že bude splňať požadované bezpečnostné normy.

6 ĎALŠIE BEZPEČNOSTNÉ POKYNY PRE VYSOKOTLAKOVÉ ČISTIČE

- Spotrebič je určený výhradne na súkromné použitie vo vonkajšom prostredí a NIE na komerčné použitie. Uchovávajte ho mimo dosahu tepla, priameho slnečného žiarenia, vlhkosti a dažďa, mrazu a ostrých hrán.
- Nedovoľte, aby stroj obsluhovali osoby, ktoré neboli zaškolené v používaní vysokotlakového čističa, ani si neprečítali návod na obsluhu!
- Vysokotlakové čističe nesmú používať deti alebo nevyškolený personál.
- Deti by mali byť pod dohľadom, aby sa so spotrebičom nehrali.
- Pred uvedením stroja do prevádzky ho dôkladne skontrolujte, či nemá nejaké chyby. Ak nejaké zistíte, stroj nespúšťajte a obráťte sa na miestneho distribútora.
- Skontrolujte najmä izoláciu elektrického kábla, ktorá by mala byť bezchybná a bez trhlín. Ak je elektrický kábel poškodený, malo by ho vymeniť miestne autorizované servisné stredisko.



UPOZORNENIE: Vysokotlakové trysky môžu byť pri nesprávnom používaní nebezpečné. Prúd nesmie smerovať na osoby, elektrické zariadenia pod napätím ani na samotný spotrebič.



VAROVANIE: Nepoužívajte spotrebič v dosahu osôb, pokiaľ nemajú na sebe ochranný odev.

- Na čistenie oblečenia alebo obuvi nesmerujte prúd proti sebe alebo iným osobám.
- Pevne držte striekaciu tyč oboma rukami.
- Obsluha a všetci, ktorí sa nachádzajú v bezprostrednej blízkosti miesta čistenia, by mali prijať opatrenia na ochranu pred zasiahnutím úlomkami uvoľnenými počas prevádzky.
- Počas práce noste ochranné okuliare a ochranný odev.
- Pred vykonávaním používateľskej údržby odpojte zariadenie od elektrického napájania.
- Na zaistenie bezpečnosti spotrebiča používajte len originálne náhradné diely od výrobcu alebo schválené výrobcom.
- Spotrebič nepoužívajte, ak je poškodený prírodný kábel alebo dôležité časti spotrebiča, napr. bezpečnostné zariadenie, vysokotlaková hadica a spúšťacia pištoľ.
- Spotrebič nepoužívajte s mokrymi rukami. Ak je spotrebič vlhký alebo mokrý, okamžite ho odpojte zo siete. Nevkladajte ho do vody.
- Pneumatiky a ventily pneumatík sa môžu poškodiť vysokotlakovým prúdom a následne prasknúť.
- Stroj nikdy nepoužívajte v prostredí, kde by mohlo dôjsť k nebezpečenstvu výbuchu.
- Povrchy obsahujúce azbest sa nesmú čistiť vysokým tlakom.
- Táto vysokotlaková umývačka sa nesmie používať pri teplotách nižších ako 0 °C

VAROVANIE: Vysokotlakové hadice, armatúry a spojky sú dôležité pre bezpečnosť spotrebiča. Používajte len hadice, armatúry a spojky odporúčané výrobcom.



VAROVANIE: Nevhodné predlžovacie káble môžu byť nebezpečné. Káble na cievkach by mali byť vždy úplne odvinuté, aby sa zabránilo prehriatiu kábla.

- Ak sa používa predlžovací kábel, zástrčka a zásuvka musia byť vodotesné a musia spĺňať nižšie uvedené požiadavky na dĺžku a rozmery kábla.
 - 1,0 mm² max. 12.5 m
 - max. 1,5 mm². 20 m
- Ak je elektrický kábel poškodený, musí ho vymeniť výrobca alebo jeho servisný zástupca alebo podobne kvalifikovaná osoba, aby sa zabránilo nebezpečenstvu.

6.1 Pripojenie k elektrickej sieti

Pri pripájaní vysokotlakového čističa k elektrickej inštalácii je potrebné dodržiavať nasledujúce pokyny:

- Elektrické pripojenie musí vykonať kvalifikovaný elektrikár a musí byť v súlade s normou IEC 60364-1
- Odporúča sa, aby elektrické napájanie tohto spotrebiča obsahovalo buď prúdový chránič, ktorý preruší napájanie, ak zvodový prúd do zeme prekročí 30 mA na 30 ms.

6.2 Pripojenie vody

- Pripojenie na verejnú sieť podľa predpisov.
- Prívodnú hadicu možno pripojiť k vodovodnej sieti s maximálnym vstupným tlakom 12 barov.



Túto vysokotlakovú umývačku je v Európe povolené pripojiť k rozvodu pitnej vody len vtedy, ak je nainštalovaná vhodná sieťová spätná klapka typu BA podľa normy EN 1717. Dĺžka hadice medzi spätnou klapkou a vysokotlakovou umývačkou musí byť minimálne 10 metrov, aby sa absorbovali prípadné tlakové

špičky (min. priemer ½ palca).

- Akonáhle voda pretečie cez ventil BA, táto voda sa už nepovažuje za pitnú vodu.



DÔLEŽITÉ! Používajte len vodu bez akýchkoľvek nečistôt. Ak existuje riziko výskytu pieskových častíc vo vstupnej vode (napr. z vlastnej studne), je potrebné namontovať dodatočný filter.

6.3 Bezpečnostné zariadenia

- Odľahčovací ventil môže znížiť tlak, ak prekročí vopred nastavené hodnoty.
- Blokovacie zariadenie na spúšťacej pištoľi (9): Spúšťacia pištoľ (8) je vybavená uzamykacím zariadením (9). Keď je gombík aktivovaný, spúšťacia pištoľ (8) sa nedá ovládať.
- Tepelný snímač chráni motor pred preťažením. Stroj sa po niekoľkých minútach, keď tepelný snímač vychladne, znovu spustí.

7 MONTÁŽ

V tejto časti bude podrobne vysvetlené, ako pripraviť vysokotlakovú čistič na použitie.

7.1 Montáž pištole (obr. 1)

- Vložte nastaviteľnú striekaciu dýzu (K) do pištole. Zatlačte a otočte nastaviteľnú dýzu v smere hodinových ručičiek na pištoľ (J), kým ju rukou pevne nezaistíte. Keď sú diely správne spojené, nemôžete tieto dva komponenty oddeliť priamym vytiahnutím nastaviteľnej dýzy. Všetky nástavce musia byť pre správne používanie vložené do pištole.

7.2 Montáž držiaka príslušenstva (obr. 2)

- Držiak príslušenstva pevne priskrutkujte k hlavnému telesu.

7.3 Montážny bubon na hadicu (obr. 3)

Nainštalujte podperu hadice na hadicový bubon a potom ju zavknite a zaskrutkujte podpery hadicového bubna nasadíte na rukoväť vozíka, potom s "cvaknutím" nainštalujte rukoväť hadicového bubna na hadicový bubon.

7.4 Montáž úložného háku a držiaka pištole (obr. 4)

- Držiak pištole pevne nasadíte na hlavné telo.

8 OPERÁCIA

8.1 Pripojenie záhradnej hadice (obr. 5)

- Pred pripojením konektora prívodu vody k tlakovej umývačke odstráňte plastový uzáver.
- Pripojte hadicovú prípojku (so zabudovaným filtrom) k tlakovej umývačke.
- Pripojte záhradnú hadicu pomocou štandardnej rýchlospojky

8.2 Montáž vysokotlakovej hadice (obr. 6)

1. Pripojte vysokotlakovú hadicu k spúšťacej pištoľi.
2. Stlačením tlačidla (B) odpojte vysokotlakovú hadicu.

8.3 Montáž turbo lance

1. Vložte turbo trysku/čistič terasy do spúšťacej pištole
2. Po vložení ho otočte v smere hodinových ručičiek. Upozornenie: Uistite sa, že je kopija správne upevnená na pištoľi.

8.4 Pripojenie vody

Obyčajná záhradná hadica 1/2" s dĺžkou min. 10 m a max. 25 m.



DÔLEŽITÉ! Používajte len vodu bez akýchkoľvek nečistôt. Ak existuje riziko výskytu pieskových častíc vo vstupnej vode (napr. z vlastnej studne), je potrebné namontovať dodatočný filter.

1. Pred pripojením hadice k stroju nechajte vodu pretekať, aby sa do stroja nedostal piesok a nečistoty. Poznámka: Skontrolujte, či je filter nasadený v prívodnom potrubí vody a či nie je upchatý.
2. Pripojte vodnú hadicu k prívodu vody pomocou rýchlospojky (prívod vody, max. tlak: 12 barov, max. teplota: 50 °C).
3. Zapnite vodu.

8.5 Spustenie/zastavenie stroja

Spúšťacia pištoľ a kopija je počas prevádzky ovplyvnená ťahom - preto ju vždy držte pevne oboma rukami.



DÔLEŽITÉ: Nasmerujte trysku na zem.



Tento vysokotlakový čistič je vybavený systémom automatického spúšťania a zastavovania na základe tlaku vody.

1. Skontrolujte, či je stroj vo vertikálnej polohe. POZNÁMKA: Stroj neumiestňujte do vysokej trávy!
2. Uvoľnenie zámku spúšte
3. Aktivujte spúšť' spúšťacej pištole a nechajte vodu tiecť, kým z hadice neunikne všetok vzduch.

- Otočte spínač Štart/Stop doprava
- Aktivujte spúšť spúšťacej pištole.

6. Vždy prispôsobte vzdialenosť a tým aj tlak trysky povrchu, ktorý sa má čistiť.

Stroj počas prevádzky nezakrývajte a nepoužívajte ho v miestnosti bez dostatočného vetrania!
POZNÁMKA: Ak je stroj ponechaný alebo sa nepoužíva 5 minút, musí sa vyprnúť na spínači štart/stop (4) "O":

- Otočte spínač štart/stop doľava do polohy "O".
- Odpojte elektrickú zástrčku zo zásuvky.
- Uzavrte prívod vody a aktivujte spúšť spúšťacej pištole, aby ste stroj zbavili tlaku.
- Uzamknite spúšť pištole. (Obr. 7)

Po uvoľnení spúšte spúšťacej pištole sa stroj automaticky zastaví. Stroj sa znovu spustí, keď znovu aktivujete spúšťaciu pištoľ.

8.6 Nastaviteľná dýza (obr. 8)

Tlak pre nastaviteľnú trysku možno nastaviť jej otáčaním.



UPOZORNENIE: Nevykonávajte to za prevádzky, aby ste sa vyhli tomu, že ruka zasiahne trysku.

8.7 Otáčanie pištole (obr. 7a)

Otáčanie pištole upraví uhol čistenia počas plného rozprašovania ventilátora, aby si každý používateľ našiel najpohodlnejšiu a najefektívnejšiu polohu na čistenie. Stlačte tlačidlo na strane "odomknutia", funkcia otáčania sa otvorí. A stlačte tlačidlo na strane "zamknúť", ak túto funkciu nepotrebuje.

8.8 Čistič terás

Čistič terás je výkonné príslušenstvo na čistenie terás, príjazdových ciest atď.

Pripevnite čistič terás na kopiju.

POZNÁMKA: Nepoužívajte čistič terás ako metlu, ale nechajte ho hladko surfovať po povrchu.

9 TECHNICKÉ ÚDAJE

	POWXG90504
TYP motora	Kefový motor
Tlak (Mpa)	12
Max. Tlak (Mpa)	17
Napätie	220-240 V / 50 Hz
Napájanie	2200 W
Prietok	6,5 l/min
Teplota vody	Max. 50 °C
Hmotnosť	11 kg

10 ÚDRŽBA A ČISTENIE



VAROVANIE! Pred údržbou alebo čistením vždy odpojte elektrickú zástrčku zo zásuvky.

Ak chcete zabezpečiť dlhú a bezproblémovú životnosť, dodržiavajte nasledujúce rady:

- Pred montážou umyte vodnú hadicu, vysokotlakovú hadicu, postrekovač a príslušenstvo
- Vyčistite konektory od prachu a piesku.
- Po použití opláchnite nástavec na rozprašovanie pracieho prostriedku.
- Vyčistite trysky.

Každá oprava by mala byť vždy vykonaná v autorizovanom servise s originálnymi náhradnými dielmi.

10.1 Čistenie vstupného filtra

- Pravidelne čistite filter na prívide vody. Prepláchnite ho vodou, aby ste odstránili nečistoty a zvyšky.



UPOZORNENIE: V prípade, že filter nebude namontovaný, záruka zaniká.

10.2 Čistenie vetracích otvorov

Stroj by mal byť udržiavaný v čistote, aby chladiaci vzduch voľne prechádzal cez vetracie otvory stroja.

10.3 Mazanie spojok

Aby sa zabezpečilo ľahké spojenie a nevyschli tesniace krúžky, mali by sa spojky pravidelne mazať.

11 ÚLOŽISKO

Prístroj by sa mal skladovať v miestnosti, kde nie je mráz!

Čerpadlo, hadica a príslušenstvo by sa mali pred uskladnením vždy vyprázdniť z vody takto:

1. Zastavte stroj (otočte spínač štart/stop "O" a odpojte vodnú hadicu a trysku).
2. Reštartujte stroj a aktivujte spúšť spúšťacej pištole. Nechajte stroj bežať, kým cez spúšťaciu pištoľ nepreteká voda.
3. Zastavte stroj, odpojte zástrčku a naviňte hadicu a kábel.
4. Umiestnite spúšťaciu pištoľ, kopije, trysky a ostatné príslušenstvo do držiakov stroja. Háčik možno použiť na uloženie hadice a kábla.

Ak by došlo omylom k zamrznutiu stroja, bude potrebné skontrolovať, či nie je poškodený.



VAROVANIE: Nikdy nespúšťajte zamrznutý stroj. Na škody spôsobené mrazom sa nevzťahuje záruka!

12 ODSTRANOVANIE PROBLÉMOV

SYMPTÓM	PRÍČINA	ODPORÚČANÉ OPATRENIA
Stroj sa odmieta spustiť	Stroj nie je pripojený k sieti	Zapojte zariadenie do zásuvky.
	Chybná zásuvka	Skúste inú zásuvku.
	Chybný predžhovací kábel	Skúste to bez predžhovacieho kábla.
Kolísavý tlak	Čerpadlo nasáva vzduch	Skontrolujte, či sú hadice a spoje vzduchotesné.
	ventily sú znečistené, opotrebované alebo zaseknuté	Kontaktujte najbližšie servisné stredisko
	Nedostatočné zásobovanie vodou	Zvýšte tlak vody, skontrolujte, či nie je záhradná hadica upchatá, a/alebo ju vymeňte za väčšiu.
	Opotrebované tesnenia čerpadla	Kontaktujte najbližšie servisné stredisko
Stroj sa zastaví	Nesprávne sieťové napätie	Skontrolujte, či sieťové napätie zodpovedá údajom na výrobnom štítku
	Aktivovaný tepelný senzor	Nechajte zariadenie 5 minút vychladnúť
	Tryska je čiastočne zablokovaná	Čistenie trysky pomocou ihly a striekaním vody dozadu cez trysku
	Zvýšenie prúdu	Skúste to bez predžhovacieho kábla.
Stroj pulzuje	Vzduch v prívodnej hadici/čerpadle	Nechajte stroj pracovať s otvorenou spúšťou, kým sa neobnoví pravidelný pracovný tlak.
	Nedostatočné zásobovanie vodou z vodovodnej siete	Zvýšte tlak vody, skontrolujte, či nie je záhradná hadica upchatá, a/alebo ju vymeňte za väčšiu.
	Tryska je čiastočne zablokovaná	Čistenie trysky pomocou ihly a striekaním vody dozadu cez trysku
	Zablokovaný vodný filter	Vyčistite filter
	Prehnutá hadica	Vyrovnajete hadicu.
Stroj sa často sám spúšťa a zastavuje	Čerpadlo a/alebo spúšťacia pištoľ sú netesné	Kontaktujte najbližšie servisné stredisko
	Žiadne zásobovanie vodou	Pripojte prívod vody.
Stroj sa spustí, ale nevyteká z neho voda	Zablokovaný vodný filter	Vyčistite filter
	Zablokovaná dýza	Čistenie trysky pomocou ihly a striekaním vody dozadu cez trysku

13 ZÁRUKA

- Na tento výrobok sa poskytuje záruka podľa zákona v trvaní 36 mesiacov od dátumu zakúpenia prvým používateľom.
- Táto záruka sa vzťahuje na všetky materiálové alebo výrobné chyby s výnimkou : batérií, nabíjačiek, chybných dielov podliehajúcich bežnému opotrebovaniu, ako sú ložiská, kefy, káble a zástrčky, alebo príslušenstva, ako sú vrtáky, vrtáky, pílové kotúče atď.; poškodenia alebo závady vzniknuté v dôsledku zlého zaobchádzania, nehôd alebo úprav; ani nákladov na dopravu.
- Záruka sa nevzťahuje ani na poškodenia a/alebo chyby spôsobené nevhodným používaním.
- Zriekame sa tiež akejkolvek zodpovednosti za akékoľvek telesné poranenia spôsobené nevhodným používaním nástroja.
- Opravy môže vykonávať len autorizované zákaznicke servisné stredisko pre náradie Powerplus.
- Viac informácií získate na telefónnom čísle 00 32 3 292 92 90.
- Akékoľvek náklady na dopravu znáša vždy zákazník, pokiaľ nie je písomne dohodnuté inak.
- Zároveň nie je možné uplatniť nárok na záruku, ak je poškodenie zariadenia dôsledkom nedbalej údržby alebo preťaženia.
- Zo záruky je jednoznačne vylúčené poškodenie v dôsledku preniknutia tekutín, nadmerného vniknutia prachu, úmyselného poškodenia (úmyselne alebo hrubou nedbalosťou), nevhodného použitia (použitie na účely, na ktoré zariadenie nie je vhodné), neodborného použitia (napr. nedodržanie pokynov uvedených v návode), neodbornej montáže, úderu blesku, chybného sieťového napätia. Tento zoznam nie je úplný.
- Uznanie reklamácie v rámci záruky nikdy nemôže viesť k predĺženiu záručnej doby ani k začatiu novej záručnej doby v prípade výmeny zariadenia.
- Zariadenia alebo diely vymenené v rámci záruky preto zostávajú majetkom spoločnosti Varo NV.
- Vyhradzujeme si právo zamietnuť reklamáciu vždy, keď nie je možné overiť nákup alebo keď je zrejmé, že výrobok nebol riadne udržiavaný. (Čisté vetracie otvory, pravidelne udržiavané uhlíkové kefy atď.).
- Doklad o kúpe si musíte uschovať ako dôkaz o dátume nákupu.
- Váš spotrebič musí byť vrátený vášmu predajcovi nedemontovaný, v prijateľne čistom stave (v pôvodnom výfukovanom obale, ak sa na zariadenie vzťahuje), spolu s dokladom o kúpe.

14 PROSTREDIE

Ak by váš spotrebič po dlhšom používaní potreboval výmenu, nevyhadzujte ho do domového odpadu, ale zlikvidujte ho ekologicky bezpečným spôsobom.

S odpadom z elektrických strojov by sa nemalo zaobchádzať ako s bežným odpadom z domácnosti. Recyklujte ho tam, kde existujú recyklačné zariadenia.

Informácie o recyklácii získate od miestneho úradu alebo predajcu.

15 VYHLÁSENIE O ZHODE

VARO - Vic. Van Rompuy N.V. - Joseph Van Instraat 9 - BE2500 Lier - BELGIUM, vyhlasuje, že,

produkt : Vysokotlaková umývačka
obchodná značka : POWERplus
model : POWXG90504

je v súlade so základnými požiadavkami a inými príslušnými ustanoveniami platných európskych smerníc/nariadení na základe uplatňovania európskych harmonizovaných noriem. Akákoľvek neoprávnená úprava prístroja ruší platnosť tohto vyhlásenia.

Európske smernice/nariadenia (vrátane ich prípadných zmien a doplnení do dátumu podpisu);

2011/65/EÚ

2006/42/ES

2014/30/EÚ

2000/14/ES

Príloha V

LwA

Meranie 88 dB(A)

Garantované 89 dB(A)

európske harmonizované normy (vrátane ich prípadných zmien a doplnení do dátumu podpisu);

EN 60335-1 : 2012

EN 60335-2-79 : 2012

EN IEC 55014-1 : 2021

EN IEC 55014-2 : 2021

EN IEC 61000-3-2 : 2019

EN 61000-3-3 : 2013

Osoba zodpovedná za výrobok a správca technickej dokumentácie: Philippe Vankerkhove, MSc.EE. - VARO Vic. Van Rompuy n.v.

Nižšie podpísaný koná v mene generálneho riaditeľa spoločnosti

Philippe Vankerkhove, MSc. EE

Regulačné záležitosti – manažér dodržiavania predpisov
08/08/2025 – Lier, Belgicko

1	UTILIZARE INTENȚIONATĂ	3
2	DESCRIERE (FIG. A-B)	3
3	LISTA CONȚINUTULUI PACHETULUI	3
4	SIMBOLURI	4
5	AVERTISMENTE GENERALE PRIVIND SIGURANȚA SCULELOR ELECTRICE	4
5.1	<i>Zona de lucru</i>	4
5.2	<i>Siguranța electrică</i>	4
5.3	<i>Siguranța personală</i>	5
5.4	<i>Utilizarea și îngrijirea sculelor electrice</i>	5
5.5	<i>Service</i>	6
6	INSTRUCȚIUNI SUPLIMENTARE DE SIGURANȚĂ PENTRU CURĂȚĂTOARELE DE ÎNALTĂ PRESIUNE	6
6.1	<i>Conexiunea la rețeaua electrică</i>	7
6.2	<i>Racord de apă</i>	7
6.3	<i>Dispozitive de siguranță</i>	7
7	ANSAMBLU	8
7.1	<i>Montarea pistolului (Fig. 1)</i>	8
7.2	<i>Montarea suportului pentru accesorii (fig. 2)</i>	8
7.3	<i>Montarea rolei de furtun (Fig. 3)</i>	8
7.4	<i>Montarea cârligului de depozitare și a suportului pentru pistol (fig. 4)</i>	8
8	FUNȚIONARE	8
8.1	<i>Racordarea furtunului de grădină (fig. 5)</i>	8
8.2	<i>Montarea furtunului de înaltă presiune (fig. 6)</i>	8
8.3	<i>Montarea lancei turbo</i>	8
8.4	<i>Racord de apă</i>	8
8.5	<i>Pornirea/oprirea mașinii</i>	9
8.6	<i>Duză reglabilă (fig. 8)</i>	9
8.7	<i>Rotiți pistolul (Fig. 7a)</i>	9
8.8	<i>Curățător pentru terasă</i>	9
9	DATE TEHNICE	10

10	ÎNTREȚINERE ȘI CURĂȚARE	10
10.1	<i>Curățarea filtrului de admisie</i>	10
10.2	<i>Curățarea orificiilor de aerisire</i>	10
10.3	<i>Ungerea cuplajelor</i>	10
11	DEPOZITARE	11
12	SOLUȚIONAREA PROBLEMELOR	12
13	GARANȚIE	13
14	MEDIUL ÎNCONJURĂTOR	13
15	DECLARAȚIA DE CONFORMITATE	14

**MAȘINĂ DE SPĂLAT DE ÎNALTĂ PRESIUNE 2200W
POWXG90504****1 UTILIZARE INTENȚIONATĂ**

Aparatul dvs. de curățat cu înaltă presiune a fost conceput pentru curățarea în exterior.

Curățarea de: mașini, vehicule, structuri, unelte, fațade, terase, unelte de grădinărit,...



AVERTISMENT! Citiți cu atenție acest manual și instrucțiunile generale de siguranță înainte de a utiliza aparatul, pentru propria dvs. siguranță. Unealta dvs. electrică trebuie transmisă numai împreună cu aceste instrucțiuni.

2 DESCRIERE (FIG. A-B)

1. Cuplaj de admisie a apei
2. Cârlig de depozitare
3. Ieșire apă
4. Comutator
5. Mâner pentru cărucior
6. Suport pentru pistol
7. Furtun de înaltă presiune
8. Pistol cu declanșator
9. Blocarea declanșatorului
10. Lance
11. Duză reglabilă
12. Buton de blocare a furtunului Pistol
13. Curățător pentru terasă
14. Lance turbo
15. Rolă pentru furtun
16. Perie
17. Lance prelungită pentru curățătorul de terasă

3 LISTA CONȚINUTULUI PACHETULUI

- Îndepărtați toate materialele de ambalare
- Îndepărtați ambalajele rămase și suporturile de tranzit (dacă există)
- Verificați dacă conținutul ambalajului este complet
- Verificați dacă aparatul, cablul de alimentare, fișa de alimentare și toate accesoriile prezintă defecțiuni de transport.
- Păstrați materialele de ambalare cât mai mult posibil până la sfârșitul perioadei de garanție. Ulterior, aruncați-l în sistemul local de eliminare a deșeurilor.



AVERTISMENT Materialele de ambalare nu sunt jucării! Copiii nu trebuie să se joace cu pungile de plastic! Pericol de sufocare!











- | | |
|--|---------------------------------------|
| 1x spălător de înaltă presiune | 1x Perie fixă |
| 1x pistol de pulverizare | 1x rezervor de detergent |
| 1x lance prelungită pentru curățătorul de terasă | 1x rolă pentru furtun + 4 șuruburi |
| 1x duză reglabilă | 1x clemă pentru furtun |
| 1x conector de admisie a apei | 1x suport pentru pistol |
| 1x furtun de presiune de 8 m | 1x mâner tambur pentru furtun |
| 1x manual | 1x mâner pentru cărucior + 2 șuruburi |
| 1x curățător patio | 2x roată Ø180mm (montată) |
| 1x duză turbo | 1x suport pentru accesorii |
| 1x ac de curățare | |



În cazul în care lipsesc sau sunt deteriorate piese, vă rugăm să contactați distribuitorul.

4 SIMBOLURI

Următoarele simboluri sunt utilizate în acest manual și/sau pe mașină:

	Jetul nu trebuie să fie îndreptat către persoane, animale de companie, echipamente electrice sub tensiune sau către aparat.		În conformitate cu standardele esențiale de siguranță din directivele europene aplicabile
	Clasa II - Mașina este dublu izolată; prin urmare, cablul de împământare nu este necesar.		Citiți manualul înainte de utilizare
	Indică riscul de vătămare corporală sau de deteriorare a sculei.		Produsele electrice nu trebuie eliminate împreună cu deșeurile menajere.
	Informații importante		Purtați ochelari de protecție
	Protecție împotriva zgomotului de uzură		Purtați mănuși

5 AVERTISMENTE GENERALE PRIVIND SIGURANȚA SCULELOR ELECTRICE

Citiți toate avertismentele și instrucțiunile de siguranță. Nerespectarea avertismentelor și a instrucțiunilor poate duce la șocuri electrice, incendii și/sau vătămări grave. Păstrați avertismentele și instrucțiunile de siguranță pentru consultare ulterioară. Termenul "unealtă electrică" din avertismentele de siguranță se referă la unealta dvs. electrică alimentată de la rețea (cu cablu) sau la unealta electrică alimentată cu baterii (fără cablu).

5.1 Zona de lucru

- Păstrați zona de lucru curată și bine iluminată. Zonele dezordonate și întunecate pot duce la accidente.
- Nu folosiți scule electrice în medii cu potențial exploziv, de exemplu, în prezența lichidelor, gazelor sau prafului inflamabil. Unelele electrice creează scântei care pot aprinde praful sau vaporii.
- Țineți copiii și trecătorii la distanță atunci când folosiți o unealtă electrică. Distracțiile vă pot face să pierdeți controlul asupra acesteia.

5.2 Siguranța electrică



Verificați întotdeauna dacă sursa de alimentare corespunde tensiunii de pe plăcuța indicatoare.

- Ștecherile uneltelor electrice trebuie să se potrivească cu priza. Nu modificați niciodată ștecherul în niciun fel. Nu utilizați fișe adaptoare cu unelte electrice cu împământare. Ștecherile nemodificate și prizele potrivite vor reduce riscul unui șoc electric letal.
- Evitați contactul corpului cu suprafețe împământate, cum ar fi țevi, radiatoare, aragazuri de bucătărie și frigider. Există un risc crescut de șoc electric letal dacă corpul dumneavoastră este conectat la masă.
- Nu expuneți uneltele electrice la ploaie sau în condiții de umezeală. Dacă apa pătrunde în interiorul unei unelte electrice, va crește riscul unui șoc electric letal.
- Nu deteriorați cablul. Nu utilizați niciodată cablul pentru transportul, tragerea sau deconectarea uneltei electrice. Țineți cablul departe de căldură, ulei, margini ascuțite sau piese în mișcare. Cablurile deteriorate sau încălcite cresc riscul unui șoc electric letal.
- Atunci când utilizați o unealtă electrică în exterior, utilizați un cablu prelungitor adecvat pentru utilizare în exterior. Utilizarea unui cablu adecvat pentru utilizarea în exterior reduce riscul unui șoc electric letal.
- Dacă utilizarea unei scule electrice într-un loc umed este inevitabilă, utilizați o sursă de alimentare protejată de un dispozitiv de curent rezidual (RCD). Utilizarea unui RCD reduce riscul unui șoc electric letal.

5.3 Siguranța personală

- Fiți vigilenți, urmăriți ceea ce faceți și folosiți bunul simț atunci când folosiți o unealtă electrică. Nu utilizați o unealtă electrică atunci când sunteți obosit sau sub influența drogurilor, alcoolului sau medicamentelor. Un moment de neatenție atunci când folosiți o unealtă electrică poate duce la vătămări corporale grave.
- Utilizați echipament de siguranță. Purtați întotdeauna protecție pentru ochi. Utilizarea echipamentului de siguranță, cum ar fi o mască de praf, pantofi de siguranță antiderapanți, o cască de protecție sau protecție auditivă ori de câte ori este necesar, va reduce riscul de vătămare corporală.
- Evitați pornirile accidentale. Asigurați-vă că întrerupătorul este în poziția oprit înainte de a introduce ștecherul. Transportarea uneltelor electrice cu degetul pe întrerupător sau conectarea uneltelor electrice când întrerupătorul este în poziția pornit fac mai probabile accidentele.
- Îndepărtați cheile sau cheile de reglare înainte de a porni scula electrică. O cheie sau o cheiță lăsată atașată la o parte rotativă a sculei electrice poate duce la vătămări corporale.
- Nu vă întindeți prea mult. Țineți picioarele ferme pe sol în orice moment. Acest lucru vă va permite să păstrați controlul asupra sculei electrice în situații neprevăzute.
- Îmbrăcați-vă corespunzător. Nu purtați haine largi sau bijuterii. Țineți-vă părul, hainele și mănușile departe de scula electrică. Hainele largi, bijuteriile sau părul lung se pot încurca în piesele mobile.
- Dacă există dispozitive pentru conectarea instalațiilor de aspirare și colectare a prafului, asigurați-vă că acestea sunt atașate și utilizate corect. Utilizarea unor astfel de dispozitive poate reduce pericolele legate de praf.

5.4 Utilizarea și îngrijirea sculelor electrice

- Nu vă așteptați ca scula electrică să facă mai mult decât poate. Utilizați unealta electrică potrivită pentru ceea ce doriți să faceți. O unealtă electrică va obține rezultate mai bune și va fi mai sigură dacă este utilizată în contextul pentru care a fost proiectată.
- Nu utilizați scula electrică dacă întrerupătorul nu o poate porni și opri. O unealtă electrică cu un întrerupător rupt este periculoasă și trebuie reparată.
- Deconectați ștecherul de la sursa de alimentare înainte de a efectua reglaje, de a schimba accesoriul sau de a depozita sculele electrice. Astfel de măsuri preventive de siguranță reduc riscul de pornire accidentală a uneltei electrice.
- Depozitați sculele electrice, atunci când nu sunt utilizate, departe de îndemâna copiilor și nu permiteți persoanelor care nu sunt familiarizate cu scula electrică sau cu aceste

instrucțiuni să o utilizeze. Unelele electrice sunt potențial periculoase în mâinile utilizatorilor necalificați.

- **Întreținere.** Verificați dacă există piese mobile dezaliniat sau blocate, rupturi sau orice altă caracteristică care ar putea afecta funcționarea sculei electrice. Dacă este deteriorată, scula electrică trebuie reparată. Multe accidente sunt cauzate de utilizarea uneltelor electrice prost întreținute.
- **Păstrați uneltele de tăiere ascuțite și curate.** Uneltele de tăiere întreținute corespunzător, cu muchii ascuțite, sunt mai puțin susceptibile de a se bloca și sunt mai ușor de controlat.
- **Utilizați scula electrică, accesoriile și uneltele de tăiere etc., în conformitate cu aceste instrucțiuni și în modul prevăzut pentru tipul respectiv de sculă electrică, ținând cont de condițiile de lucru și de munca care trebuie efectuată.** Utilizarea unei scule electrice în moduri pentru care nu a fost destinată poate duce la situații potențial periculoase.

5.5 Service

- Unealta dvs. electrică trebuie reparată de un specialist calificat folosind numai piese de schimb standard. Acest lucru va asigura respectarea standardelor de siguranță necesare.

6 INSTRUCȚIUNI SUPLIMENTARE DE SIGURANȚĂ PENTRU CURĂȚĂTOARELE DE ÎNALTĂ PRESIUNE

- Aparatul este proiectat exclusiv pentru uz privat în aer liber și NU pentru uz comercial. Vă rugăm să-l păstrați departe de căldură, lumina directă a soarelui, umiditate și ploaie, îngheț și margini ascuțite.
- Nu lăsați să opereze aparatul persoane care nu au fost instruite în utilizarea unui aparat de spălat cu presiune ridicată și care nu au citit manualul de instrucțiuni!
- Aparatele de curățat cu presiune ridicată nu trebuie utilizate de copii sau de personal neinstruit.
- Copiii trebuie supravegheați pentru a se asigura că nu se joacă cu aparatul.
- Înainte de a porni mașina, vă rugăm să o verificați cu atenție pentru a depista eventuale defecte. Dacă găsiți vreunul, nu porniți mașina și contactați distribuitorul local.
- Verificați în special izolația cablului electric să fie ireproșabil și fără fisuri. Dacă cablul electric este deteriorat, un centru de service local autorizat trebuie să îl înlocuiască.



AVERTISMENT: Jetul de înaltă presiune poate fi periculos dacă este supus unei utilizări necorespunzătoare. Jetul nu trebuie să fie îndreptat către persoane, echipamente electrice sub tensiune sau către aparatul în sine.



AVERTISMENT: Nu utilizați aparatul în raza de acțiune a persoanelor care nu poartă îmbrăcăminte de protecție.

- Nu îndreptați jetul împotriva dvs. sau a altor persoane pentru a curăța hainele sau încălțăminte.
- Țineți ferm lancea de pulverizare cu ambele mâini.
- Operatorul și orice persoană aflată în imediata vecinătate a locului de curățare trebuie să ia măsuri pentru a se proteja de lovirea de resturile dislocate în timpul funcționării.
- Purtați ochelari de protecție și haine de protecție în timpul funcționării.
- Deconectați de la sursa de alimentare cu energie electrică înainte de a efectua întreținerea de către utilizator.
- Pentru a asigura siguranța aparatului, utilizați numai piese de schimb originale de la producător sau aprobate de producător.
- Nu utilizați aparatul dacă un cablu de alimentare sau părți importante ale aparatului sunt deteriorate, de exemplu, dispozitivul de siguranță, furtunul de înaltă presiune și pistolul cu declanșator.

- Nu utilizați aparatul cu mâinile ude. Dacă aparatul este umed sau ud, scoateți-l imediat din priză. Nu îl introduceți în apă.
- Anvelopele și valvele anvelopelor pot fi deteriorate de jetul de înaltă presiune și apoi pot exploda.
- Nu utilizați niciodată mașina într-un mediu în care ar putea exista pericol de explozie.
- Nu este permisă curățarea suprafețelor care conțin azbest cu presiune ridicată.
- Acest aparat de spălat cu presiune ridicată nu trebuie utilizat la temperaturi sub 0°C

AVERTISMENT: Furtunurile de înaltă presiune, fittingurile și cuplajele sunt importante pentru siguranța aparatului. Utilizați numai furtunuri, fittinguri și cuplaje recomandate de producător.



AVERTISMENT: Cablurile prelungitoare neadecvate pot fi periculoase. Cablurile de pe bobine trebuie să fie întotdeauna complet derulate pentru a preveni supraîncălzirea cablului.

- Dacă se utilizează un cablu prelungitor, ștecherul și priza trebuie să fie impermeabile și să respecte cerințele menționate mai jos privind lungimea și dimensiunile cablului.
 - 1,0 mm² max. 12.5 m
 - 1,5 mm² max. 20 m
- În cazul în care cablul electric este deteriorat, acesta trebuie înlocuit de producător sau de agentul său de service sau de o persoană calificată în mod similar, pentru a evita un pericol.

6.1 Conexiune la rețeaua electrică

La conectarea aparatului de spălat cu presiune ridicată la instalația electrică trebuie respectate următoarele:

- Conexiunea la rețeaua electrică trebuie să fie realizată de un electrician calificat și să fie conformă cu IEC 60364-1
- Se recomandă ca alimentarea electrică a acestui aparat să includă fie un dispozitiv de curent rezidual care va întrerupe alimentarea dacă curentul de scurgere la pământ depășește 30 mA timp de 30 ms.

6.2 Racord de apă

- Racordarea la rețeaua publică în conformitate cu reglementările.
- Furtunul de admisie poate fi conectat la rețeaua de apă cu o presiune de admisie maximă de 12 bari.



În Europa, acest aparat de spălare cu presiune ridicată poate fi conectat la rețeaua de apă potabilă numai în cazul în care a fost instalat un dispozitiv antireflux corespunzător, de tip BA în conformitate cu EN 1717. Lungimea furtunului dintre dispozitivul de prevenire a refluxului și aparatul de spălat cu presiune ridicată trebuie să fie de cel puțin 10 metri pentru a absorbi eventualele vârfuri de presiune (diametru minim ½ inch).

- De îndată ce apa a trecut prin supapa BA, aceasta nu mai este considerată apă potabilă.



IMPORTANT! Utilizați numai apă fără impurități. Dacă există riscul apariției particulelor de nisip în apa de intrare (de exemplu, din fântâna proprie), trebuie montat un filtru suplimentar.

6.3 Dispozitive de siguranță

- Supapa de descărcare poate reduce presiunea dacă aceasta depășește valorile prestabilite.

- Dispozitiv de blocare pe pistolul cu trăgaci (9): Pistolul cu declanșator (8) este prevăzut cu un dispozitiv de blocare (9). Atunci când butonul este activat, pistolul cu declanșator (8) nu poate fi acționat.
- Un senzor termic protejează motorul împotriva supraîncălzirii. Mașina va reporni după câteva minute, când senzorul termic s-a răcit.

7 ANSAMBLU

Această secțiune va explica în detaliu cum să vă pregătiți mașina de spălat cu presiune ridicată pentru utilizare.

7.1 Montarea pistolului (Fig. 1)

- Introduceți duza de pulverizare reglabilă (K) în pistol. Împingeți și rotiți duza reglabilă în sensul acelor de ceasornic pe pistol (J) până la strângerea cu mâna pentru a o bloca în poziție. Atunci când piesele sunt îmbinate corect, nu puteți separa cele două componente trăgând drept în afară de duza reglabilă. Toate accesoriile trebuie să fie introduse în pistol pentru o utilizare corectă.

7.2 Montarea suportului pentru accesorii (Fig. 2)

- Înșurubați bine suportul pentru accesorii la corpul principal.

7.3 Ansamblul rolei de furtun (Fig. 3)

Instalați suportul pentru furtun pe rola pentru furtun, apoi fixați-l în poziție și înșurubați-l suporturile rolei de furtun pe mânerul căruciorului, apoi instalați mânerul rolei de furtun pe rola de furtun cu un "clic".

7.4 Montarea cârligului de depozitare și a suportului pentru pistol (Fig. 4)

- Glisați suportul pistolului strâns pe corpul principal.

8 FUNCȚIONARE

8.1 Racordarea furtunului de grădină (Fig. 5)

- Înainte de a atașa conectorul de intrare a apei la mașina de spălat sub presiune, îndepărtați capacul de plastic.
- Atașați conectorul furtunului (cu filtru încorporat) la aparatul de spălat sub presiune.
- Conectați furtunul de grădină cu un cuplaj rapid standard

8.2 Montarea furtunului de înaltă presiune (Fig. 6)

1. Atașați furtunul de înaltă presiune la pistolul cu declanșator.
2. Detașați furtunul de înaltă presiune apăsând butonul (B)

8.3 Montarea lancei turbo

1. Așezați duza turbo/pulverizatorul pentru spații verzi în pistolul cu declanșator
2. Când este introdus, rotiți-l în sensul acelor de ceasornic. Atenție: Asigurați-vă că lancia este fixată corect pe pistol

8.4 Racord de apă

Un furtun de grădină obișnuit de 1/2" de min. 10 m și max. 25 m va fi potrivit.



IMPORTANT! Utilizați numai apă fără impurități. Dacă există riscul apariției particulelor de nisip în apa de intrare (de exemplu, din fântâna proprie), trebuie montat un filtru suplimentar.

1. Lăsați apa să curgă prin furtunul de apă înainte de a-l conecta la aparat pentru a preveni pătrunderea nisipului și a murdăriei în aparat. Notă: Verificați dacă filtrul este montat în conducta de admisie a apei și dacă nu este înfundat.

2. Conectați furtunul de apă la alimentarea cu apă prin intermediul conectorului rapid (apă de intrare, presiune maximă: 12 bar, temperatură maximă: 50°C).
3. Porniți apa.

8.5 Pornirea/oprirea mașinii

Pistolul de declanșare și lancea sunt afectate de o împingere în timpul funcționării - prin urmare, țineți-le întotdeauna ferm cu ambele mâini.

IMPORTANT: Orientați duza către sol.



Acest curățător de înaltă presiune este echipat cu un sistem automat de pornire/oprire, bazat pe presiunea apei.

1. Verificați dacă mașina este în poziție verticală. NOTĂ: Nu așezați mașina în iarbă înaltă!
2. Eliberați dispozitivul de blocare a trăgaciului
3. Activați declanșatorul pistolului cu declanșator și lăsați apa să curgă până când tot aerul a ieșit din furtunul de apă.
4. Rotiți comutatorul Start/stop la dreapta
5. Activați trăgaciul pistolului cu trăgaci.
6. Reglați întotdeauna distanța și, prin urmare, presiunea duzei la suprafața care urmează să fie curățată.

Nu acoperiți aparatul în timpul funcționării și nu îl utilizați într-o încăpere fără ventilație adecvată!

NOTĂ: Dacă mașina este lăsată sau neutilizată timp de 5 minute, aceasta trebuie oprită pe întrerupătorul de pornire/oprire (4) "O":

1. Rotiți comutatorul de pornire/oprire la stânga "O".
2. Deconectați fișa electrică de la priză.
3. Închideți alimentarea cu apă și acționați trăgaciul pistolului pentru a elibera mașina de presiune.
4. Blocați pistolul cu trăgaci. (Fig. 7)

Când eliberați trăgaciul pistolului cu declanșator, mașina se oprește automat. Mașina va porni din nou atunci când activați din nou pistolul cu declanșator.

8.6 Duză reglabilă (Fig. 8)

Presiunea pentru duza reglabilă poate fi reglată prin rotirea acesteia.



AVERTISMENT: Nu faceți acest lucru în timpul funcționării pentru a evita ca mâna să lovească jetul.

8.7 Rotiți pistolul (Fig. 7a)

Rotirea pistolului vă va regla unghiul de curățare în timpul unui model de pulverizare cu ventilator complet, pentru a face ca fiecare utilizator să își găsească cea mai confortabilă și eficientă poziție de curățare. Apăsăți butonul în partea de "deblocare", funcția de rotire va fi deschisă. Și apăsați butonul pe partea de "blocare" dacă nu aveți nevoie de această funcție.

8.8 Curățător pentru terasă

Dispozitivul de curățare a terasei este un accesoriu puternic pentru curățarea terasei, aleilor, etc.

Atașați dispozitivul de curățare Patio Cleaner la lance.

NOTĂ: Nu utilizați Patio Cleaner ca o mătură, ci lăsați-l să se deplaseze ușor pe suprafață

9 DATE TEHNICE

	POWXG90504
TIPUL motorului	Motor cu perii
Presiune (Mpa)	12
Max. Presiune (Mpa)	17
Tensiune	220-240 V / 50Hz
Putere	2200 W
Flux	6,5 L/min
Temperatura apei	Max 50°C
Greutate	11 kg

10 ÎNTREȚINERE ȘI CURĂȚARE

AVERTISMENT! Deconectați întotdeauna ștecherul electric de la priză înainte de întreținere sau curățare.

Pentru a asigura o durată de viață lungă și fără probleme, vă rugăm să urmați următoarele sfaturi:

- Spălați furtunul de apă, furtunul de înaltă presiune, lancea de pulverizare și accesoriile înainte de montare
- Curățați conectorii de praf și nisip.
- Clătiți accesoriul de pulverizare a detergentului după utilizare.
- Curățați duzele.

Orice reparație trebuie să fie efectuată întotdeauna într-un atelier autorizat, cu piese de schimb originale

10.1 Curățarea filtrului de admisie

- Curățați periodic filtrul de admisie a apei Spălați cu apă pentru a îndepărta murdăria și resturile.



ATENȚIE: Dacă nu montați filtrul, garanția va fi anulată

10.2 Curățarea orificiilor de aerisire

Mașina trebuie menținută curată pentru a permite aerului de răcire să treacă liber prin orificiile de ventilație ale mașinii.

10.3 Ungerea cuplajelor

Pentru a asigura o conectare ușoară și pentru ca o-ringurile să nu se usuce, cuplajele trebuie unse în mod regulat.

11 DEPOZITARE

Aparatul trebuie depozitat într-o încăpere ferită de îngheț!

Pompa, furtunul și accesoriile trebuie să fie întotdeauna golite de apă înainte de depozitare, după cum urmează:

1. Opriți mașina (rotiți comutatorul de pornire/oprire pe "O" și detașați furtunul de apă și duza).
2. Reporniți mașina și activați trăgaciul pistolului de declanșare. Lăsați mașina să funcționeze până când nu mai curge apă prin pistolul cu declanșator
3. Opriți mașina, scoateți din priză și înfășurați furtunul și cablul.
4. Așezați pistolul cu declanșator, lancea, duzele și alte accesorii în suporturile mașinii. Cârligul poate fi utilizat pentru depozitarea furtunului și a cablului

În cazul în care, din greșeală, mașina este înghețată, va fi necesar să se verifice dacă este deteriorată.



AVERTISMENT: Nu porniți niciodată o mașină înghețată. Daunele cauzate de îngheț nu sunt acoperite de garanție!

12 SOLUȚIONAREA PROBLEMELOR

SIMPTOM	CAUZA	ACȚIUNE RECOMANDATĂ
Mașina refuză să pornească	Aparatul nu este conectat la priză	Mașină Plug in.
	Priză defectă	Încercați o altă priză.
	Cablu prelungitor defect	Încercați fără cablu prelungitor.
Fluctuație de presiune	Pompa aspiră aer	Verificați dacă furtunurile și racordurile sunt etanșe.
	Supape murdare, uzate sau blocate	Contactați cel mai apropiat centru de service
	Alimentarea cu apă nu este suficientă	Creșteți presiunea apei, verificați dacă furtunul de grădină este blocat și/sau schimbați furtunul cu unul mai mare.
	Garniturile pompei sunt uzate	Contactați cel mai apropiat centru de service
Opririle mașinii	Tensiune de rețea incorectă	Verificați dacă tensiunea de rețea corespunde specificațiilor de pe plăcuța de identificare
	Senzor termic activat	Lăsați aparatul timp de 5 minute pentru a se răci
	Duza parțial blocată	Curățați duza cu un ac și pulverizând apă înapoi prin duză
	Creșterea amperajului	Încercați fără cablu prelungitor.
Mașina pulsează	Aer în furtunul de admisie/pompă	Lăsați mașina să funcționeze cu declanșatorul deschis până când se restabilește presiunea normală de lucru.
	Aprovizionare necorespunzătoare cu apă curentă	Creșteți presiunea apei, verificați dacă furtunul de grădină este blocat și/sau schimbați furtunul cu unul mai mare.
	Duza parțial blocată	Curățați duza cu un ac și pulverizând apă înapoi prin duză
	Filtru de apă blocat	Curățați filtrul
	Furtun îndoit	Îndreptați furtunul.
Mașina pornește și se oprește adesea singură	Pompa și/sau pistolul de declanșare prezintă scurgeri	Contactați cel mai apropiat centru de service
	Nu există alimentare cu apă	Conectați apa de admisie.
Mașina pornește, dar nu iese apă	Filtru de apă blocat	Curățați filtrul
	Duza blocată	Curățați duza cu un ac și pulverizând apă înapoi prin duză

13 GARANȚIE

- Acest produs este garantat conform prevederilor legale pentru o perioadă de 36 de luni de la data achiziționării de către primul utilizator.
- Această garanție acoperă toate defectele materiale sau de producție, cu excepția: bateriilor, încărcătoarelor, pieselor defecte supuse uzurii și ruperii normale, cum ar fi rulmenții, perii, cablurile și mufele sau accesoriile, cum ar fi burghiurile, lamele de ferăstrău etc.; deteriorărilor sau defectelor rezultate din maltratare, accidente sau modificări; nici costul transportului.
- De asemenea, daunele și/sau defectele rezultate în urma utilizării necorespunzătoare nu intră sub incidența dispozițiilor privind garanția.
- De asemenea, declinăm orice responsabilitate pentru orice vătămare corporală rezultată din utilizarea necorespunzătoare a instrumentului.
- Reparațiile pot fi efectuate numai de către un centru de service clienți autorizat pentru unelte Powerplus.
- Puteți obține oricând mai multe informații la numărul 00 32 3 292 92 90.
- Orice costuri de transport vor fi întotdeauna suportate de către client, cu excepția cazului în care se convine altfel în scris.
- În același timp, garanția nu poate fi solicitată dacă deteriorarea dispozitivului este rezultatul întreținerii neglijente sau al suprasolicitării.
- Sunt excluse categoric din garanție daunele rezultate din pătrunderea fluidelor, pătrunderea excesivă a prafului, daunele intenționate (în mod intenționat sau prin neglijență gravă), utilizarea necorespunzătoare (utilizarea în scopuri pentru care dispozitivul nu este adecvat), utilizarea incompetentă (de exemplu, nerespectarea instrucțiunilor din manual), asamblarea necorespunzătoare, lovirea de trăsnet, tensiune netă eronată. Această listă nu este exhaustivă.
- Acceptarea cererilor în garanție nu poate conduce niciodată la prelungirea perioadei de garanție și nici la începerea unei noi perioade de garanție în cazul înlocuirii unui dispozitiv.
- Dispozitivele sau piesele care sunt înlocuite în cadrul garanției rămân, prin urmare, proprietatea Varo NV.
- Ne rezervăm dreptul de a respinge o reclamație atunci când achiziția nu poate fi verificată sau când este clar că produsul nu a fost întreținut corespunzător. (fante de ventilație curate, perii de carbon întreținute în mod regulat etc.).
- Chitanța de cumpărare trebuie păstrată ca dovadă a datei de achiziție.
- Aparatul dvs. trebuie returnat la distribuitor într-o stare de curățenie acceptabilă (în carcasa originală, dacă este cazul), însoțit de dovada achiziției.

14 MEDIUL

În cazul în care aparatul dvs. trebuie înlocuit după o utilizare îndelungată, nu îl aruncați împreună cu gunoiul menajer, ci eliminați-l într-un mod ecologic sigur. Deșeurile produse de aparatele electrice nu trebuie tratate ca deșeurile menajere obișnuite. Vă rugăm să le reciclați acolo unde există instalații de reciclare. Consultați autoritatea locală sau comerciantul pentru sfaturi privind reciclarea.

15 DECLARAȚIA DE CONFORMITATE

VARO - Vic. Van Rompuy N.V. - Joseph Van Instraat 9 - BE2500 Lier - BELGIA, declară în mod exclusiv că,

produs : Mașină de spălat de înaltă presiune
marcă comercială : POWERplus
model : POWXG90504

este în conformitate cu cerințele esențiale și cu alte dispoziții relevante ale directivelor/regulamentelor europene aplicabile, bazate pe aplicarea standardelor europene armonizate. Orice modificare neautorizată a aparatului anulează această declarație.

Directivile/Reglementările europene (inclusiv, dacă este cazul, modificările acestora până la data semnării);

2011/65/UE

2006/42/CE

2014/30/UE

2000/14/CE

Anexa V

LwA

Măsurat 88 dB(A)

Garantat 89 dB(A)

standarde europene armonizate (inclusiv, dacă este cazul, modificările acestora până la data semnării);

EN 60335-1 : 2012

EN 60335-2-79 : 2012

EN IEC 55014-1 : 2021

EN IEC 55014-2 : 2021

EN IEC 61000-3-2 : 2019

EN 61000-3-3 : 2013

Persoana responsabilă de produs și deținătorul documentației tehnice: Philippe Vankerkhove, MSc.EE. - VARO Vic. Van Rompuy n.v.

Subsemnatul acționează în numele CEO al companiei,

Philippe Vankerkhove, MSc. EE
Divizia de reglementare – Director de conformitate
08/08/2025 – Lier, Belgia

1	ZAMIERZONE UŻYCIĘ	3
2	OPIS (RYS. A-B)	3
3	LISTA ZAWARTOŚCI OPAKOWANIA	3
4	SYMBOLE	4
5	OGÓLNE OSTRZEŻENIA DOTYCZĄCE BEZPIECZEŃSTWA ELEKTRONARZĘDZI	4
5.1	<i>Obszar roboczy</i>	4
5.2	<i>Bezpieczeństwo elektryczne</i>	4
5.3	<i>Bezpieczeństwo osobiste</i>	5
5.4	<i>Użytkowanie i konserwacja elektronarzędzi</i>	5
5.5	<i>Serwis</i>	6
6	DODATKOWE INSTRUKCJE BEZPIECZEŃSTWA DLA MYJEK WYSOKOCIŚNIENIOWYCH	6
6.1	<i>Podłączenie zasilania sieciowego</i>	7
6.2	<i>Przyłącze wody</i>	7
6.3	<i>Urządzenia zabezpieczające</i>	8
7	MONTAŻ	8
7.1	<i>Montaż pistoletu (rys. 1)</i>	8
7.2	<i>Montaż uchwyty akcesoriów (rys. 2)</i>	8
7.3	<i>Montaż bębna na wąż (Rys. 3)</i>	8
7.4	<i>Montaż haka do przechowywania i uchwyty pistoletu (rys. 4)</i>	8
8	DZIAŁANIE	8
8.1	<i>Podłączenie węża ogrodowego (rys. 5)</i>	8
8.2	<i>Montaż węża wysokociśnieniowego (Rys. 6)</i>	8
8.3	<i>Montaż lancy turbo</i>	8
8.4	<i>Podłączenie wody</i>	8
8.5	<i>Uruchamianie/zatrzymywanie urządzenia</i>	9
8.6	<i>Regulowana dysza (rys. 8)</i>	9
8.7	<i>Obracanie pistoletu (rys. 7a)</i>	9
8.8	<i>Patio Cleaner</i>	9
9	DANE TECHNICZNE	10

10	KONSERWACJA I CZYSZCZENIE	10
10.1	<i>Czyszczenie filtra wlotowego</i>	10
10.2	<i>Czyszczenie otworów wentylacyjnych</i>	10
10.3	<i>Smarowanie złączy</i>	10
11	PRZECHOWYWANIE	11
12	ROZWIĄZYWANIE PROBLEMÓW	12
13	GWARANCJA	13
14	ŚRODOWISKO	13
15	DEKLARACJA ZGODNOŚCI	14

POWERPLUS

POWXG90504

MYJKA WYSOKOCIŚNIENIOWA 2200W

POWXG90504

PL

1 ZAMIERZONE UŻYCIE

Myjka wysokociśnieniowa została zaprojektowana do czyszczenia na zewnątrz. Czyszczenie: maszyn, pojazdów, konstrukcji, narzędzi, fasad, tarasów, narzędzi ogrodniczych,...



OSTRZEŻENIE! Przed przystąpieniem do użytkowania urządzenia należy dla własnego bezpieczeństwa uważnie przeczytać niniejszą instrukcję oraz ogólne zasady bezpieczeństwa. Elektronarzędzie należy przekazywać wyłącznie wraz z niniejszą instrukcją.

2 OPIS (RYS. A-B)

1. Złącze wlotu wody
2. Hak do przechowywania
3. Wylot wody
4. Przełącznik
5. Uchwyt wózka
6. Uchwyt na broń
7. Wąż wysokociśnieniowy
8. Pistolet spustowy
9. Blokada spustu
10. Lanca
11. Regulowana dysza
12. Przycisk blokady węża Pistolet
13. Patio Cleaner
14. Lanca turbo
15. Bębny na wąż
16. Szczotka
17. Przedłużona lanca do odkurzacza tarasowego

3 LISTA ZAWARTOŚCI OPAKOWANIA

- Usunąć wszystkie materiały opakowaniowe
- Usunąć pozostałe opakowania i wsporniki transportowe (jeśli istnieją).
- Sprawdzić kompletność zawartości opakowania
- Sprawdzić urządzenie, przewód zasilający, wtyczkę i wszystkie akcesoria pod kątem uszkodzeń transportowych.
- Materiały opakowaniowe należy w miarę możliwości przechowywać do końca okresu gwarancyjnego. Następnie należy je wyrzucić do lokalnego systemu utylizacji odpadów.



OSTRZEŻENIE Materiały opakowaniowe nie są zabawkami! Dzieciom nie wolno bawić się plastikowymi torbami! Niebezpieczeństwo uduszenia!

- | | |
|---|-------------------------------|
| 1x myjka wysokociśnieniowa | 1x Szczotka stała |
| 1x pistolet natryskowy | 1x zbiornik na detergent |
| 1x przedłużona lanca do odkurzacza tarasowego | 1x bębny na wąż + 4 śruby |
| 1x regulowana dysza | 1x zacisk węża |
| 1x złącze wlotu wody | 1x uchwyt na broń |
| 1x 8 m wąż ciśnieniowy | 1x uchwyt bębna na wąż |
| 1x instrukcja obsługi | 1x uchwyt wózka + 2 śruby |
| 1x środek do czyszczenia patio | 2x koło Ø180 mm (zamontowane) |
| 1x dysza turbo | 1x uchwyt na akcesoria |
| 1x głga czyszcząca | |



W przypadku braku lub uszkodzenia części należy skontaktować się ze sprzedawcą.

4 SYMBOLE

W niniejszej instrukcji i/lub na urządzeniu używane są następujące symbole:

	Strumień nie może być skierowany na osoby, zwierzęta domowe, urządzenia elektryczne pod napięciem lub samo urządzenie.		Zgodnie z podstawowymi normami bezpieczeństwa obowiązującymi w dyrektywach europejskich
	Klasa II - Urządzenie jest podwójnie izolowane; przewód uziemiający nie jest zatem konieczny.		Przeczytaj instrukcję przed użyciem
	Oznacza ryzyko obrażeń ciała lub uszkodzenia narządów.		Produktów elektrycznych nie wolno wyrzucać razem z odpadami domowymi.
	Ważne informacje		Nosić okulary ochronne
	Ochrona przed hałasem		Nosić rękawice

5 OGÓLNE OSTRZEŻENIA DOTYCZĄCE BEZPIECZEŃSTWA ELEKTRONARZĘDZI

Należy przeczytać wszystkie ostrzeżenia i instrukcje dotyczące bezpieczeństwa. Nieprzestrzeganie ostrzeżeń i instrukcji może spowodować porażenie prądem elektrycznym, pożar i/lub poważne obrażenia. Ostrzeżenia i instrukcje dotyczące bezpieczeństwa należy zachować na przyszłość. Termin "elektronarzędzie" w ostrzeżeniach dotyczących bezpieczeństwa odnosi się do elektronarzędzia zasilanego sieciowo (przewodowego) lub akumulatorowo (bezprowodowego).

5.1 Obszar roboczy

- Obszar roboczy powinien być czysty i dobrze oświetlony. Nieuporządkowane i ciemne obszary mogą prowadzić do wypadków.
- Nie używaj elektronarzędzi w otoczeniu zagrożonym wybuchem, na przykład w obecności łatwopalnych cieczy, gazów lub pyłów. Elektronarzędzia wytwarzają iskry, które mogą spowodować zapłon pyłu lub oparów.
- Podczas obsługi elektronarzędzia należy trzymać dzieci i osoby postronne na dystans. Rozproszenie uwagi może spowodować utratę kontroli nad narzędziem.

5.2 Bezpieczeństwo elektryczne



Zawsze należy sprawdzić, czy napięcie zasilania odpowiada napięciu podanemu na tabliczce znamionowej.

- Wtyczka elektronarzędzia musi pasować do gniazdka. Nie wolno modyfikować wtyczki w żaden sposób. Nie używaj przejściówek z uziemionymi elektronarzędziami.

Niezmodyfikowane wtyczki i dopasowane gniazda zmniejszają ryzyko śmiertelnego porażenia prądem.

- Należy unikać kontaktu ciała z uziemionymi powierzchniami, takimi jak rury, grzejniki, piece kuchenne i lodówki. Kontakt ciała z uziemieniem zwiększa ryzyko śmiertelnego porażenia prądem elektrycznym.
- Nie wystawiać elektronarzędzi na działanie deszczu lub wilgoci. Jeśli woda dostanie się do wnętrza elektronarzędzia, zwiększy to ryzyko śmiertelnego porażenia prądem.
- Nie wolno uszkodzić przewodu. Nigdy nie używaj przewodu do przenoszenia, ciągnięcia lub odłączania elektronarzędzia. Przewód należy trzymać z dala od źródeł ciepła, oleju, ostrych krawędzi lub ruchomych części. Uszkodzony lub splątany przewód zwiększa ryzyko śmiertelnego porażenia prądem.
- Podczas korzystania z elektronarzędzia na zewnątrz należy używać przedłużacza przystosowanego do użytku na zewnątrz. Korzystanie z przewodu przystosowanego do użytku na zewnątrz zmniejsza ryzyko śmiertelnego porażenia prądem elektrycznym.
- Jeśli praca z elektronarzędziem w wilgotnym miejscu jest nieunikniona, należy korzystać z zasilania zabezpieczonego wyłącznikiem różnicowoprądowym (RCD). Użycie wyłącznika różnicowoprądowego zmniejsza ryzyko śmiertelnego porażenia prądem elektrycznym.

5.3 **Bezpieczeństwo osobiste**

- Podczas obsługi elektronarzędzia należy zachować czujność, uważać na to, co się robi i kierować się zdrowym rozsądkiem. Nie używaj elektronarzędzia, gdy jesteś zmęczony lub pod wpływem narkotyków, alkoholu lub leków. Chwila nieuwagi podczas obsługi elektronarzędzia może skutkować poważnymi obrażeniami ciała.
- Używać sprzętu ochronnego. Należy zawsze nosić okulary ochronne. Używanie sprzętu ochronnego, takiego jak maska przeciwpyłowa, antypoślizgowe obuwie ochronne, kask ochronny lub ochrona słuchu, gdy jest to konieczne, zmniejszy ryzyko obrażeń ciała.
- Należy unikać przypadkowych uruchomień. Przed włożeniem wtyczki upewnij się, że przełącznik znajduje się w pozycji wyłączonej. Przeniesienie elektronarzędzi z palcem na przełączniku lub podłączenie elektronarzędzi, gdy przełącznik znajduje się w pozycji wyłączonej, zwiększa prawdopodobieństwo wypadków.
- Przed włączeniem elektronarzędzia należy zdjąć klucze nastawcze lub klucze płaskie. Klucz lub klucz pozostawiony na obracającej się części elektronarzędzia może spowodować obrażenia ciała.
- Nie wyciągaj ręką zbyt daleko. Trzymaj stopy mocno na ziemi przez cały czas. Pozwoli to zachować kontrolę nad elektronarzędziem w nieoczekiwanych sytuacjach.
- Ubieraj się odpowiednio. Nie nosić luźnej odzieży ani biżuterii. Włosy, odzież i rękawice należy trzymać z dala od elektronarzędzia. Luźne ubrania, biżuteria lub długie włosy mogą zaplątać się w ruchome części urządzenia.
- Jeśli dostępne są urządzenia do podłączania urządzeń do odsysania i zbierania pyłu, należy upewnić się, że są one prawidłowo podłączone i używane. Korzystanie z takich urządzeń może zmniejszyć zagrożenia związane z pyłem.

5.4 **Użytkowanie i konserwacja elektronarzędzi**

- Nie oczekuj, że elektronarzędzie zrobi więcej niż jest w stanie. Używaj odpowiedniego elektronarzędzia do tego, co chcesz zrobić. Elektronarzędzie osiągnie lepsze wyniki i będzie bezpieczniejsze, jeśli będzie używane w kontekście, do którego zostało zaprojektowane.
- Nie używaj elektronarzędzia, jeśli nie można włączyć lub wyłączyć przełącznika. Elektronarzędzie z uszkodzonym wyłącznikiem jest niebezpieczne i musi zostać naprawione.
- Przed przystąpieniem do regulacji, wymiany akcesoriów lub przechowywania elektronarzędzia należy odłączyć wtyczkę od źródła zasilania. Takie środki zapobiegawcze zmniejszają ryzyko przypadkowego uruchomienia elektronarzędzia.

- Nieużywane elektronarzędzia należy przechowywać poza zasięgiem dzieci i nie zezwalać na ich obsługę osobom, które nie zapoznały się z elektronarzędziem lub niniejszymi instrukcjami. Elektronarzędzia są potencjalnie niebezpieczne w rękach nieprzeszkolonych użytkowników.
- Konserwacja. Należy sprawdzać, czy ruchome części nie są przesunięte lub zakleszczone, czy nie są pęknięte lub czy nie występują inne elementy, które mogą wpływać na działanie elektronarzędzia. Jeśli są one uszkodzone, elektronarzędzie należy naprawić. Wiele wypadków spowodowanych jest nieprawidłową konserwacją elektronarzędzi.
- Narzędzia tnące powinny być ostre i czyste. Prawidłowo konserwowane narzędzia tnące z ostrymi krawędziami tnącymi rzadziej się zacinają i są łatwiejsze do kontrolowania.
- Elektronarzędzia, akcesoriów, narzędzi tnących itp. należy używać zgodnie z niniejszymi instrukcjami i w sposób przewidziany dla danego typu elektronarzędzia, uwzględniając warunki pracy i rodzaj wykonywanej pracy. Używanie elektronarzędzia w sposób niezgodny z jego przeznaczeniem może prowadzić do potencjalnie niebezpiecznych sytuacji.

5.5 Usługa

- Elektronarzędzie powinno być serwisowane przez wykwalifikowanego specjalistę przy użyciu wyłącznie standardowych części zamiennych. Zapewni to spełnienie wymaganych norm bezpieczeństwa.

6 DODATKOWE INSTRUKCJE BEZPIECZEŃSTWA DLA MYJEK WYSOKOCIŚNIENIOWYCH

- Urządzenie jest przeznaczone wyłącznie do użytku prywatnego na zewnątrz i NIE do użytku komercyjnego. Należy trzymać je z dala od źródeł ciepła, bezpośredniego światła słonecznego, wilgoci i deszczu, mrozu i ostrych krawędzi.
- Nie pozwalaj obsługiwać urządzenia osobom, które nie zostały przeszkolone w zakresie obsługi myjki wysokociśnieniowej ani nie zapoznały się z instrukcją obsługi!
- Myjki wysokociśnieniowe nie mogą być używane przez dzieci lub nieprzeszkolony personel.
- Dzieci powinny być nadzorowane, aby nie bawiły się urządzeniem.
- Przed uruchomieniem urządzenia należy je dokładnie sprawdzić pod kątem ewentualnych usterek. W przypadku ich stwierdzenia nie należy uruchamiać urządzenia i skontaktować się z lokalnym dystrybutorem.
- W szczególności należy sprawdzić, czy izolacja przewodu elektrycznego jest bez uszkodzeń i pęknięć. Jeśli kabel elektryczny jest uszkodzony, autoryzowane lokalne centrum serwisowe powinno go wymienić.



OSTRZEŻENIE: Dysze wysokociśnieniowe mogą być niebezpieczne w przypadku niewłaściwego użycia. Strumienia nie wolno kierować w stronę osób, urządzeń elektrycznych pod napięciem lub samego urządzenia.



OSTRZEŻENIE: Nie używaj urządzenia w zasięgu osób, które nie noszą odzieży ochronnej.

- Nie należy kierować strumienia na siebie lub inne osoby w celu wyczyszczenia odzieży lub obuwia.
- Trzymaj lancę natryskową mocno obiema rękami.
- Operator i wszystkie osoby znajdujące się w bezpośrednim sąsiedztwie miejsca czyszczenia powinny podjąć działania w celu ochrony przed uderzeniem przez odłamki usunięte podczas pracy.
- Podczas pracy należy nosić okulary ochronne i odzież ochronną.

- Przed przystąpieniem do konserwacji należy odłączyć urządzenie od zasilania elektrycznego.
- Aby zapewnić bezpieczeństwo urządzenia, należy używać wyłącznie oryginalnych części zamiennych producenta lub zatwierdzonych przez producenta.
- Nie używaj urządzenia, jeśli przewód zasilający lub ważne części urządzenia są uszkodzone, np. urządzenie zabezpieczające, wąż wysokociśnieniowy i pistolet spustowy.
- Nie używaj urządzenia mokrymi rękami. Jeśli urządzenie jest wilgotne lub mokre, należy natychmiast odłączyć je od zasilania. Nie wkładaj urządzenia do wody.
- Opony i zawory opon mogą zostać uszkodzone przez strumień wysokiego ciśnienia, a następnie pęknąć.
- Nigdy nie używaj urządzenia w środowisku, w którym może wystąpić niebezpieczeństwo wybuchu.
- Nie wolno czyścić powierzchni zawierających azbest pod wysokim ciśnieniem.
- Ta myjka wysokociśnieniowa nie może być używana w temperaturach poniżej 0°C.

OSTRZEŻENIE: Wężę wysokociśnieniowe, armatura i złącza są ważne dla bezpieczeństwa urządzenia. Należy używać wyłącznie węży, armatury i złącza zalecanych przez producenta.



OSTRZEŻENIE: Nieodpowiednie przedłużacze mogą być niebezpieczne. Kable na bębnach powinny być zawsze całkowicie rozwinięte, aby zapobiec ich przegrzaniu.

- Jeśli używany jest przedłużacz, wtyczka i gniazdo muszą być wodoodporne i spełniać poniższe wymagania dotyczące długości i wymiarów kabla.
 - 1,0 mm² maks. 12.5 m
 - 1,5 mm² maks. 20 m
- Jeśli przewód elektryczny jest uszkodzony, musi zostać wymieniony przez producenta, jego przedstawiciela serwisowego lub podobnie wykwalifikowaną osobę w celu uniknięcia zagrożenia.

6.1 Podłączenie zasilania sieciowego

Podczas podłączania myjki wysokociśnieniowej do instalacji elektrycznej należy przestrzegać następujących zasad:

- Podłączenie zasilania elektrycznego powinno zostać wykonane przez wykwalifikowanego elektryka i być zgodne z normą IEC 60364-1.
- Zaleca się, aby zasilanie elektryczne tego urządzenia zawierało wyłącznik różnicowoprądowy, który przerwie zasilanie, jeśli prąd upływowy do ziemi przekroczy 30 mA przez 30 ms.

6.2 Podłączenie wody

- Podłączenie do sieci publicznej zgodnie z przepisami.
- Wąż wlotowy można podłączyć do sieci wodociągowej o maksymalnym ciśnieniu wlotowym 12 barów.



Ta myjka wysokociśnieniowa może być podłączona do sieci wodociągowej wody pitnej w Europie wyłącznie po zainstalowaniu odpowiedniego zabezpieczenia przed przepływem zwrotnym typu BA zgodnie z normą EN 1717. Długość węża między zabezpieczeniem przed przepływem zwrotnym a myjką wysokociśnieniową musi wynosić co najmniej 10 metrów, aby zaabsorbować ewentualne skoki ciśnienia (min. średnica ½ cala).

- Gdy tylko woda przepływnie przez zawór BA, woda ta nie jest już uważana za wodę pitną.



WAŻNE! Należy używać wyłącznie wody bez zanieczyszczeń. Jeśli istnieje ryzyko obecności cząstek piasku w wodzie wlotowej (np. z własnej studni), należy zamontować dodatkowy filtr.

6.3 Urządzenia zabezpieczające

- Zawór regulowaną dyszę zredukować ciśnienie, jeśli przekroczy ono ustawione wartości.
- Urządzenie blokujące na pistolecie spustowym (9): Pistolet spustowy (8) posiada urządzenie blokujące (9). Gdy pokrętko jest włączone, pistolet spustowy (8) nie może być obsługiwany.
- Czujnik termiczny chroni silnik przed przeciążeniem. Urządzenie uruchomi się ponownie po kilku minutach, gdy czujnik termiczny ostygnie.

7 MONTAŻ

W tej sekcji wyjaśniono szczegółowo, jak przygotować myjkę wysokociśnieniową do pracy.

7.1 Montaż pistoletu (rys. 1)

- Włożyć regulowaną dyszę rozpylającą (K) do pistoletu. Wcisnąć i obrócić regulowaną dyszę w kierunku zgodnym z ruchem wskazówek zegara na pistolecie (J), aż do ręcznego dokręcenia, aby zablokować ją na miejscu. Gdy elementy są prawidłowo połączone, nie można ich rozdzielić przez wyciągnięcie regulowanej dyszy. Wszystkie nasadki muszą być włożone do pistoletu w celu prawidłowego użycia.

7.2 Montaż uchwytu akcesoriów (rys. 2)

- Przykręć mocno uchwyt akcesoriów do głównego korpusu.

7.3 Montaż bębna na wąż (rys. 3)

Zamontuj wspornik węża do bębna, a następnie zatrzasknij go i przykręć.

zamontować wsporniki bębna na wąż na uchwycie wózka, a następnie zamontować uchwyt bębna na wąż na bębnie z "kliknięciem".

7.4 Montaż haka do przechowywania i uchwytu pistoletu (rys. 4)

- Dociśnij uchwyt pistoletu do korpusu.

8 DZIAŁANIE

8.1 Podłączenie węża ogrodowego (rys. 5)

- Przed podłączeniem złącza wlotu wody do myjki ciśnieniowej należy zdjąć plastikową zaślepkę.
- Podłącz złącze węża (z wbudowanym filtrem) do myjki ciśnieniowej.
- Podłącz wąż ogrodowy za pomocą standardowego szybkozłącza

8.2 Montaż węża wysokociśnieniowego (Rys. 6)

1. Podłącz wąż wysokociśnieniowy do pistoletu spustowego.
2. Odłącz wąż wysokociśnieniowy, naciskając przycisk (B).

8.3 Montaż lancy turbo

1. Umieść dyszę turbo/patio cleaner w pistolecie spustowym
2. Po włożeniu obrócić w prawo. Przestroga: Upewnić się, że lanca jest prawidłowo zamocowana do pistoletu

8.4 Podłączenie wody

Zwykły wąż ogrodowy 1/2" o długości min. 10 m i maks. 25 m.



WAŻNE! Należy używać wyłącznie wody bez zanieczyszczeń. Jeśli istnieje ryzyko obecności cząstek piasku w wodzie wlotowej (np. z własnej studni), należy zamontować dodatkowy filtr.

1. Przed podłączeniem węża do urządzenia należy przepuścić przez niego wodę, aby zapobiec przedostawaniu się piasku i brudu do urządzenia. Uwaga: Sprawdź, czy filtr jest zamontowany w rurze wlotowej wody i czy nie jest zatkany.
2. Podłącz wąż wodny do źródła wody za pomocą szybkozłącza (woda wlotowa, maks. ciśnienie: 12 barów, maks. temperatura: 50°C).
3. Włącz wodę.

8.5 Uruchamianie/zatrzymywanie urządzenia

Podczas pracy na pistolet spustowy i lancę działa siła nacisku - dlatego zawsze należy trzymać je mocno obiema rękami.

WAŻNE: Skieruj dyszę w stronę podłoża.



Ta myjka wysokociśnieniowa jest wyposażona w automatyczny system start/stop, oparty na ciśnieniu wody.

1. Sprawdź, czy urządzenie znajduje się w pozycji pionowej. UWAGA: Nie umieszczaj urządzenia w wysokiej trawie!
2. Zwolnij blokadę spustu
3. Uruchoom spust pistoletu spustowego i pozwól wodzie płynąć, aż z węża wodnego wydostanie się całe powietrze.
4. Obróć przełącznik Start/Stop w prawo
5. Aktywuj spust pistoletu spustowego.
6. Zawsze należy dostosować odległość, a tym samym ciśnienie dyszy do czyszczonej powierzchni.

Nie przykrywaj urządzenia podczas pracy ani nie używaj go w pomieszczeniu bez odpowiedniej wentylacji!

UWAGA: Jeśli urządzenie jest pozostawione lub nieużywane przez 5 minut, należy je wyłączyć za pomocą przełącznika start/stop (4) "O":

1. Obróć przełącznik start/stop w lewo "O".
2. Odłącz wtyczkę elektryczną od gniazda.
3. Odciąć dopływ wody i nacisnąć spust pistoletu spustowego, aby zmniejszyć ciśnienie w urządzeniu.
4. Zablokować pistolet spustowy. (Rys. 7)

Po zwolnieniu spustu pistoletu urządzenie zatrzyma się automatycznie. Urządzenie uruchomi się ponownie po ponownym włączeniu spustu.

8.6 Regulowana dysza (rys. 8)

Ciśnienie regulowanej dyszy można regulować, obracając ją.



OSTRZEŻENIE: Nie należy wykonywać tej czynności podczas pracy, aby uniknąć uderzenia dłonią w dyszę.

8.7 Obróć pistolet (rys. 7a)

Obrotowy pistolet dostosowuje kąt czyszczenia podczas pełnego natrysku wachlarzowego, aby każdy użytkownik mógł znaleźć najwygodniejszą i najbardziej wydajną pozycję do czyszczenia. Nacisnięcie przycisku po stronie "odblokowania" spowoduje uruchomienie funkcji obracania. Jeśli funkcja ta nie jest potrzebna, należy nacisnąć przycisk blokady.

8.8 Patio Cleaner

Odkurzacz tarasowy to wydajne akcesorium do czyszczenia tarasów, podjazdów itp. Podłącz urządzenie Patio Cleaner do lancy.

UWAGA: Nie używaj urządzenia Patio Cleaner jako miotły, lecz pozwól mu gładko przesuwać się po powierzchni.

9 DANE TECHNICZNE

	POWXG90504
TYP silnika	Silnik szczotkowy
Ciśnienie (Mpa)	12
Maks. Ciśnienie (Mpa)	17
Napięcie	220-240 V / 50 Hz
Moc	2200 W
Przepływ	6,5 l/min
Temperatura wody	Maks. 50°C
Waga	11 kg

10 KONSERWACJA I CZYSZCZENIE



OSTRZEŻENIE! Przed konserwacją lub czyszczeniem należy zawsze odłączyć wtyczkę elektryczną od gniazdka.

Aby zapewnić długi i bezproblemowy okres eksploatacji, należy stosować się do poniższych zaleceń:

- Przed montażem należy wypłukać wąż wodny, wąż wysokociśnieniowy, lancę natryskową i akcesoria.
- Oczyszczyć złącza z kurzu i piasku.
- Po użyciu wypłucz nasadkę do rozpylania detergentu.
- Wyczyść dysze.

Wszelkie naprawy powinny być zawsze wykonywane w autoryzowanym warsztacie przy użyciu oryginalnych części zamiennych

10.1 Czyszczenie filtra wlotowego

- Regularnie czyść filtr wlotu wody, przepłukując go wodą w celu usunięcia brudu i zanieczyszczeń.



UWAGA: Niezamontowanie filtra spowoduje unieważnienie gwarancji.

10.2 Czyszczenie otworów wentylacyjnych

Urządzenie powinno być utrzymywane w czystości, aby powietrze chłodzące mogło swobodnie przepływać przez otwory wentylacyjne.

10.3 Smarowanie złączy

Aby zapewnić łatwe połączenie i zapobiec wysychaniu o-ringów, złącza należy regularnie smarować.

11 PRZECHOWYWANIE

Urządzenie powinno być przechowywane w pomieszczeniu zabezpieczonym przed mrozem! Pompa, wąż i akcesoria powinny być zawsze opróżniane z wody przed przechowywaniem w następujący sposób:

1. Zatrzymaj maszynę (przekręć przełącznik start/stop w położenie "O" i odłącz wąż z wodą oraz dyszę).
2. Uruchom ponownie urządzenie i naciśnij spust pistoletu spustowego. Pozwól maszynie pracować do momentu, gdy przez spust pistoletu nie będzie już przepływać woda
3. Zatrzymać maszynę, odłączyć i zwinąć wąż i przewód.
4. Umieść pistolet spustowy, lancę, dysze i inne akcesoria w uchwytach urządzenia. Hak może być używany do przechowywania węża i przewodu.

Jeśli urządzenie zostanie przez pomyłkę zamrożone, konieczne będzie sprawdzenie go pod kątem uszkodzeń.



**OSTRZEŻENIE: Nigdy nie uruchamiaj zamrożonego urządzenia.
Uszkodzenia spowodowane mrozem nie są objęte gwarancją!**

12 ROZWIĄZYWANIE PROBLEMÓW

SYMPTOM	PRZYCZYNA	ZALECANE DZIAŁANIE
Maszyna odmawia uruchomienia	Urządzenie nie jest podłączone	Podłączane urządzenie.
	Uszkodzone gniazdo	Wypróbuj inne gniazdo.
	Uszkodzony przedłużacz	Spróbuj bez przedłużacza.
Zmienne ciśnienie	Pompa zasysa powietrze	Sprawdź, czy węże i połączenia są szczelne.
	Zanieczyszczone, zużyte lub zablokowane zawory	Skontaktuj się z najbliższym centrum serwisowym
	Niewystarczające zaopatrzenie w wodę	Zwiększ ciśnienie wody, sprawdź, czy wąż ogrodowy nie jest zatkany i/lub zmień wąż na większy.
	Zużyte uszczelki pompy	Skontaktuj się z najbliższym centrum serwisowym
Maszyna zatrzymuje się	Nieprawidłowe napięcie sieciowe	Sprawdź, czy napięcie sieciowe jest zgodne ze specyfikacją na tabliczce znamionowej.
	Aktywowany czujnik termiczny	Pozostaw urządzenie na 5 minut do ostygnięcia
	Dysza częściowo zablokowana	Wyczyść dyszę za pomocą igły i rozpylając wodę do tyłu przez dyszę.
	Wzrost natężenia prądu	Spróbuj bez przedłużacza.
Pulsująca maszyna	Powietrze w wężu wlotowym/pompie	Pozwól maszynie pracować z otwartym spustem do momentu przywrócenia normalnego ciśnienia roboczego.
	Niewystarczające zaopatrzenie w wodę sieciową	Zwiększ ciśnienie wody, sprawdź, czy wąż ogrodowy nie jest zatkany i/lub zmień wąż na większy.
	Dysza częściowo zablokowana	Wyczyść dyszę za pomocą igły i rozpylając wodę do tyłu przez dyszę.
	Zablokowany filtr wody	Wyczyść filtr
	Zagięty wąż	Wyprostować wąż.
Maszyna często sama się uruchamia i zatrzymuje	Pompa i/lub spust pistoletu są nieszczelne	Skontaktuj się z najbliższym centrum serwisowym
	Brak zaopatrzenia w wodę	Podłącz dopływ wody.
Maszyna uruchamia się, ale woda nie wypływa	Zablokowany filtr wody	Wyczyść filtr
	Dysza zablokowana	Wyczyść dyszę za pomocą igły i rozpylając wodę do tyłu przez dyszę.

13 GWARANCJA

- Niniejszy produkt jest objęty gwarancją zgodnie z przepisami prawa na okres 36 miesięcy od daty zakupu przez pierwszego użytkownika.
- Niniejsza gwarancja obejmuje wszystkie wady materiałowe lub produkcyjne, z wyłączeniem: akumulatorów, ładowarek, wadliwych części podlegających normalnemu zużyciu, takich jak łożyska, szczotki, kable i wtyczki, lub akcesoriów, takich jak wiertarki, wiertła, brzeszczoty itp. ; uszkodzeń lub wad wynikających z niewłaściwego traktowania, wypadków lub zmian; ani kosztów transportu.
- Uszkodzenia i/lub wady wynikające z niewłaściwego użytkowania również nie podlegają postanowieniom gwarancji.
- Zrzekamy się również wszelkiej odpowiedzialności za jakiegokolwiek obrażenia ciała wynikające z niewłaściwego użytkowania narzędzia.
- Naprawy mogą być wykonywane wyłącznie przez autoryzowane centrum obsługi klienta narzędzi Powerplus.
- Więcej informacji można zawsze uzyskać pod numerem 00 32 3 292 92 90.
- Wszelkie koszty transportu zawsze ponosi klient, chyba że uzgodniono inaczej na piśmie.
- Jednocześnie nie można dochodzić roszczeń z tytułu gwarancji, jeśli uszkodzenie urządzenia jest wynikiem niedbałej konserwacji lub przeciążenia.
- Gwarancja nie obejmuje uszkodzeń wynikających z przenikania płynów, nadmiernego wnikania kurzu, celowego uszkodzenia (umyślnego lub spowodowanego rażąco niedbałością), niewłaściwego użytkowania (użytkowania do celów, do których urządzenie nie jest przeznaczone), nieumiejętnego użytkowania (np. nieprzestrzegania zaleceń podanych w instrukcji), niefachowego montażu, uderzenia pioruna, błędnego napięcia sieciowego. Lista ta nie jest wyczerpująca.
- Uznanie roszczeń z tytułu gwarancji nie może prowadzić do przedłużenia okresu gwarancji ani rozpoczęcia nowego okresu gwarancji w przypadku wymiany urządzenia.
- Urządzenia lub części wymienione w ramach gwarancji pozostają własnością Varo NV.
- Zastrzegamy sobie prawo do odrzucenia reklamacji, gdy nie można zweryfikować zakupu lub gdy jest oczywiste, że produkt nie był odpowiednio konserwowany. (Czyste otwory wentylacyjne, regularnie serwisowane szczotki węglowe itp.)
- Dowód zakupu należy zachować jako dowód daty zakupu.
- Urządzenie musi zostać zwrócone do sprzedawcy w stanie nienaruszonym i odpowiednio czystym (w oryginalnej obudowie, jeśli dotyczy urządzenia), wraz z dowodem zakupu.

14 ŚRODOWISKO

Jeśli urządzenie wymaga wymiany po dłuższym okresie użytkowania, nie należy wyrzucać go razem z odpadami domowymi, lecz zutylizować w sposób bezpieczny dla środowiska.

Opady wytwarzane przez urządzenia elektryczne nie powinny być traktowane jak zwykłe śmieci domowe. Należy poddawać je recyklingowi w miejscach, w których są one dostępne. Informacje na temat recyklingu można uzyskać od władz lokalnych lub sprzedawcy.

15 DEKLARACJA ZGODNOŚCI

VARO - Vic. Van Rompuy N.V. - Joseph Van Instraat 9 - BE2500 Lier - BELGIA, oświadcza wyłącznie, że,

Produkt : Myjka wysokociśnieniowa
znak towarowy : POWERplus
model : POWXG90504

jest zgodne z zasadniczymi wymaganiami i innymi stosownymi postanowieniami obowiązujących dyrektyw/rozporządzeń europejskich, w oparciu o zastosowanie europejskich norm zharmonizowanych. Wszelkie nieautoryzowane modyfikacje urządzenia unieważniają niniejszą deklarację.

Dyrektywy europejskie/rozporządzenia (w tym, w stosownych przypadkach, ich zmiany do dnia podpisania);

2011/65/UE

2006/42/WE

2014/30/UE

2000/14/WE Załącznik V LwA

Zmierzone 88 dB(A)

Gwarantowane 89 dB(A)

Europejskie normy zharmonizowane (w tym, w stosownych przypadkach, ich zmiany do daty podpisania);

EN 60335-1 : 2012

EN 60335-2-79 : 2012

EN IEC 55014-1 : 2021

EN IEC 55014-2 : 2021

EN IEC 61000-3-2 : 2019

EN 61000-3-3 : 2013

Osoba odpowiedzialna za produkt i opiekun dokumentacji technicznej: Philippe Vankerkhove, MSc.EE. - VARO Vic. Van Rompuy n.v.

Niżej podpisany działa w imieniu CEO spółki,

Philippe Vankerkhove, MSc. EE

Specjalista ds. Regulacyjnych – Dyrektor ds. Zgodności z Przepisami

08/08/2025 – Lier, Belgia

1	SZÁNDÉKOS FELHASZNÁLÁS	3
2	LEÍRÁS (A-B ÁBRA)	3
3	C SOMAG TARTALOMJEGYZÉK	3
4	SZIMBOLOK	4
5	ÁLTALÁNOS BIZTONSÁGI FIGYELMEZTETÉSEK AZ ELEKTROMOS SZERSZÁMOKRA	4
5.1	<i>Munkaterület</i>	4
5.2	<i>Elektromos biztonság</i>	4
5.3	<i>Személyes biztonság</i>	5
5.4	<i>Elektromos szerszámok használata és ápolása</i>	5
5.5	<i>Szolgáltatás</i>	6
6	TOVÁBBI BIZTONSÁGI UTASÍTÁSOK A NAGYNYOMÁSÚ TISZTÍTÓSZEREKHEZ	6
6.1	<i>Hálózati tápcsatlakozás</i>	7
6.2	<i>Vízcsatlakozás</i>	7
6.3	<i>Biztonsági eszközök</i>	8
7	ÖSSZESZERELÉS	8
7.1	<i>A pisztoly összeszerelése (1. ábra)</i>	8
7.2	<i>A tartozéktartó összeszerelése (2. ábra)</i>	8
7.3	<i>Tömlődob összeszerelése (3. ábra)</i>	8
7.4	<i>A tárolóhorog és a pisztolytartó összeszerelése (4. ábra)</i>	8
8	MŰVELET	8
8.1	<i>A kerti tömlő csatlakoztatása (5. ábra)</i>	8
8.2	<i>A nagynyomású tömlő felszerelése (6. ábra)</i>	8
8.3	<i>Turbó lándzsa felszerelése</i>	8
8.4	<i>Vízcsatlakozás</i>	8
8.5	<i>A gép indítása/leállítása</i>	9
8.6	<i>Állítható fúvóka (8. ábra)</i>	9
8.7	<i>A pisztoly forgatása (7a. ábra)</i>	9
8.8	<i>Patio Cleaner</i>	9
9	MŰSZAKI ADATOK	10

10	KARBANTARTÁS ÉS TISZTÍTÁS	10
<i>10.1</i>	<i>A bemeneti szűrő tisztítása</i>	<i>10</i>
<i>10.2</i>	<i>A szellőzőnyílások tisztítása</i>	<i>10</i>
<i>10.3</i>	<i>A csatlakozók zsírozása</i>	<i>10</i>
11	TÁROLÁS	10
12	HIBAELHÁRÍTÁS	11
13	GARANCIA	12
14	KÖRNYEZET	12
15	MEGFELELŐSÉGI NYILATKOZAT	13

POWERPLUS

NAGNYOMÁSÚ MOSÓ 2200W

POWXG90504

POWXG90504

HU

1 SZÁNDÉKOS FELHASZNÁLÁS

A nagynyomású tisztítót kültéri tisztításra tervezték. A következők tisztítása: gépek, járművek, építmények, szerszámok, homlokzatok, teraszok, kertí szerszámok,...



FIGYELEM! Saját biztonsága érdekében a készülék használata előtt figyelmesen olvassa el ezt a kézikönyvet és az általános biztonsági utasításokat. Az elektromos szerszámot csak ezen utasításokkal együtt szabad átadni.

2 LEÍRÁS (A-B ÁBRA)

1. Vízbevezető csatlakozó
2. Tárolóhorog
3. Vízkivezetés
4. Switch
5. Trolley fogantyú
6. Fegyvertartó
7. Nagynyomású tömlő
8. Trigger pisztoly
9. Kioldó reteszelés
10. Lance
11. Állítható fúvóka
12. Tömlőzár gomb Pisztoly
13. Patio tisztítószert
14. Turbó lándzsa
15. Tömlőtekerics
16. Kefe
17. Hosszabbított lándzsa a terasz tisztítóhoz

3 CSOMAG TARTALOMJEGYZÉK

- Távolítsa el minden csomagolóanyagot
- Távolítsa el a maradék csomagolást és a tranzittartókat (ha vannak).
- A csomagolás tartalmának teljességének ellenőrzése
- Ellenőrizze a készüléket, a tápkábelt, a hálózati csatlakozót és az összes tartozékot a szállítási sérülések szempontjából.
- A csomagolóanyagokat lehetőleg a jótállási időszak végéig őrizze meg. Ezt követően a helyi hulladékgyűjtő rendszerbe dobja ki.



FIGYELMEZTETÉS A csomagolóanyagok nem játékok! A gyermekek nem játszhatnak műanyag zacskókkal! Fulladásveszély!



- | | |
|--|-----------------------------|
| 1x nagynyomású mosó | 1x tisztítóú |
| 1x szórópisztoly | 1x Fix kefe |
| 1x meghosszabbított lándzsa a terasz tisztítóhoz | 1x mosószert tartály |
| 1x állítható fúvóka | 1x tömlőtekerics + 4 csavar |
| 1x vízbevezető csatlakozó | 1x tömlőbilincs |
| 1x 8m nyomótömlő | 1x fegyvertartó |
| 1x kézikönyv | 1x tömlődob fogantyú |
| 1x terasz tisztító | 1x koci fogantyú + 2 csavar |
| 1x turbó fúvóka | 2x kerék Ø180mm (szerelve) |
| | 1x tartozéktartó |



Ha alkatrészek hiányoznak vagy sérültek, kérjük, forduljon a kereskedőhöz.

4 SZIMBOLOK

A következő szimbólumok használatosak ebben a kézikönyvben és/vagy a gépen:

	A sugár nem irányulhat személyekre, háziállatokra, feszültség alatt álló elektromos berendezésekre vagy magára a készülékre.		Az alkalmazandó európai irányelvek alapvető biztonsági előírásaival összhangban.
	II. osztály - A gép kettős szigeteléssel rendelkezik; ezért nincs szükség földelő vezetékre.		Használat előtt olvassa el a kézikönyvet
	Jelzi a személyi sérülés vagy a szerszám károsodásának kockázatát.		Az elektromos termékeket nem szabad a háztartási hulladékkal együtt ártalmatlanítani.
	Fontos információk		Viseljen szemvédőt
	Zajvédelem viselése		Viseljen kesztyűt

5 ÁLTALÁNOS BIZTONSÁGI FIGYELMEZTETÉSEK AZ ELEKTROMOS SZERSZÁMOKRA

Olvassa el az összes biztonsági figyelmeztetést és utasítást. A figyelmeztetések és az utasítások figyelmen kívül hagyása áramütést, tüzet és/vagy súlyos sérülést okozhat. Őrizz meg a biztonsági figyelmeztetéseket és utasításokat későbbi használatra. A biztonsági figyelmeztetésekből szereplő "elektromos szerszám" kifejezés a hálózatról működtetett (vezetékes) elektromos szerszámra vagy akkumulátoros (vezeték nélküli) elektromos szerszámra vonatkozik.

5.1 Munkaterület

- Tartsa a munkaterület tisztán és jól megvilágítva. A rendezetlen és sötét területek balesetekhez vezethetnek.
- Ne működtesse az elektromos szerszámokat robbanásveszélyes környezetben, például gyúlékony folyadékok, gázok vagy por jelenlétében. Az elektromos szerszámok szikrákat hoznak létre, amelyek meggyújthatják a port vagy a füstöt.
- Tartsa távol a gyerekeket és a közelben állókat, amikor elektromos szerszámot használ. A figyelemelterelés miatt elveszítheti az irányítást.

5.2 Elektromos biztonság



Mindig ellenőrizze, hogy a tápegység megfelel-e a névtáblán feltüntetett feszültségnek.

- Az elektromos szerszámok dugaszainak illeszkedniük kell a konnektorhoz. Soha ne módosítsa a dugót semmilyen módon. Ne használjon adapterdugót földelt elektromos szerszámokkal. A változatlan dugók és a megfelelő konnektorok csökkentik a halálos áramütés kockázatát.
- Kerülje a test érintkezését földelt felületekkel, például csövekkel, radiátorokkal, konyhai tűzhelyekkel és hűtőszekrényekkel. Megnövekedett a halálos áramütés veszélye, ha a teste földelve van.
- Ne tegye ki az elektromos szerszámokat esőnek vagy nedves körülményeknek. Ha víz kerül az elektromos szerszám belsejébe, az növeli a halálos áramütés kockázatát.
- Ne sértse meg a kábelt. Soha ne használja a kábelt az elektromos szerszám hordozására, húzására vagy kihúzására. Tartsa a kábelt távol a hőtől, olajtól, éles szélektől vagy mozgó alkatrészekről. A sérült vagy összegabalyodott zsinór növeli a halálos áramütés kockázatát.
- Ha elektromos szerszámot használ kültéren, használjon kültéri használatra alkalmas hosszabbító kábelt. A kültéri használatra alkalmas kábel használata csökkenti a halálos áramütés kockázatát.
- Ha elkerülhetetlen az elektromos szerszám nedves helyen történő üzemeltetése, használjon hibásáramú készülékkel (RCD) védett áramforrást. Az RCD használata csökkenti a halálos áramütés kockázatát.

5.3 Személyes biztonság

- Maradjon éber, figyeljen arra, hogy mit csinál, és használja a józan eszt, amikor elektromos szerszámot használ. Ne használjon elektromos szerszámot, ha fáradt vagy kábítószert, alkoholt vagy gyógyszert használ. Egy pillanatnyi figyelmetlenség az elektromos szerszám működtetése közben súlyos személyi sérülést okozhat.
- Használjon biztonsági felszerelést. Mindig viseljen szemvédőt. A biztonsági felszerelés, például a porvédő maszk, a csúszásmentes biztonsági cipő, a keménykalap vagy a hallásvédő használata, amikor csak szükséges, csökkenti a személyi sérülés kockázatát.
- Kerülje el a véletlen indításokat. Győződjön meg róla, hogy a kapcsoló kikapcsolt állásban van, mielőtt behelyezi a dugót. Ha úgy viszi az elektromos szerszámokat, hogy az ujjja a kapcsolón van, vagy ha akkor dugja be az elektromos szerszámokat, amikor a kapcsoló bekapcsolt állapotban van, nagyobb a balesetek valószínűsége.
- Az elektromos szerszám bekapcsolása előtt távolítsa el a beállítókulcsokat vagy a villáskulcsokat. Az elektromos szerszám forgó részéhez rögzített kulcs vagy kulcs személyi sérülést okozhat.
- Ne nyúljon túl messzire. A lábát mindig szilárdan tartsa a földön. Ez lehetővé teszi, hogy váratlan helyzetekben is megőrizze az irányítást az elektromos szerszám felett.
- Öltözzön megfelelően. Ne viseljen bő ruházatot vagy ékszereket. Tartsa távol haját, ruházatát és kesztyűjét az elektromos szerszámtól. A laza ruhák, ékszerek vagy hosszú haj belegabalyodhat a mozgó alkatrészekbe.
- Ha vannak poreszívó és porgyűjtő berendezések csatlakoztatására szolgáló eszközök, kérjük, gondoskodjon azok megfelelő csatlakoztatásáról és használatáról. Az ilyen eszközök használata csökkentheti a porral kapcsolatos veszélyeket.

5.4 Villamos szerszámok használata és ápolása

- Ne várjon többet az elektromos szerszámtól, mint amire képes. Használja a megfelelő elektromos szerszámot ahhoz, amit meg akar csinálni. Az elektromos szerszám jobb eredményeket fog elérni és biztonságosabb lesz, ha abban a környezetben használja, amelyre tervezték.
- Ne használja az elektromos szerszámot, ha a kapcsoló nem tudja be- és kikapcsolni. A törött kapcsolóval rendelkező elektromos szerszám veszélyes, és meg kell javítani.
- Húzza ki a csatlakozót az áramforrásból a beállítások elvégzése, a tartozékok cseréje vagy az elektromos szerszámok tárolása előtt. Az ilyen megelőző biztonsági intézkedések csökkentik az elektromos szerszám véletlen elindításának kockázatát.

- Használaton kívüli állapotban az elektromos szerszámokat gyermekek számára elérhetetlen helyen tárolja, és ne engedje, hogy olyan személyek kezeljék, akik nem ismerik az elektromos szerszámot vagy a jelen használati utasítást. Az elektromos szerszámok potenciálisan veszélyesek lehetnek a képzetlen felhasználók kezében.
- Karbantartás. Ellenőrizze, hogy nincsenek-e rosszul beállított vagy elakadt mozgó alkatrészek, törések vagy bármilyen más olyan tulajdonság, amely befolyásolhatja az elektromos szerszám működését. Sérülés esetén az elektromos szerszámot meg kell javítani. Sok balesetet okoz a rosszul karbantartott elektromos szerszámok használata.
- Tartsa a vágószerszámokat élesen és tisztán. A megfelelően karbantartott, éles vágóélel rendelkező vágószerszámok kisebb valószínűséggel akadnak el, és könnyebben irányíthatók.
- Használja az elektromos szerszámot, a tartozékokat és a vágószerszámokat stb. a jelen használati utasításnak megfelelően és az adott típusú elektromos szerszámhoz előírt módon, figyelembe véve a munkakörülményeket és az elvégzendő munkát. Az elektromos szerszám nem rendeltetésszerű használata potenciálisan veszélyes helyzetekhez vezethet.

5.5 Szolgáltatás

- Az elektromos szerszámot szakképzett szakembernek kell szervizelnie, kizárólag szabványos pótalkatrészek felhasználásával. Ez biztosítja, hogy megfeleljen az előírt biztonsági előírásoknak.

6 TOVÁBBI BIZTONSÁGI UTASÍTÁSOK A NAGYNYOMÁSÚ TISZTÍTÓSZEREKHEZ

- A készüléket kizárólag kültéri magánhasználatra tervezték, és NEM kereskedelmi használatra. Kérjük, tartsa távol a hőtől, a közvetlen napfénytől, a nedvességtől és esőtől, a fagytól és az éles szélektől.
- Ne engedje, hogy olyan személyek kezeljék a gépet, akik nem rendelkeznek magasnyomású mosógép használatára vonatkozó képzettséggel, és nem olvasták el a használati útmutatót!
- A nagynyomású tisztítószereket nem használhatják gyermekek vagy képzetlen személyzet.
- A gyermekeket felügyelni kell, hogy ne játszanak a készülékkel.
- Mielőtt beindítja a gépet, kérjük, gondosan ellenőrizze, hogy nincs-e rajta hiba. Ha ilyet talál, ne indítsa be a gépet, és forduljon a helyi forgalmazóhoz.
- Különösen az elektromos kábel szigetelésének kell hibátlannak és repedésmentesnek lennie. Ha az elektromos kábel megsérült, egy helyi hivatalos szervizközpontnak ki kell cserélnie azt.



FIGYELMEZTETÉS: A nagynyomású fúvókák veszélyesek lehetnek, ha helytelenül használják őket. A fúvókát nem szabad személyek, feszültség alatt álló elektromos berendezések vagy maga a készülék felé irányítani.



FIGYELMEZTETÉS: Ne használja a készüléket személyek hatósugarában, hacsak nem viselnek védőruházatot.

- Ne irányítsa a fúvókát önmaga vagy mások ellen a ruhák vagy lábbelik tisztítása érdekében.
- Mindkét kezével szorosan fogja meg a szórópisztolyt.
- A kezelőnek és a tisztítás helyszínének közvetlen közelében tartózkodó személyeknek intézkedéseket kell tenniük annak érdekében, hogy megvédjék magukat attól, hogy a művelet során elmozdult törmelék eltalálja őket.
- Használat közben viseljen védőszemüveget és védőruhát.

- A felhasználói karbantartási munkák elvégzése előtt válassza le az elektromos hálózatról.
- A készülék biztonsága érdekében csak a gyártótól származó vagy a gyártó által jóváhagyott eredeti pótalkatrészeket használjon.
- Ne használja a készüléket, ha a tápkábel vagy a készülék fontos részei, pl. a biztonsági berendezés, a nagynyomású tömlő és a kioldópisztoly sérültek.
- Ne használja a készüléket nedves kézzel. Ha a készülék nedves vagy nedves, azonnal húzza ki a készüléket a hálózathoz. Ne tegye a készüléket vízbe.
- A gumiabroncsok és a gumiabroncsszelepek a nagynyomású sugár által megsérülhetnek, majd kiszakadhatnak.
- Soha ne használja a gépet olyan környezetben, ahol robbanásveszély állhat fenn.
- Azbeszttartalmú felületeket nem szabad nagy nyomással tisztítani.
- Ezt a nagynyomású mosót nem szabad 0 °C alatti hőmérsékleten használni.

FIGYELMEZTETÉS: A nagynyomású tömlők, szerelvények és csatlakozók fontosak a készülék biztonsága szempontjából. Csak a gyártó által ajánlott tömlőket, szerelvényeket és csatlakozókat használjon.



FIGYELMEZTETÉS: A nem megfelelő hosszabbító kábelek veszélyesek lehetnek. A tekercsken lévő kábeleket mindig teljesen ki kell tekerni, hogy megakadályozzák a kábel túlmelegedését.

- Hosszabbító kábel használata esetén a dugónak és a csatlakozónak vízállóknak kell lennie, és meg kell felelnie az alábbiakban felsorolt, a hosszra és a kábel méreteire vonatkozó követelményeknek.
 - max. 1,0 mm². 12,5 m
 - max. 1,5 mm². 20 m
- Ha az elektromos kábel megsérül, azt a gyártónak vagy szervizének vagy hasonlóan képzett személynek kell kicserélnie a veszély elkerülése érdekében.

6.1 Hálózati tápcsatlakozás

A nagynyomású mosó elektromos berendezéshez való csatlakoztatásakor a következőket kell betartani:

- Az elektromos csatlakozást szakképzett villanyszerelőnek kell elvégeznie, és meg kell felelnie az IEC 60364-1 szabványnak.
- Javasoljuk, hogy a készülék elektromos ellátása tartalmazzon egy olyan hibaáram-készüléket, amely megszakítja az áramellátást, ha a föld felé irányuló szivárgási áram 30 ms alatt meghaladja a 30 mA-t.

6.2 Vízcsatlakozás

- Csatlakozás a közüzemi hálózathoz az előírásoknak megfelelően.
- A bemeneti tömlő legfeljebb 12 bar bemeneti nyomással csatlakoztatható a vízhálózathoz.



Ez a nagynyomású mosó Európában csak akkor csatlakoztatható az ivóvízhálózathoz, ha megfelelő, az EN 1717 szabvány szerinti BA típusú visszaáramlás-gátlót szereltek be. A visszaáramlás-gátló és a nagynyomású mosó közötti tömlő hosszának legalább 10 m-nek kell lennie az esetleges nyomáscsúcsok elnyelésére (min. ½ hüvelyk átmérő).

- Amint a víz átfolyik a BA-szelepen, ez a víz már nem minősül ivóvíznek.



FONTOS! Csak szennyeződésektől mentes vizet használjon. Ha fennáll a veszélye, hogy a bemeneti vízben homokszemcsék vannak (pl. saját kútból), akkor kiegészítő szűrőt kell felszerelni.

6.3 Biztonsági eszközök

- Az üritőszелеp csökkentheti a nyomást, ha az meghaladja az előre beállított értékeket.
- A kioldópisztolyon lévő reteszelőszerkezet (9): A kioldópisztoly (8) rendelkezik egy reteszelőszerkezettel (9). Ha a gomb aktiválva van, a kioldópisztoly (8) nem működtethető.
- Egy hőérzékelő védi a motort a túlterhelés ellen. A gép néhány perc múlva újraindul, ha a hőérzékelő lehűlt.

7 ÖSSZESZERELÉS

Ez a szakasz részletesen elmagyarázza, hogyan kell a nagynyomású mosógépet használatra kész állapotba hozni.

7.1 A pisztoly összeszerelése (1. ábra)

- Helyezze be az állítható szórófejet (K) a pisztolyba. Nyomja és fordítsa az állítható fúvókát az óramutató járásával megegyező irányba a pisztolyra(J), amíg kézzel szorosan a helyére nem rögzíti. Ha a darabok megfelelően összeillesztésre kerültek, akkor az állítható fúvókán egyenesen kifelé húzva nem lehet szétválasztani a két alkatrészt. A megfelelő használathoz minden tartozékot be kell illeszteni a pisztolyba.

7.2 A tartozéktartó összeszerelése (2. ábra)

- Csavarja szorosan a tartozéktartót a fődarabhoz.

7.3 Összeszerelt tömlődob (3. ábra)

Szerelje fel a tömlő tartót a tömlődobra, majd pattintsa be a helyére és csavarozza be. a tömlődob tartóit a kocsi fogantyújára, majd a tömlődob fogantyúját "kattanással" szerelje a tömlődobra.

7.4 A tárolóhorog és a pisztolytartó összeszerelése (4. ábra)

- Csúsztassa a pisztolytartót szorosan a fődarabhoz.

8 MŰVELET

8.1 Kerti tömlő csatlakoztatása (5. ábra)

- Mielőtt a vízbevezető csatlakozót a magasnyomású mosóhoz csatlakoztatná, távolítsa el a műanyag kupakot.
- Csatlakoztassa a tömlőcsatlakozót (beépített szűrővel) a magasnyomású mosóhoz.
- Csatlakoztassa a kerti tömlőt egy szabványos gyorscsatlakozóval.

8.2 A nagynyomású tömlő felszerelése (6. ábra)

1. Csatlakoztassa a nagynyomású tömlőt a kioldópisztolyhoz.
2. Válassza le a nagynyomású tömlőt a (B) gomb megnyomásával.

8.3 Turbó szerelése lánczsa

1. Helyezze a turbófúvókát/padtisztítót a kioldópisztolyba.
2. Behelyezéskor fordítsa el az óramutató járásával megegyező irányba. Vigyázat! Győződjön meg róla, hogy a lánczsa megfelelően rögzítve van a pisztolyhoz.

8.4 Vízcsatlakozás

Egy közönséges 1/2" kerti tömlő min. 10 m és max. 25 m hosszúság megfelelő.



FONTOS! Csak szennyeződésektől mentes vizet használjon. Ha fennáll a veszélye, hogy a bemeneti vízben homokszemcsék vannak (pl. saját kútból), akkor kiegészítő szűrőt kell felszerelni.

1. Mielőtt a géphez csatlakoztatná a vizet, hagyja, hogy a víz átfolyjon a víztömlőn, hogy a homok és a szennyeződés ne juthasson be a gépbe. Megjegyzés: Ellenőrizze, hogy a szűrő be van-e illesztve a vízbeömlő csőbe, és hogy nincs-e eltömődve.
2. Csatlakoztassa a víztömlőt a gyorscsatlakozó segítségével a vízellátáshoz (bemeneti víz, max. nyomás: 12 bar, max. hőmérséklet: 50°C).
3. Kapcsolja be a vizet.

8.5 A gép indítása/leállítása

A kioldópisztolyt és a lándzsát működés közben lökés éri - ezért mindig mindkét kézzel erősen fogja meg.

FONTOS: A fúvókát a talaj felé irányítsa.



Ez a nagynyomású tisztító a víznyomás alapján automatikusan indító/leállító rendszerrel van felszerelve.

1. Ellenőrizze, hogy a gép függőleges helyzetben van-e. MEGJEGYZÉS: Ne helyezze a gépet magas földre!
2. Oldja fel a kioldó reteszelését
3. Aktiválja az indítópisztoly ravaszát, és hagyja a vizet addig folyni, amíg az összes levegő ki nem távozik a tömlőből.
4. Fordítsa a Start/stop kapcsolót jobbra
5. Aktiválja a ravaszpisztoly ravaszát.
6. A fúvóka távolságát és ezáltal a nyomást mindig a tisztítandó felülethez igazítsa.

Ne takarja le a gépet működés közben, és ne használja megfelelő szellőzés nélküli helyiségben!

MEGJEGYZÉS: Ha a gépet 5 percig nem használják vagy elhagyják, akkor a start/stop kapcsolón (4) "O" ki kell kapcsolni:

1. Fordítsa a start/stop kapcsolót balra "O" állásba.
2. Húzza ki az elektromos dugót a konnektorból.
3. Zárja el a vízellátást, és aktiválja a kioldópisztoly ravaszát a gép nyomásmentesítéséhez.
4. Zárja be a ravaszpisztolyt. (7. ábra)

A kioldópisztoly ravaszának elengedésekor a gép automatikusan leáll. A gép újraindul, ha újra aktiválja a kioldópisztolyt.

8.6 Állítható fúvóka (8. ábra)

Az állítható fúvóka nyomása elforgatással állítható.



FIGYELMEZTETÉS: Ne végezze ezt működés közben, nehogy a kéz a sugárhajtásba ütközzön.

8.7 A pisztoly elforgatása (7a. ábra)

A pisztoly forgása beállítja a tisztítási szöveget a teljes ventilátoros permetezés során, hogy minden felhasználó megtalálja a legkényelmesebb és leghatékonyabb tisztítási pozíciót. Nyomja meg a gombot a "feloldási" oldalra, a forgó funkció megnyílik. És nyomja meg a gombot a "lock" oldalra, ha nincs szüksége erre a funkcióra .

8.8 Patio tisztítószer

A terasz tisztító egy hatékony kiegészítő a terasz, feljárók stb. tisztításához.

Csatlakoztassa a Patio Cleanert a lándzsához.

MEGJEGYZÉS: Ne használja a Patio Cleanert seprűként, hanem hagyja, hogy simán végigszűrőljön a felületen.

9 MŰSZAKI ADATOK

	POWXG90504
Motortípus	Kefés motor
Nyomás (Mpa)	12
Max. Nyomás (Mpa)	17
Feszültség	220-240 V / 50Hz
Teljesítmény	2200 W
Flow	6,5 L/min
Víz hőmérséklet	Max 50°C
Súly	11 kg

10 KARBANTARTÁS ÉS TISZTÍTÁS



FIGYELEM! Karbantartás vagy tisztítás előtt mindig húzza ki az elektromos dugót a konnektorból.

A hosszú és problémamentes élettartam biztosítása érdekében kérjük, vegye figyelembe a következő tanácsokat:

- Szerelés előtt mossa ki a víztömlőt, a nagynyomású tömlőt, a szórópisztolyt és a tartozékokat.
- Tisztítsa meg a csatlakozókat a portól és a homoktól.
- Használat után öblítse ki a mosószerpermetező tartozékot.
- Tisztítsa meg a fűvókákat.

Minden javítást mindig hivatalos műhelyben, eredeti pótalkatrészekkel kell elvégeztetni.

10.1 A bemeneti szűrő tisztítása

- Tisztítsa meg rendszeresen a vízbeömlő szűrőt. Öblítse át vízzel a szennyeződések és törmelések eltávolítása érdekében.



FIGYELEM: A szűrő felszerelésének elmulasztása a garancia érvényét veszti.

10.2 A szellőzőnyílások tisztítása

A gépet tisztán kell tartani, hogy a hűtőlevegő szabadon áramolhasson a gép szellőzőnyílásain keresztül.

10.3 Csatlakozók kenése

A könnyű csatlakoztatás és az o-gyűrűk kiszáradásának megakadályozása érdekében a csatlakozókat rendszeresen meg kell zsírozni.

11 TÁROLÁS

A gépet fagymentes helyiségben kell tárolni!

A szivattyút, a tömlőt és a tartozékokat tárolás előtt mindig ki kell üríteni a vízből az alábbiak szerint:

1. Állítsa le a gépet (fordítsa el az indító/leállító kapcsolót "O", és vegye le a vízcsovet és a fűvókát).
2. Indítsa újra a gépet, és aktiválja a kioldópisztoly ravaszát. Hagyja a gépet addig futni, amíg a kioldópisztolyon keresztül nem folyik több víz.
3. Állítsa le a gépet, húzza ki és tekerje fel a tömlőt és a kábelt.
4. Helyezze a kioldópisztolyt, a lándzsát, a fűvókákat és egyéb tartozékokat a gép tartóiba. A kampó a tömlő és a zsinór tárolására használható.

Ha a gép véletlenül lefagyott, akkor ellenőrizni kell, hogy nem sérült-e meg.



FIGYELMEZTETÉS: Soha ne indítson be fagyott gépet. A fagykárokat a garancia nem fedezi!

12 HIBAELHÁRÍTÁS

SZIMPTOM	CAUSE	AJÁNLOTT CSELEKVÉS
A gép nem hajlandó elindulni	A gép nincs bedugva	Bedugható gép.
	Hibás aljzat	Próbáljon meg egy másik aljzatot.
	Hibás hosszabbító kábel	Próbálja meg a hosszabbító kábel nélkül.
Ingadozó nyomás	A szivattyú levegőt szív	Ellenőrizze, hogy a tömlők és a csatlakozások légmentesen zárnak-e.
	Szennyezett, elhasznált vagy beragadt szelepek	Lépjen kapcsolatba a legközelebbi szervizközponttal
	Nem elegendő a vízellátás	Növelje a víznyomást, ellenőrizze a kerti tömlő dugulását és/vagy cserélje nagyobb tömlőre.
	A szivattyú tömitései elhasználtak	Lépjen kapcsolatba a legközelebbi szervizközponttal
A gép leáll	Helytelen hálózati feszültség	Ellenőrizze, hogy a hálózati feszültség megfelel-e a névtáblán feltüntetett adatoknak.
	Hőérzékelő aktiválva	Hagyja a gépet 5 percig hűlni
	Fűvóka részben eltömődött	Tisztítsa meg a fűvókát egy tűvel és a fűvókán keresztül visszafelé történő vízpermetezéssel.
	Áramerősség növekedése	Próbálja meg a hosszabbító kábel nélkül.
Gép lüktet	Levegő a bemeneti tömlőben/szivattyúban	Hagyja a gépet nyitott kioldóval működni, amíg a normál üzemi nyomás visszaáll.
	Nem megfelelő hálózati vízellátás	Növelje a víznyomást, ellenőrizze a kerti tömlő dugulását és/vagy cserélje nagyobb tömlőre.
	Fűvóka részben eltömődött	Tisztítsa meg a fűvókát egy tűvel és a fűvókán keresztül visszafelé történő vízpermetezéssel.
	Vízszűrő eltömődött	Tisztítsa meg a szűrőt
	Tömlő elgörbült	Egyenesítse ki a tömlőt.
A gép gyakran magától elindul és leáll	A szivattyú és/vagy a kioldópisztoly szivárog	Vegye fel a kapcsolatot a legközelebbi szervizközponttal
	Nincs vízellátás	Csatlakoztassa a bemeneti vizet.
A gép elindul, de nem jön ki víz	Vízszűrő eltömődött	Tisztítsa meg a szűrőt
	Fűvóka eltömődött	Tisztítsa meg a fűvókát egy tűvel és a fűvókán keresztül visszafelé történő vízpermetezéssel.

13 GARANCIA

- Erre a termékre a törvény által előírt 36 hónapos garancia vonatkozik, amely az első felhasználó általi vásárlástól kezdődően érvényes.
- Ez a garancia minden anyag- vagy gyártási hibára kiterjed, kivéve: akkumulátorokat, töltőket, a normál elhasználódásnak kitett hibás alkatrészeket, mint például csapágyak, kefék, kábelek és dugók, vagy tartozékokat, mint például fűrók, fűrófejek, fűrészlapok stb.; a rossz bánásmódból, balesetből vagy módosításból eredő károkat vagy hibákat; valamint a szállítási költségeket.
- A nem rendeltetésszerű használatból eredő károk és/vagy hibák szintén nem tartoznak a garanciális rendelkezések hatálya alá.
- Továbbá kizárunk minden felelősséget az eszköz nem megfelelő használatából eredő bármilyen testi sérülésért.
- A javításokat csak a Powerplus szerszámok hivatalos ügyfélszolgálati központja végezheti el.
- További információt a 00 32 3 292 92 90-es telefonszámon kaphat.
- A szállítási költségeket minden esetben a megrendelő viseli, kivéve, ha írásban másként nem állapodtak meg.
- Ugyanakkor a garancia nem érvényesíthető, ha a készülék károsodása gondatlan karbantartás vagy túlterhelés következménye.
- Határozottan ki vannak zárva a garanciából a folyadékbehatolásból, a túlzott por behatolásából, a szándékos (szándékos vagy durva gondatlanságból eredő) károsodásból, a nem rendeltetésszerű használatból (a készülék nem megfelelő célra történő használata), a szakszerűtlen használatból (pl. a használati útmutatóban megadott utasítások be nem tartása), a szakszerűtlen összeszerelésből, a villámcsapásból, a hibás hálózati feszültségből eredő károk. Ez a lista nem teljes.
- A jótállási igények elfogadása soha nem vezethet a jótállási időszak meghosszabbításához, illetve a készülék cseréje esetén új jótállási időszak kezdetéhez.
- A garancia keretében kicserélt készülékek vagy alkatrészek ezért a Varo NV tulajdonában maradnak.
- Fenntartjuk a jogot, hogy elutasítsuk a reklamációt, ha a vásárlás nem ellenőrizhető, vagy ha nyilvánvaló, hogy a terméket nem megfelelően karbantartották. (Tiszta szellőzőnyílások, rendszeresen karbantartott szénkefék stb.).
- A vásárlás dátumát igazoló bizonylatot meg kell őrizni.
- A készüléket szétszerületlenül, elfogadhatóan tiszta állapotban (a készülékre vonatkozó esetben az eredeti, fűvott tokban), a vásárlást igazoló bizonylattal együtt kell visszaküldeni a kereskedőnek.

14 KÖRNYEZET

Ha a készülék hosszabb használat után cseréire szorul, ne dobja ki a háztartási szemétkébe, hanem környezetkímélő módon ártalmatlanítsa. Az elektromos gépek által termelt hulladékot nem szabad úgy kezelni, mint a normál háztartási hulladékot. Kérjük, hogy újrahasznosítást ott végezzen, ahol újrahasznosítási lehetőség van. Újrahasznosítással kapcsolatos tanácsokért érdeklődjön a helyi hatóságnál vagy a kiskereskedőnél.

15 MEGFELELŐSÉGI NYILATKOZAT

VARO - Vic. Van Rompuy N.V. - Joseph Van Instraat 9 - BE2500 Lier - BELGIUM,
kizárólagosan kijelenti, hogy,

termék : Nagynyomású mosó
védjegy : POWERplus
modell : POWXG90504

az európai harmonizált szabványok alkalmazása alapján megfelel az alkalmazandó európai irányelvek/rendeletek alapvető követelményeinek és egyéb vonatkozó rendelkezéseinek. A készülék bármilyen jogosulatlan módosítása érvényteleníti ezt a nyilatkozatot.

Európai irányelvek/rendeletek (beleértve adott esetben azok módosításait az aláírás időpontjáig);

2011/65/EU

2006/42/EK

2014/30/EU

2000/14/EC V melléklet LwA

Mérhető 88 dB(A)

Garantáltan 89 dB(A)

Európai harmonizált szabványok (beleértve adott esetben az aláírás időpontjáig történt módosításokat is);

EN 60335-1 : 2012

EN 60335-2-79 : 2012

EN IEC 55014-1 : 2021

EN IEC 55014-2 : 2021

EN IEC 61000-3-2 : 2019

EN 61000-3-3 : 2013

Terméklelős és a műszaki dokumentáció gondozója: Philippe Vankerkhove, MSc.EE. -
VARO Vic. Van Rompuy n.v.

Alulírott a vállalat vezérigazgatója nevében jár el,

Philippe Vankerkhove, MSc. EE

Szabályozással kapcsolatos ügyek - Megfelelőségi Menedzser
08/08/2025 – Lier, Belgium

1	ЦЕЛЕВОЕ ИСПОЛЬЗОВАНИЕ	3
2	ОПИСАНИЕ (РИС. А-В)	3
3	СПИСОК СОДЕРЖИМОГО УПАКОВКИ	3
4	СИМВОЛЫ	4
5	ОБЩИЕ ПРЕДУПРЕЖДЕНИЯ ПО ТЕХНИКЕ БЕЗОПАСНОСТИ ПРИ РАБОТЕ С ЭЛЕКТРОИНСТРУМЕНТОМ	4
5.1	<i>Рабочая зона</i>	4
5.2	<i>Электробезопасность</i>	4
5.3	<i>Личная безопасность</i>	5
5.4	<i>Использование и уход за электроинструментами</i>	5
5.5	<i>Сервис</i>	6
6	ДОПОЛНИТЕЛЬНЫЕ ИНСТРУКЦИИ ПО БЕЗОПАСНОСТИ ДЛЯ АППАРАТОВ ВЫСОКОГО ДАВЛЕНИЯ	6
6.1	<i>Подключение к электросети</i>	7
6.2	<i>Подключение к водопроводу</i>	8
6.3	<i>Устройства безопасности</i>	8
7	СБОРКА	8
7.1	<i>Сборка пистолета (рис. 1)</i>	8
7.2	<i>Сборка держателя принадлежностей (рис. 2)</i>	8
7.3	<i>Сборка катушки для шланга (рис. 3)</i>	8
7.4	<i>Сборка крюка для хранения и держателя оружия (рис. 4)</i>	8
8	ОПЕРАЦИЯ	8
8.1	<i>Подключение садового шланга (рис. 5)</i>	8
8.2	<i>Монтаж шланга высокого давления (рис. 6)</i>	9
8.3	<i>Монтаж турбо копья</i>	9
8.4	<i>Подключение к водопроводу</i>	9
8.5	<i>Пуск/остановка машины</i>	9
8.6	<i>Регулируемая насадка (рис. 8)</i>	10
8.7	<i>Поверните пистолет (рис. 7а)</i>	10
8.8	<i>Очиститель патио</i>	10
9	ТЕХНИЧЕСКИЕ ДАННЫЕ	10

10	ОБСЛУЖИВАНИЕ И ОЧИСТКА	10
10.1	<i>Очистка впускного фильтра</i>	11
10.2	<i>Очистка вентиляционных отверстий</i>	11
10.3	<i>Смазка муфт</i>	11
11	ХРАНЕНИЕ	11
12	ПОИСК И УСТРАНЕНИЕ НЕИСПРАВНОСТЕЙ	12
13	ГАРАНТИЯ	13
14	ОКРУЖАЮЩАЯ СРЕДА	14
15	ДЕКЛАРАЦИЯ О СООТВЕТСТВИИ	14

**МОЙКА ВЫСОКОГО ДАВЛЕНИЯ 2200 ВТ
POWXG90504****1 ЦЕЛЕВОЕ ИСПОЛЬЗОВАНИЕ**

Ваш очиститель высокого давления был разработан для уборки на открытом воздухе. Очистка: машин, транспортных средств, конструкций, инструментов, фасадов, террас, садового инвентаря,...



ВНИМАНИЕ! Перед использованием прибора внимательно прочтите данное руководство и общие указания по технике безопасности для обеспечения собственной безопасности. Передавать электроинструмент можно только вместе с этой инструкцией.

2 ОПИСАНИЕ (РИС. А-В)

- | | |
|-------------------------------|-----------------------------------|
| 1. Муфта для впуска воды | 11. Регулируемая насадка |
| 2. Крючок для хранения | 12. Кнопка блокировки шланга |
| 3. Выход воды | Пистолет |
| 4. Переключатель | 13. Очиститель патио |
| 5. Ручка тележки | 14. Турбокопье |
| 6. Держатель для пистолета | 15. Шланговая катушка |
| 7. Шланг высокого давления | 16. Кисть |
| 8. Триггерный пистолет | 17. Удлиненная насадка для чистки |
| 9. Фиксатор спускового крючка | патио |
| 10. Лэнс | |

3 СПИСОК СОДЕРЖИМОГО УПАКОВКИ

- Удалите все упаковочные материалы
- Удалите оставшуюся упаковку и транзитные опоры (если они есть).
- Проверьте полноту содержимого упаковки
- Проверьте прибор, шнур питания, вилку и все принадлежности на наличие повреждений при транспортировке.
- Сохраняйте упаковочные материалы по возможности до конца гарантийного срока. После этого выбросьте их в местную систему утилизации отходов.



ВНИМАНИЕ Упаковочные материалы - не игрушки! Дети не должны играть с пластиковыми пакетами! Опасность удушья!

- | | |
|--|----------------------------------|
| 1x мойка высокого давления | 1x чистящая игла |
| 1x пистолет-распылитель | 1x неподвижная щетка |
| 1x удлиненная насадка для пылесоса для патио | 1x бак для мощного средства |
| 1x регулируемая насадка | 1x катушка для шланга + 4 винта |
| 1x входной разъем для воды | 1x хомут для шланга |
| 1x 8 м напорный шланг | 1x держатель для оружия |
| 1x руководство | 1x ручка катушки для шланга |
| 1x очиститель патио | 1x ручка тележки + 2 винта |
| 1x турбо-насадка | 2 колеса Ø180 мм (установленные) |
| | 1x держатель для аксессуаров |



Если детали отсутствуют или повреждены, обратитесь к дилеру.

4 СИМВОЛЫ

В данном руководстве и/или на машине используются следующие символы:

	<p>Струя не должна быть направлена на людей, домашних животных, электрооборудование под напряжением или сам прибор.</p>		<p>В соответствии с основными стандартами безопасности применимых европейских директив</p>
	<p>Класс II - машина имеет двойную изоляцию; поэтому заземляющий провод не требуется.</p>		<p>Прочтите руководство перед использованием</p>
	<p>Обозначает риск получения травмы или повреждения инструмента.</p>		<p>Электротехнические изделия нельзя выбрасывать вместе с бытовыми отходами.</p>
	<p>Важная информация</p>		<p>Носите средства защиты глаз</p>
	<p>Защита от шума при ношении</p>		<p>Наденьте перчатки</p>

5 ОБЩИЕ ПРЕДУПРЕЖДЕНИЯ ПО ТЕХНИКЕ БЕЗОПАСНОСТИ ПРИ РАБОТЕ С ЭЛЕКТРОИНСТРУМЕНТОМ

Прочтите все предупреждения и инструкции по безопасности. Несоблюдение предупреждений и инструкций может привести к поражению электрическим током, пожару и/или серьезным травмам. Сохраните предупреждения и инструкции по технике безопасности для дальнейшего использования. Термин "электроинструмент" в предупреждениях по технике безопасности относится к электроинструменту с сетевым (проводным) или аккумуляторным (беспроводным) питанием.

5.1 Рабочая зона

- Содержите рабочую зону в чистоте и хорошо освещайте. Неубранные и темные участки могут привести к несчастным случаям.
- Не работайте с электроинструментами во взрывоопасной среде, например, в присутствии легковоспламеняющихся жидкостей, газов или пыли. Электроинструменты создают искры, которые могут воспламенить пыль или дым.
- При работе с электроинструментом держите детей и посторонних на расстоянии. Отвлечение внимания может привести к потере контроля над инструментом.

5.2 Электробезопасность



Всегда проверяйте, чтобы напряжение питания соответствовало напряжению, указанному на заводской табличке.

- Вилки электроинструментов должны соответствовать розетке. Никогда не изменяйте вилку каким-либо образом. Не используйте вилки-переходники с заземленными электроинструментами. Немодифицированные вилки и подходящие розетки уменьшают риск смертельного поражения электрическим током.
- Избегайте контакта тела с заземленными поверхностями, такими как трубы, радиаторы, кухонные плиты и холодильники. Существует повышенный риск смертельного поражения электрическим током, если ваше тело заземлено.
- Не подвержайте электроинструменты воздействию дождя или влаги. Если вода попадет внутрь электроинструмента, это увеличит риск смертельного поражения электрическим током.
- Не повреждайте шнур. Никогда не используйте шнур для переноски, вытягивания или отсоединения электроинструмента. Держите шнур вдали от тепла, масла, острых кромок и движущихся частей. Поврежденные или перепутанные шнуры повышают риск смертельного поражения электрическим током.
- При работе с электроинструментом на открытом воздухе используйте удлинительный кабель, подходящий для использования вне помещений. Использование шнура, подходящего для использования вне помещений, снижает риск смертельного поражения электрическим током.
- Если работа с электроинструментом в сыром помещении неизбежна, используйте источник питания, защищенный устройством остаточного тока (УЗО). Использование УЗО снижает риск смертельного поражения электрическим током.

5.3 Личная безопасность

- При работе с электроинструментом будьте внимательны, следите за тем, что делаете, и руководствуйтесь здравым смыслом. Не используйте электроинструмент, если вы устали или находитесь под воздействием наркотиков, алкоголя или лекарств. Невнимательность при работе с электроинструментом может привести к серьезным травмам.
- Используйте защитное оборудование. Всегда надевайте средства защиты глаз. Использование защитных средств, таких как противопылевая маска, нескользящая обувь, каска или средства защиты органов слуха, когда это необходимо, снизит риск получения травм.
- Избегайте случайных включений. Прежде чем вставить вилку в розетку, убедитесь, что выключатель находится в выключенном положении. Переноска электроинструментов с пальцем на выключателе или подключение электроинструментов, когда выключатель находится во включенном положении, повышает вероятность несчастных случаев.
- Перед включением электроинструмента снимите все регулировочные ключи или гаечные ключи. Гаечный ключ или ключ, оставленный на вращающейся части электроинструмента, может привести к травмам.
- Не тянитесь слишком далеко. Постоянно держите ноги на земле. Это позволит вам сохранить контроль над электроинструментом в неожиданных ситуациях.
- Одевайтесь правильно. Не носите свободную одежду и украшения. Держите волосы, одежду и перчатки подальше от электроинструмента. Свободная одежда, украшения или длинные волосы могут запутаться в движущихся деталях.
- Если имеются устройства для подключения пылеудаления и сбора пыли, убедитесь, что они правильно установлены и используются. Использование таких устройств может уменьшить опасность, связанную с пылью.

5.4 Использование и уход за электроинструментами

- Не ожидайте от электроинструмента большего, чем он может сделать. Используйте правильный электроинструмент для того, что вы хотите сделать. Электроинструмент даст лучшие результаты и будет более безопасным, если использовать его в том контексте, для которого он был разработан.

- Не используйте электроинструмент, если выключатель не может его включить и выключить. Электроинструмент со сломанным выключателем опасен и подлежит ремонту.
- Перед выполнением регулировок, заменой принадлежностей или хранением электроинструмента отсоединяйте вилку от источника питания. Такие превентивные меры безопасности снижают риск случайного запуска электроинструмента.
- Храните электроинструменты, когда они не используются, в недоступном для детей месте и не допускайте к работе с ними людей, не знакомых с электроинструментом или данным руководством. Электроинструменты потенциально опасны в руках необученных пользователей.
- Техническое обслуживание. Проверьте, нет ли смещения или заклинивания движущихся частей, поломок или любых других признаков, которые могут повлиять на работу электроинструмента. При наличии повреждений электроинструмент необходимо отремонтировать. Многие несчастные случаи происходят из-за использования плохо обслуживаемых электроинструментов.
- Держите режущие инструменты острыми и чистыми. Правильно обслуживаемые режущие инструменты с острыми режущими кромками режут заклинивают и легче управляются.
- Используйте электроинструмент, принадлежности, режущие инструменты и т.д. в соответствии с данной инструкцией и способом, предназначенным для конкретного типа электроинструмента, с учетом условий работы и выполняемой работы. Использование электроинструмента не по назначению может привести к потенциально опасным ситуациям.

5.5 Сервис

- Обслуживание электроинструмента должно проводиться квалифицированным специалистом с использованием только стандартных запасных частей. Это обеспечит его соответствие требуемым стандартам безопасности.

6 ДОПОЛНИТЕЛЬНЫЕ ИНСТРУКЦИИ ПО БЕЗОПАСНОСТИ ДЛЯ АППАРАТОВ ВЫСОКОГО ДАВЛЕНИЯ

- Прибор предназначен исключительно для частного использования на открытом воздухе и НЕ предназначен для коммерческого использования. Пожалуйста, храните его вдали от тепла, прямых солнечных лучей, влаги и дождя, мороза и острых краев.
- Не позволяйте работать с аппаратом людям, не прошедшим обучение по использованию мойки высокого давления и не прочитавшим инструкцию по эксплуатации!
- Очистители высокого давления не должны использоваться детьми или необученным персоналом.
- Дети должны находиться под присмотром, чтобы не играть с прибором.
- Перед запуском машины внимательно проверьте ее на наличие дефектов. При обнаружении таковых не запускайте машину и обратитесь к местному дистрибьютору.
- Проверьте, прежде всего, изоляцию электрического кабеля - она должна быть безупречной и не иметь трещин. Если электрический кабель поврежден, его следует заменить в авторизованном местном сервисном центре.



ПРЕДУПРЕЖДЕНИЕ: Струи высокого давления могут быть опасны при неправильном использовании. Струя не должна быть направлена на людей, электрооборудование под напряжением или сам прибор.



ПРЕДУПРЕЖДЕНИЕ: Не используйте прибор вблизи людей, если они не носят защитную одежду.

- Не направляйте струю на себя или других людей, чтобы очистить одежду или обувь.
- Крепко держите распылитель обеими руками.
- Оператор и все, кто находится в непосредственной близости от места уборки, должны принять меры по защите от ударов обломками, отброшенными во время работы.
- Во время работы надевайте защитные очки и одежду.
- Перед проведением технического обслуживания отключите электропитание.
- Для обеспечения безопасности прибора используйте только оригинальные запасные части от производителя или одобренные производителем.
- Не используйте аппарат, если поврежден шнур питания или важные части аппарата, например, предохранительное устройство, шланг высокого давления и спусковой пистолет.
- Не пользуйтесь прибором мокрыми руками. Если прибор влажный или мокрый, немедленно отключите его от сети. Не опускайте прибор в воду.
- Шины и вентили могут быть повреждены струей высокого давления, а затем лопнуть.
- Никогда не используйте машину в условиях, где может возникнуть опасность взрыва.
- Не допускается очистка асбестосодержащих поверхностей с помощью высокого давления.
- Этот аппарат высокого давления нельзя использовать при температуре ниже 0°C

ПРЕДУПРЕЖДЕНИЕ: Шланги высокого давления, фитинги и муфты важны для безопасности аппарата. Используйте только шланги, фитинги и муфты, рекомендованные производителем.



ПРЕДУПРЕЖДЕНИЕ: Неподходящие удлинительные кабели могут быть опасны. Кабели на катушках всегда должны быть полностью размотаны, чтобы предотвратить перегрев кабеля.

- Если используется удлинительный кабель, вилка и розетка должны быть водонепроницаемыми и соответствовать указанным ниже требованиям к длине и размерам кабеля.
 - 1,0 мм² макс. 12.5 м
 - 1,5 мм² макс. 20 м
- Если электрический кабель поврежден, во избежание опасности он должен быть заменен производителем, его сервисным агентом или аналогичным квалифицированным специалистом.

6.1 Подключение к электросети

При подключении мойки высокого давления к электросети необходимо соблюдать следующие правила:

- Подключение к электросети должно осуществляться квалифицированным электриком и соответствовать стандарту IEC 60364-1
- Рекомендуются, чтобы электропитание этого прибора включало в себя либо устройство остаточного тока, которое прервет подачу питания, если ток утечки на землю превысит 30 мА в течение 30 мс.

6.2 Подключение к водопроводу

- Подключение к общественным сетям в соответствии с правилами.
- Входной шланг можно подключить к водопроводу с максимальным давлением на входе 12 бар.



В Европе эту мойку высокого давления разрешено подключать к сети питьевой воды только при наличии соответствующего прерентора обратного потока в сети, тип ВА в соответствии с EN 1717. Длина шланга между прерентором обратного потока и мойкой высокого давления должна составлять не менее 10 метров для поглощения возможных скачков давления (минимальный диаметр ½ дюйма).

- Как только вода проходит через клапан ВА, она больше не считается питьевой.



ВАЖНО! Используйте только воду без примесей. Если существует риск попадания частиц песка в поступающую воду (например, из собственной скважины), необходимо установить дополнительный фильтр.

6.3 Устройства безопасности

- Разгрузочный клапан может снизить давление, если оно превышает заданные значения.
- Запорное устройство на спусковом пистолете (9): Спусковой пистолет (8) оснащен блокирующим устройством (9). Когда ручка активирована, курковый пистолет (8) не может быть использован.
- Термодатчик защищает двигатель от перегрузки. Машина перезапустится через несколько минут, когда термодатчик остынет.

7 СБОРКА

В этом разделе мы подробно расскажем, как подготовить мойку высокого давления к работе.

7.1 Сборка пистолета (рис. 1)

- Вставьте регулируемую насадку (К) в пистолет. Надавите и поверните регулируемую насадку по часовой стрелке на пистолет (J), пока не затяните ее вручную, чтобы зафиксировать на месте. Если детали соединены правильно, вы не сможете разъединить их, потянув за регулируемую насадку. Для правильного использования все насадки должны быть вставлены в пистолет.

7.2 Сборка держателя принадлежностей (рис. 2)

- Плотно прикрутите держатель аксессуаров к основному корпусу.

7.3 Сборка катушки для шланга (рис. 3)

Установите держатель шланга на барабан, затем закрепите его на месте и закрутите винт

Установите опоры шлангового барабана на ручку тележки, затем с щелчком установите ручку шлангового барабана на шланговый барабан.

7.4 Сборка крюка для хранения и держателя оружия (рис. 4)

- Плотно придвиньте держатель пистолета к основному корпусу.

8 ОПЕРАЦИЯ

8.1 Подключение садового шланга (рис. 5)

- Прежде чем подсоединить водозаборный разъем к мойке высокого давления, снимите пластиковый колпачок.

- Подсоедините разъем шланга (со встроенным фильтром) к мойке высокого давления.
- Подсоедините садовый шланг с помощью стандартного быстроразъемного соединения

8.2 **Монтаж шланга высокого давления (рис. 6)**

1. Подсоедините шланг высокого давления к пистолету-распылителю.
2. Отсоедините шланг высокого давления, нажав кнопку (B)

8.3 **Монтаж турбо копыя**

1. Вставьте турбо-насадку/очиститель для патио в пистолет-пусковой механизм
2. При установке поверните его по часовой стрелке. Внимание: Убедитесь, что копыя правильно закреплено на пистолете

8.4 **Подключение к водопроводу**

Подойдет обычный садовый шланг 1/2" длиной минимум 10 м и максимум 25 м. 25 м.



ВАЖНО! Используйте только воду без примесей. Если существует риск попадания частиц песка в поступающую воду (например, из собственной скважины), необходимо установить дополнительный фильтр.

1. Дайте воде пройти через водопроводный шланг, прежде чем подсоединять его к машине, чтобы предотвратить попадание песка и грязи в машину. Примечание: Убедитесь, что фильтр установлен в водозаборной трубе и что он не засорен.
2. Подсоедините шланг подачи воды к водопроводу с помощью быстроразъемного соединения (вода на входе, макс. давление: 12 бар, макс. температура: 50°C).
3. Включите воду.

8.5 **Пуск/остановка машины**

Во время работы пусковой пистолет и копыя подвергаются воздействию тяги, поэтому всегда крепко держите их обеими руками.



ВАЖНО: Направьте сопло на землю.



Этот очиститель высокого давления оснащен системой автоматического запуска/остановки, основанной на давлении воды.

1. Убедитесь, что машина находится в вертикальном положении. ПРИМЕЧАНИЕ: Не ставьте машину в высокой траве!
2. Отпустите блокировку спускового крючка
3. Активируйте курок пистолета-распылителя и пускайте воду до тех пор, пока из шланга не выйдет весь воздух.
4. Поверните переключатель пуска/остановки вправо
5. Активируйте спусковой крючок пистолета.
6. Всегда регулируйте расстояние и, соответственно, давление насадки на очищаемую поверхность.

Не накрывайте машину во время работы и не используйте ее в помещении без достаточной вентиляции!

ПРИМЕЧАНИЕ: Если машина оставлена или не используется в течение 5 минут, ее необходимо выключить с помощью выключателя пуска/остановки (4) "O":

1. Поверните переключатель пуска/остановки влево "O".
2. Отсоедините электрическую вилку от розетки.

3. Отключите подачу воды и нажмите на курок пистолета-распылителя, чтобы сбросить давление в машине.
 4. Заблокируйте спусковой крючок. (Рис. 7)
- При отпускании курка пускового пистолета машина автоматически останавливается. Машина снова включится, когда вы снова активируете спусковой пистолет.

8.6 Регулируемая насадка (рис. 8)

Давление в регулируемой насадке можно регулировать поворотом.



ПРЕДУПРЕЖДЕНИЕ: Не делайте этого во время работы, чтобы избежать попадания руки в струю.

8.7 Поверните пистолет (рис. 7а)

Вращающийся пистолет регулирует угол очистки во время полного веерного распыления, чтобы каждый пользователь мог найти наиболее удобное и эффективное положение для очистки. Нажмите кнопку "разблокировать", и функция вращения будет открыта. Если вам не нужна эта функция, нажмите на кнопку "блокировка".

8.8 Очиститель патио

Очиститель патио - это мощное приспособление для очистки патио, подъездных дорожек и т.д.

Прикрепите очиститель патио к копыю.

ПРИМЕЧАНИЕ: Не используйте очиститель для патио как метлу, пусть он плавно перемещается по поверхности.

9 ТЕХНИЧЕСКИЕ ДАННЫЕ

	POWXG90504
ТИП двигателя	Щеточный двигатель
Давление (МПа)	12
Макс. Давление (МПа)	17
Напряжение	220-240 В / 50 Гц
Мощность	2200 W
Поток	6,5 л/мин
Температура воды	Макс 50°C
Вес	11 кг

10 ОБСЛУЖИВАНИЕ И ОЧИСТКА



ВНИМАНИЕ! Перед проведением технического обслуживания или чистки всегда отсоединяйте электрическую вилку от розетки.

Чтобы обеспечить долгий и бесперебойный срок службы, соблюдайте следующие рекомендации:

- Перед установкой промойте шланг подачи воды, шланг высокого давления, распылитель и принадлежности.
- Очистите разъемы от пыли и песка.
- Промойте насадку для распыления мощного средства после использования.
- Очистите форсунки.

Любой ремонт всегда должен производиться в авторизованной мастерской с использованием оригинальных запасных частей

10.1 Очистка впускного фильтра

- Регулярно очищайте входной фильтр для воды. Промойте его водой, чтобы удалить грязь и мусор.



ВНИМАНИЕ: Несоблюдение требований к установке фильтра приведет к аннулированию гарантии

10.2 Очистка вентиляционных отверстий

Машина должна быть чистой, чтобы охлаждающий воздух свободно проходил через вентиляционные отверстия.

10.3 Смазка муфт

Чтобы обеспечить легкое соединение и не допустить высыхания уплотнительных колец, муфты следует регулярно смазывать.

11 ХРАНЕНИЕ

Машина должна храниться в помещении без мороза!

Перед хранением насос, шланг и принадлежности должны быть всегда опорожнены от воды следующим образом:

1. Остановите машину (поверните переключатель пуска/остановки в положение "0" и отсоедините шланг подачи воды и насадку).
2. Перезапустите машину и активируйте курок пускового пистолета. Пусть машина работает до тех пор, пока вода не перестанет поступать через спусковой пистолет.
3. Остановите машину, отключите от сети и смотайте шланг и кабель.
4. Поместите пусковой пистолет, копые, насадки и другие аксессуары в держатели машины. Крючок можно использовать для хранения шланга и шнура.

Если машина по ошибке будет заморожена, необходимо проверить ее на наличие повреждений.



ПРЕДУПРЕЖДЕНИЕ: Никогда не запускайте замерзшую машину.
Гарантия не распространяется на повреждения от мороза!

12 ПОИСК И УСТРАНЕНИЕ НЕИСПРАВНОСТЕЙ

СИМПТОМ	ПРИЧИНА	РЕКОМЕНДУЕМЫЕ ДЕЙСТВИЯ
Машина отказывается запускаться	Машина не подключена к сети	Подключаемая машина.
	Неисправная розетка	Попробуйте другой сокет.
	Неисправный удлинительный кабель	Попробуйте использовать удлинительный кабель.
Колблющееся давление	Насос всасывает воздух	Убедитесь в герметичности шлангов и соединений.
	Загрязненные, изношенные или заклинившие клапаны	Обратитесь в ближайший сервисный центр
	Недостаточное водоснабжение	Увеличьте давление воды, проверьте, не засорился ли садовый шланг, и/или замените его на шланг большего диаметра.
	Изношены уплотнения насоса	Обратитесь в ближайший сервисный центр
Остановки машины	Неправильное напряжение в сети	Убедитесь, что напряжение в сети соответствует спецификации на заводской табличке
	Активирован термодатчик	Оставьте машину на 5 минут, чтобы она остыла
	Форсунка частично заблокирована	Очистите форсунку с помощью иглы и распыления воды в обратном направлении через форсунку
	Увеличение силы тока	Попробуйте использовать удлинительный кабель.
Машина пульсирует	Воздух во впускном шланге/насосе	Дайте машине поработать с открытым курком, пока не восстановится обычное рабочее давление.
	Недостаточная подача сетевой воды	Увеличьте давление воды, проверьте, не засорился ли садовый шланг, и/или замените его на шланг большего диаметра.
	Форсунка частично заблокирована	Очистите форсунку с помощью иглы и распыления воды в обратном направлении через форсунку
	Водяной фильтр заблокирован	Очистите фильтр
	Шланг перекручен	Выпрямите шланг.

СИМПТОМ	ПРИЧИНА	РЕКОМЕНДУЕМЫЕ ДЕЙСТВИЯ
Машина часто запускается и останавливается сама по себе	Негерметичность насоса и/или спускового пистолета	Обратитесь в ближайший сервисный центр
	Отсутствие водоснабжения	Подключите входную воду.
Машина запускается, но вода не выходит	Водяной фильтр заблокирован	Очистите фильтр
	Форсунка заблокирована	Очистите форсунку с помощью иглы и распыления воды в обратном направлении через форсунку

13 ГАРАНТИЯ

- На этот продукт предоставляется гарантия, предусмотренная законом, сроком на 36 месяцев, начиная с даты покупки первым пользователем.
- Данная гарантия распространяется на все дефекты материала или производства, за исключением: аккумуляторов, зарядных устройств, дефектных деталей, подверженных нормальному износу, таких как подшипники, щетки, кабели и штекеры, или аксессуаров, таких как дрели, сверла, пильные диски и т.д.; повреждений или дефектов, возникших в результате небрежного обращения, несчастных случаев или переделок; а также стоимости транспортировки.
- Повреждения и/или дефекты, возникшие в результате ненадлежащего использования, также не подпадают под действие гарантийных обязательств.
- Мы также снимаем с себя ответственность за любые телесные повреждения, полученные в результате ненадлежащего использования инструмента.
- Ремонт может выполняться только в авторизованном центре обслуживания клиентов инструментов Powerplus.
- Вы всегда можете получить дополнительную информацию по номеру 00 32 3 292 92 90.
- Любые транспортные расходы всегда несет заказчик, если иное не оговорено в письменном виде.
- В то же время гарантия не может быть предоставлена, если повреждение устройства является результатом небрежного обслуживания или перегрузки.
- Гарантия не распространяется на повреждения, возникшие в результате попадания жидкости, чрезмерного проникновения пыли, преднамеренного повреждения (умышленного или по грубой неосторожности), ненадлежащего использования (использование в целях, для которых устройство не подходит), некомпетентного использования (например, несоблюдение инструкций, приведенных в руководстве), неквалифицированного монтажа, удара молнии, ошибочного напряжения сети. Этот список не является исчерпывающим.
- Принятие претензий по гарантии не может привести ни к продлению гарантийного срока, ни к началу нового гарантийного срока в случае замены устройства.
- Таким образом, устройства или детали, замененные по гарантии, остаются собственностью компании Varo NV.
- Мы оставляем за собой право отклонить претензию, если невозможно проверить факт покупки или если очевидно, что изделие не обслуживалось должным образом. (Чистые вентиляционные отверстия, регулярное обслуживание угольных щеток и т. д.).
- В качестве доказательства даты покупки необходимо сохранить товарный чек.
- Прибор должен быть возвращен в разобранном виде вашему дилеру в приемлемо чистом состоянии (в оригинальном выдувном футляре, если это применимо к данному прибору), с подтверждением покупки.

14 ОКРУЖАЮЩАЯ СРЕДА

Если после длительного использования прибор требует замены, не выбрасывайте его вместе с бытовым мусором, а утилизируйте экологически безопасным способом.

Отходы, образующиеся от электрических машин, не следует утилизировать как обычный бытовой мусор. Утилизируйте их там, где есть пункты приема. Обратитесь к местным властям или продавцу за советом по переработке.

15 ДЕКЛАРАЦИЯ О СООТВЕТСТВИИ

VARO - Vic. Van Rompuy N.V. - Joseph Van Instraat 9 - BE2500 Lier - BELGIUM, единолично заявляет, что,

продукт : Мойка высокого давления
торговая марка : POWERplus
модель : POWXG90504

соответствует основным требованиям и другим соответствующим положениям применимых европейских директив/регламентов, основанных на применении европейских гармонизированных стандартов. Любая несанкционированная модификация устройства аннулирует данную декларацию.

Европейские директивы/регламенты (включая, если применимо, их изменения до даты подписания);

2011/65/EU

2006/42/EC

2014/30/EU

2000/14/EC Приложение V LwA

Измерено 88 дБ(A)

Гарантированный 89 дБ(A)

Европейские гармонизированные стандарты (включая, если применимо, их изменения до даты подписания);

EN 60335-1 : 2012

EN 60335-2-79 : 2012

EN IEC 55014-1 : 2021

EN IEC 55014-2 : 2021

EN IEC 61000-3-2 : 2019

EN 61000-3-3 : 2013

Ответственный за продукт и хранитель технической документации: Philippe Vankerkhove (Филипп Ванкеркхове), MSc.EE. - VARO Vic. Van Rompuy n.v.

Нижеподписавшийся действует от имени Исполнительного директора компании,

Philippe Vankerkhove (Филипп Ванкеркхове), MSc. EE
Отдел нормоконтроля – Менеджер по вопросам согласований
08/08/2025, Lier - Бельгия

1	УПОТРЕБА ПО ПРЕДНАЗНАЧЕНИЕ	3
2	ОПИСАНИЕ (ФИГ. А-В)	3
3	СПИСЪК НА СЪДЪРЖАНИЕТО НА ПАКЕТА	3
4	СИМВОЛИ	4
5	ОБЩИ ПРЕДУПРЕЖДЕНИЯ ЗА БЕЗОПАСНОСТ НА ЕЛЕКТРОИНСТРУМЕНТИТЕ	4
5.1	<i>Работна зона</i>	4
5.2	<i>Електрическа безопасност</i>	5
5.3	<i>Лична безопасност</i>	5
5.4	<i>Използване и грижа за електроинструменти</i>	6
5.5	<i>Услуга</i>	6
6	ДОПЪЛНИТЕЛНИ ИНСТРУКЦИИ ЗА БЕЗОПАСНОСТ ЗА ПОЧИСТВАЩИ ПРЕПАРАТИ ПОД ВИСОКО НАЛЯГАНЕ	6
6.1	<i>Връзка за мрежово захранване</i>	7
6.2	<i>Връзка за вода</i>	8
6.3	<i>Устройства за безопасност</i>	8
7	СГЛОБЯВАНЕ	8
7.1	<i>Сглобяване на пистолета (фиг. 1)</i>	8
7.2	<i>Монтиране на държача за аксесоари (фиг. 2)</i>	8
7.3	<i>Монтаж на макара за маркуч (фиг. 3)</i>	8
7.4	<i>Сглобяване на куката за съхранение и държача за пистолет (фиг. 4)</i>	9
8	ОПЕРАЦИЯ	9
8.1	<i>Свързване на градинския маркуч (фиг. 5)</i>	9
8.2	<i>Монтаж на маркуча за високо налягане (фиг. 6)</i>	9
8.3	<i>Монтиране на турболента</i>	9
8.4	<i>Връзка за вода</i>	9
8.5	<i>Пускане/спиране на машината</i>	9
8.6	<i>Регулируема дюза (фиг. 8)</i>	10
8.7	<i>Завъртане на пистолета (фиг. 7а)</i>	10
8.8	<i>Почистващо устройство за тераси</i>	10
9	ТЕХНИЧЕСКИ ДАННИ	10

10	ПОДДРЪЖКА И ПОЧИСТВАНЕ	11
<i>10.1</i>	<i>Почистване на входящия филтър</i>	<i>11</i>
<i>10.2</i>	<i>Почистване на въздушните отвори</i>	<i>11</i>
<i>10.3</i>	<i>Смазване на съединителите</i>	<i>11</i>
11	СЪХРАНЕНИЕ	11
12	ОТСТРАНЯВАНЕ НА НЕИЗПРАВНОСТИ	12
13	ГАРАНЦИЯ	13
14	ОКОЛНА СРЕДА	14
15	ДЕКЛАРАЦИЯ ЗА СЪОТВЕТСТВИЕ	14

**МИЯЛНА МАШИНА ПОД ВИСОКО НАЛЯГАНЕ 2200W
POWXG90504****1 УПОТРЕБА ПО ПРЕДНАЗНАЧЕНИЕ**

Вашата машина за почистване под високо налягане е проектирана за почистване на открито. Почистване на: машини, превозни средства, конструкции, инструменти, фасади, тераси, градински инструменти,...



ПРЕДУПРЕЖДЕНИЕ! Прочетете внимателно това ръководство и общите инструкции за безопасност, преди да използвате уреда, за ваша собствена безопасност. Вашият електроинструмент трябва да се предава само заедно с тези инструкции.

2 ОПИСАНИЕ (ФИГ. А-В)

1. Съединител за вход на вода
2. Кука за съхранение
3. Изход за вода
4. Превключвател
5. Дръжка на количката
6. Държач за оръжие
7. Маркуч за високо налягане
8. Пистолет с тригер
9. Заклучване на спусъка
10. Ланс
11. Регулируема дюза
12. Бутон за заключване на маркуча Gun
13. Почистващо средство за тераси
14. Турболента
15. Макара за маркуч
16. Четка
17. Удължено копие за почистване на тераси

3 СПИСЪК НА СЪДЪРЖАНИЕТО НА ПАКЕТА

- Премахване на всички опаковъчни материали
- Премахване на останалите опаковки и транзитни подпори (ако има такива)
- Проверка на пълнотата на съдържанието на опаковката
- Проверете уреда, захранващия кабел, щепсела и всички аксесоари за повреди при транспортиране.
- Съхранявайте опаковъчните материали, доколкото е възможно, до края на гаранционния период. След това ги изхвърлете в местната система за изхвърляне на отпадъци.



ПРЕДУПРЕЖДЕНИЕ Опаковъчните материали не са играчки! Децата не трябва да си играят с найлонови торбички! Опасност от задушаване!

- | | |
|---|--------------------------------|
| 1x машина за миене под високо налягане | 1x почистваща игла |
| 1x пистолет за пръскане | 1x фиксирана четка |
| 1x удължено копие за почистване на тераси | 1x резервоар за детергент |
| 1x регулируем крайник | 1x макара за маркуч + 4 винта |
| 1x конектор за вход на вода | 1x скоба за маркуч |
| 1x 8 м маркуч за налягане | 1x държач за пистолет |
| 1x ръководство | 1x дръжка на макара за маркуч |
| 1x устройство за почистване на тераси | 1x дръжка за количка + 2 винта |
| 1x турбо дюза | 2x колело Ø180mm (монтирано) |
| | 1x държач за аксесоари |



Когато липсват или са повредени части, моля, свържете се с вашия дилър.

4 СИМВОЛИ

В това ръководство и/или върху машината са използвани следните символи:

	<p>Струята не трябва да се насочва към хора, домашни любимци, електрически съоръжения под напрежение или към самия уред.</p>		<p>В съответствие с основните стандарти за безопасност на приложимите европейски директиви</p>
	<p>Клас II - Машината е с двойна изолация; поради това не е необходим заземителен проводник.</p>		<p>Прочетете ръководството преди употреба</p>
	<p>Означава риск от нараняване на хора или повреда на инструмента.</p>		<p>Електрическите продукти не трябва да се изхвърлят заедно с битовите отпадъци.</p>
	<p>Важна информация</p>		<p>Носете предпазни очила</p>
	<p>Защита от шум при носене</p>		<p>Носете ръкавици</p>

5 ОБЩИ ПРЕДУПРЕЖДЕНИЯ ЗА БЕЗОПАСНОСТ НА ЕЛЕКТРОИНСТРУМЕНТИТЕ

Прочетете всички предупреждения за безопасност и инструкции. Неспазването на предупрежденията и инструкциите може да доведе до токов удар, пожар и/или сериозно нараняване. Съхранявайте предупрежденията за безопасност и инструкциите за бъдещи справки. Терминът "електроинструмент" в предупрежденията за безопасност се отнася до вашия електроинструмент, захранван от електрическата мрежа (с кабел), или електроинструмент, захранван от батерия (с акумулатор).

5.1 Работна зона

- Поддържайте работната зона чиста и добре осветена. Непочистените и тъмни зони могат да доведат до инциденти.
- Не работете с електроинструменти в потенциално взривоопасна среда, например в присъствието на запалими течности, газове или прах. Електроинструментите създават искри, които могат да възпламенят праха или изпаренията.
- Когато работите с електроинструмент, дръжте децата и страничните лица на разстояние. Отвлечането на вниманието може да доведе до загуба на контрол върху него.



Винаги проверявайте дали захранването съответства на напрежението, посочено на табелката с номиналните стойности.

- Щепселите на електроинструментите трябва да съответстват на контакта. Никога не променяйте щепсела по какъвто и да е начин. Не използвайте адаптерни щепсели със заземени електроинструменти. Немодифицираните щепсели и съответстващите контакти ще намалят риска от смъртоносен токов удар.
- Избягвайте контакт на тялото със заземени повърхности, като тръби, радиатори, кухненски печки и хладилници. Съществува повишен риск от смъртоносен токов удар, ако тялото ви е заземено.
- Не излагайте електроинструментите на дъжд или влага. Ако в електроинструмента попадне вода, това ще увеличи риска от смъртоносен токов удар.
- Не повреждайте кабела. Никога не използвайте кабела за пренасяне, дърпане или изключване на електроинструмента. Пазете кабела от топлина, масло, остри ръбове или движещи се части. Повредените или заплетени шнурове увеличават риска от смъртоносен токов удар.
- Когато работите с електроинструмент на открито, използвайте удължител, подходящ за употреба на открито. Използването на кабел, подходящ за използване на открито, намалява риска от смъртоносен токов удар.
- Ако работата с електроинструмента на влажно място е неизбежна, използвайте захранване, защитено с устройство за защита от остатъчен ток (RCD). Използването на RCD намалява риска от смъртоносен токов удар.

5.3 *Лична безопасност*

- Бъдете нащрек, внимавайте какво правите и използвайте здрав разум, когато работите с електроинструмент. Не използвайте електроинструмент, когато сте уморени или под въздействието на наркотици, алкохол или лекарства. Момент на невнимание при работа с електроинструмент може да доведе до сериозно нараняване.
- Използвайте оборудване за безопасност. Винаги носете предпазни средства за очите. Използването на предпазни средства, като маска против прах, нехлъзгащи се предпазни обувки, твърда шапка или защита на слуха, когато е необходимо, ще намали риска от нараняване.
- Избягвайте случайни стартирания. Уверете се, че превключвателят е в изключено положение, преди да поставите щепсела. Пренасянето на електроинструменти с пръст върху превключвателя или включването на електроинструменти, когато превключвателят е във включено положение, повишава вероятността от злополуки.
- Преди да включите електроинструмента, извадете всички регулиращи ключове или гаечни ключове. Ключ или гаечен ключ, оставен прикрепен към въртяща се част на електроинструмента, може да доведе до телесни повреди.
- Не се протягайте твърде далеч. Дръжте краката си здраво стъпили на земята през цялото време. Това ще ви позволи да запазите контрола върху електроинструмента в неочаквани ситуации.
- Облечете се подходящо. Не носете свободни дрехи или бижута. Дръжте косата, дрехите и ръкавиците си далеч от електроинструмента. Свободните дрехи, бижутата или дългата коса могат да се заплетат в движещите се части.
- Ако има устройства за свързване на съоръжения за извличане и събиране на прах, уверете се, че те са прикрепени и се използват правилно. Използването на такива устройства може да намали опасностите, свързани с праха.

5.4 Използване и грижа за електроинструменти

- Не очаквайте от електроинструмента да направи повече, отколкото може. Използвайте подходящия електроинструмент за това, което искате да направите. Електрическият инструмент ще постигне по-добри резултати и ще бъде по-безопасен, ако се използва в контекста, за който е проектиран.
- Не използвайте електроинструмента, ако превключателят не може да го включва и изключва. Електроинструмент със счупен превключател е опасен и трябва да се ремонтира.
- Изключете щепсела от източника на захранване, преди да извършвате настройки, да смените аксесоари или да съхранявате електроинструменти. Тези превантивни мерки за безопасност намаляват риска от случайно стартиране на електроинструмента.
- Съхранявайте електроинструментите, когато не се използват, на място, недостъпно за деца, и не позволявайте на хора, които не са запознати с електроинструмента или с тези инструкции, да работят с него. Електроинструментите са потенциално опасни в ръцете на необучени потребители.
- Поддръжка. Проверявайте за неправилно подреждане или заклещване на движещите се части, за счупвания или за всякакви други особености, които могат да повлияят на работата на електроинструмента. Ако са повредени, електроинструментът трябва да се ремонтира. Много злополуки са причинени от използването на лошо поддържани електроинструменти.
- Поддържайте режещите инструменти остри и чисти. Правилно поддържаните режещи инструменти с остри режещи ръбове е по-малко вероятно да се заклеят и са по-лесни за управление.
- Използвайте електроинструмента, принадлежностите, режещите инструменти и др. в съответствие с тези инструкции и по начина, предвиден за конкретния тип електроинструмент, като се съобразявате с условията на работа и работата, която трябва да се извърши. Използването на електроинструмента по начин, за който не е предназначен, може да доведе до потенциално опасни ситуации.

5.5 Услуга

- Вашият електроинструмент трябва да се обслужва от квалифициран специалист, който използва само стандартни резервни части. Това ще гарантира, че той отговаря на необходимите стандарти за безопасност.

6 ДОПЪЛНИТЕЛНИ ИНСТРУКЦИИ ЗА БЕЗОПАСНОСТ ЗА ПОЧИСТВАЩИ ПРЕПАРАТИ ПОД ВИСОКО НАЛЯГАНЕ

- Уредът е предназначен единствено за частна употреба на открито и НЕ за търговска употреба. Моля, пазете го от топлина, пряка слънчева светлина, влага и дъжд, замръзване и остри ръбове.
- Не позволявайте на хора, които не са обучени за работа с миялна машина под високо налягане и не са прочели ръководството за експлоатация, да работят с машината!
- Почистващите устройства под високо налягане не трябва да се използват от деца или необучен персонал.
- Децата трябва да бъдат наблюдавани, за да се гарантира, че няма да си играят с уреда.
- Преди да стартирате машината, моля, проверете я внимателно за евентуални дефекти. Ако откриете такива, не стартирайте машината и се свържете с местния дистрибутор.
- Проверете особено изолацията на електрическия кабел, която трябва да е безупречна и без пукнатини. Ако електрическият кабел е повреден, оторизиран местен сервизен център трябва да го замени.



ПРЕДУПРЕЖДЕНИЕ: Струите с високо налягане могат да бъдат опасни при неправилна употреба. Струята не трябва да се насочва към хора, електрическо оборудване под напрежение или към самия уред.



ПРЕДУПРЕЖДЕНИЕ: Не използвайте уреда в обсега на хора, ако те не носят защитно облекло.

- Не насочвайте струята срещу себе си или други хора, за да почистите дрехи или обувки.
- Дръжте пръскачката здраво с двете си ръце.
- Операторът и всички, които се намират в непосредствена близост до мястото на почистване, трябва да предприемат действия, за да се предпазят от удари от отломки, изхвърлени по време на работа.
- По време на работа носете очила и защитни дрехи.
- Изключете от електрическото захранване, преди да извършвате потребителска поддръжка.
- За да се гарантира безопасността на уреда, използвайте само оригинални резервни части от производителя или одобрени от него.
- Не използвайте уреда, ако захранващият кабел или важни части на уреда са повредени, напр. предпазното устройство, маркучът за високо налягане и пистолетът за задействане.
- Не използвайте уреда с мокри ръце. Ако уредът е влажен или мокър, незабавно го изключете от електрическата мрежа. Не го поставяйте във вода.
- Струята с високо налягане може да повреди гумите и вентилите им, а след това да ги спуска.
- Никога не използвайте машината в среда, в която може да има опасност от експлозия.
- Не е разрешено да се почистват азбестосъдържащи повърхности с високо налягане.
- Тази машина за миене под високо налягане не трябва да се използва при температури под 0°C

ПРЕДУПРЕЖДЕНИЕ: Маркучите за високо налягане, фитингите и съединителите са важни за безопасността на уреда. Използвайте само маркучи, фитинги и съединители, препоръчани от производителя.



ПРЕДУПРЕЖДЕНИЕ: Неподходящите удължителни кабели могат да бъдат опасни. Кабелите на макари винаги трябва да бъдат напълно размотавани, за да се предотврати прегряване на кабела.

- Ако се използва удължителен кабел, щепселът и гнездото трябва да са водоустойчиви и да отговарят на посочените по-долу изисквания за дължина и размери на кабела.
 - 1,0 mm² макс. 12.5 m
 - 1,5 mm² макс. 20 m
- Ако електрическият кабел е повреден, той трябва да бъде подменен от производителя, неговия сервизен представител или лице с подобна квалификация, за да се избегне опасност.

6.1 Връзка за мрежово захранване

При свързване на миялната машина под високо налягане към електрическата инсталация трябва да се спазва следното:

- Свързването на електрическото захранване трябва да се извърши от квалифициран електротехник и да отговаря на изискванията на IEC 60364-1
- Препоръчително е електрическото захранване на този уред да включва или устройство за остатъчен ток, което да прекъсва захранването, ако токът на утечка към земята превиши 30 mA за 30 ms.

6.2 Връзка за вода

- Свързване към обществената мрежа в съответствие с разпоредбите.
- Входният маркуч може да се свърже към водопроводната мрежа с максимално входящо налягане от 12 бара.



Тази машина за миене под високо налягане в Европа е разрешена за свързване с водопроводната мрежа за питейна вода само когато е инсталиран подходящ предпазител от обратен поток в мрежата, тип ВА съгласно EN 1717. Дължината на маркуча между предпазителя от обратен поток и миелната машина под високо налягане трябва да бъде най-малко 10 метра, за да се поемат възможните пикове на налягането (с минимален диаметър 1/2 инча).

- Щом водата премине през клапана ВА, тя вече не се счита за питейна вода.



ВАЖНО! Използвайте само вода без примеси. Ако има риск от пясъчни частици във входящата вода (напр. от собствения ви кладенец), трябва да се монтира допълнителен филтър.

6.3 Устройства за безопасност

- Разтоварващият вентил може да намали налягането, ако то превиши предварително зададените стойности.
- Заклучващо устройство на спусъка на пистолета (9): Спусковият пистолет (8) е снабден със заключващо устройство (9). Когато копчето е задействано, пистолетът за задействане на спусъка (8) не може да се управлява.
- Термичен сензор предпазва двигателя от претоварване. Машината ще се рестартира след няколко минути, когато термичният сензор се охлади.

7 СГЛОБЯВАНЕ

В този раздел ще бъде обяснено подробно как да подготвите вашата машина под високо налягане за употреба.

7.1 Сглобяване на пистолета (фиг. 1)

- Поставете регулируемата дюза за пръскане (К) в пистолета. Натиснете и завъртете регулируемата дюза по посока на часовниковата стрелка върху пистолета (J), докато се затегне с ръка, за да я заключите на място. Когато частите са съединени правилно, не можете да разделите двата компонента, като издърпате право навън регулируемата дюза. Всички приставки трябва да бъдат поставени в пистолета за правилно използване.

7.2 Сглобяване на държача за аксесоари (фиг. 2)

- Завийте здраво държача за аксесоари към основния корпус.

7.3 Монтаж на макарата за маркуч (фиг. 3)

Монтирайте опората на маркуча към макарата за маркуч, след което я захванете и завийте

поставете опорите на макарата за маркуч върху дръжката на количката, след което монтирайте дръжката на макарата за маркуч към макарата за маркуч с "щракване".

7.4 Сглобяване на куката за съхранение и държача за пистолет (Фигура 4)

- Плъзнете държача на пистолета плътно към основното тяло.

8 ОПЕРАЦИЯ**8.1 Свързване на градинския маркуч (фиг. 5)**

- Преди да свържете конектора за вход на вода към миялната машина под налягане, отстранете пластмасовата капачка.
- Свържете конектора на маркуча (с вграден филтър) към машината под налягане.
- Свържете градинския маркуч със стандартна бърза връзка

8.2 Монтиране на маркуча за високо налягане (фиг. 6)

- Свържете маркуча за високо налягане към пистолета за задействане.
- Отстранете маркуча за високо налягане, като натиснете бутона (B)

8.3 Монтиране на турбо ланци

- Поставете турбо дюзата/почистващото средство за тераси в пистолета за задействане
- Когато е поставен, го завъртете по посока на часовниковата стрелка. Внимание: Уверете се, че копието е правилно закрепено към пистолета

8.4 Връзка за вода

Обикновен градински маркуч 1/2" с дължина мин. 10 м и макс. 25 м ще бъде подходящ.



ВАЖНО! Използвайте само вода без примеси. Ако има риск от пясъчни частици във входящата вода (напр. от собствения ви кладенец), трябва да се монтира допълнителен филтър.

- Преди да свържете маркуча за вода към машината, оставете водата да изтече през него, за да предотвратите проникването на пясък и мръсотия в машината. Забележка: Проверете дали филтърът е монтиран в тръбата за подаване на вода и дали не е запушен.
- Свържете маркуча за вода към водоснабдяването с помощта на бързия конектор (входяща вода, максимално налягане: 12 bar, максимална температура: 50°C).
- Включете водата.

8.5 Пускане/спиране на машината

По време на работа пистолетът и копието се влияят от тягата - затова винаги го дръжте здраво с двете си ръце.



ВАЖНО: Насочете дюзата към земята.

Тази машина за почистване под високо налягане е оборудвана със система за автоматично пускане/спиране, базирана на налягането на водата.

- Проверете дали машината е в изправено положение. ЗАБЕЛЕЖКА: Не поставяйте машината във висока трева!
- Освободете блокировката на спусъка
- Задействайте спусъка на пистолета и оставете водата да тече, докато целият въздух излезе от маркуча за вода.
- Завъртете превключвателя Старт/Стоп надясно
- Активирайте спусъка на пистолета.

6. Винаги регулирайте разстоянието и съответно налягането на дюзата спрямо повърхността, която трябва да се почисти.

Не покривайте машината по време на работа и не я използвайте в помещение без подходяща вентилация!

ЗАБЕЛЕЖКА: Ако машината е оставена или не се използва в продължение на 5 минути, тя трябва да се изключи с превключвателя за пускане/спиране (4) "O":

1. Завъртете превключвателя за пускане/спиране наляво в положение "O".
2. Изключете електрическия щепсел от контакта.
3. Изключете подаването на вода и задействайте спусъка на пистолета, за да освободите машината от налягането.
4. Заклучете спусъка на пистолета. (Фиг. 7)

Когато освободите спусъка на пистолета, машината спира автоматично. Машината ще заработи отново, когато активирате отново спусъка на пистолета.

8.6 Регулируема дюза (Фиг. 8)

Налягането на регулируемата дюза може да се регулира чрез завъртане.



ПРЕДУПРЕЖДЕНИЕ: Не правете това по време на работа, за да избегнете удар на ръката в струята.

8.7 Завъртете пистолета (фиг. 7a)

Въртящият се пистолет ще регулира ъгъла на почистване по време на пръскане с пълнен вентилатор, за да може всеки потребител да намери най-удобната и ефективна позиция за почистване. Натиснете бутона към страната "отключване", функцията за въртене ще се отвори. И натиснете бутона към страната "заклучване", ако не се нуждаете от тази функция.

8.8 Почистващо средство за тераси

Почистващото устройство за тераси е мощен аксесоар за почистване на тераси, алеи и др.

Прикрепете уреда за почистване на тераси към копието.

ЗАБЕЛЕЖКА: Не използвайте уреда за почистване на тераси като метла, а го оставете да се движи плавно по повърхността.

9 ТЕХНИЧЕСКИ ДАННИ

	POWXG90504
Тип на двигателя	Мотор с четки
Налягане (Мра)	12
Макс. Налягане (Мра)	17
Напрежение	220-240 V / 50Hz
Захранване	2200 W
Поток	6,5 л/мин
Температура на водата	Макс. 50°C
Тегло	11 кг

10 ПОДДРЪЖКА И ПОЧИСТВАНЕ

ПРЕДУПРЕЖДЕНИЕ! Винаги изключвайте електрическия щепсел от контакта, преди да извършвате поддръжка или почистване.

За да си осигурите дълъг и безпроблемен експлоатационен живот, моля, спазвайте следните съвети:

- Измийте маркуча за вода, маркуча за високо налягане, пръскачката и аксесоарите преди монтажа
- Почистете съединителите от прах и пясък.
- След употреба изплакнете приставката за разпръскване на детергент.
- Почистете дюзите.

Всеки ремонт трябва винаги да се извършва в оторизиран сервиз с оригинални резервни части.

10.1 Почистване на входящия филтър

- Редовно почиствайте филтъра на входа за вода. Промивайте с вода, за да отстраните замърсяванията и остатъците.



ВНИМАНИЕ: Непоставянето на филтъра води до загуба на гаранцията.

10.2 Почистване на вентилационните отвори

Машината трябва да се поддържа чиста, за да може охлаждащият въздух да преминава свободно през вентилационните отвори на машината.

10.3 Смазване на съединители

За да се осигури лесно свързване и да не се изсушават о-пръстените, съединителите трябва да се смазват редовно.

11 СЪХРАНЕНИЕ

Машината трябва да се съхранява в незамръзващо помещение!

Помпата, маркучът и аксесоарите винаги трябва да се изпразват от вода преди съхранение, както следва:

1. Спрете машината (завъртете превключвателя за пускане/спиране "О" и откачете маркуча за вода и дюзата).
2. Рестартирайте машината и задействайте спусъка на пистолета. Оставете машината да работи, докато през спусъка на пистолета не потече повече вода.
3. Спрете машината, изключете от електрическата мрежа и навийте маркуча и кабела.
4. Поставете пистолета за задействане, копието, дюзите и другите принадлежности в държачите на машината. Куката може да се използва за съхранение на маркуча и кабела.

Ако машината по погрешка бъде замразена, е необходимо да я проверите за повреди.



ПРЕДУПРЕЖДЕНИЕ: Никога не стартирайте замразена машина. Повредите от замръзване не се покриват от гаранцията!

12 ОТСТРАНЯВАНЕ НА НЕИЗПРАВНОСТИ

СИМПТОМ	ПРИЧИНА	ПРЕПОРЪЧИТЕЛНО ДЕЙСТВИЕ
Машината отказва да се стартира	Машината не е включена към електрическата мрежа	Включете машината.
	Дефектно гнездо	Опитайте с друго гнездо.
	Дефектен удължител	Опитайте без удължителния кабел.
Колебливо налягане	Помпата изсмуква въздух	Проверете дали маркучите и връзките са херметични.
	Замърсени, износени или заклещени клапани	Свържете се с най-близкия сервизен център
	Недостатъчно водоснабдяване	Увеличете налягането на водата, проверете за запушване на градинския маркуч и/или сменете маркуча с по-голям.
	Износени уплътнения на помпата	Свържете се с най-близкия сервизен център
Спиране на машината	Неправилно мрежово напрежение	Проверете дали мрежовото напрежение съответства на спецификацията на табелката с имената.
	Активиране на термичен сензор	Оставете машината за 5 минути, за да се охлади
	Дюзата е частично блокирана	Почистете дюзата с игла и чрез обратно пръскане на вода през дюзата.
	Увеличаване на силата на тока	Опитайте без удължителния кабел.
Пулсираща машина	Въздух във входящия маркуч/помпата	Оставете машината да работи с отворен спусък, докато се възстанови обичайното работно налягане.
	Недостатъчно снабдяване с вода от водопроводната мрежа	Увеличете налягането на водата, проверете за запушване на градинския маркуч и/или сменете маркуча с по-голям.
	Дюзата е частично блокирана	Почистете дюзата с игла и чрез обратно пръскане на вода през дюзата.
	Блокиран воден филтър	Почистете филтъра
	Прегъване на маркуча	Изправете маркуча.
Машината често се стартира и спира сама	Помпата и/или пистолетът за задействане на спусъка изтичат	Свържете се с най-близкия сервизен център

	Няма водоснабдяване	Свържете входящата вода.
Машината се стартира, но не излиза вода	Блокиран воден филтър	Почистете филтъра
	Блокиране на дюзата	Почистете дюзата с игла и чрез обратно пръскане на вода през дюзата.

13 ГАРАНЦИЯ

- За този продукт се предоставя законова гаранция за срок от 36 месеца, считано от датата на закупуване от първия потребител.
- Тази гаранция покрива всички недостатъци на материала или производството, с изключение на : батерии, зарядни устройства, дефектни части, които подлежат на нормално износване, като лагери, четки, кабели и щепсели, или аксесоари, като бормашини, свредла, пили и т.н. ; повреди или дефекти, възникнали в резултат на лошо третиране, злополуки или промени; нито разходите за транспорт.
- Повредите и/или дефектите, възникнали в резултат на неподходяща употреба, също не попадат в обхвата на гаранционните разпоредби.
- Отказваме се от всякаква отговорност за телесни повреди, причинени от неподходящо използване на инструмента.
- Поправките могат да се извършват само от оторизиран център за обслужване на клиенти за инструменти Powerplus.
- Винаги можете да получите повече информация на номер 00 32 3 292 92 90.
- Всички транспортни разходи винаги се поемат от клиента, освен ако не е договорено друго в писмена форма.
- В същото време не могат да се предявяват претенции по гаранцията, ако повредата на устройството е резултат от небрежна поддръжка или претоварване.
- От гаранцията са изключени повредите, възникнали в резултат на проникване на течности, прекомерно запрашаване, умишлени повреди (умишлено или поради груба небрежност), неподходяща употреба (употреба за цели, за които устройството не е подходящо), некомпетентна употреба (напр. неспазване на инструкциите, дадени в ръководството), неумел монтаж, удар от мълния, грешно мрежово напрежение. Този списък не е изчерпателен.
- Приемането на гаранционни претенции никога не може да доведе до удължаване на гаранционния срок, нито до започване на нов гаранционен срок в случай на замяна на устройство.
- Устройствата или частите, които са заменени в рамките на гаранцията, остават собственост на Varo NV.
- Запазваме си правото да отхвърлим рекламация, когато покупката не може да бъде проверена или когато е ясно, че продуктът не е бил поддържан правилно. (Почистени вентилационни отвори, редовно обслужвани въглеродни четки и т.н.).
- Касовата бележка за покупка трябва да се пази като доказателство за датата на покупката.
- Вашият уред трябва да бъде върнат неразглобен на вашия дилър в приемливо чист вид (в оригиналната му издута кутия, ако е приложимо за уреда), придружен от доказателство за покупка.

14 ОКОЛНА СРЕДА

Ако уредът ви се нуждае от подмяна след продължителна употреба, не го изхвърляйте заедно с битовите отпадъци, а го изхвърлете по безопасен за околната среда начин.

Отпадъците от електрически машини не трябва да се третират като обикновените битови отпадъци. Моля, рециклирайте ги там, където има съоръжения за рециклиране. Консултирайте се с местните власти или с търговеца на дребно за съвети за рециклиране.

15 ДЕКЛАРАЦИЯ ЗА СЪОТВЕТСТВИЕ

VARO - Vic. Van Rompuy N.V. - Joseph Van Instraat 9 - BE2500 Lier - BELGIUM,
единствено декларира, че,

продукт : Миялна машина под високо налягане
търговска марка : POWERplus
модел : POWXG90504

е в съответствие със съществените изисквания и други съответни разпоредби на приложимите европейски директиви/регламенти, въз основа на прилагането на европейски хармонизирани стандарти. Всяка неотризирана модификация на апарата води до невалидност на тази декларация.

Европейски директиви/регламенти (включително, ако е приложимо, техните изменения до датата на подписване);

2011/65/EC

2006/42/EO

2014/30/EC

2000/14/EO Приложение V

LwA

Измерено 88dB(A)

Гарантирано 89dB(A)

Европейските хармонизирани стандарти (включително, ако е приложимо, техните изменения до датата на подписване);

EN 60335-1 : 2012

EN 60335-2-79 : 2012

EN IEC 55014-1 : 2021

EN IEC 55014-2 : 2021

EN IEC 61000-3-2 : 2019

EN 61000-3-3 : 2013

Отговорно лице за продукта и отговорник за техническата документация : Philippe Vankerkhove (Филип Ванкеркхов), MSc.EE. - VARO Vic. Van Rompuy n.v.

Долуподписаният действа от името на Изпълнителния директор на компанията,

Philippe Vankerkhove (Филип Ванкеркхов), MSc.EE
Регулационни въпроси – мениджър по съответствията
08/08/2025 – Lier, Белгия



varo

WWW.VARO.COM

DESIGNED AND MARKETED BY VARO

©copyright by varo

VARO - VIC. VAN ROMPUY nv
JOSEPH VAN INSTRAAAT 9 - 2500 LIER - BELGIUM