



344-117V00 (Ø80CM)



344-114V00 (Ø100CM)



344-115V00 (Ø120CM)



EN_WARNING: Suitable for children of 3 years+;

Max weight: 300 kg (344-114V00;344-115V00);200kg(344-117V00).

DE_ACHTUNG: Geeignet für Kinder im Alter von 3 Jahren+;

Max. Gewicht: 300 kg (344-114V00;344-115V00);200kg(344-117V00).

FR_ATTENTION: Convient aux enfants de 3 ans+;

Poids maximum : 300 kg(344-114V00;344-115V00);200kg(344-117V00).

ES_ADVERTENCIA: Adecuado para los niños de 3 años+;

Peso máximo: 300 kg (344-114V00;344-115V00);200kg(344-117V00).

PT_ADVERTÊNCIA: Adequado para crianças de 3 anos+;

Peso máximo: 300 kg (344-114V00;344-115V00);200kg(344-117V00).

IT_AVVERTENZA: Adatto a bambini di 3 anni+;

Peso massimo: 300 kg(344-114V00;344-115V00);200kg(344-117V00).

EN_IMPORTANT, RETAIN FOR FUTURE REFERENCE: READ CAREFULLY.

FR_IMPORTANT : A LIRE ATTENTIVEMEN ET A CONSERVER POUR VOUS Y REFERER ULTERIEUREMENT.

ES_IMPORTANTE, LEA Y GUARDE PARA FUTURAS REFERENCIAS.

PT_IMPORTANTE, RETER PARA REFERÊNCIA FUTURA: LEIA ATENTAMENTE.

DE_WICHTIG! SORGFÄLTIG LESEN UND FÜR SPÄTER NACHSCHLAGEN AUFBEWAHREN.

IT_IMPORTANTE! CONSERVARE IL PRESENTE MANUALE PER FUTURO RIFERIMENTO E LEGGERLO ATTENTAMENTE.

A x 2

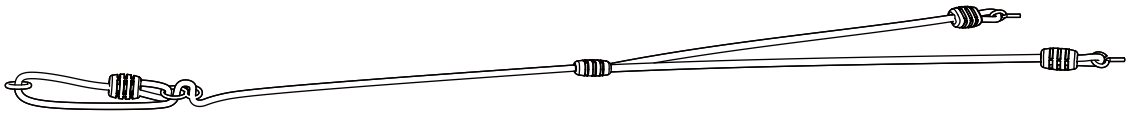

B x 2

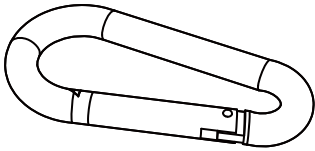

C x 1

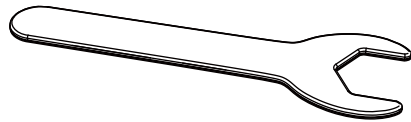

D x 8

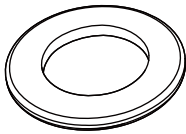

E x 4

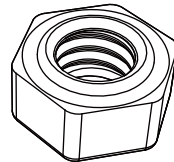

F x 2

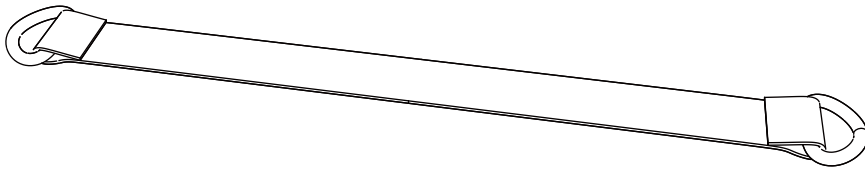

G x 4

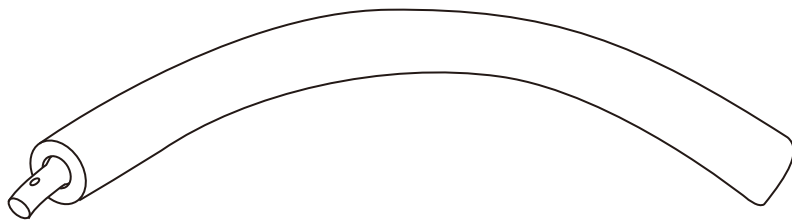

H x 1

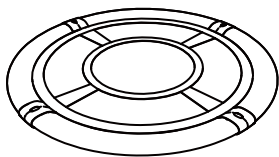

or

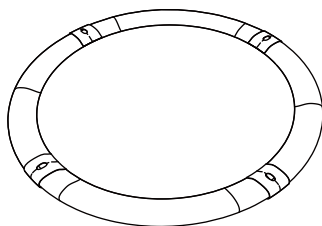

or

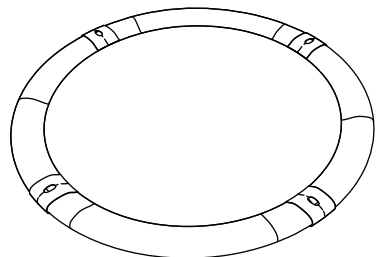

(Ø80CM)

(Ø100CM)

(Ø120CM)

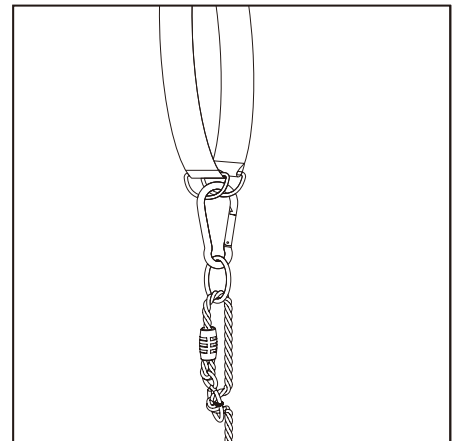
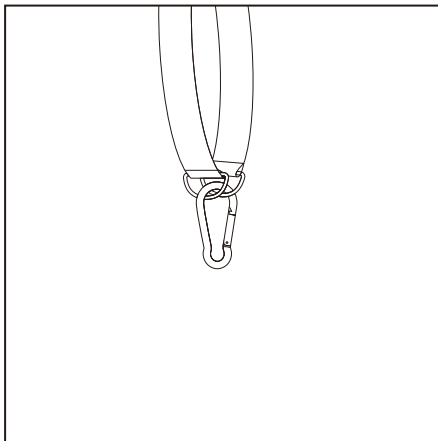
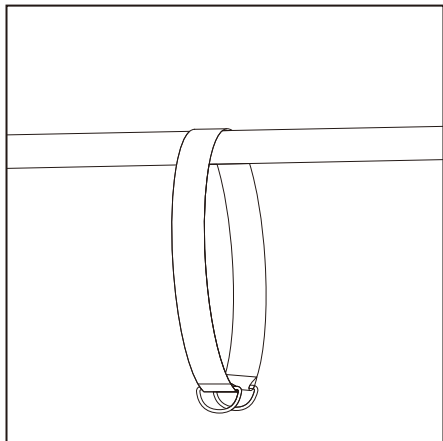
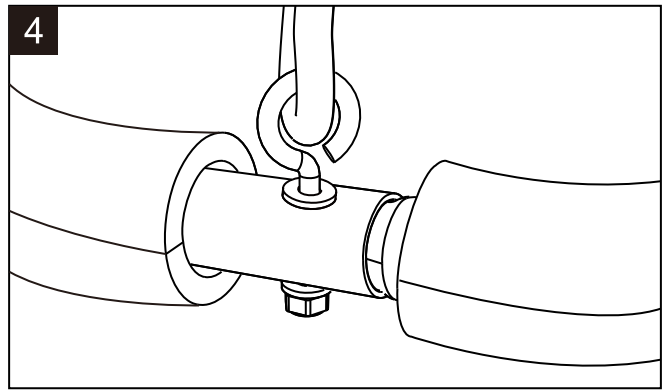
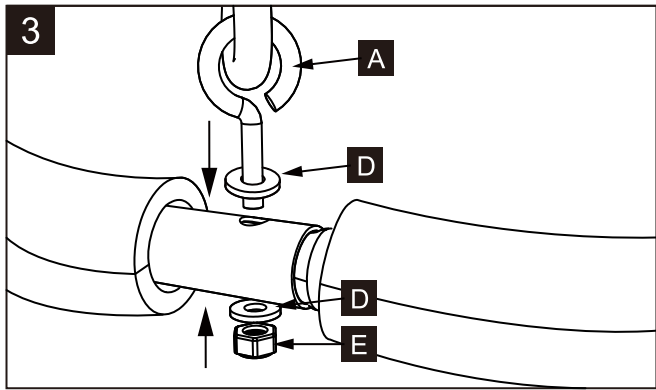
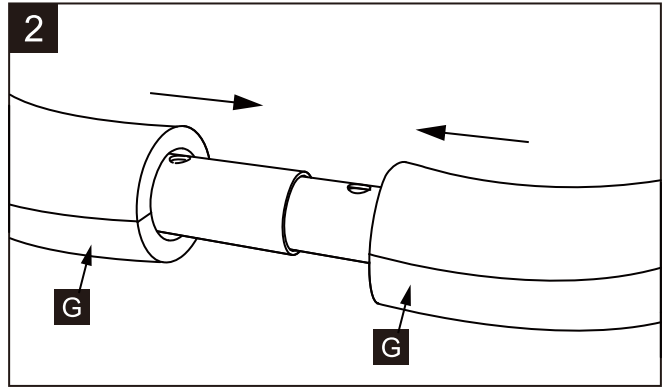
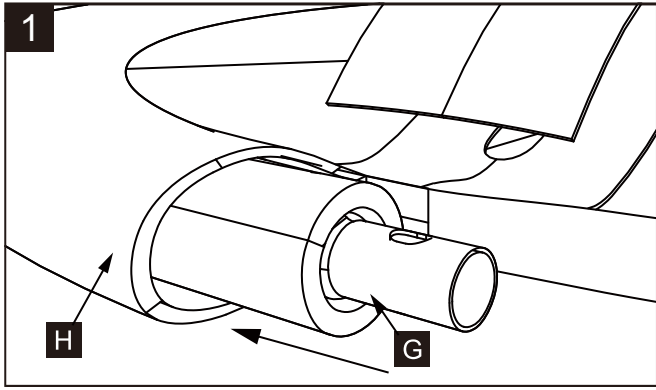

Instructions for use

1. Please keep this instruction sheet safely for future reference.
2. Inappropriate use or faulty application of the product is explicitly forbidden and absolves the manufacturer of all liability. Modifications made by the customer to the original activity toy (for example the adding of an accessory) shall be carried out according to the instructions of the manufacturer. In particular, instructions shall be provided with a kit/accessory about the installation of rope/nets concerning the minimum diameter, the need for fixation at both ends, overall length, and positioning in relation to other structures. This product needs to be mounted and checked thoroughly by an adult before use.
3. The use of the item is allowed only under continuous supervision by an adult. The product is not suitable for children under 36 months, due to a lack of extra safety precautions and taking into account the limited mental capacities of toddlers.
4. This product meets all security aspects of the European standard EN71-1, EN71-2, EN71-3 and EN 71-8. This product is intended for family domestic use only, and for indoor and outdoor use.
5. When installing the product, ensure that the play system or other construction can support the weight (minimum 200 kg) and that there is no risk of entrapment.
6. The product should be at a distance of at least 2 m from all other installations e.g. fences, branches, clothes-line, ... The safety zone (shock absorbing, soft surface) should be 2 m added to rope length at front and back.
7. In this safety area no hard, angular or pointed objects should be present. The surface underneath the product should be flat and shock absorbing. The product must not be placed on asphalt, concrete or any other hard surface. We advise the removal and storage of all accessories during the winter because the characteristics of the soil (when frozen) are not suitable for safe play.
8. The distance between the suspension points along the crossbeam equals or is more than the distance between the junction points of the swing element, plus 4% of the distance between the ground and beam. See fig. I.
9. The minimum distance between the play equipment as well as the distance between the play equipment and the frame should be 45 cm.
10. The minimum distance from the bottom of the swing to the ground surface shall be not less than 35 cm and not more than 55 cm.
11. Specific instructions for adjusting the rope length: See fig. II. Ensure that the product hangs horizontal after adjustment of the ropes.
12. Please ensure that the crossbeam is never higher than 2.5 m. Please make sure that children do not climb up to reach the top beam.
13. All pieces should be checked regularly. For replacement material and expansion of the playground equipment, please contact the supplier. Consequently safety will be guaranteed.
14. Please do not expose to the sun long-term if not in use.
15. This product can only be used in combination with sufficiently strong swing hooks with a nylon bearing. Only in this case the safety can be ensured. It is explicitly forbidden to use the metal rings on a suspension system without a hinged element.
16. **Attention!** To prevent water accumulation, mold growth, and premature material aging, it is recommended to remove the swing seat and store it indoors in a dry, ventilated place during rainy weather or when not in use.

Inspection and maintenance

The frequency of inspection and maintenance will vary with the type of equipment or materials used or other factors (e.g. heavy use, levels of vandalism, coastal location, air pollution, age of equipment, ...). Special attention should be given to the swing hooks, rings, eights, plastic welds and ropes. Moving metal parts must be oiled regularly.

Routine visual inspection (weekly to monthly)

- Always check that the bolts and nuts are securely fastened.
- Check the shock absorbing surface for objects that don't belong there.
- Check for missing parts.
- Check the equipment ground clearances.

Operational inspection (1 to 3 months)

- Check the stability of the construction.
- Check every part for excessive wear and remove when necessary.

Annual inspection (1 up to 2 times per year)

- Check for rust and corrosion.
- Check every part for excessive wear and remove when necessary.
- Check all coverings for bolts and sharp edges and replace when required.
- Replace defective parts in accordance with the manufacturer's instruction.

MAINTENANCE

1. Please wipe the surface stains of product with a dry cloth. If necessary, use mild soap or detergent to clean them. After wiping with a soft wet cloth, wipe them with a dry cloth. Do not use a strong acid-alkaline cleaning solution to clean them.
2. If not used for a long time, please put it in a cool and dry place and cover it with clean cloth or blanket.



WARNING:

CHOKING HAZARD—Small parts. Not suitable for children under 3 years.

Long cord. Strangulation hazard! Risk of falling!

WARNING! DO NOT USE WITHOUT ADULT SUPERVISION!

WARNING! ADULT ASSEMBLING REQUIRED!

WARNING! ONLY FOR DOMESTIC AND FOR INDOOR AND OUTDOOR USE!

INSTRUCTIONS

Fast and easy tool free set up instructions.

1. Separate parts and lay out swing on the ground. Make sure to unfold the mat and align the logo before you proceed.
2. Notice the tubes have male and female ends. Please connect the male end and the female ends.
3. Connect steel rings to secure anchor or tree swing strap carabiner.
4. Adjust the height of the swing by sliding the ropes up or down through the "s" rings on the rope.

FIG I

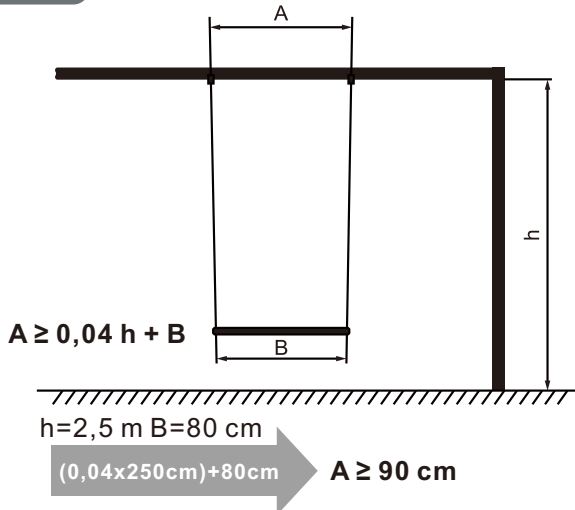

A distance between the suspension points along the crossbeam.

B distance between the junction points of the swing element and the means of suspension.

h distance from the ground to the lower side of the crossbeam.

FIG II

Adjusting the rope length

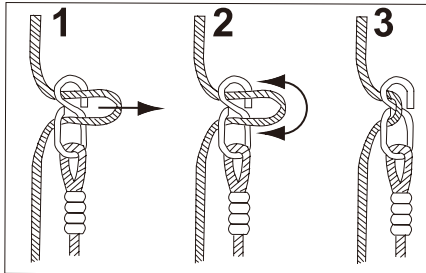

Mode d'emploi

1. Veuillez conserver ce manuel d'instructions pour vous y référer ultérieurement.
2. Une utilisation inappropriée ou une application défectueuse du produit est explicitement interdite et dégage le fabricant de toute responsabilité. Les modifications apportées par le client (par exemple l'ajout d'un accessoire) doivent être effectuées conformément aux instructions du fabricant. En particulier, des instructions doivent être fournies avec un kit/accessoire sur l'installation de la corde/du filet concernant le diamètre minimum, la nécessité de la fixation aux deux extrémités, la longueur totale et le positionnement par rapport à d'autres structures. Ce produit doit être monté et vérifié minutieusement par un adulte avant utilisation.
3. L'utilisation du produit n'est autorisée que sous la surveillance continue d'un adulte. Le produit ne convient pas aux enfants de moins de 36 mois, en raison de l'absence de précautions de sécurité supplémentaires et compte tenu des capacités mentales limitées des tout-petits.
4. Ce produit répond à tous les aspects de sécurité de la norme européenne EN71-1, EN71-2, EN71-3 et EN 71-8. Ce produit est destiné à un usage domestique uniquement, et pour un usage à l'intérieur et à l'extérieur.
5. Lors de l'installation du produit, assurez-vous que le système de jeu ou toute autre construction peut supporter le poids (minimum 200 kg) et qu'il n'y a aucun risque de coincement.
6. Le produit doit être à une distance d'au moins 2 m de toutes les autres installations, par exemple clôtures, branches, cordes à linge ... La zone de sécurité (amortisseur, surface molle) doit être ajoutée de 2 m à la longueur de la corde à l'avant et à l'arrière.
7. Dans cette zone de sécurité, aucun objet dur, angulaire ou pointu ne doit être présent. La surface sous le produit doit être fluide et absorber les chocs. Le produit ne doit pas être placé sur de l'asphalte, du béton ou toute autre surface dure. Nous conseillons d'enlever et de ranger tous les accessoires pendant l'hiver car les caractéristiques du sol (lorsqu'il est gelé) ne sont pas adaptées pour jouer en toute sécurité.
8. La distance entre les points de suspension le long de la traverse est égale ou supérieure à la distance entre les points de jonction de l'élément de balançoire, plus 4 % de la distance entre le sol et la traverse. Voir Fig.I.
9. La distance minimale entre les équipements de jeu ainsi que la distance entre les équipements de jeu et le cadre doit être de 45 cm.
10. La distance minimale entre le bas de la balançoire et la surface du sol ne doit pas être inférieure à 35 cm ni supérieure à 55 cm.
11. Instructions particulières pour le réglage de la longueur du câble : voir Fig.II. Veillez à ce que le produit soit suspendu horizontalement après le réglage des cordes.
12. Veillez à ce que la traverse ne soit jamais plus haute que 2,5 mètres. Veillez vous assurer que les enfants ne grimpent pas pour atteindre la poutre supérieure.
13. Toutes les pièces doivent être vérifiées régulièrement. Pour le matériel de remplacement et l'extension de l'équipement de l'aire de jeux, veuillez contacter le fournisseur. La sécurité sera ainsi garantie.
14. Veuillez ne pas exposer le produit au soleil pendant une longue période s'il n'est pas utilisé.
15. Ce produit ne peut être utilisé qu'en combinaison avec des crochets de balançoire suffisamment solides avec un palier en nylon. Ce n'est qu'à cette condition que la sécurité peut être assurée. Il est formellement interdit d'utiliser les anneaux métalliques sur un système de suspension sans élément articulé.
16. **Attention !** Pour éviter l'accumulation d'eau, la formation de moisissures et le vieillissement prématuré des matériaux, il est recommandé d'enlever le siège de la balançoire et de le ranger à l'intérieur dans un endroit sec et ventilé par temps de pluie ou lorsqu'il n'est pas utilisé.

Inspection et entretien

La fréquence d'inspection et d'entretien variera en fonction du type d'équipement ou de matériaux utilisés ou d'autres facteurs (par exemple, utilisation intensive, niveaux de vandalisme, emplacement côtier, pollution de l'air, durée de service de l'équipement...). Une attention particulière doit être accordée aux crochets de balançoire, aux anneaux, aux huit, aux soudures en plastique et aux cordes. Les pièces métalliques mobiles doivent être huilées régulièrement.

Inspection visuelle de routine (hebdomadaire à mensuelle)

- Vérifiez toujours que les boulons et les écrous sont bien fixés.
- Vérifiez que la surface d'absorption des chocs ne contient pas d'objets qui n'y ont pas leur place.
- Vérifiez s'il y a des pièces manquantes.
- Vérifiez les dégagements au sol de l'équipement.

Inspection opérationnelle (1 à 3 mois)

- Vérifiez la stabilité de la construction.
- Vérifiez l'usure excessive de chaque pièce et retirez-la si nécessaire.

Inspection annuelle (1 à 2 fois par an)

- Vérifiez s'il y a de la rouille et de la corrosion.
- Vérifiez l'usure excessive de chaque pièce et retirez-la si nécessaire.
- Vérifier toutes les protections contre les boulons et les arêtes vives et les remplacer si nécessaire.
- Remplacer les pièces défectueuses conformément aux instructions du fabricant.

MAINTENANCE

1. Veuillez essuyer les taches de surface du produit avec un chiffon sec. Si nécessaire, utilisez du savon doux ou du détergent pour le nettoyage. Après l'essuyage avec un chiffon doux et humide, essuyez-les avec un chiffon sec. N'utilisez pas une solution nettoyante fortement acide-alcaline pour le nettoyage.
2. Si vous ne l'utilisez pas pendant une longue période, placez-le dans un endroit frais et sec et couvrez-le d'un tissu ou d'une couverture propre.



ATTENTION:

DANGER D'ÉTOUFFEMENT—Petits éléments. Ne convient pas aux enfants de moins de 3 ans.

Longue corde. Danger de strangulation! Danger de chute!

ATTENTION ! NE PAS UTILISER SANS LA SURVEILLANCE D'UN ADULTE !

ATTENTION ! MONTAGE PAR UN ADULTE REQUIS !

ATTENTION ! UNIQUEMENT POUR USAGE DOMESTIQUE ET POUR USAGE INTÉRIEUR ET EXTÉRIEUR !



Adresses sur quefairedemesdechets.fr

INSTRUCTIONS

Instructions d'installation gratuites, rapides et faciles.

1. Séparez les pièces et étalez la balançoire sur le sol. Assurez-vous de déplier le tapis et d'aligner le logo avant de continuer.
2. Remarquez que les tubes ont des extrémités mâles et femelles. Veuillez connecter les extrémités mâles et femelles.
3. Fixez les anneaux en acier au mousqueton du dispositif d'ancrage ou à la sangle d'arbre du balançoire.
4. Réglez la hauteur de la balançoire en faisant glisser les cordes vers le haut ou vers le bas à travers les anneaux en « s » sur la corde.

FIG I

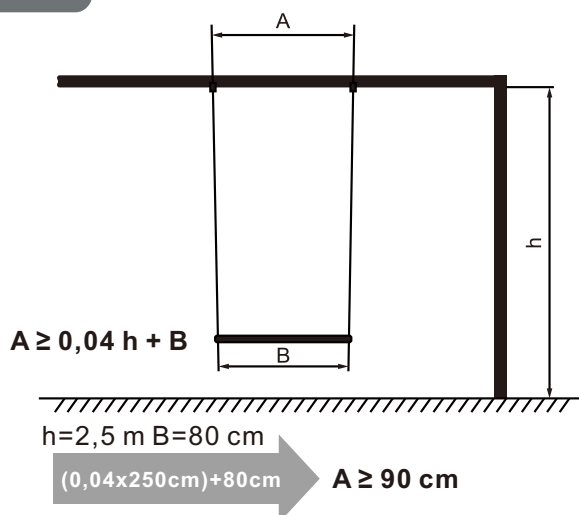

A distance entre les points de suspension le long de la traverse.

B distance entre les points de jonction de l'élément oscillant et des moyens de suspension.

h distance entre le sol et la face inférieure de la traverse.

FIG II

Ajustement de la longueur de la corde

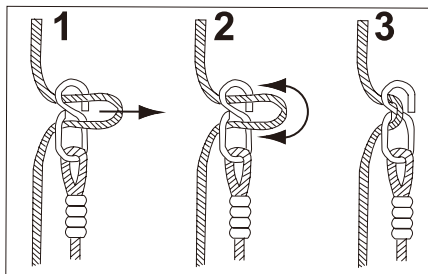

Instrukcje użytkowania

1. Bitte bewahren Sie dieses Informationsblatt sicher für zukünftige Referenz auf.
2. Unangemessene Nutzung oder fehlerhafte Anwendung des Produkts ist ausdrücklich verboten und entbindet der Hersteller aller Haftung. Änderungen, die der Kunde am Original vornimmt Aktivitäts-Spielzeug (zum Beispiel das Hinzufügen eines Zubehörs) soll gemäß den Anweisungen des Herstellers. Insbesondere sind Anweisungen bereitzustellen mit einem Kit/Zubehör zur Installation von Seilen/Netzen bezüglich des Mindestdurchmessers, der Bedarf an Fixierung an beiden Enden, Gesamtlänge und Positionierung im Verhältnis zu anderen Strukturen. Dieses Produkt muss von einem Erwachsenen montiert und gründlich überprüft werden, bevor benutzen.
3. Die Benutzung des Gegenstands ist nur unter kontinuierlicher Aufsicht eines Erwachsenen erlaubt. Das Produkt ist nicht geeignet für Kinder unter 36 Monaten, aufgrund eines Mangels an zusätzlichen Sicherheitsvorkehrungen und unter Berücksichtigung von Berücksichtigen Sie die begrenzten geistigen Fähigkeiten von Kleinkindern. Dieses Produkt erfüllt alle Sicherheitsanforderungen der europäischen Norm EN71-1, EN71-2, EN71-3 und EN 71-8. Dieses Produkt ist nur für den familiären Hausgebrauch bestimmt und für Innen- und Außenanwendung.
5. Stellen Sie bei der Installation des Produkts sicher, dass das Spielsystem oder eine andere Konstruktion kann das Gewicht unterstützen (mindestens 200 kg) und dass kein Risiko einer Einklemmen besteht.
6. Das Produkt sollte mindestens 2 m von allen anderen Installationen entfernt sein, z. B. Zäune, Äste, Wäscheleine, ... Die Sicherheitszone (stoßdämpfend, weiche Oberfläche) sollte 2 m zur Seillänge vorne und hinten hinzugefügt werden.
7. In diesem Sicherheitsbereich sollten keine harten, kantigen oder spitzen Gegenstände vorhanden sein. Die Oberfläche Unter dem Produkt sollte flach und stoßdämpfend sein. Das Produkt darf nicht sein auf Asphalt, Beton oder einer anderen harten Oberfläche platziert. Wir raten zur Entfernung und Lagerung aller Zubehörteile während des Winters, da die Eigenschaften des Bodens (wenn gefroren) sind nicht für sicheres Spielen geeignet.
8. Der Abstand zwischen den Aufhängepunkten entlang des Querträgers entspricht dem Abstand zwischen den Verbindungspunkten des Schaukelslements oder ist größer, zuzüglich 4 % des Abstands zwischen Boden und Träger. Siehe Abb. I.
9. Der Mindestabstand zwischen den Spielgeräten sowie der Abstand zwischen den Spielgeräten und dem Gestell sollte 45 cm betragen.
10. Der Mindestabstand vom Unterteil der Schaukel zur Bodenfläche darf nicht weniger betragen weniger als 35 cm und nicht mehr als 55 cm.
11. Spezifische Anweisungen zur Anpassung der Seillänge: siehe Abb. II. Stellen Sie sicher, dass das Produkt hängt horizontal nach der Anpassung der Seile.
12. Bitte stellen Sie sicher, dass der Querbalken niemals höher als 2,5 m ist. Bitte stellen Sie sicher, dass Kinder nicht hinaufklettern, um den oberen Balken zu erreichen.
13. Alle Teile sollten regelmäßig überprüft werden. Für Ersatzmaterial und Erweiterung des Spielplatzgeräte, bitte kontaktieren Sie den Lieferanten. Folglich wird die Sicherheit sein garantiert.
14. Bitte nicht langfristig der Sonne aussetzen, wenn es nicht benutzt wird.
15. Dieses Produkt darf nur in Kombination mit ausreichend starken Schaukelhaken mit einer Nylonlagerung verwendet werden. Nur in diesem Fall kann die Sicherheit gewährleistet werden. Es ist ausdrücklich verboten, die Metallringe an einem Aufhängesystem ohne gelenkiges Element zu verwenden.
16. **Achtung!** Um Wasseransammlungen, Schimmelbildung und vorzeitige Materialalterung zu vermeiden, wird empfohlen, den Schaukelsitz bei Regenwetter oder bei Nichtgebrauch abzunehmen und an einem trockenen, gut belüfteten Ort im Innenraum aufzubewahren.

Inspektion und Wartung

Die Häufigkeit von Inspektionen und Wartungen variiert je nach Art der Ausrüstung oder Materialien, die verwendet werden, oder andere Faktoren (z. B. starker Gebrauch, Vandalismus, Küstenlage, Luft Verschmutzung, Alter der Ausrüstung, ...). Besonderes Augenmerk sollte auf die Schwenkhaken gelegt werden, Ringe, Acht, Kunststoffschweißnähte und Seile. Bewegliche Metallteile müssen regelmäßig geölt werden.

Routinevisuelle Inspektion (wöchentlich bis monatlich)

- Überprüfen Sie immer, ob die Schrauben und Muttern sicher befestigt sind.
- Überprüfen Sie die stoßdämpfende Oberfläche auf Gegenstände, die dort nicht hingehören.
- Überprüfen Sie fehlende Teile.
- Überprüfen Sie die Bodenfreiheit der Ausrüstung.

Betriebsinspektion (1 bis 3 Monate)

- Überprüfen Sie die Stabilität der Konstruktion.
- Überprüfen Sie jedes Teil auf übermäßigen Verschleiß und entfernen Sie es bei Bedarf.

Jährliche Inspektion (1 bis 2 Mal pro Jahr)

- Überprüfen Sie auf Rost und Korrosion.
- Überprüfen Sie jedes Teil auf übermäßigen Verschleiß und entfernen Sie es bei Bedarf.
- Überprüfen Sie alle Abdeckungen auf Bolzen und scharfe Kanten und ersetzen Sie sie bei Bedarf.
- Ersetzen Sie defekte Teile gemäß den Anweisungen des Herstellers.

WARTUNG

1. Bitte wischen Sie Flecken auf der Oberfläche des Produkts mit einem trockenen Tuch ab. Falls erforderlich, verwenden Sie milde Seife oder Reinigungsmittel, um es zu reinigen. Nach dem Abwischen mit einem weichen, feuchten Tuch, wischen Sie es mit einem trockenen Tuch ab. Verwenden Sie zur Reinigung keine stark säurehaltige oder alkalische Reinigungslösung.
2. Wenn Sie es längere Zeit nicht benutzen, legen Sie es bitte an einen kühlen und trockenen Ort und decken Sie es mit einem sauberen Tuch oder einer Decke ab.



ACHTUNG:

ERSTICKUNGSGEFAHR — Kleine Teile. Nicht für Kinder unter 3 Jahren geeignet.

Lange Schnur. Strangulationsgefahr! Sturzgefahr!

ACHTUNG! NICHT OHNE AUFSICHT DURCH EINEN ERWACHSENEN VERWENDEN!

ACHTUNG! ZUSAMMENBAU DURCH ERWACHSENE ERFORDERLICH!

ACHTUNG! NUR FÜR DEN PRIVATEN GEBRAUCH SOWIE FÜR INNEN- UND AUSSENBEREICH!

ANWEISUNGEN

Schnelle und einfache, werkzeugfreie Aufbauanleitung.

1. Trennen Sie die Teile und legen Sie die Schaukel auf den Boden. Achten Sie darauf, die Matte auszuklappen und das Logo auszurichten, bevor Sie fortfahren.
2. Beachten Sie, dass die Rohre männliche und weibliche Enden haben. Bitte verbinden Sie die männlichen Enden mit den weiblichen Enden.
3. Befestigen Sie Stahlringe, um den Karabiner des Ankers oder des Baum-Schaukelgurts zu sichern.
4. Stellen Sie die Höhe der Schaukel ein, indem Sie die Seile durch die „S“-Ringe am Seil nach oben oder unten schieben.

Abb. I

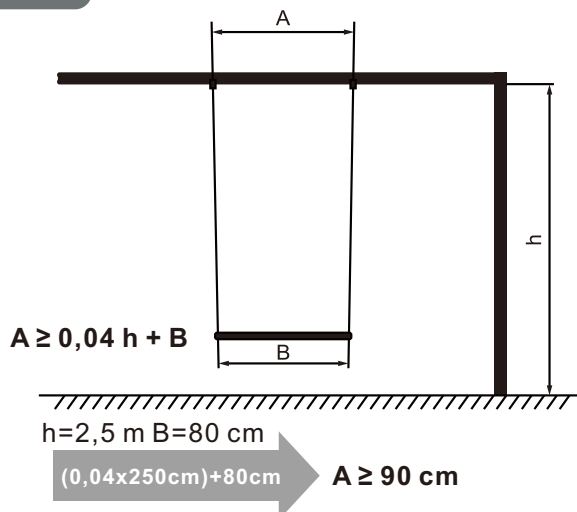

A Abstand zwischen den Aufhängepunkten entlang des Querträgers.

B Abstand zwischen den Verbindungsstellen des Schaukelements und den Aufhängemitteln.

h Abstand vom Boden bis zur Unterseite des Querträgers.

Abb. II

Anpassen der Seillänge

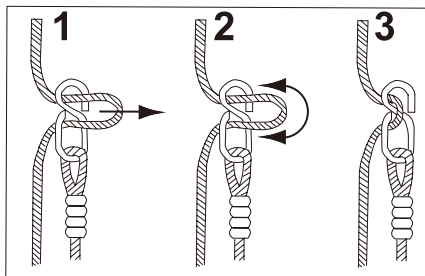

Istruzioni per l'uso

1. Si prega di conservare questo foglio di istruzioni in un luogo sicuro per riferimento futuro.
2. L'uso inappropriato o l'applicazione errata del prodotto è esplicitamente vietato e solleva il produttore di tutte le responsabilità. Modifiche apportate dal cliente all'originale giocattolo attivo (ad esempio l'aggiunta di un accessorio) deve essere effettuata secondo le istruzioni del produttore. In particolare, le istruzioni devono essere fornite con un kit/accessory riguardante l'installazione di corde/reti relative al diametro minimo, il necessità di fissazione a entrambe le estremità, lunghezza totale e posizionamento rispetto ad altre strutture. Questo prodotto deve essere montato e controllato accuratamente da un adulto prima d'uso.
3. L'uso dell'oggetto è consentito solo sotto la supervisione continua di un adulto. Il prodotto non è adatto per bambini di età inferiore ai 36 mesi, a causa della mancanza di ulteriori precauzioni di sicurezza e prendendo in considerazione delle capacità mentali limitate dei bambini piccoli.
4. Questo prodotto soddisfa tutti gli aspetti di sicurezza della norma europea EN71-1, EN71-2, EN71-3 e EN 71-8. Questo prodotto è destinato esclusivamente all'uso domestico familiare e per uso interno ed esterno.
5. Durante l'installazione del prodotto, assicurati che il sistema di gioco o altra costruzione possa supportare il peso (minimo 200 kg) e che non ci sia rischio di intrappolamento.
6. Il prodotto deve essere a una distanza di almeno 2 m da tutte le altre installazioni, ad esempio. recinzioni, rami, stendibiancheria, ... La zona di sicurezza (assorbente agli urti, superficie morbida) dovrebbe essere aggiunti 2 m alla lunghezza della corda davanti e dietro.
7. In quest'area di sicurezza non devono essere presenti oggetti duri, angolari o appuntiti. La superficie sotto il prodotto deve essere piatta e assorbente degli urti. Il prodotto non deve essere posizionato su asfalto, cemento o qualsiasi altra superficie dura. Consigliamo la rimozione e immagazzinamento di tutti gli accessori durante l'inverno a causa delle caratteristiche del terreno (quando congelati) non sono adatti per un gioco sicuro.
8. La distanza tra i punti di sospensione lungo il traverse è uguale o superiore alla distanza tra i punti di giunzione dell'elemento oscillante, più il 4% della distanza tra il suolo e la trave. Vedere fig. I.
9. La distanza minima tra i giochi, così come la distanza tra i giochi e il telaio, deve essere di 45 cm.
10. La distanza minima dalla parte inferiore dell'altalena alla superficie del terreno non deve essere inferiore meno di 35 cm e non più di 55 cm.
11. Istruzioni specifiche per regolare la lunghezza della corda: vedere fig. II. Assicurati che il prodotto pende orizzontale dopo la regolazione delle corde.
12. Si prega di assicurarsi che la trave trasversale non sia mai più alta di 2,5 m. Si prega di assicurarsi che i bambini non salgano per raggiungere la trave superiore.
13. Tutti i pezzi devono essere controllati regolarmente. Per il materiale di ricambio e l'espansione del attrezzature da gioco, contattare il fornitore. Di conseguenza, la sicurezza sarà garantito.
14. Non esporre a lungo al sole se non in uso.
15. Questo prodotto può essere utilizzato solo in combinazione con ganci per altalene sufficientemente resistenti con supporto in nylon. Solo in questo caso può essere garantita la sicurezza. È espressamente vietato utilizzare gli anelli metallici su un sistema di sospensione senza un elemento articolato.
16. **Attenzione!** Per evitare l'accumulo d'acqua, la formazione di muffa e l'invecchiamento prematuro dei materiali, si raccomanda di rimuovere la seduta a dondolo e riporla in casa in un luogo asciutto e ventilato durante il maltempo o quando non viene utilizzata.

Ispezione e manutenzione

La frequenza di ispezione e manutenzione varierà in base al tipo di attrezzatura o materiali utilizzati o altri fattori (ad es. uso intensivo, livelli di vandalismo, posizione costiera, ariainquinamento, età delle attrezzature, ...). È necessario prestare particolare attenzione ai ganci oscillanti, anelli, otto, saldature in plastica e corde. Le parti metalliche in movimento devono essere oliate regolarmente.

Ispezione visiva di routine (settimanale a mensile)

- Controlla sempre che i bulloni e i dadi siano saldamente fissati.
- Controlla la superficie ammortizzante per oggetti che non appartengono lì.
- Controlla se ci sono parti mancanti.
- Controlla le distanze di terra dell'attrezzatura.

Ispezione operativa (1 a 3 mesi)

- Controlla la stabilità della costruzione.
- Controlla ogni parte per usura eccessiva e rimuovi quando necessario

Ispezione annuale (1 fino a 2 volte all'anno)

- Controlla la ruggine e la corrosione.
- Controlla ogni parte per usura eccessiva e rimuovi quando necessario.
- Controllare tutte le coperture per viti e spigoli taglienti e sostituirle se necessario.
- Sostituire le parti difettose conformemente alle istruzioni del produttore.

MANUTENZIONE

1. Si prega di pulire le macchie superficiali del prodotto con un panno asciutto. Se necessario, utilizzare sapone neutro o detersivo per pulirli. Dopo aver pulito con un panno morbido inumidito, pulirlo con un panno asciutto. Non utilizzare una forte soluzione detergente acido-alcalina per pulire.
2. Se non viene utilizzato per lungo tempo, conservarlo in un luogo fresco e asciutto e coprirlo con un panno o una coperta puliti.



ATTENZIONE:

RISCHIO DI SOFFOCAMENTO— Piccole parti. Non adatto a bambini di età inferiore a 3 anni.

Corde lunghe. Rischio di strangolamento! Rischio di caduta!

ATTENZIONE! NON UTILIZZARE SENZA SUPERVISIONE DI UN ADULTO!

ATTENZIONE! RICHIESTA MONTAGGIO DA PARTE DI UN ADULTO!

ATTENZIONE! SOLO PER USO DOMESTICO E PER USO INTERNO ED ESTERNO!

ISTRUZIONI

Istruzioni per un montaggio rapido e semplice, senza attrezzi.

1. Separare le parti e disporre l'altalena sul terreno. Assicurarsi di aprire il tappetino e allineare il logo prima di procedere.
2. Notare che i tubi hanno estremità maschio e femmina. Si prega di collegare l'estremità maschio a quella femmina.
3. Collegare gli anelli d'acciaio per fissare il moschettone della cinghia di ancoraggio o dell'altalena da albero.
4. Regolare l'altezza dell'altalena facendo scorrere le corde su o giù attraverso gli anelli a "S" sulla corda.

FIG I

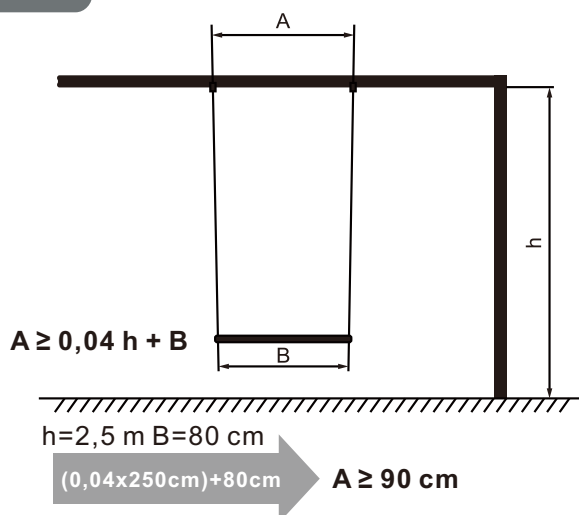

A distanza tra i punti di sospensione lungo la trave trasversale.

B distanza tra i punti di giunzione dell'elemento oscillante e i mezzi di sospensione.

h distanza dal suolo al lato inferiore della trave trasversale.

FIG II

Regolare la lunghezza della corda

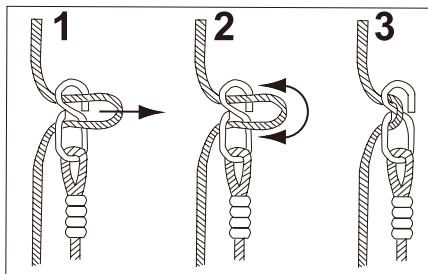

Instrucciones de uso

1. Por favor, mantenga esta hoja de instrucciones a salvo para futuras referencias.
2. El uso inapropiado o la aplicación defectuosa del producto están explícitamente prohibidos y eximen al fabricante de toda responsabilidad. Modificaciones realizadas por el cliente al original el juguete de actividad (por ejemplo, la adición de un accesorio) se llevará a cabo de acuerdo con las instrucciones del fabricante. En particular, se proporcionarán instrucciones con un kit/accesorio sobre la instalación de cuerdas/redes en relación con el diámetro mínimo, la necesidad de fijación en ambos extremos, longitud total y posicionamiento en relación con otras estructuras. Este producto necesita ser montado y revisado minuciosamente por un adulto antes de usar.
3. El uso del artículo solo está permitido bajo la supervisión continua de un adulto. El producto no es adecuado para niños menores de 36 meses, debido a la falta de precauciones de seguridad adicionales y tomando en cuenta las limitadas capacidades mentales de los niños pequeños.
4. Este producto cumple con todos los aspectos de seguridad de la norma europea EN71-1, EN71-2, EN71-3 y EN 71-8. Este producto está destinado únicamente para uso doméstico familiar, y para uso en interiores y exteriores.
5. Al instalar el producto, asegúrese de que el sistema de juego u otra construcción pueda soportar el peso (mínimo 200 kg) y que no hay riesgo de atrapamiento.
6. El producto debe estar a una distancia de al menos 2 m de todas las demás instalaciones, por ejemplo, vallas, ramas, tendedero, ... La zona de seguridad (absorción de impactos, superficie blanda) debe añadirse 2 m a la longitud de la cuerda en la parte delantera y trasera.
7. En esta zona de seguridad no deben estar presentes objetos duros, angulares o puntiagudos. La superficie debajo del producto debe ser plana y absorber impactos. El producto no debe ser colocado sobre asfalto, concreto u otra superficie dura. Recomendamos la eliminación y almacenamiento de todos los accesorios durante el invierno debido a las características del suelo (cuando congelados) no son adecuados para un juego seguro.
8. La distancia entre los puntos de suspensión a lo largo de la viga transversal es igual o mayor que la distancia entre los puntos de unión del elemento colgante, más el 4% de la distancia entre el suelo y la viga. Ver fig. I.
9. La distancia mínima entre los equipos de juego, así como la distancia entre los equipos de juego y el armazón, debe ser de 45 cm.
10. La distancia mínima desde la parte inferior de la columpio hasta la superficie del suelo no será menor más de 35 cm y no más de 55 cm.
11. Instrucciones específicas para ajustar la longitud de la cuerda: ver fig. II. Asegúrese de que el producto cuelga horizontalmente después del ajuste de las cuerdas.
12. Por favor, asegúrese de que la viga transversal nunca esté a más de 2.5 m. Por favor, asegúrese de que los niños no trepen para alcanzar la viga superior.
13. Todas las piezas deben ser revisadas regularmente. Para material de reemplazo y expansión de la equipo de juegos, por favor contacte al proveedor. En consecuencia, la seguridad será garantizada.
14. Por favor, no exponga al sol a largo plazo si no está en uso.
15. Este producto solo puede usarse en combinación con ganchos de columpio lo suficientemente resistentes con un cojinete de nailon. Solo en este caso se puede garantizar la seguridad. Está expresamente prohibido usar los anillos metálicos en un sistema de suspensión sin un elemento articulado.
16. ¡**Atención!** Para evitar la acumulación de agua, el crecimiento de moho y el envejecimiento prematuro del material, se recomienda quitar el asiento del columpio y guardarlo en el interior en un lugar seco y ventilado durante el clima lluvioso o cuando no se utilice.

Inspección y mantenimiento

La frecuencia de inspección y mantenimiento variará según el tipo de equipo o materiales utilizados u otros factores (por ejemplo, uso intensivo, niveles de vandalismo, ubicación costera, aire contaminación, edad del equipo, ...). Se debe prestar especial atención a los ganchos de oscilación, anillos, ochos, soldaduras de plástico y cuerdas. Las partes metálicas móviles deben ser engrasadas regularmente.

Inspección visual rutinaria (semanal a mensual)

- Siempre verifica que los tornillos y tuercas estén bien ajustados.
- Verifique la superficie de absorción de impactos en busca de objetos que no pertenezcan allí.
- Verifica si faltan partes.
- Verifique las distancias de seguridad del equipo.

Inspección operativa (1 a 3 meses)

- Verifica la estabilidad de la construcción.
- Verifique cada parte en busca de desgaste excesivo y retírela cuando sea necesario.

Inspección anual (1 hasta 2 veces al año)

- Verifique si hay óxido y corrosión.
- Verifique cada parte en busca de desgaste excesivo y retírela cuando sea necesario.
- Compruebe todas las cubiertas en busca de pernos y bordes afilados y reemplácelas cuando sea necesario.
- Sustituya las piezas defectuosas de acuerdo con las instrucciones del fabricante.

MANTENIMIENTO

1. Limpie las manchas de la superficie del producto con un paño seco. Si es necesario, use jabón o detergente para limpiarlos. Después de limpiarlos con un paño húmedo suave, límpielos con un paño seco. No utilice una solución de limpieza alcalina-ácida fuerte para limpiarlos.
2. Si no se usa durante mucho tiempo, colóquelo en un lugar fresco y seco y cúbralo con trapo o manta limpia.



ADVERTENCIA:

PELIGRO DE ATRAGANTAMIENTO—Partes pequeñas. No apto para menores de 3 años.

Cuerda larga. Peligro de estrangulamiento! Riesgo de caída!

¡ADVERTENCIA! ¡NO UTILIZAR SIN SUPERVISIÓN DE UN ADULTO!

¡ADVERTENCIA! ¡REQUIERE MONTAJE POR UN ADULTO!

¡ADVERTENCIA! ¡SOLO PARA USO DOMÉSTICO Y PARA INTERIOR Y EXTERIOR!

INSTRUCCIONES

Instrucciones rápidas y fáciles para configurar sin herramientas.

1. Separe las piezas y coloque el columpio en el suelo. Asegúrese de desplegar la lona y alinear el logo antes de continuar.
2. Observe que los tubos tienen extremos macho y hembra. Por favor, conecte los extremos macho con los extremos hembra.
3. Conecta los anillos de acero para asegurar el ancla o el mosquetón de la correa del columpio.
4. Ajusta la altura del columpio deslizando las cuerdas hacia arriba o hacia abajo a través de los anillos en "s" de la cuerda.

FIG I

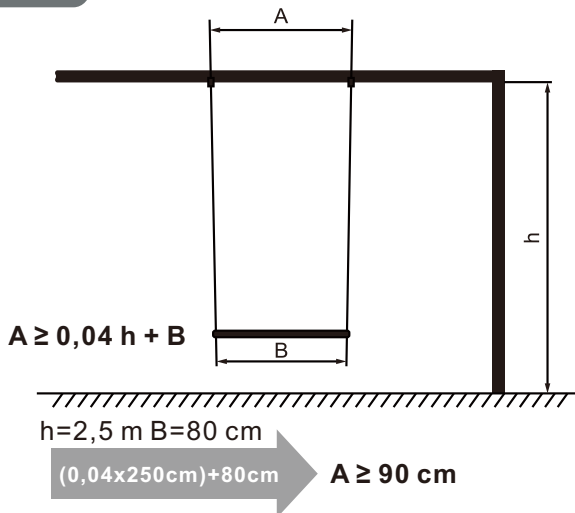

A distancia entre los puntos de suspensión a lo largo de la viga transversal.

B distancia entre los puntos de unión del elemento oscilante y los medios de suspensión.

h distancia desde el suelo hasta la cara inferior de la viga transversal.

FIG II

Ajustando la longitud de la cuerda

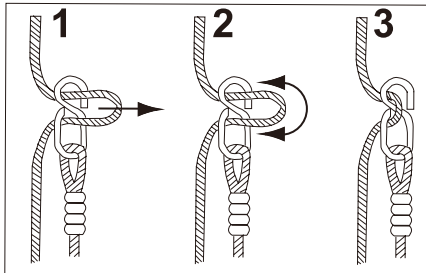

Instruções de uso

1. Por favor, guarde esta folha de instruções em local seguro para consulta futura.
2. O uso inadequado ou a aplicação defeituosa do produto é expressamente proibido e isenta o fabricante de toda responsabilidade. Modificações feitas pelo cliente no brinquedo de atividade original (por exemplo, a adição de um acessório) devem ser realizadas de acordo com as instruções do fabricante. Em particular, deverão ser fornecidas instruções com um kit/acessório sobre a instalação de cordas/ redes referentes ao diâmetro mínimo, à necessidade de fixação nas duas extremidades, ao comprimento total e ao posicionamento em relação a outras estruturas. Este produto precisa ser montado e verificado cuidadosamente por um adulto antes do uso.
3. O uso do item é permitido somente sob supervisão contínua de um adulto. O produto não é adequado para crianças com menos de 36 meses, devido à falta de precauções de segurança adicionais e tendo em conta as capacidades mentais limitadas dos bebês.
4. Este produto cumpre todos os aspetos de segurança da norma europeia EN71-1, EN71-2, EN71-3 e EN 71-8. Este produto destina-se apenas a uso doméstico familiar, e para uso interno e externo.
5. Ao instalar o produto, assegure-se de que o sistema de jogo ou outra construção pode suportar o peso (mínimo 200 kg) e que não existe risco de aprisionamento.
6. O produto deve estar a uma distância de pelo menos 2 m de todas as outras instalações, por exemplo cercas, ramos, varal, ... A zona de segurança (absorvente de impacto, superfície macia) deve ter 2 m adicionados ao comprimento da corda à frente e atrás.
7. Nesta área de segurança não devem estar presentes objetos duros, angulosos ou pontiagudos. A superfície por baixo do produto deve ser plana e absorvente de impacto. O produto não deve ser colocado sobre asfalto, betão ou qualquer outra superfície dura. Aconselhamos a remoção e armazenamento de todos os acessórios durante o inverno porque as características do solo (quando congelado) não são adequadas para brincadeira segura.
8. A distância entre os pontos de suspensão ao longo da viga transversal é igual ou superior à distância entre os pontos de junção do elemento de balanço, mais 4% da distância entre o solo e a viga. Ver fig. I.
9. A distância mínima entre os equipamentos de recreio, bem como a distância entre os equipamentos de recreio e a estrutura, deve ser de 45 cm.
10. A distância mínima da parte inferior da balanço até a superfície do solo não deve ser inferior a 35 cm nem superior a 55 cm.
11. Instruções específicas para ajustar o comprimento da corda: ver fig. II. Assegure-se de que o produto fique nivelado após o ajuste das cordas.
12. Por favor, garanta que a trave transversal nunca esteja mais alta que 2,5 m. Por favor, certifique-se de que as crianças não subam para alcançar a viga superior.
13. Todas as peças devem ser verificadas regularmente. Para material de reposição e ampliação do equipamento do parque infantil, entre em contato com o fornecedor. Assim, a segurança será garantida.
14. Por favor, não exponha ao sol por longos períodos se não estiver em uso.
15. Este produto só pode ser usado em combinação com ganchos de balanço suficientemente resistentes com um rolamento de nylon. Só nesse caso a segurança pode ser garantida. É expressamente proibido usar os anéis de metal em um sistema de suspensão sem um elemento articulado.
16. **Atenção!** Para prevenir acúmulo de água, crescimento de mofo e envelhecimento prematuro do material, recomenda-se remover o assento do balanço e guardá-lo em local interno, seco e ventilado durante o período chuvoso ou quando não estiver em uso.

Inspeção e manutenção

A frequência da inspeção e manutenção variará conforme o tipo de equipamento ou materiais utilizados ou outros fatores (por exemplo, uso intensivo, níveis de vandalismo, localização costeira, poluição do ar, idade do equipamento, ...). Atenção especial deve ser dada aos ganchos de balanço, anéis, oitos, soldas plásticas e cordas. Partes móveis metálicas devem ser lubrificadas regularmente.

Inspeção visual de rotina (semanal a mensal)

- Verifique sempre se os parafusos e as porcas estão bem apertados.
- Verifique a superfície de absorção de impacto em busca de objetos que não pertençam ali.
- Verifique se há peças faltando.
- Verifique as folgas de aterramento do equipamento.

Inspeção operacional (1 a 3 meses)

- Verifique a estabilidade da construção.
- Verifique cada peça quanto a desgaste excessivo e substitua quando necessário.

Inspeção anual (1 até 2 vezes por ano)

- Verifique se há ferrugem e corrosão.
- Verifique cada peça quanto a desgaste excessivo e substitua quando necessário.
- Verifique todas as coberturas quanto a parafusos e bordas cortantes e substitua quando necessário.
- Substitua peças defeituosas de acordo com as instruções do fabricante.

MANUTENÇÃO

1. Limpar por favor as manchas da superfície com um pano seco. Se necessário, utilizar sabão suave ou detergente para as limpar. Depois de limpar com um pano macio e húmido, limpe-os com um pano seco. Não utilizar uma solução de limpeza ácido-alcalina forte para as limpar.
2. Se não for utilizado durante muito tempo, por favor coloque-o num local fresco e seco e cubra-o com um pano ou cobertor limpo.



ATENÇÃO:

RISCO DE ASFIXIA—Pequenas partes. Não é adequado para crianças com menos de 3 anos.

Cabo comprido. Risco de estrangulamento! Risco de queda!

ATENÇÃO! NÃO UTILIZAR SEM SUPERVISÃO DE UM ADULTO!

ATENÇÃO! MONTAGEM POR ADULTO NECESSÁRIA!

ATENÇÃO! APENAS PARA USO DOMÉSTICO E PARA USO INTERNO E EXTERNO!

INSTRUÇÕES

Instruções rápidas e fáceis de configuração sem ferramentas.

1. Separe as peças e disponha o balanço no chão. Certifique-se de desdobrar a lona e alinhar o logotipo antes de prosseguir.
2. Observe que os tubos têm extremidades macho e fêmea. Por favor, conecte as extremidades macho às fêmeas.
3. Conecte anéis de aço para prender o mosquetão da correia de âncora ou do balanço de árvore.
4. Ajuste a altura do balanço deslizando as cordas para cima ou para baixo através dos anéis em "s" na corda.

FIG I

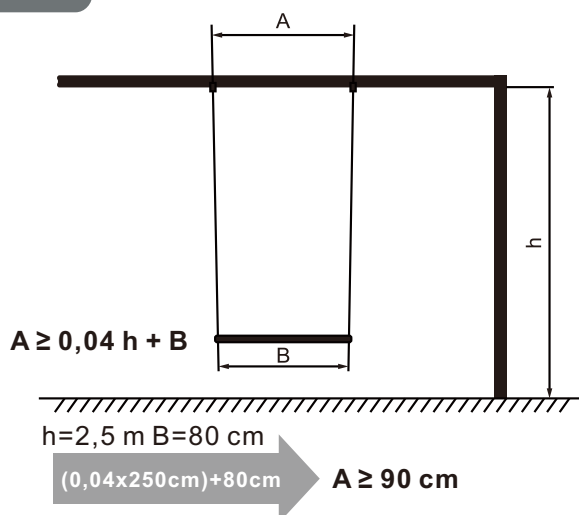

A distância entre os pontos de suspensão ao longo da viga transversal.

B distância entre os pontos de junção do elemento oscilante e os meios de suspensão.

h distância do solo até o lado inferior da viga transversal.

FIG II

Ajustando o comprimento da corda

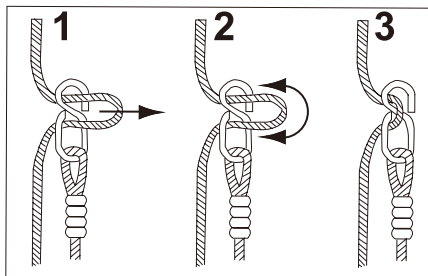

UK

If you have any questions, please contact our customer care centre.

Our contact details are below:



0044-800-240-4004



enquiries@mhstar.co.uk

IMPORTER ADDRESS:

MH STAR UK LTD

Unit 27, Perivale Park,

Horsenden lane South

Perivale, UB6 7RH

MADE IN CHINA

ES

Si tiene alguna pregunta, comuníquese con nuestro Centro de Atención al Cliente. Nuestros datos de contacto son los siguientes:



0034-931294512



atencioncliente@aosom.es

Importador/Fabricante/REP:

Spanish Aosom, S.L.

C/ Roc Gros, nº 15. 08550, Els Hostalets de Balenyà, Spain.

B66295775

atencioncliente@aosom.es

TEL: 931294512

HECHO EN CHINA

FR

Si vous avez la moindre question, veuillez contacter notre centre d'assistance à la clientèle.

Nos coordonnées sont les suivantes:



0033-1-84166106



aosom@mhfrance.fr

Importé par/Fabricant/REP:

MH France

2, rue Maurice Hartmann

92130 Issy-les-Moulineaux

France

Fabriqué en Chine

PT

Se tiver alguma dúvida, por favor contacte o nosso Centro de Atendimento ao Cliente. Os nossos dados de contacto são os seguintes:



0034-931294512



info@aosom.pt.

IMPORTADOR:

SPANISH AOSOM, S.L

C.ROC GROS N.15, 08550. ELS HOSTALETES DE BALENYÀ

TEL: 931294512 (SEG-SEX DAS 7:30H ÀS 16:30H)

INFO@AOSOM.PT

WWW.AOSOM.PT

DE

Wenn Sie Fragen haben, wenden Sie sich bitte an unser Kundendienstzentrum.

Unsere Kontaktdaten stehen unten:



0049-0(40)-87408465



service@aosom.de

Importeur/Hersteller/REP:

MH Handel GmbH

Wendenstraße 309

D-20537 Hamburg

Germany

IN CHINA HERGESTELLT

IT

In caso di dubbio, si prega di contattare il nostro centro assistenza clienti. I nostri dettagli di contatto sono di seguito:



0039-0249471447



clienti@aosom.it

IMPORTATO DA/Produttore/REP:

AOSOM Italy srl

Centro Direzionale Milanofiori

Strada 1 Palazzo F1

20057 Assago (MI)

P.I.: 08567220960

FATTO IN CINA

