

WIGGO



Under-Cabinet Range Hood Instruction Manual

- Safety Instructions
- Installation Instructions
- Operating the Product

Models

WE-B630V

User Manual

wiggo.eu

5 YEAR
WARRANTY

Big hello!



Join our community!

Thank you for allowing us to cook with you & be part of your warm kitchen. We are tremendously happy to have you within our Wiggo community and cannot wait to bring more positivity to your place.

Get creative and take a selfie with your new cooking buddy to win amazing prizes with us.

Don't forget to tag us! @wiggo_eu

To fresh meals!

**Get all the
support you
need!**



SCAN ME TO

**Get the most updated version of
this manual!**

wiggo.eu/support/downloads/



SCAN ME TO

Register your product!

wiggo.eu/support/register/



SCAN ME TO

Read the warranty conditions!

docs.wiggo.eu/books/mzsp/



SCAN ME TO

Fill out the service request form!

wiggo.eu/support/services/service-request-form/



SCAN ME TO

Fill out the parts request form!

wiggo.eu/support/services/part-request-form/

OUR SERVICES

Fast Delivery



Maintenance



Fast Repair



Installation



Please read the user manual first!

Dear Customer,

We desire you get the most out of this product which is produced in the modern facilities on basis of high-quality.

For this reason, please read this manual carefully and thoroughly prior to using the product and keep it for future reference. If you assign the product to anybody else, please give it together with the user's manual.

Operating manual help you use the product correctly and safely.

- Read the operating manual prior to setting up and operating the product.
- Comply with the safety-related instructions definitely.
- Please keep the operating manual in a handy place for any possible need.
- Read other documents given together with the product as well.

The manufacturer will not accept any responsibility for any damage or fire caused by possible problems arising from failure to comply with the instructions given in this manual.

Please contact with the authorized service centre for all questions.

Please remember that the present operating manual may also apply for other versions.

There may be differences among the versions due to different manufacturers, but the cleaning and maintenance conditions are same.

By law, the customer is required to review the latest version of the manual available online at docs.wiggo.eu, as the manual is subject to regular updates.

Symbols used in the user's manual and their corresponding meanings:

Explanation of symbols:

The following symbols are used in this user manual.



Important information or helpful instructions on using this device



Warning for hot surfaces



Electric shock warning



Warning of life-threatening situations and property damage



Fire Hazard Warning



As of the date of manufacture, this product has been tested and found to comply with specifications of CE marking

Contents

RECOMMENDATIONS AND SUGGESTIONS

- Installation
- Use
- Maintenance

MAIN PARAMETERS

COMPONENTS

DIMENSIONS

INSTALLATION

- Wall drilling and bracket fixing
- Choose a venting mode
- Prepare the installation
- Cupboard Mounting Installation
- Wall Mounting Installation

LIGHTING

- Light Replacement

CLEANING AND MAINTENANCE

CHECK VALVE INSTALLATION

INSTALLING THE CARBON FILTER

DISPOSAL

TROUBLE SHOOTING

NOTE:

- Reviewing the section on TROUBLESHOOTING TIPS will help you solve some common problems by yourself.
- If you cannot solve the problems by yourself, please ask for help from a professional technician.
- The manufacturer, following a policy of constant development and updating of the product, may make modifications without giving prior notice.
- If lost or out-of-date, you can receive a new user manual from the manufacturer or responsible vendor.

RECOMMENDATIONS AND SUGGESTIONS



The instructions for Use apply to several versions of this appliance. Accordingly, you may find descriptions of individual features that do not apply to your specific appliance.

Installation

- The manufacturer will not be held liable for any damages resulting from incorrect or improper installation.
- Check that the mains voltage corresponds to that indicated on the rating plate fixed to the inside of the hood.
- For Class I appliances, check that the domestic power supply guarantees adequate earthing.
- Connect the extractor to the exhaust flue through a pipe of minimum diameter 120 mm.
- The route of the flue must be as short as possible.
- Do not connect the extractor hood to exhaust ducts carrying combustion flumes (boilers, fireplaces, etc.).
- If the instructions for installation for the gas hob specify a greater distance specified above, this has to be taken into account.
- If the supply cord is damaged, it must be replaced by the manufacturer or its service agent or a similarly qualified person in order to avoid a hazard.
- The air must not be discharged into a flue that is used for exhausting fumes from appliances burning gas or other fuels (not applicable to appliances that only discharge the air back into the room).
- The minimum distance between the supporting surface for the cooking vessels on the hob and the lowest part of the range hood is 650 mm.
- Regulations concerning the discharge of air have to be fulfilled.

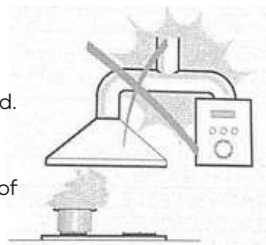

Use

- The extractor hood has been designed exclusively for domestic use to eliminate kitchen smells.
- Never use the hood for purposes other than for which it has been designed.
- Never leave high naked flames under the hood when it is in operation.
- Adjust the flame intensity to direct it onto the bottom of the pan only, making sure that it does not engulf the sides.
- Deep fat fryers must be continuously monitored during use: overheated oil can burst into flames.
- Extension sockets are forbidden.
- Please cut off the power before maintenance.
- This appliance has been designed for home use only, and may cause danger if used in special occasions.

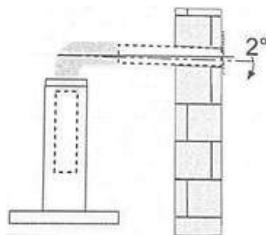

- This appliance is not intended for use by persons (including children) with reduced physical, sensory or mental capabilities, or lack of experience and knowledge, unless they have been given supervision or instruction concerning use of the appliance by a person responsible for their safety.
- Children should be supervised to ensure that they do not play with the appliance.
- There shall be adequate ventilation of the room when the range hood is used at the same time as appliances burning gas or other fuels (not applicable to appliances that only discharge the air back into the room).
- There is a fire risk if cleaning is not carried out in accordance with the instructions.
- Do not flame under the range hood.
- "CAUTION: Accessible parts may become hot when used with cooking appliances".

Maintenance

- The cooker hood and its filter should be cleaned regularly according to the instruction.
- Switch off or unplug the appliance from the mains supply before carrying out any maintenance work.
- Clean the hood using a damp cloth and a neutral liquid detergent.
- The appliance uses 4 hob elements at most.

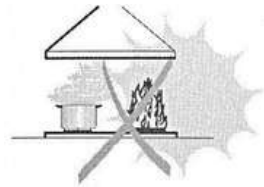

The symbol  is packaging indicates that this product may not be treated as household waste. Instead it shall be handed over to the applicable collection point for the recycling of electrical and electronic equipment. By ensuring this product is disposed of correctly, you will help prevent potential negative consequences for the environment and human health, which could otherwise be caused by inappropriate waste handling of this product. For more detailed information about recycling of this product, please contact your local city office, your household waste disposal service or the shop where you purchased the product.

MAIN PARAMETERS

Rated Voltage and Frequency

220-240V~ 50Hz Motor Input Power:38W

In certain circumstances electrical appliance may be a danger hazard.

COMPONENTS

Ref.	Qty.	Product Components
1	1	Main Body
2	1	Venting Knob
3	1	Filter Assembly

Ref.	Qty.	Installation Components
4	1	Carbon Filter(optional)
5	1	Check Valve
6	4	Screws 5mm x 49mm
7	4	Plastic Wall Plugs

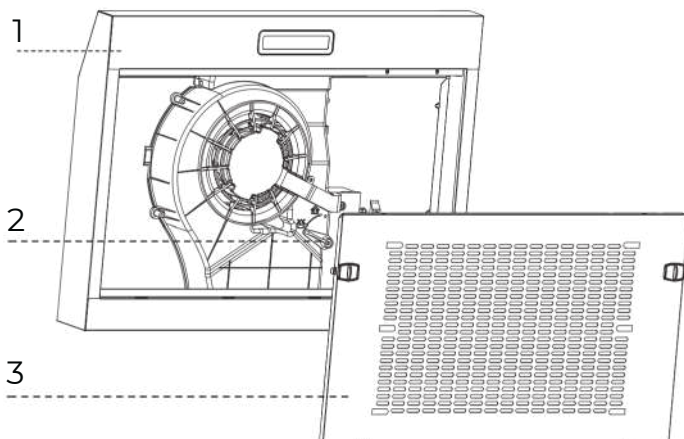
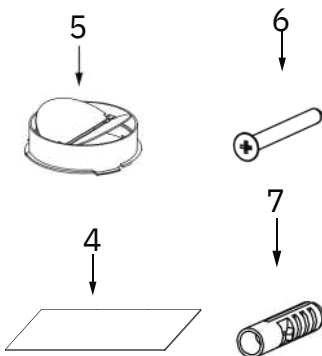

DIMENSIONS

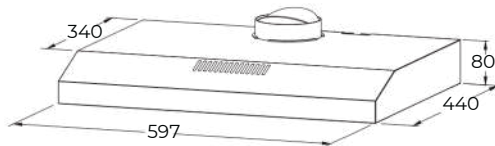
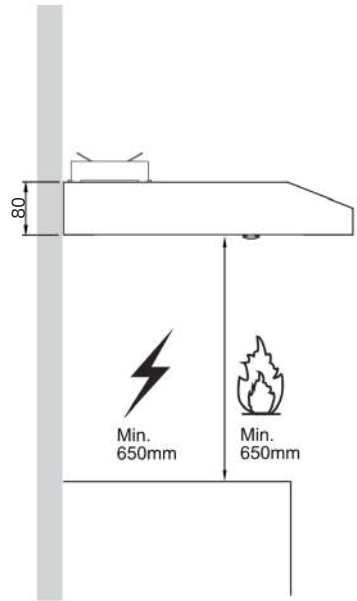
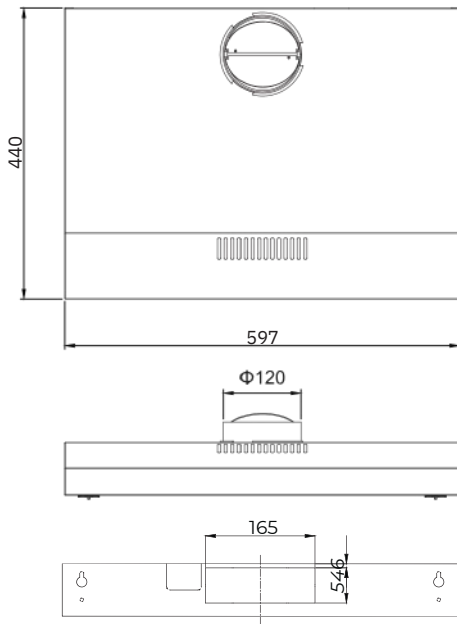

INSTALLATION

Wall drilling and bracket fixing

- Please read the instructions carefully.
- Unpack the canopy and check that all functions are working. Ensure that the voltage (V) and the frequency (Hz) indicated on the serial plate match the voltage and frequency at the installation site.
- Check that the area behind the installation surface to be drilled is clear of any electrical cables or pipes, etc.
- The stainless steel and glass surfaces of the canopy are very easily damaged during installation if grazed or knocked by tools. Please take care to protect the surfaces during installation.
- Protect the cooktop surface below with cardboard, or the like, to prevent damage occurring whilst the wall canopy is being installed above.
- The manufacturer shall not be liable for failure to observe all safety regulations in force for the correct and normal operation of electrical parts.

Choose a venting mode:

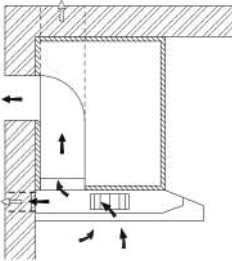

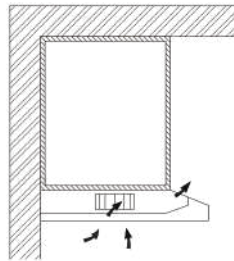

Extraction-air mode



Recirculation mode



Venting knob position

	Extraction-air mode: Turn the venting knob here means venting outside
	Circulating-air mode: Turn the venting knob here means recirculation

Information

- Sufficient air is needed for proper combustion and exhaustion of gases through the flue (chimney) of fuel burning equipment to prevent back drafting. Ductless fans must always be vented to the outdoors.
- When assessing the air pressure, the entire ventilation system in the house/apartment
- must be taken into account, e.g. hob and/or gas cooker, this rule does not apply.
- Government regulations must be observed for the conveyance of exhaust air. If the extractor hood is used in circulating air mode with activated carbon filter, there are no operating restrictions.
- If you choose extraction-air mode, there are two methods for ventilation, including 'horizontal ventilation' and 'vertical ventilation'. Please use tool take out the cover before using and install check valve on the hole.
- The square air check valve for horizontal ventilation is not supplied.

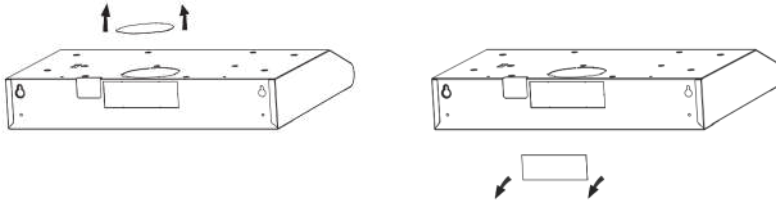

Prepare the installation :

Ensure the power has been turned off before beginning this installation. Plug must be assembled in places easy to drag and insert. To install this hood you will require two assistants. You will need following tools and material to complete this installation.

Tools you will need:

- Drill appropriate to your wall
 - Phillips Screwdriver
 - Tape Measure
 - Hand Saw or Jig Saw
-
- Installation work and electrical wiring must be done by qualified person(s) in accordance with all applicable codes and standards, including fire rated construction.
 - Do not discharge the exhaust air into a flue from other appliances burning gas or other fuels.
 - Regulations concerning the discharge of air have to be fulfilled.

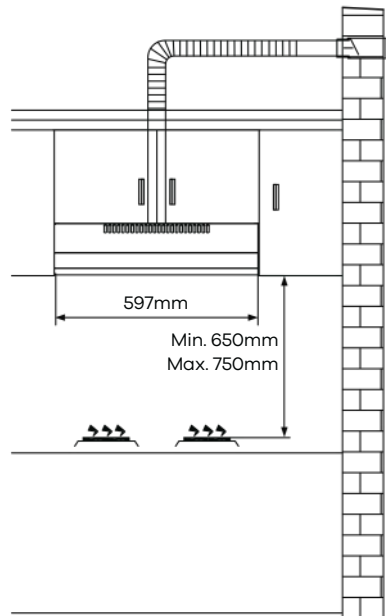

- The cooker hood must be placed at a minimum distance of 65cm above the cooking surface of a hob.
- The cooker hood must be placed at a maximum distance of 75cm above the cooking surface of a hob.

Cupboard Mounting Installation

- Drill a 130mm diameter and four 3.5mm diameter hole as below picture.
- ATTENTION: If your cooker hood works at circulating-air mode, it is not necessary to drill 130mm diameter hole.
- Use the 4 screws to fix the cooker hood to a kitchen cupboard. Check that your fixings are correctly located, by temporarily fitting the cooker hood. If correct, fit the unit into position. Tighten the screws if necessary.

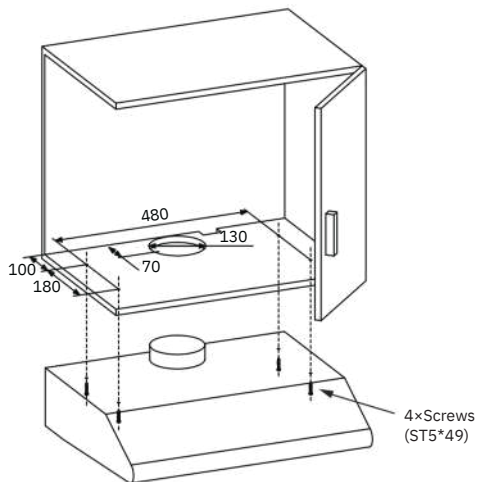

Wall Mounting Installation

- To mount on the wall, drill two 10mm diameter holes 538mm with the vent hole on the top of the cooker hood in the middle as below picture. Make sure the hood is aligned directly over the hob.
- Insert two plastic wall plugs (supplied) into the holes.
- Insert two screws into the upper two plastic wall plugs and tighten them leaving 3mm protruding from the wall.
- Mount the cooker hood onto the two screws and mark the bottom two screw positions.
- Remove the hood and drill the bottom two screw holes and insert the plastic wall plugs.
- Mount the hood on the top screws, insert the bottom screws and fully tighten all the screws.



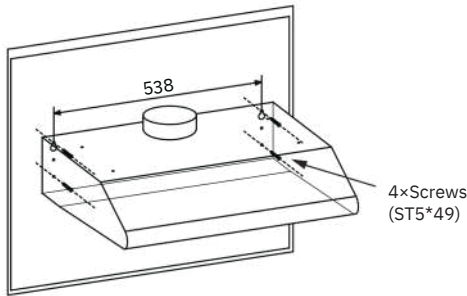

The minimum distance between the supporting surface for the cooking vessels on the hob and the lowest part of the range hood. (When the range hood is located above a gas appliance, this distance shall be at least 65 cm. If the instructions for installation for the gas hob specify a greater distance, this has to be taken into account. The distance of 65 cm can be reduced for non-combustible parts of range hoods, and parts operating at safety extra low voltage, provided these parts do not give access to live parts if deformed)

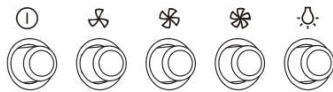

Information

The air must not be discharged into a flue that is used for exhausting fumes from appliances burning gas or other fuels.





	OFF MOTOR SWITCH: Press on this switch to stop the motor operation.
	SPEED SWITCH: Press on this switch, the motor runs at LOW speed.
	SPEED SWITCH: Press on this switch, the motor runs at MEDIUM speed.
	SPEED SWITCH: Press on this switch, the motor runs at HIGH speed.
	ON/OFF LIGHTING SWITCH: Press on this switch to turn on the lights, and press again to turn them off.

LIGHTING

Light Replacement

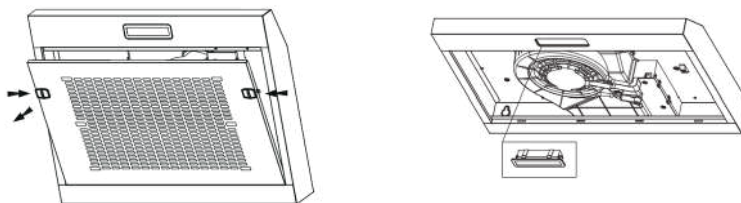
- Switch off the extractor hood and isolate the extractor hood by pulling out the mains plug or switching off the fuse.
- Remove the grease filter.
- Remove the light by levering its fitting from the hood body (this may require pressure or force to be applied).
- Disconnect the connector of the light.
- Replace the light with a new one of the same type, making sure that you connect the light with the light cable correctly.
- Reconnect the power by inserting the mains plug or by switching on the fuse.



	Max power	Voltage	Picture	Lamp Cap	ILCOS D code
Self-ballasted LED modules	1.5W	220-240V~	 Square/Diameter:33.2m mx120mm	/	DBS-1.5-H-33.2/120

Information

Clean ventilation fans frequently. Grease should not be allowed to accumulate on fan or filter.

CLEANING AND MAINTENANCE

Disconnect range hood from power supply before cleaning or servicing.

- Cleaning the surface of hood frequently. Use mild soap or detergent to clean the hood.
- Do not use harsh alkalis or abrasives.
- Avoid the use of scouring powers or dishwasher compounds.
- Grease filter may be washed using mild soap or detergent. (Heavy grease build-up may not be cleaned easily and the filter may require replacement).
- Charcoal filter cannot be cleaned and must be replaced regularly.

Information

Cleaning water must not inter into motor, control switch etc. electrical parts.

It is recommendable to clean the metallic filter every three months by carrying out the following instruction:

- Remove the metallic filter from the cooker hood and wash it in a solution of water and neutral liquid detergent, leaving to soak.
- Rinse thoroughly with warm water and leave to dry.
- The metallic filter may alter in color after several washes. This is not cause for customer complaint or replacement of metallic filter.

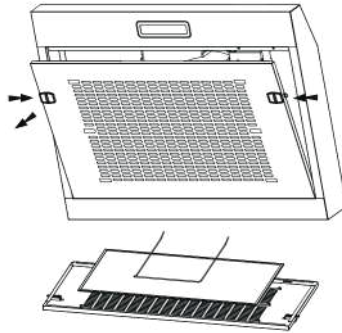

Information

There is a fire risk if cleaning is not carried out in accordance with the instructions.

CHECK VALVE INSTALLATION

Hold on check valve with your hands, align the box gap, put in the check valve, and then spin to a certain angle until three angles of the valve are stuck. Installation is complete. The fixing type for external air-guides and check valve shall comply with the requirement of standard IEC/EN 60335-1.

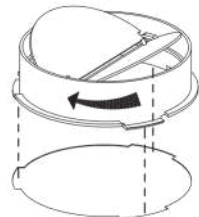

INSTALLING THE CARBON FILTER

- Remove the grease filter ,and remove the iron wire.
- The filter cotton is located on the metal mesh and fixed by iron wire.
- Replace a new filter cotton, apply reverse procedure for reinstallaiton

Warning: the filter cotton cannot be washed or recycled. It should be replaced after approximatel 2-3 months of use.

Remark: Filter cotton is not supplied with your appliance(optional).

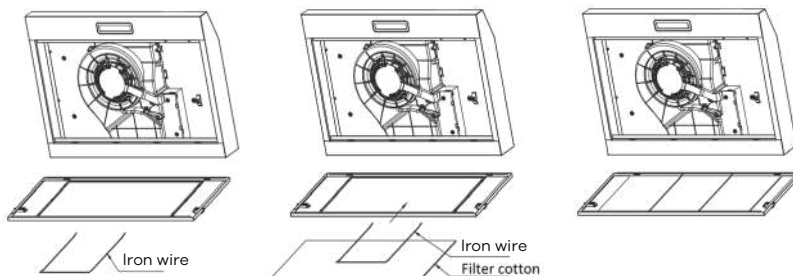

DISPOSAL



The European directive 2012/19/EU on Waste Electrical and Electronic Equipment (WEEE), requires that old household electrical appliances must not be disposed of in the normal unsorted municipal waste stream. Old appliances must be collected separately in order to optimize the recovery and recycling of the materials they contain, and reduce the impact on human health and the environment.

The crossed out "wheeled bin" symbol on the product reminds you of your obligation, that when you dispose of the appliance, it must be separately collected. Consumers should contact their local authority or retailer for information concern- ing the correct disposal of their old appliance.

TROUBLE SHOOTING

Fault	Cause	Solution
Light on, but motor does not work	The blades are blocked.	Check the blade.
	The capacitor is damaged.	Replace capacitor.
	The motor is damaged	Replace motor.
	The internal wiring of motor is cut off/ disconnected. An unpleasant smell may be produced.	Replace motor.
Both light and motor do not work	Apart from the above mentioned, check the following:	
	Light damaged.	Replace lights.
	Power cord loose.	Connect the wires as per the electric diagram.
Oil leakage	Outlet and the air ventilation entrance are not tightly sealed.	Take down the outlet and seal with glue.
Vibration	The blade, if damaged, can cause vibrating	Replace the blade.
	The motor is not tightly fastened.	Fasten the motor tightly.
	The cooker hood is not tightly fixed.	Fixed the cooker hood tightly.
Insufficient suction	The distance between the cooker hood and the cooker top is too large	Read just the distance.
	Too much ventilation from open doors or windows	Choose a new place to install the appliance or close some doors / windows.
The machine inclines	The fixing screws are not tight enough.	Tighten the fixing screw and make it horizontal.
	The hanging screws are not tight enough.	Tighten the hanging screw and make it horizontal.

If you follow all the instructions, but the problem is not solved, you can submit your request here:

<https://wigo.eu/support/services/>

WIGGO

Warranty Conditions

General service and warranty terms and conditions (May 2024)

These service and warranty terms and conditions apply to the purchases of Wiggo kitchen appliances in the Benelux region after May 1, 2024. We are committed to excellent customer service and product quality; for inquiries or terms on previous purchases, visit www.wiggo.eu.

Article 1: Warranty

At Wiggo, we are dedicated to the excellent quality and durability of our kitchen appliances, and we strive for a seamless customer experience. In case of any issues, we provide a suitable solution, from repair to replacement, to ensure your satisfaction.

Discovered a defect? Report it via our service portal at www.wiggo.eu/services for prompt support. Our warranty terms provide you with five years of assurance after the purchase of our appliances.

Article 2: Exclusions from the Warranty

Although we stand behind the quality of our kitchen appliances, there are certain cases where the warranty does not apply:

- a. Kitchen appliances that were not purchased as 'new'.
- b. Defects or damage to a household appliance reported to Wiggo after the 5-year warranty period.
- c. Use in a non-domestic environment or for commercial purposes.
- d. On the supply of consumables, parts, and accessories.
- e. Unauthorized repairs and/or use of non-official parts.
- f. Kitchen appliances: without readable identification numbers, purchased outside the Benelux, sold as B-grade, or as showroom models.
- g. Damage, normal wear and tear, or minor deviations that do not affect functionality.
- h. Damage or defects to accessories, door seals, and fragile elements such as glass, plastic, and lamps.
- i. Damage or defects due to water damage or other substances that the product is not resistant to, such as using the wrong cleaning agent.
- j. Damage or defects due to improper use, operation, loading, assembly, and/or maintenance.
- k. Damage or defects outside the appliance, including consequential and indirect damages.
- l. Damage or defects caused by actions not in accordance with the manual.
- m. Damage or loss normally covered by household insurance.
- n. Damage or defects due to power and voltage fluctuations that exceed the tolerance range indicated by Wiggo.
- o. Damage or defects caused by user negligence.
- p. Damage caused by or resulting from an external cause.

Article 3: Warranty Claim

- a. Issues with your product? Report it promptly, no later than within 48 hours, via www.wiggo.eu/services.
- b. Send us a copy of your proof of purchase, as it is necessary for your warranty claim.
- c. We will keep you informed about the handling process via email or phone.
- d. In case of replacement, the original warranty period remains valid.

- e. The replaced parts and appliances become the property of Wiggo.

Article 4: Post-Warranty Service

- a. Issue with your kitchen appliances after the warranty period? Fill out the service form at www.wiggo.eu/services.
- b. Shipping costs and/or call-out fees for inspection, repair, or parts are at your expense.
- c. We provide a cost estimate for inspection and repair upfront. Upon approval, we will send a payment request and then schedule an appointment.
- d. Any additional costs will be clearly communicated after the repair.
- e. Payment to the authorized service technician is easy to fulfill via a QR code or payment request.

Article 5: Claims

In addition to any rights arising from statutory warranties or other guarantees you have entered into, you have no right to any other claims than those mentioned in this warranty.

Article 6: International Use

If you take your Wiggo appliance across borders, the warranty will no longer apply. Check local warranties and ensure that your appliance meets the technical requirements (such as voltage, frequency, gas type, etc.) and climatic conditions there.

Article 7: Service Visit and Maintenance

- a. If the technician determines that there is no actual problem (the product is functioning as it should), you will be charged for the technician's visit. These costs are based on the prevailing rates at that time.
- b. Appliances that are not working or defective must be empty and clean when the authorized service technician comes for repair or replacement. If this is not the case, the technician or carrier may refuse the replacement and charge for it.
- c. Payment to the authorized service technician is easy to fulfill via a QR code or payment request.

Article 8: Liability

We are only liable up to the amount covered by our insurance. Please note: for non-Wiggo kitchen appliances or late cancellations (at least 24 hours in advance), charges will apply. These charges are based on the prevailing rates at that time.

Article 9: Data Protection

During service provision, Wiggo collects and processes personal data. More information about this can be found at www.wiggo.eu.

Article 10: Law and Disputes

Deze garantie- en servicevoorwaarden vallen onder het Nederlands recht, met uitzondering van het Weens Koopverdrag. Geschillen worden beslecht door de bevoegde Nederlandse rechter.



www.wiggo.eu

Visit our website!

WIGGO



Handleiding voor afzuigkap onder de kast

- Veiligheidsinstructies
- Installatie instructies
- Het product bedienen

Modellen

WE-B630V

Handleiding

wiggo.eu

5 JAAR
GARANTIE

Groetjes!



Sluit je aan bij onze gemeenschap!

Dank je wel dat je ons toelaat om samen met jou te koken en deel uit te maken van jouw warme keuken. We zijn ontzettend blij om jou binnen onze Wiggo-gemeenschap te hebben en kunnen niet wachten om nog meer positiviteit naar jouw plek te brengen.

Laat je creativiteit de vrije loop en maak een selfie met je nieuwe kookmaatje om geweldige prijzen te winnen bij ons.

Vergeet ons niet te taggen! @wiggo_eu

Op verse maaltijden!

**Krijg alle
ondersteuning
die je nodig
hebt!**



SCAN MIJ NAAR

**Download de meest recente versie
van deze handleiding!**

wiggo.eu/support/downloads/



SCAN MIJ NAAR

Registreer uw product!

wiggo.eu/support/register/



SCAN MIJ NAAR

Lees de garantievoorwaarden!

docs.wiggo.eu/books/mzsp/



SCAN MIJ NAAR

**Vul het
serviceaanvraagformulier in!**

wiggo.eu/support/services/service-request-form/

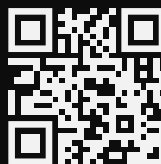

SCAN MIJ NAAR

**Vul het
onderdelenaanvraagformulier in!**

wiggo.eu/support/services/part-request-form/

ONZE DIENSTEN

Snelle
bezorging



Onderhoud



Snelle
reparatie



Installatie



Lees eerst de gebruikershandleiding!

Beste klant,

Wij willen dat u het maximale uit dit product haalt, dat in moderne faciliteiten op basis van hoge kwaliteit wordt vervaardigd.

Lees daarom deze handleiding zorgvuldig door voordat u het product gebruikt en bewaar de handleiding voor toekomstig gebruik. Als u het product aan iemand anders overdraagt, stuur het dan samen met de gebruikershandleiding terug.

De gebruikershandleiding helpt u het product correct en veilig te gebruiken.

- Lees de gebruikershandleiding voordat u het product installeert en gebruikt.
- Het is absoluut noodzakelijk om de veiligheidsinstructies te respecteren.
- Bewaar de gebruikershandleiding op een handige plaats voor eventuele toekomstige behoeften.
- Lees ook de andere documenten die bij het product worden geleverd.

De fabrikant aanvaardt geen enkele aansprakelijkheid voor schade of brand veroorzaakt door mogelijke problemen die voortvloeien uit het niet opvolgen van de instructies in deze handleiding.

Neem bij vragen contact op met het geautoriseerde servicecentrum.

Houd er rekening mee dat deze gebruikershandleiding ook van toepassing kan zijn op andere versies.

Er kunnen verschillen zijn tussen de versies vanwege verschillende fabrikanten, maar de reinigings- en onderhoudsomstandigheden zijn hetzelfde.

Volgens de wet is de klant verplicht om de laatste versie van de handleiding online te bekijken op docs.wiggo.eu, aangezien de handleiding regelmatig wordt bijgewerkt.

In de gebruikershandleiding gebruikte symbolen en hun bijbehorende betekenis:

Verklaring van symbolen:

In deze gebruikershandleiding worden de volgende symbolen gebruikt.



Belangrijke informatie of nuttige instructies over het gebruik van dit apparaat



Waarschuwing voor hete oppervlakken



Waarschuwing voor elektrische schokken



Waarschuwing voor levensbedreigende situaties en materiële schade



Waarschuwing voor brandgevaar



Vanaf de productiedatum is dit product getest en in overeenstemming bevonden met de specificaties van de CE-markering

Inhoud

AANBEVELINGEN EN SUGGESTIES

- Installatie
- Gebruik
- Onderhoud

BELANGRIJKSTE PARAMETERS

COMPONENTEN

DIMENSIES

INSTALLATIE

- Boren in de muur en beugelbevestiging
- Kies een ontluchtingsmodus
- Bereid de installatie voor
- Installatie van kastmontage
- Installatie voor wandmontage

VERLICHTING

- Vervanging lichten

REINIGING EN ONDERHOUD

INSTALLATIE VAN DE KLEP

KOOLSTOFFILTER INSTALLEREN

BESCHIKBAARHEID

PROBLEEM OPLOSSEN

OPMERKING:

- Als u het gedeelte 'probleem oplossen' doorneemt, kunt u een aantal veelvoorkomende problemen zelf oplossen.
- Als u de problemen niet zelf kunt oplossen, vraag dan om hulp van een professionele technicus.
- De fabrikant volgt een beleid van voortdurende ontwikkeling en actualisering van het product en kan wijzigingen aanbrengen zonder voorafgaande kennisgeving.
- Als u deze kwijtraakt of verouderd bent, kunt u een nieuwe gebruikershandleiding ontvangen van de fabrikant of de verantwoordelijke leverancier.

AANBEVELINGEN EN SUGGESTIES



De gebruiksaanwijzing geldt voor meerdere versies van dit apparaat. Het is daarom mogelijk dat u beschrijvingen aantreft van individuele kenmerken die niet van toepassing zijn op uw specifieke apparaat.

Installatie

- De fabrikant kan niet aansprakelijk worden gesteld voor schade die voortvloeit uit een onjuiste of juiste installatie.
- Controleer of de netspanning overeenkomt met die aangegeven op het typeplaatje aan de binnenkant van de afzuigkap.
- Controleer bij apparaten van klasse I of de elektriciteitsvoorziening in huis een adequate aarding garandeert.
- Sluit de afzuigkap aan op het rookkanaal via een pijp met een minimale diameter van 120 mm.
- Het traject van het rookkanaal moet zo kort mogelijk zijn.
- Sluit de afzuigkap niet aan op afvoerkanalen met verbrandingsgassen (ketels, open haarden, enz.).
- Als in de installatie-instructies voor de gaskookplaat een grotere afstand wordt aangegeven, zoals hierboven aangegeven, moet hiermee rekening worden gehouden.
- Als het netsnoer beschadigd is, moet het worden vervangen door de fabrikant, zijn serviceagent of een vergelijkbaar gekwalificeerd persoon om gevaar te voorkomen.
- De lucht mag niet worden afgevoerd naar een rookkanaal dat wordt gebruikt voor het afvoeren van dampen van apparaten die gas of andere brandstoffen verbranden (niet van toepassing op apparaten die alleen de lucht terug de kamer in blazen).
- De minimale afstand tussen het steunvlak voor de kookpannen op de kookplaat en het laagste deel van de afzuigkap bedraagt 650 mm.
- Er moet worden voldaan aan de voorschriften met betrekking tot de afvoer van lucht.

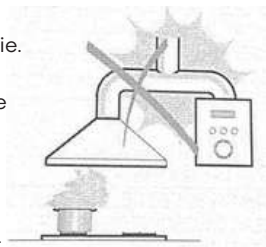

Gebruik

- De afzuigkap is exclusief ontworpen voor huishoudelijk gebruik om keukenluchtjes te elimineren.
- Gebruik de afzuigkap nooit voor andere doeleinden dan waarvoor deze is ontworpen.
- Laat nooit hoge open vlammen onder de kap achter wanneer deze in werking is.
- Pas de intensiteit van de vlam aan, zodat deze alleen op de bodem van de pan wordt gericht en zorg ervoor dat de zijkanten niet worden overspoeld.
- Frituurpannen moeten tijdens het gebruik voortdurend in de gaten worden gehouden: oververhitte olie kan in brand vliegen.

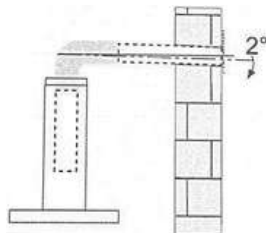

- Dit apparaat is niet bedoeld voor gebruik door personen (inclusief kinderen) met verminderde fysieke, zintuiglijke of mentale capaciteiten, of een gebrek aan ervaring en kennis, tenzij zij toezicht hebben gekregen of instructies hebben gekregen over het gebruik van het apparaat door een persoon die verantwoordelijk is voor hun veiligheid.
- Er moet toezicht gehouden worden op kinderen om ervoor te zorgen dat ze niet met het apparaat spelen.
- Er moet voldoende ventilatie in de kamer zijn als de afzuigkap tegelijkertijd wordt gebruikt met apparaten die gas of andere brandstoffen verbranden (niet van toepassing op apparaten die alleen de lucht terug de kamer in blazen).
- Er bestaat brandgevaar als de reiniging niet volgens de instructies wordt uitgevoerd.
- Vlam niet onder de afzuigkap.
- LET OP: Toegankelijke onderdelen kunnen heet worden bij gebruik met kooktoestellen.
- Stekkerdozen zijn verboden.
- Schakel de stroom uit voordat u onderhoud uitvoert.
- Dit apparaat is alleen ontworpen voor thuisgebruik en kan gevaarlijk zijn als het bij speciale gelegenheden wordt gebruikt.

Onderhoud

- De afzuigkap en het filter moeten regelmatig worden gereinigd volgens de instructies.
- Schakel het apparaat uit of haal de stekker uit het stopcontact voordat u onderhoudswerkzaamheden uitvoert.
- Maak de kap schoon met een vochtige doek en een neutraal vloeibaar schoonmaakmiddel.
- Het apparaat gebruikt maximaal 4 kookplaatelamenten.



Het symbool op de verpakking geeft aan dat dit product niet als huishoudelijk afval mag worden behandeld. In plaats daarvan moet het worden ingeleverd bij het toepasselijke inzamelpunt voor de recycling van elektrische en elektronische apparatuur. Door ervoor te zorgen dat dit product op de juiste manier wordt afgevoerd, helpt u potentiële negatieve gevolgen voor het milieu en de menselijke gezondheid te voorkomen, die anders zouden kunnen worden veroorzaakt door een onjuiste afvalverwerking van dit product. Voor meer gedetailleerde informatie over recycling van dit product kunt u contact opnemen met uw plaatselijke gemeentekantoor, de dienst voor de verwijdering van huishoudelijk afval of de winkel waar u het product hebt gekocht.

BELANGRIJKSTE PARAMETERS

Nominale spanning en frequentie 220-240V~ 50Hz

Motoringangsvermogen: 38W

Onder bepaalde omstandigheden kunnen elektrische apparaten een gevaar vormen.

COMPONENTEN

Ref.	Aantal	Productcomponenten
1	1	Centrale gedeelte
2	1	Ontluchtingsknop
3	1	Filtermontage

Ref.	Aantal	Installatiecomponenten
4	1	Koolstoffilter (optioneel)
5	1	Terugslagklep
6	4	Schroeven 5 mm x 49 mm
7	4	Kunststof muurpluggen

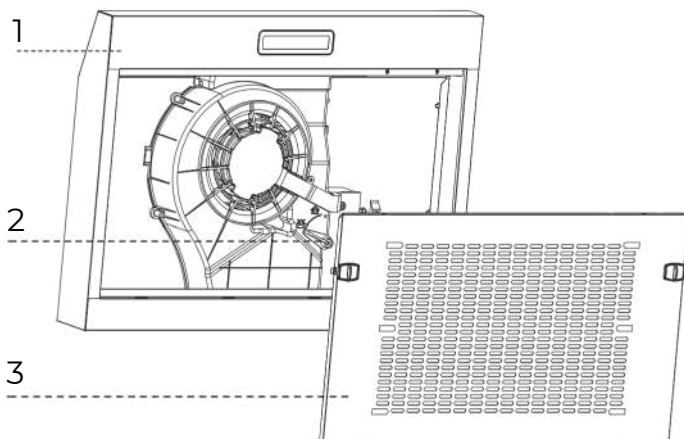
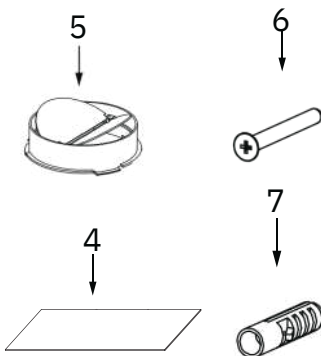

DIMENSIES

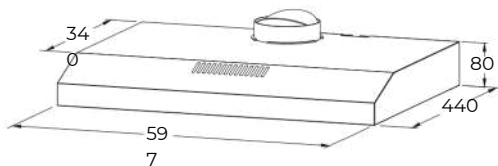
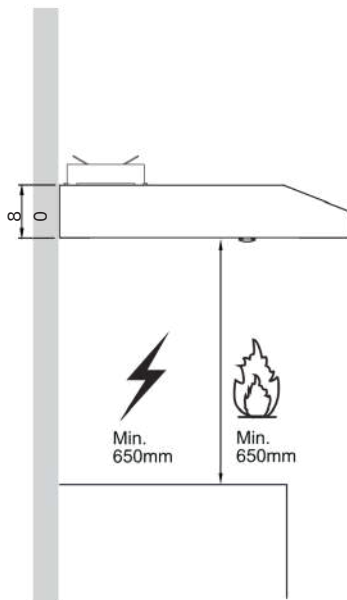
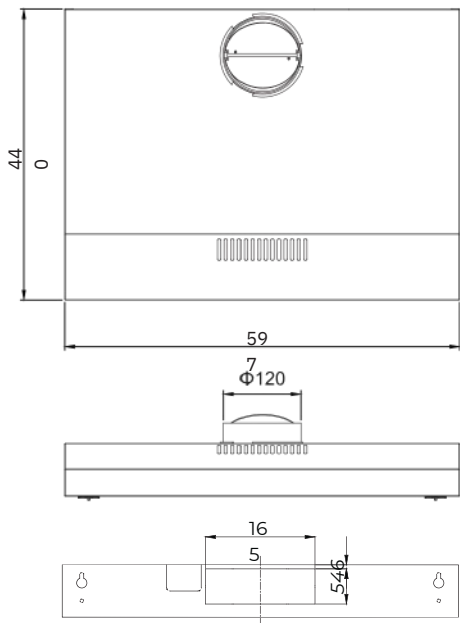

INSTALLATIE

Boren in de muur en beugelbevestiging

- Lees de instructies zorgvuldig door.
- Pak de kap uit en controleer of alle functies werken. Zorg ervoor dat de spanning (V) en de frequentie (Hz) aangegeven op het serieplaatje komt overeen met de spanning en frequentie op de installatie locatie.
- Controleer of het gebied achter het te boren installatie oppervlak vrij is van elektrische kabels, leidingen enz.
- De roestvrijstalen en glazen oppervlakken van de overkapping raken tijdens de installatie zeer gemakkelijk beschadigd als ze door gereedschap worden geschaafd of gestoten. Zorg ervoor dat u de oppervlakken tijdens de installatie beschermt.
- Bescherm het oppervlak van de kookplaat eronder met karton of iets dergelijks om schade te voorkomen terwijl de wandkap erboven wordt geïnstalleerd.
- De fabrikant is niet aansprakelijk voor het niet naleven van alle geldende veiligheidsvoorschriften voor de correcte en normale werking van elektrische onderdelen.

Kies een ontluuchtingsmodus:

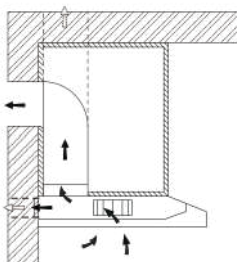

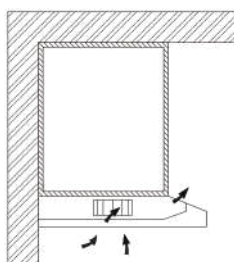

Afzuigluchtmodus

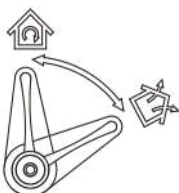

Recirculatiemodus



Positie ontluuchtingsknop

	Afvoerluchtmodus: Draaien aan de ontluuchtingsknop betekent hier ventileren naar buiten
	Circulatiemodus: Draaien aan de ontluuchtingsknop betekent hier recirculatie

Informatie

- Er is voldoende lucht nodig voor een goede verbranding en afvoer van gassen via het rookkanaal (schoorsteen) van brandstofverbrandingsapparatuur om terugtrekking te voorkomen. Kanaallose ventilatoren moeten altijd naar buiten worden afgevoerd.
- Bij het beoordelen van de luchtdruk wordt gekeken naar het gehele ventilatiesysteem in de woning/appartement
- rekening moet worden gehouden, bijv. kookplaat en/of gasfornuis, deze regel is niet van toepassing.
- Voor het transport van afvoerlucht moeten de overheidsvoorschriften in acht worden genomen. Als de afzuigkap in circulatiemodus met actief koolfilter wordt gebruikt, zijn er geen bedieningsbeperkingen.
- Kiest u voor de afvoerluchtstand, dan zijn er twee manieren van ventileren, namelijk 'horizontale ventilatie' en 'verticale ventilatie'. Gebruik het gereedschap om het deksel te verwijderen voordat u het gebruikt en installeer de terugslagklep op het gat.
- De vierkante terugslagklep voor horizontale ventilatie wordt niet meegeleverd.

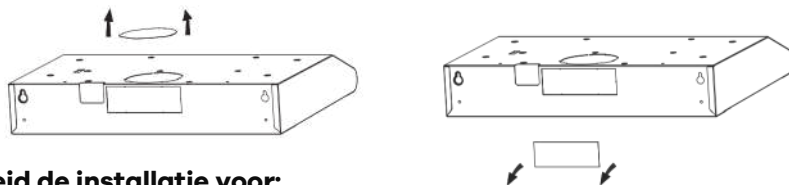

Bereid de installatie voor:

Zorg ervoor dat de stroom is uitgeschakeld voordat u met deze installatie begint. De plug moet op plaatsen worden gemonteerd die gemakkelijk te slepen en in te brengen zijn. Om deze afzuigkap te installeren heeft u twee assistenten nodig. U hebt het volgende gereedschap en materiaal nodig om deze installatie te voltooien.

Hulpmiddelen die u nodig heeft:

- Boor geschikt voor uw muur
- Kruiskopschroevendraaier
- Rolmaat
- Handzaag of decoupeerzaag
- Installatiewerkzaamheden en elektrische bedrading moeten worden uitgevoerd door gekwalificeerd perso(o)n(en) in overeenstemming met alle toepasselijke codes en normen, inclusief brandwerende constructies.
- Laat de afgevoerde lucht niet in een schoorsteen terechtkomen van andere apparaten die gas of andere brandstoffen verbranden.
- Er moet worden voldaan aan de voorschriften met betrekking tot de afvoer van lucht.

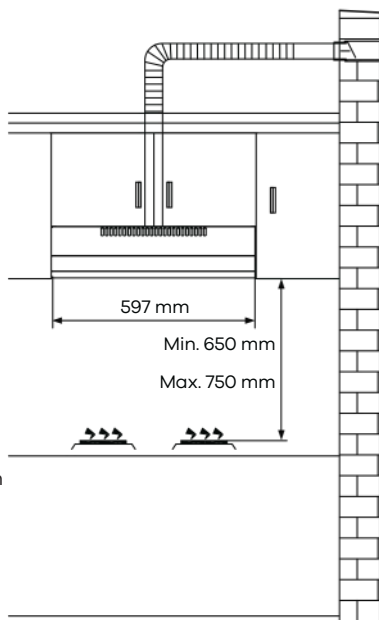

- De afzuigkap moet op een minimale afstand van 65 cm boven het kookoppervlak van een kookplaat worden geplaatst.
- De afzuigkap moet op een maximale afstand van 75 cm boven het kookoppervlak van een kookplaat worden geplaatst.

Installatie van kastmontage

- Boor een gat met een diameter van 130 mm en vier gaten met een diameter van 3,5 mm, zoals onderstaande afbeelding.
- LET OP: Als uw afzuigkap in de luchtcirculatiemodus werkt, is het niet nodig om een gat met een diameter van 130 mm te boren.
- Gebruik de 4 schroeven om de afzuigkap aan een keukenkastje te bevestigen. Controleer of uw bevestigingen correct zijn geplaatst door de afzuigkap tijdelijk te monteren. Indien correct, monteert het apparaat op zijn plaats. Draai de schroeven indien nodig vast.

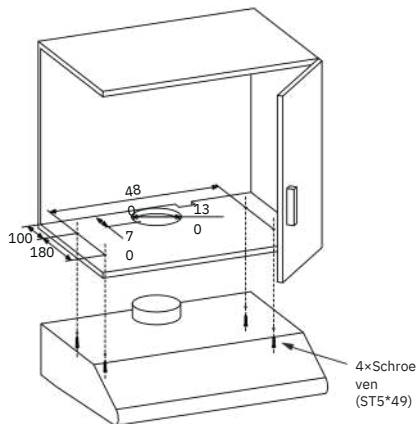

Installatie voor wandmontage

- Om aan de muur te bevestigen, boort u twee gaten met een diameter van 10 mm (538 mm) met het ventilatiegat aan de bovenkant van de afzuigkap in het midden, zoals onderstaande afbeelding. Zorg ervoor dat de kap direct boven de kookplaat is uitgelijnd.
- Steek twee kunststof pluggen (meegeleverd) in de gaten.
- Steek twee schroeven in de bovenste twee plastic pluggen en draai ze vast, waarbij u 3 mm uit de muur laat steken.
- Monteert de afzuigkap op de twee schroeven en markeert de onderste twee schroefposities.
- Verwijder de kap, boort de onderste twee schroefgaten en plaats de plastic pluggen.
- Monteert de kap op de bovenste schroeven, plaats de onderste schroeven en draai alle schroeven volledig vast.



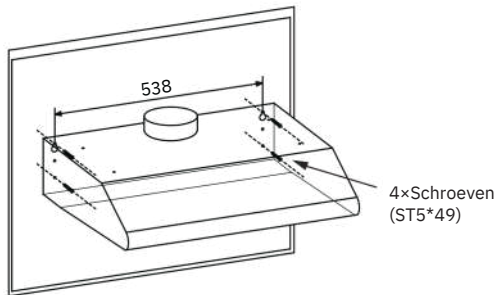

De minimale afstand tussen het steunvlak voor de kookpotten op de kookplaat en het laagste deel van de afzuigkap. (Wanneer de afzuigkap zich boven een gasapparaat bevindt, moet deze afstand minimaal 65 cm zijn. Als de installatie-instructies voor de gaskookplaat een grotere afstand voorschrijven, moet hiermee rekening worden gehouden. De afstand van 65 cm kan worden verkleind voor niet-brandbare onderdelen van afzuigkappen en onderdelen die werken op een veilige extra lage spanning, op voorwaarde dat deze onderdelen geen toegang geven tot onder spanning staande onderdelen als ze vervormd zijn)

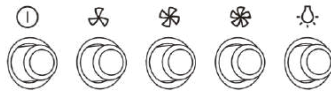

Informatie

De lucht mag niet worden afgevoerd naar een rookkanaal dat wordt gebruikt voor het afvoeren van dampen van apparaten die gas of andere brandstoffen verbranden.





	MOTORSCHAKELAAR UIT: Druk op deze schakelaar om de werking van de motor te stoppen.
	SNELHEIDSSCHAKELAAR: Druk op deze schakelaar, de motor draait op LAGE snelheid.
	SNELHEIDSSCHAKELAAR: Druk op deze schakelaar, de motor draait op GEMIDDELDE snelheid.
	SNELHEIDSSCHAKELAAR: Druk op deze schakelaar, de motor draait op HOGE snelheid.
	AAN/UIT VERLICHTINGSSCHAKELAAR: Druk op deze schakelaar om de verlichting in te schakelen, en druk er nogmaals op om ze uit te schakelen.

VERLICHTING

Lichte vervanging

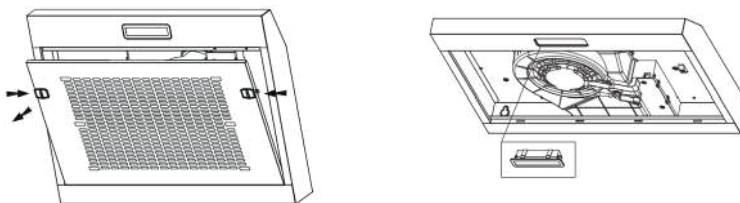
- Schakel de afzuigkap uit en isoleer de afzuigkap door de stekker uit het stopcontact te trekken of de zekering uit te schakelen.
- Verwijder het vetfilter.
- Verwijder de lamp door de fitting uit de kap te halen (hiervoor moet mogelijk druk of kracht worden uitgeoefend).
- Koppel de connector van het licht los.
- Vervang de lamp door een nieuwe van hetzelfde type en zorg ervoor dat u de lamp op de juiste manier aansluit met de lichtkabel.
- Sluit de stroom weer aan door de stekker in het stopcontact te steken of door de zekering in te schakelen.



	maximum kracht	Spanning	Afbeelding	Lampkap	ILCOS D-code
LED-modules met eigen ballast	1,5 W	220-240V~	 Vierkant/diameter: 33,2 mm x 120 mm	/	DBS-1,5-H-33.2/120

Informatie

Maak ventilatieventilatoren regelmatig schoon. Er mag zich geen vet ophopen op de ventilator of het filter.

REINIGING EN ONDERHOUD

Koppel de afzuigkap los van de voeding voordat u deze schoonmaakt of onderhoudt.

- Reinig het oppervlak van de kap regelmatig. Gebruik milde zeep of schoonmaakmiddel om de kap schoon te maken.
- Gebruik geen agressieve alkaliën of schuurmiddelen.
- Vermijd het gebruik van schuurmiddelen of vaatwasmiddelen.
- Het vetfilter kan worden gewassen met milde zeep of afwasmiddel. (Een sterke vetophoping is mogelijk niet eenvoudig te reinigen en het filter moet mogelijk worden vervangen).
- Het koolstoffilter kan niet worden gereinigd en moet regelmatig worden vervangen.

Informatie

Reinigingswater mag niet in de elektrische onderdelen van de motor, bedieningsschakelaar enz. terechtkomen.

Het wordt aanbevolen om het metalen filter elke drie maanden schoon te maken door de volgende instructies uit te voeren:

- Verwijder het metalen filter uit de afzuigkap en was het in een oplossing van water en een neutraal vloeibaar wasmiddel, en laat het weken.
- Grondig afspoelen met warm water en laten drogen.
- Het metalen filter kan na meerdere wasbeurten van kleur veranderen. Dit is geen reden voor klachten van klanten of vervanging van het metalen filter.

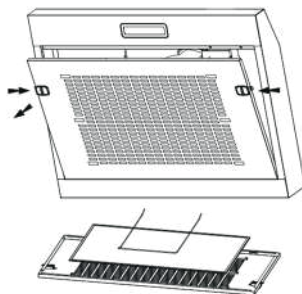

Informatie

Er bestaat brandgevaar als de reiniging niet volgens de instructies wordt uitgevoerd.

INSTALLATIE VAN DE KLEP

Houd de terugslagklep met uw handen vast, lijk de opening van de doos uit, plaats de terugslagklep en draai vervolgens naar een bepaalde hoek totdat drie hoeken van de klep vastzitten. De installatie is voltooid. Het bevestigingstype voor externe luchtgeleiders en terugslagklep moet voldoen aan de vereisten van norm IEC/EN 60335-1.

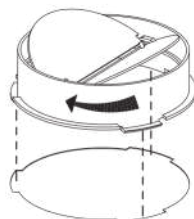

HET KOOLSTOFFILTER INSTALLEREN

- Verwijder het vetfilter en verwijder het ijzerdraad.
- Het filterkatoen bevindt zich op het metalen gaas en wordt vastgezet met ijzerdraad.
- Vervang een nieuw filterkatoen, voer de omgekeerde procedure uit voor herinstallatie

Let op: het filterkatoen kan niet gewassen of gerecycled worden. Het moet na ongeveer 2-3 maanden gebruik worden vervangen.

Opmerking: Filterkatoen wordt niet meegeleverd met uw apparaat (optioneel).

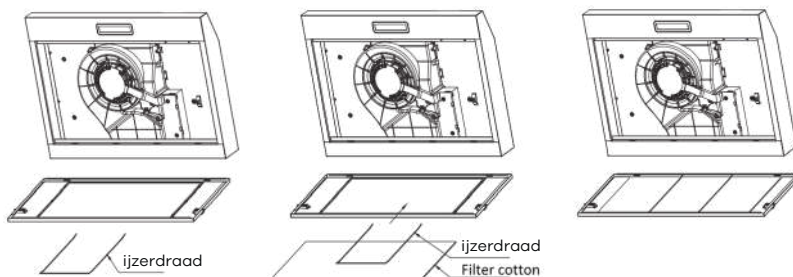

BESCHIKBAARHEID



De Europese richtlijn 2012/19/EU betreffende afgedankte elektrische en elektronische apparatuur (AEEA) vereist dat oude elektrische en elektronische apparaten niet mogen worden weggegooid in de normale ongesorteerde afvalstroom. Oude apparaten moeten apart worden ingezameld om de terugwinning en recycling van de materialen die ze bevatten te optimaliseren en de impact op de menselijke gezondheid en het milieu te verminderen.

Het doorgestreepte 'afvalbakje'-symbool op het product herinnert u aan uw

verplichting dat wanneer u het apparaat weggooit, het apart moet worden ingezameld. Consumenten moeten contact opnemen met hun plaatselijke overheid of detailhandelaar voor informatie over de correcte verwijdering van hun oude apparaat.

PROBLEEMOPLOSSEN

Schuld	Oorzaak	Oplossing
Lampje aan, maar motor werkt niet	De messen zijn geblokkeerd.	Controleer het mes.
	De condensator is beschadigd.	Vervang de condensator.
	De motor is beschadigd	Motor vervangen.
	De interne bedrading van de motor is afgesneden/losgekoppeld. Er kan een onaangename geur ontstaan.	Motor vervangen.
Zowel het licht als de motor werken niet	Controleer naast het bovengenoemde ook het volgende:	
	Licht beschadigd.	Vervang lampen.
	Netsnoer los.	Sluit de draden aan volgens het elektrische schema.
Olie lek	De uitlaat en de luchtventilatie-ingang zijn niet goed afgesloten.	Haal de uitlaat naar beneden en sluit deze af met lijm.
Trillingen	Als het mes beschadigd is, kan dit trillingen veroorzaken	Vervang het mes.
	De motor is niet stevig vastgemaakt.	Maak de motor stevig vast.
	De afzuigkap zit niet stevig vast.	Zet de afzuigkap stevig vast.
Onvoldoende zuigkracht	De afstand tussen afzuigkap en kookplaat is te groot	Lees alleen de afstand.
	Te veel ventilatie door open deuren of ramen	Kies een nieuwe plaats om het apparaat te installeren of sluit enkele deuren/ramen.
De machine kantelt	De bevestigingsschroeven zijn niet strak genoeg aangedraaid.	Draai de bevestigingsschroef vast en maak hem horizontaal.
	De ophangschroeven zijn niet strak genoeg aangedraaid.	Draai de ophangschroef vast en maak deze horizontaal.

Als u alle instructies heeft gevolgd, maar het probleem is niet opgelost, kunt u hier uw verzoek indienen:

<https://wiggo.eu/support/services/>

WIGGO

Algemene service- en garantievoorwaarden (mei 2024)

Deze service- en garantievoorwaarden zijn van toepassing op de aankopen van Wiggo keukenapparatuur in de Benelux na 1 mei 2024. Wij zijn toegewijd aan uitstekende klantenservice en productkwaliteit; voor vragen of voorwaarden op voorgaande aankopen, bezoek www.wiggo.eu.

Artikel 1: Garantie

Bij Wiggo zetten we ons in voor de uitstekende kwaliteit en duurzaamheid van onze keukenapparatuur, en streven we naar een naadloze klantbeleving. Bij problemen bieden we een passende oplossing, van reparatie tot vervanging, om je tevredenheid te garanderen.

Defect ontdekt? Meld dit via ons serviceportaal op www.wiggo.eu/services voor snelle ondersteuning. Onze garantievoorwaarden bieden je vijf jaar zekerheid na aankoop van onze apparatuur.

Artikel 2: Uitsluitingen van de Garantie

Hoewel we achter de kwaliteit van onze keukenapparatuur staan, zijn er enkele gevallen waarbij de garantie niet van toepassing is:

- a. Keukenapparatuur die niet als 'nieuw' zijn aangekocht.
- b. Gebreken of schade aan een huishoudapparaat die worden gemeld bij Wiggo na de garantieperiode van 5 jaar.
- c. Gebruik in een niet-huishoudelijke omgeving of voor zakelijke doeleinden.
- d. Op de levering van gebruiksgoederen, onderdelen en toebehoren.
- e. Ongeautoriseerde reparaties en/of gebruik van niet-officiële onderdelen.
- f. Keukenapparatuur: zonder leesbare identificatienummers, gekocht buiten de Benelux, verkocht als B-keus of als showroom model.
- g. Beschadigingen, normale slijtage of kleine afwijkingen die het functioneren niet beïnvloeden.
- h. Schade of gebreken aan accessoires, deurafdichtingen en breekbare elementen zoals glas, kunststof en lampen.
- i. Schade of gebreken door waterschade of andere stoffen waar het product niet tegen bestand is, zoals bijvoorbeeld verkeerde reinigingsmiddel gebruiken.
- j. Schade of gebreken door verkeerd gebruik, bediening, belasting, montage en/of onderhoud.
- k. Schade of gebreken buiten het apparaat, inclusief gevolgschade en indirecte schade.
- l. Schade of gebreken veroorzaakt door handelingen niet conform de handleiding.
- m. Schade of verlies normaal gedekt door inboedelverzekering.
- n. Schade of gebreken door stroom- en spanningsschommelingen, die buiten het door Wiggo aangegeven tolerantiebereik liggen.
- o. Schade of gebreken veroorzaakt door nalatigheid van de gebruiker.
- p. Schade ontstaan door of ten gevolge van een van buiten komende oorzaak.

Artikel 3: Garantieverzoek

- a. Problemen met je product? Meld het snel, uiterlijk binnen 48 uur, via www.wiggo.eu/services.
- b. Stuur ons een kopie van je aankoopbewijs, want dat is

Garantievoorwaarden

noodzakelijk voor je garantieclaim.

- c. Wij houden je op de hoogte over de afhandeling via e-mail of telefoon.
- d. Bij omruiling blijft de originele garantieperiode van kracht.
- e. De vervangen onderdelen en apparaten worden eigendom van Wiggo.

Artikel 4: Service na garantieperiode

- a. Probleem met je keukenapparatuur na de garantieperiode? Vul het serviceformulier in op www.wiggo.eu/services.
- b. Verzendkosten en/of voorrijkosten voor onderzoek, reparatie, onderdelen zijn voor jouw rekening.
- c. We geven vooraf een kostenindicatie voor controle en reparatie. Bij goedkeuring sturen we een betaalverzoek en plannen we vervolgens een afspraak in.
- d. Eventuele extra kosten worden na reparatie duidelijk.
- e. Betaling aan de geautoriseerde servicemonteur is gemakkelijk via een QR-code of betaalverzoek te voldoen.

Artikel 5: Claims

Naast eventuele rechten die voortvloeien uit wettelijke garanties of andere garanties die je hebt afgesloten, heb je geen recht op andere claims dan wat in deze garantie wordt genoemd.

Artikel 6: Internationaal Gebruik

Neem je Wiggo apparaat mee over de grens? De garantie geldt dan niet meer. Check lokale garanties en zorg dat je apparaat past bij de technische eisen (zoals spanning, frequentie, gassoort, etc.) en klimatologische omstandigheden daar.

Artikel 7: Servicebezoek en Onderhoud

- a. Als de monteur constateert dat er geen daadwerkelijk probleem is (het product werkt zoals het hoort), worden de kosten van het monteursbezoek bij je in rekening gebracht. Deze kosten zijn gebaseerd op de geldende tarieven op dat moment.
- b. Apparaten die niet werken of defect zijn, moeten leeg en schoon zijn wanneer de geautoriseerde service monteur langskomt voor reparatie of omruiling. Als dit niet het geval is, kan de monteur of vervoerder de omruiling weigeren en kosten hiervoor in rekening brengen.
- c. Betaling aan de geautoriseerde servicemonteur is gemakkelijk via een QR-code of betaalverzoek te voldoen.

Artikel 8: Aansprakelijkheid

Wij zijn alleen aansprakelijk tot het bedrag gedekt door onze verzekering. Let op: voor niet-Wiggo keukenapparatuur of late annuleringen (minimaal 24 uur van tevoren) worden kosten in rekening gebracht. Deze kosten zijn gebaseerd op de geldende tarieven op dat moment.

Artikel 9: Gegevensbescherming

Bij de serviceverlening verzamelt en verwerkt Wiggo persoonsgegevens. Meer informatie hierover is te vinden op www.wiggo.eu

Artikel 10: Recht en Geschillen

Deze garantie- en servicevoorwaarden vallen onder het Nederlands recht, met uitzondering van het Weens Koopverdrag. Geschillen worden beslecht door de bevoegde Nederlandse rechter.



www.wiggo.eu

Bezoek onze website!

WIGGO



Manual de instrucciones de campana extractora debajo del gabinete

- Instrucciones de seguridad
- Instrucciones de instalación
- Operar el producto

Modelos

WE-B630V

Manual de usuario

wiggo.eu

5 AÑOS
GARANTIZAR

¡Gran saludo!



¡Únete a nuestra comunidad!

Gracias por permitirnos cocinar contigo y ser parte de tu cálida cocina. Estamos tremendamente felices de tenerte dentro de nuestra comunidad Wiggo y no podemos esperar para llevar más positividad a tu hogar.

Sé creativo y tómate un selfie con tu nuevo compañero de cocina para ganar increíbles premios con nosotros.

¡No olvides etiquetarnos! @wiggo_eu

¡A comidas frescas!

**¡Obtén todo el
apoyo que
necesitas!**



ESCANÉAME A

**¡Obtenga la versión más
actualizada de este manual!**

wiggo.eu/support/downloads/



ESCANÉAME A

¡Registre su producto!

wiggo.eu/support/register/



ESCANÉAME A

¡Lea las condiciones de garantía!

docs.wiggo.eu/libros/mzsp/



ESCANÉAME A

**¡Rellene el formulario de solicitud
de servicio!**

Wiggo.eu/support/services/service-request-form/



ESCANÉAME A

**¡Rellene el formulario de solicitud
de piezas!**

Wiggo.eu/support/services/part-request-form/

NUESTROS SERVICIOS

Entrega
rápida



Mantenimiento



Reparación
rápida



Instalación



¡Lea primero el manual de usuario!

Querido cliente,

Queremos que aproveche al máximo este producto que se fabrica en instalaciones modernas con base en la alta calidad.

Por este motivo, lea atenta y detenidamente este manual antes de utilizar el producto y consérvelo para consultarlo en el futuro. Si transfiere el producto a otra persona, devuélvalo con el manual del usuario.

El manual de usuario le ayuda a utilizar el producto de forma correcta y segura.

- Lea el manual del usuario antes de instalar y utilizar el producto.
- Es imperativo respetar las instrucciones de seguridad.
- Guarde el manual del usuario en un lugar conveniente para cualquier necesidad futura.
- Lea también otros documentos proporcionados con el producto.

El fabricante no aceptará ninguna responsabilidad por cualquier daño o incendio causado por posibles problemas resultantes del incumplimiento de las instrucciones proporcionadas en este manual.

Comuníquese con el centro de servicio autorizado si tiene alguna pregunta.

Recuerde que este manual de usuario también puede aplicarse a otras versiones. Puede haber diferencias entre versiones debido a los distintos fabricantes, pero las condiciones de limpieza y mantenimiento son las mismas.

Por ley, el cliente está obligado a revisar la última versión del manual disponible en línea en docs.wiggo.eu, ya que el manual se actualiza regularmente

Símbolos utilizados en el manual de usuario y sus correspondientes significados:

Explicación de símbolos:

En este manual del usuario se utilizan los siguientes símbolos.



Información importante o instrucciones útiles sobre el uso de este dispositivo



Advertencia por superficies calientes



Advertencia de descarga eléctrica



Advertencia de situaciones que ponen en peligro la vida y daños a la propiedad



Advertencia de peligro de incendio



A partir de la fecha de fabricación, este producto ha sido probado y cumple con las especificaciones del mercado CE.

Contenido

RECOMENDACIONES Y SUGERENCIAS

- Instalación
- Usar
- Mantenimiento

PARÁMETROS PRINCIPALES

COMPONENTES

DIMENSIONES

INSTALACIÓN

- Perforación en pared y fijación de soportes
- Elija un modo de ventilación
- Preparar la instalación
- Instalación de montaje en armario
- Instalación de montaje en pared

ENCENDIENDO

- Reemplazo de luz

LIMPIEZA Y MANTENIMIENTO

INSTALACIÓN DE LA VÁLVULA DE RETENCIÓN

INSTALACIÓN DEL FILTRO DE CARBÓN

DESECHO

SOLUCIÓN DE PROBLEMAS

NOTA:

- Revisar la sección de CONSEJOS PARA LA SOLUCIÓN DE PROBLEMAS le ayudará a resolver algunos problemas comunes usted mismo.
- Si no puede resolver los problemas usted mismo, solicite ayuda a un técnico profesional.
- El fabricante, siguiendo una política de constante desarrollo y actualización del producto, podrá realizar modificaciones sin previo aviso.
- Si se pierde o está desactualizado, puede recibir un nuevo manual de usuario del fabricante o proveedor responsable.

RECOMENDACIONES Y SUGERENCIAS



Las instrucciones de uso se aplican a varias versiones de este aparato. En consecuencia, es posible que encuentre descripciones de características individuales que no se aplican a su electrodoméstico específico.

Instalación

- El fabricante no será responsable de los daños resultantes de una instalación incorrecta o inadecuada.
- Compruebe que la tensión de red corresponda a la indicada en la placa de características fijada en el interior de la campana.
- Para aparatos Clase I, comprobar que la alimentación doméstica garantiza una adecuada puesta a tierra.
- Conectar el extractor al tubo de escape a través de un tubo de diámetro mínimo 120 mm.
- El recorrido del conducto de humos debe ser lo más corto posible.
- No conectar la campana extractora a conductos de evacuación por los que circulan conductos de combustión (calderas, chimeneas, etc.).
- Si las instrucciones de instalación de la placa de gas especifican una distancia mayor que la especificada anteriormente, esto debe tenerse en cuenta.
- Si el cable de alimentación está dañado, debe ser reemplazado por el fabricante o su agente de servicio o una persona igualmente calificada para evitar riesgos.
- El aire no debe descargarse en un conducto de humos que se utiliza para expulsar los vapores de aparatos que queman gas u otros combustibles (no se aplica a aparatos que solo descargan el aire de regreso a la habitación).
- La distancia mínima entre la superficie de apoyo de los recipientes de cocción sobre la encimera y la parte más baja de la campana extractora es de 650 mm.
- Se deben cumplir las normas relativas a la descarga de aire.

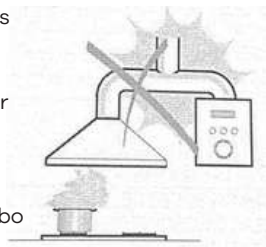

Usar

- La campana extractora ha sido diseñada exclusivamente para uso doméstico para eliminar los olores de la cocina.
- Nunca utilice la campana para fines distintos a los para los que ha sido diseñada.
- Nunca deje llamas altas debajo del capó cuando esté en funcionamiento.
- Ajuste la intensidad de la llama para dirigirla únicamente hacia el fondo de la sartén, asegurándose de que no envuelva los lados.
- Las freidoras deben controlarse continuamente durante su uso: el aceite sobrecalentado puede incendiarse.

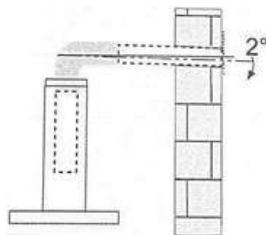

- Este aparato no está diseñado para que lo utilicen personas (incluidos niños) con capacidades físicas, sensoriales o mentales reducidas, o con falta de experiencia y conocimiento, a menos que hayan recibido supervisión o instrucciones sobre el uso del aparato por parte de una persona responsable de su seguridad.
- Se debe supervisar a los niños para asegurarse de que no jueguen con el aparato.
- Deberá haber una ventilación adecuada de la habitación cuando la campana extractora se use al mismo tiempo que aparatos que queman gas u otros combustibles (no aplicable a aparatos que solo descargan el aire de regreso a la habitación).
- Existe riesgo de incendio si la limpieza no se realiza según las instrucciones.
- No encienda la llama debajo de la campana extractora.
- "PRECAUCIÓN: Las piezas accesibles pueden calentarse cuando se utilizan con aparatos de cocina".
- Se prohíben los enchufes alargadores.
- Corte la corriente antes de realizar tareas de mantenimiento.
- Este aparato ha sido diseñado únicamente para uso doméstico y puede resultar peligroso si se utiliza en ocasiones especiales.

Mantenimiento

- La campana extractora y su filtro deben limpiarse periódicamente según las instrucciones.
- Apague o desenchufe el aparato de la red eléctrica antes de realizar cualquier trabajo de mantenimiento.
- Limpiar la campana con un paño húmedo y un detergente líquido neutro.
- El aparato utiliza como máximo 4 elementos de cocción.

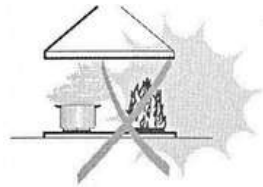

El símbolo en el embalaje indica que este producto no puede tratarse como residuo doméstico. En su lugar, se entregará al punto de recogida correspondiente para el reciclaje de aparatos eléctricos y electrónicos. Al asegurarse de que este producto se deseché correctamente, ayudará a prevenir posibles consecuencias negativas para el medio ambiente y la salud humana, que de otro modo podrían ser causadas por un manejo inadecuado de los desechos de este producto. Para obtener información más detallada sobre el reciclaje de este producto, comuníquese con la oficina local de su ciudad, el servicio de eliminación de desechos domésticos o la tienda donde compró el producto.

PARÁMETROS PRINCIPALES

Tensión y frecuencia nominales

Potencia de entrada del motor de 220-240 V ~ 50 Hz: 38 W

En determinadas circunstancias, los aparatos eléctricos pueden representar un peligro.

COMPONENTES

Árbitro.	Cant.	Componentes del producto
1	1	Cuerpo principal
2	1	Perilla de ventilación
3	1	Conjunto de filtro

Árbitro.	Cant.	Componentes de instalación
4	1	Filtro de carbón (opcional)
5	1	La válvula de retención
6	4	Tornillos de 5 mm x 49 mm
7	4	Tacos de pared de plástico

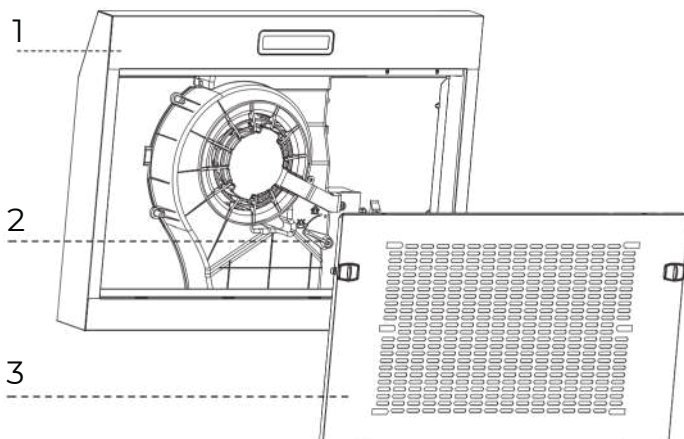
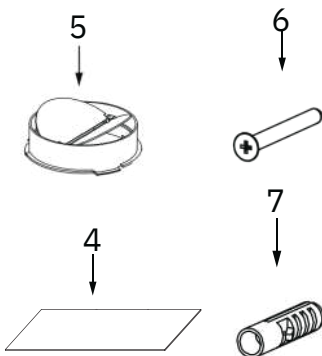

DIMENSIONES

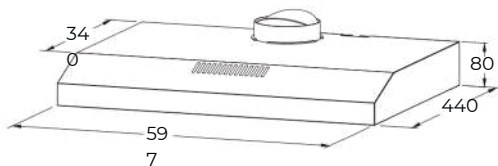
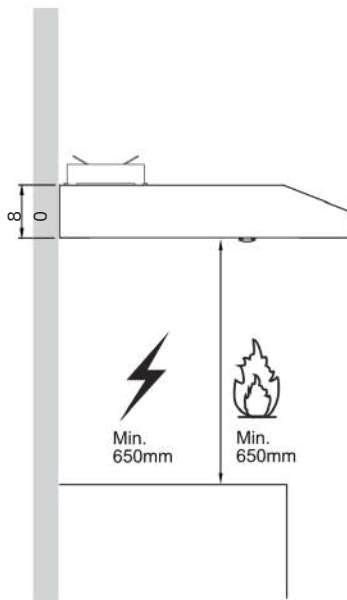
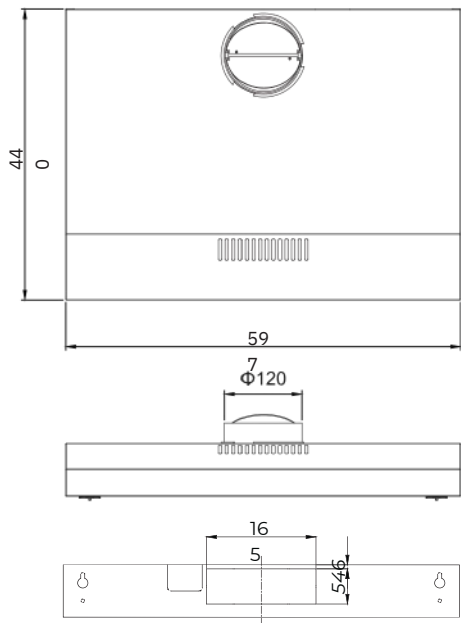

INSTALACIÓN

Perforación en pared y fijación de soportes

- Lea atentamente las instrucciones.
- Desempaque la cubierta y verifique que todas las funciones estén funcionando. Asegúrese de que el voltaje (V) y la frecuencia (Hz) indicada en la placa de serie coincide con el voltaje y la frecuencia del lugar de instalación.
- Compruebe que el área detrás de la superficie de instalación a perforar esté libre de cables eléctricos, tuberías, etc.
- Las superficies de acero inoxidable y vidrio de la marquesina se dañan muy fácilmente durante la instalación si se rozan o golpean con herramientas. Tenga cuidado de proteger las superficies durante la instalación.
- Proteja la superficie de la estufa que se encuentra debajo con cartón o algo similar para evitar que se produzcan daños mientras se instala la cubierta de la pared arriba.
- El fabricante no será responsable del incumplimiento de todas las normas de seguridad vigentes para el correcto y normal funcionamiento de los componentes eléctricos.

Elija un modo de ventilación:

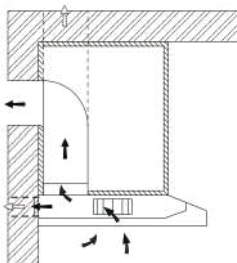

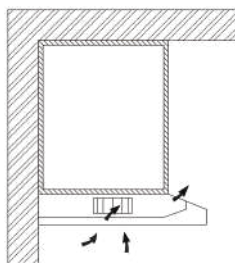

Modo de extracción de aire

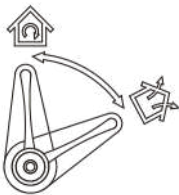

Modo de recirculación



Posición de la perilla de ventilación

	Modo de extracción de aire: gire la perilla de ventilación aquí para ventilar el exterior.
	Modo de circulación de aire: Girar la perilla de ventilación aquí significa recirculación.

Información

- Se necesita suficiente aire para una combustión y expulsión adecuadas de los gases a través del conducto de humos (chimenea) del equipo que quema combustible para evitar la contracorriente. Los ventiladores sin ductos siempre deben tener ventilación al exterior.
- Al evaluar la presión del aire, todo el sistema de ventilación de la casa/apartamento
- debe tenerse en cuenta, p.e. vitrocerámica y/o cocina de gas, esta norma no se aplica.
- Se deben observar las regulaciones gubernamentales para el transporte de aire de escape. Si la campana extractora se utiliza en modo de circulación de aire con filtro de carbón activo, no existen restricciones de funcionamiento.
- Si elige el modo de extracción de aire, existen dos métodos de ventilación, que incluyen la "ventilación horizontal" y la "ventilación vertical". Utilice la herramienta para quitar la cubierta antes de usarla e instale la válvula de retención en el orificio.
- La válvula de retención de aire cuadrada para ventilación horizontal no se suministra.

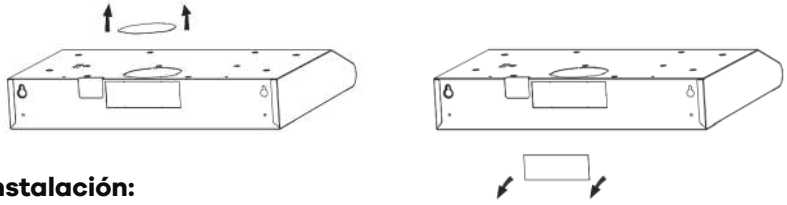

Prepare la instalación:

Asegúrese de que la alimentación esté apagada antes de comenzar esta instalación. El enchufe debe montarse en lugares fáciles de arrastrar e insertar.

Para instalar esta campana necesitarás dos asistentes. Necesitará las siguientes herramientas y materiales para completar esta instalación.

Herramientas que necesitarás:

- Taladro adecuado a su pared
- Destornillador Phillips
- Cinta métrica
- Sierra de mano o sierra de calar
- El trabajo de instalación y el cableado eléctrico deben ser realizados por personas calificadas de acuerdo con todos los códigos y estándares aplicables, incluida la construcción resistente al fuego.
- No descargue el aire de escape de otros aparatos que queman gas u otros combustibles a un conducto de humos.
- Se deben cumplir las normas relativas a la descarga de aire.

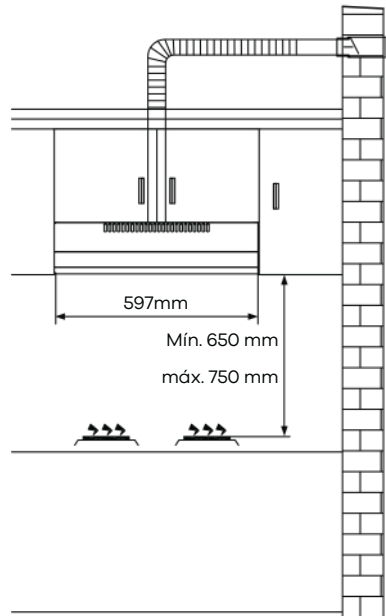

- La campana extractora debe colocarse a una distancia mínima de 65 cm por encima de la superficie de cocción de una placa.
- La campana extractora debe colocarse a una distancia máxima de 75 cm por encima de la superficie de cocción de una placa.

Instalación de montaje en armario

- Taladre un orificio de 130 mm de diámetro y cuatro de 3,5 mm de diámetro como se muestra en la imagen de abajo.
- ATENCIÓN: Si su campana extractora funciona en modo de circulación de aire, no es necesario realizar un orificio de 130 mm de diámetro.
- Utilice los 4 tornillos para fijar la campana extractora a un armario de la cocina. Compruebe que sus fijaciones estén colocadas correctamente colocando temporalmente la campana extractora. Si es correcto, coloque la unidad en su posición. Apriete los tornillos si es necesario.

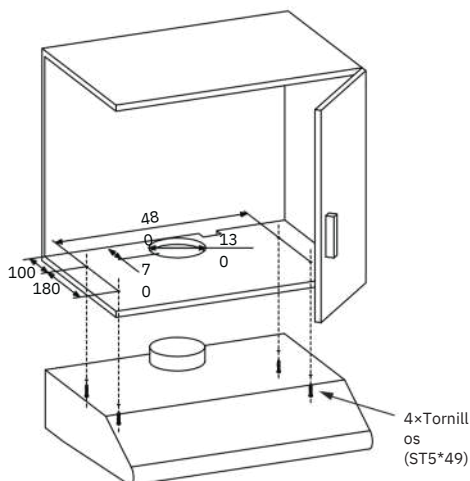

Instalación de montaje en pared

- Para montarlo en la pared, taladre dos orificios de 10 mm de diámetro y 538 mm con el orificio de ventilación en la parte superior de la campana extractora en el medio, como se muestra en la imagen de abajo. Asegúrese de que la campana esté alineada directamente sobre la encimera.
- Inserte dos tacos de plástico (suministrados) en los orificios.
- Inserte dos tornillos en los dos tacos de plástico superiores y apriételos dejando que sobresalgan 3 mm de la pared.
- Monte la campana extractora en los dos tornillos y marque las dos posiciones inferiores de los tornillos.
- Retire la campana y taladre los dos orificios para tornillos inferiores e inserte los tacos de plástico para la pared.
- Monte la campana sobre los tornillos superiores, inserte los tornillos inferiores y apriete completamente todos los tornillos.



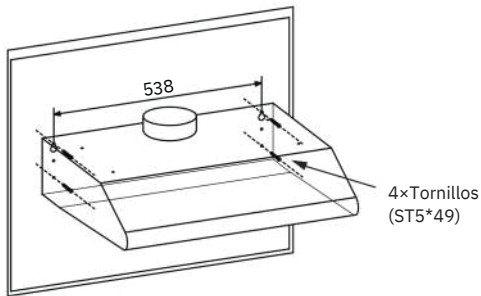

Distancia mínima entre la superficie de apoyo de los recipientes de cocción sobre la placa de cocción y la parte más baja de la campana extractora. (Cuando la campana extractora se encuentre sobre un aparato de gas, esta distancia deberá ser de al menos 65 cm. Si las instrucciones de instalación de la placa de cocción a gas especifican una distancia mayor, se deberá tener en cuenta. La distancia de 65 cm se puede reducir para las partes no combustibles de las campanas extractoras y para las partes que funcionan a baja tensión de seguridad, siempre que estas partes no den acceso a partes activas en caso de deformación)

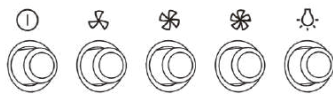

Información

El aire no debe descargarse en un conducto de humos que se utiliza para extraer los humos de aparatos que queman gas u otros combustibles.





	INTERRUPTOR DE APAGADO DEL MOTOR: Presione este interruptor para detener el funcionamiento del motor.
	INTERRUPTOR DE VELOCIDAD: Presione este interruptor, el motor funciona a BAJA velocidad.
	INTERRUPTOR DE VELOCIDAD: Presione este interruptor, el motor funciona a velocidad MEDIA.
	INTERRUPTOR DE VELOCIDAD: Presione este interruptor, el motor funciona a ALTA velocidad.
	INTERRUPTOR DE ILUMINACIÓN ON/OFF: Presione este interruptor para encender las luces y presione nuevamente para apagarlas.

ENCENDIENDO

Reemplazo de luz

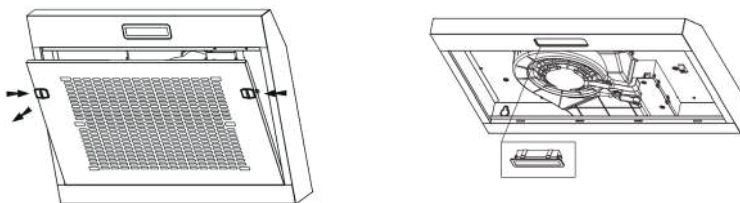
- Apague la campana extractora y aisle la campana extractora desenchufándola de la red o desconectando el fusible.
- Retire el filtro de grasa.
- Retire la luz haciendo palanca en su accesorio del cuerpo de la campana (esto puede requerir que se aplique presión o fuerza).
- Desconectar el conector de la luz.
- Reemplace la luz por una nueva del mismo tipo, asegurándose de conectar la luz con el cable de luz correctamente.
- Vuelva a conectar la alimentación insertando el enchufe de red o activando el fusible.



	máximo poder	Voltaje	Imagen	Tapa de lámpara	Código ILCOS D
Módulos LED con balasto propio	1,5W	220-240V~	 Cuadrado/diámetro: 33,2 mm x 120 mm	/	DBS-1.5-H-33.2/120

Información

Limpe los ventiladores con frecuencia. No se debe permitir que se acumule grasa en el ventilador o el filtro.

LIMPIEZA Y MANTENIMIENTO

Desconecte la campana extractora del suministro de energía antes de limpiarla o realizarle mantenimiento.

- Limpiar la superficie de la campana con frecuencia. Utilice jabón o detergente suave para limpiar la campana.
- No utilice álcalis fuertes ni abrasivos.
- Evite el uso de productos abrasivos o compuestos para lavavajillas.
- El filtro de grasa se puede lavar con jabón o detergente suave. (Es posible que la acumulación pesada de grasa no se limpie fácilmente y es posible que sea necesario reemplazar el filtro).
- El filtro de carbón no se puede limpiar y debe reemplazarse periódicamente.

Información

El agua de limpieza no debe penetrar en el motor, el interruptor de control, etc. en las piezas eléctricas.

Es recomendable limpiar el filtro metálico cada tres meses siguiendo las siguientes instrucciones:

- Retire el filtro metálico de la campana extractora y lávelo en una solución de agua y detergente líquido neutro, dejándolo en remojo.
- Enjuague bien con agua tibia y déjelo secar.
- El filtro metálico puede alterar su color después de varios lavados. Esto no es motivo de queja del cliente ni de sustitución del filtro metálico.

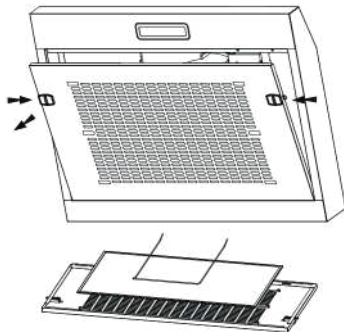

Información

Existe riesgo de incendio si la limpieza no se realiza según las instrucciones.

INSTALACIÓN DE LA VÁLVULA DE RETENCIÓN

Sujete la válvula de retención con las manos, alinee el espacio de la caja, coloque la válvula de retención y luego gírela hasta cierto ángulo hasta que tres ángulos de la válvula queden atrapados. La instalación está completa. El tipo de fijación para guías de aire externas y válvulas de retención. deberá cumplir con los requisitos de la norma IEC/EN 60335-1.

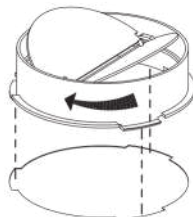

INSTALACIÓN DEL FILTRO DE CARBÓN

- Retire el filtro de grasa y retire el alambre de hierro.
- El filtro de algodón está ubicado sobre la malla metálica y fijado mediante alambre de hierro.
- Reemplace un filtro de algodón nuevo, aplique el procedimiento inverso para la reinstalación.

Advertencia: el algodón del filtro no se puede lavar ni reciclar. Debe reemplazarse después de aproximadamente 2 o 3 meses de uso.

Observación: El filtro de algodón no se suministra con su electrodoméstico (opcional).

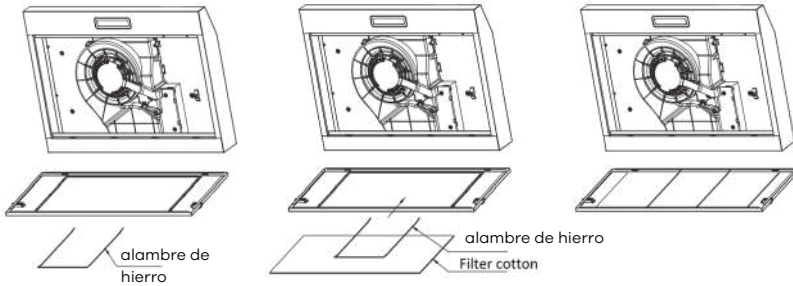

DESECHO



La directiva europea 2012/19/UE sobre residuos de aparatos eléctricos y electrónicos (RAEE) exige que los electrodomésticos viejos no se desechen en el flujo normal de residuos municipales sin clasificar. Los electrodomésticos viejos deben recogerse por separado para optimizar la recuperación y el reciclaje de los materiales que contienen y reducir el impacto en la salud humana y el medio ambiente.

El símbolo de "contenedor con ruedas" tachado en el producto le recuerda su

obligación de que, cuando se deshaga del aparato, éste deberá recogerse por separado. Los consumidores deben ponerse en contacto con su autoridad local o minorista para obtener información sobre la eliminación correcta de su electrodoméstico viejo.

SOLUCIÓN DE PROBLEMAS

Falla	Causa	Solución
Luz encendida pero el motor no funciona.	Las palas están bloqueadas.	Revisa la hoja.
	El condensador está dañado.	Reemplace el capacitor.
	El motor está dañado	Reemplace el motor.
	El cableado interno del motor está cortado/desconectado. Puede producirse un olor desagradable.	Reemplace el motor.
No funcionan ni la luz ni el motor	Además de lo mencionado anteriormente, verifique lo siguiente:	
	Luz dañada.	Reemplace las luces.
	Cable de alimentación suelto.	Conecte los cables según el diagrama eléctrico.
Fuga de aceite	La salida y la entrada de ventilación del aire no están herméticamente selladas.	Retire la salida y séllela con pegamento.
Vibración	La hoja, si está dañada, puede provocar vibraciones.	Reemplace la cuchilla.
	El motor no está bien sujeto.	Apriete bien el motor.
	La campana extractora no está bien fijada.	Fijó firmemente la campana extractora.
Succión insuficiente	La distancia entre la campana extractora y la encimera es demasiado grande	Lea solo la distancia.
	Demasiada ventilación de puertas o ventanas abiertas	Elija un nuevo lugar para instalar el aparato o cierre algunas puertas/ventanas.
La máquina se inclina	Los tornillos de fijación no están lo suficientemente apretados.	Apriete el tornillo de fijación y póngalo en posición horizontal.
	Los tornillos para colgar no están lo suficientemente apretados.	Apriete el tornillo colgante y póngalo en posición horizontal.

Si sigue todas las instrucciones, pero el problema no se resuelve, puede enviar su solicitud aquí:

<https://wiggo.eu/support/services/>

Términos y condiciones generales de servicio y garantía (mayo de 2024)

Estos términos y condiciones de servicio y garantía se aplican a las compras de electrodomésticos de cocina Wiggo en la región del Benelux después del 1 de mayo de 2024. Estamos comprometidos con un excelente servicio al cliente y calidad del producto; Para consultas o condiciones sobre compras anteriores, visite www.wiggo.eu.

Artículo 1: Garantía

En Wiggo, nos dedicamos a la excelente calidad y durabilidad de nuestros electrodomésticos de cocina y nos esforzamos por ofrecer una experiencia perfecta al cliente. En caso de cualquier problema, brindamos una solución adecuada, desde la reparación hasta el reemplazo, para garantizar su satisfacción.

¿Descubrió un defecto? Infórmalo a través de nuestro portal de servicios en www.wiggo.eu/services para obtener asistencia inmediata. Nuestros términos de garantía le brindan cinco años de garantía después de la compra de nuestros electrodomésticos.

Artículo 2: Exclusiones de la Garantía

Aunque respaldamos la calidad de nuestros electrodomésticos de cocina, hay ciertos casos en los que la garantía no se aplica:

- a. Electrodomésticos de cocina que no fueron adquiridos como 'nuevos'.
- b. Defectos o daños en un electrodoméstico informados a Wiggo después del período de garantía de 5 años.
- c. Uso en un entorno no doméstico o con fines comerciales.
- d. Sobre el suministro de consumibles, repuestos y accesorios.
- e. Reparaciones no autorizadas y/o uso de repuestos no oficiales.
- f. Electrodomésticos de cocina: sin números de identificación legibles, adquiridos fuera del Benelux, vendidos como clase B o como modelos de exposición.
- g. Daños, desgaste normal por el uso o desviaciones menores que no afecten a la funcionalidad.
- h. Daños o defectos en accesorios, sellos de puertas y elementos frágiles como vidrios, plásticos y lámparas.
- i. Daños o defectos debidos a daños por agua u otras sustancias a las que el producto no es resistente, como el uso de un agente de limpieza inadecuado.
- j. Daños o defectos por uso, operación, carga, montaje y/o mantenimiento inadecuados.
- k. Daños o defectos fuera del aparato, incluidos daños emergentes e indirectos.
- l. Daños o defectos causados por acciones no acordes con el manual.
- m. Daños o pérdidas normalmente cubiertos por el seguro del hogar.
- n. Daños o defectos debidos a fluctuaciones de potencia y voltaje que excedan el rango de tolerancia indicado por Wiggo.
- o. Daños o defectos causados por negligencia del usuario.
- p. Daños causados por o resultantes de una causa externa.

Artículo 3: Reclamo de garantía

- a. ¿Problemas con su producto? Infórmalo inmediatamente, a más tardar en un plazo de 48 horas,

a través de www.wiggo.eu/services.

- b. Envíenos una copia de su comprobante de compra, ya que es necesario para su reclamo de garantía.
- c. Le mantendremos informado sobre el proceso de gestión por correo electrónico o por teléfono.
- d. En caso de sustitución, el período de garantía original sigue siendo válido.
- e. Las piezas y aparatos sustituidos pasan a ser propiedad de Wiggo.

Artículo 4: Servicio posgarantía

- a. ¿Problemas con los electrodomésticos de tu cocina después del período de garantía? Rellene el formulario de servicio en www.wiggo.eu/services.
- b. Los costos de envío y/o tarifas de llamada para inspección, reparación o piezas corren por su cuenta.
- c. Proporcionamos una estimación de costos para la inspección y reparación por adelantado. Tras la aprobación, le enviaremos una solicitud de pago y luego programaremos una cita.
- d. Cualquier coste adicional se comunicará claramente después de la reparación.
- mi. El pago al técnico de servicio autorizado es fácil de realizar mediante un código QR o una solicitud de pago.

Artículo 5: Reclamaciones

Además de cualquier derecho que surja de las garantías legales u otras garantías que haya celebrado, no tiene derecho a ningún otro reclamo que los mencionados en esta garantía.

Artículo 6: Uso Internacional

Si lleva su electrodoméstico Wiggo a otro país, la garantía ya no se aplicará. Consulte las garantías locales y asegúrese de que su electrodoméstico cumpla con los requisitos técnicos (como voltaje, frecuencia, tipo de gas, etc.) y condiciones climáticas del lugar.

Artículo 7: Visita de Servicio y Mantenimiento

- a. Si el técnico determina que no hay ningún problema real (el producto funciona como debería), se le cobrará la visita del técnico. Estos costos se basan en las tarifas vigentes en ese momento.
- b. Los electrodomésticos que no funcionen o estén defectuosos deben estar vacíos y limpios cuando el técnico de servicio autorizado venga a repararlos o reemplazarlos. Si no es así, el técnico o transportista podrá rechazar la sustitución y cobrar por la misma.
- c. El pago al técnico de servicio autorizado es fácil de realizar mediante un código QR o una solicitud de pago.

Artículo 8: Responsabilidad

Sólo somos responsables hasta el monto cubierto por nuestro seguro. Tenga en cuenta: para electrodomésticos de cocina que no sean Wiggo o cancelaciones tardías (al menos con 24 horas de anticipación), se aplicarán cargos. Estos cargos se basan en las tarifas vigentes en ese momento.

Artículo 9: Protección de Datos

Durante la prestación del servicio, Wiggo recopila y procesa datos personales. Puede encontrar más información al respecto en www.wiggo.eu.

Artículo 10: Ley y Controversias

Estas condiciones de garantía y servicio están sujetas a la ley holandesa, con excepción de la Convención de Ventas de Viena. Los conflictos serán resueltos por el tribunal holandés competente.



www.wiggo.eu

¡Visite nuestro sitio web!

WIGGO



Bedienungsanleitung für die Unterbau- Dunstabzugshaube

- Sicherheitshinweise
- Installationsanleitung
- Betrieb des Produkts

Modelle

WE-B630V

Benutzerhandbuch

wiggo.eu

**5 JAHRE
GARANTIE**

Großes Hallo!



Treten Sie unserer Community bei!

Vielen Dank, dass Sie uns erlauben, mit Ihnen zu kochen und Teil Ihrer warmen Küche zu sein. Wir sind übergelukkig, Sie in unserer Wiggo-Community zu haben und können es kaum erwarten, mehr Positivität an Ihren Ort zu bringen.

Lassen Sie Ihrer Kreativität freien Lauf und machen Sie ein Selfie mit Ihrem neuen Koch-Buddy, um mit uns tolle Preise zu gewinnen.

Vergessen Sie nicht, uns zu markieren! @wiggo_eu

Auf frische Mahlzeiten!

**Holen Sie sich die
Unterstützung,
die Sie brauchen!**



SCANNEN SIE MICH, UM

**Holen Sie sich die aktuellste
Version dieses Handbuchs!**

wiggo.eu/support/downloads/



SCANNEN SIE MICH, UM

**Registrieren Sie Ihr
Produkt!**

wiggo.eu/support/register/



SCANNEN SIE MICH, UM

**Lesen Sie die
Garantiebedingungen!**

docs.wiggo.eu/books/mzsp/



SCANNEN SIE MICH, UM

**Füllen Sie das
Serviceanforderungsformular aus!**

wiggo.eu/support/services/service-request-form/



SCANNEN SIE MICH, UM

**Füllen Sie das
Teileanforderungsformular aus!**

wiggo.eu/support/services/part-request-form/

UNSERE DIENSTLEISTUNGEN

Schnelle
Lieferung



Wartung



Schnelle
Reparatur



Installation



Bitte lesen Sie zuerst die Bedienungsanleitung!

Lieber Kunde,

Wir möchten, dass Sie das Beste aus diesem Produkt herausholen, das in modernen Anlagen auf der Grundlage hoher Qualität hergestellt wird.

Aus diesem Grund lesen Sie dieses Handbuch bitte sorgfältig und sorgfältig durch, bevor Sie das Produkt verwenden, und bewahren Sie es zum späteren Nachschlagen auf. Wenn Sie das Produkt an eine andere Person weitergeben, senden Sie es bitte zusammen mit der Bedienungsanleitung zurück.

Die Bedienungsanleitung hilft Ihnen, das Produkt richtig und sicher zu verwenden.

- Lesen Sie die Bedienungsanleitung, bevor Sie das Produkt installieren und verwenden.
- Die Sicherheitshinweise sind unbedingt zu beachten.
- Bitte bewahren Sie die Bedienungsanleitung für den späteren Bedarf an einem geeigneten Ort auf.
- Lesen Sie auch andere mit dem Produkt gelieferte Dokumente.

Der Hersteller übernimmt keine Haftung für Schäden oder Brände, die durch mögliche Probleme verursacht werden, die auf die Nichtbeachtung der Anweisungen in diesem Handbuch zurückzuführen sind.

Bei Fragen wenden Sie sich bitte an das autorisierte Servicecenter.

Bitte beachten Sie, dass dieses Benutzerhandbuch möglicherweise auch für andere Versionen gilt.

Aufgrund verschiedener Hersteller kann es zu Abweichungen zwischen den Versionen kommen, die Reinigungs- und Wartungsbedingungen sind jedoch gleich.

Der Kunde ist gesetzlich verpflichtet, die neueste Version des Handbuchs online unter docs.wiggo.eu einzusehen, da das Handbuch regelmäßig aktualisiert wird.

In der Bedienungsanleitung verwendete Symbole und ihre entsprechende Bedeutung:

Symbolerklärung:

Die folgenden Symbole werden in dieser Bedienungsanleitung verwendet.



Wichtige Informationen oder hilfreiche Anweisungen zur Verwendung dieses Geräts



Warnung vor heißen Oberflächen



Warnung vor Stromschlag



Warnung vor lebensbedrohlichen Situationen und Sachschäden



Warnung vor Brandgefahr



Zum Zeitpunkt der Herstellung wurde dieses Produkt getestet und als mit den Spezifikationen der CE-Kennzeichnung übereinstimmend befunden

Inhalt

EMPFEHLUNGEN UND VORSCHLÄGE

- Installation
- Verwenden
- Wartung

HAUPTPARAMETER

KOMPONENTEN

MASSE

INSTALLATION

- Wandbohrung und Halterungsbefestigung
- Wählen Sie einen Entlüftungsmodus
- Bereiten Sie die Installation vor
- Einbau in den Schrank
- Wandmontage

BELEUCHTUNG

- Lichtersatz

REINIGUNG UND INSTANDHALTUNG

EINBAU DES RÜCKSCHLAGVENTILS PRÜFEN

MONTAGE DES KOHLEFILTERS

ENTSORGUNG

FEHLERBEHEBUNG

NOTIZ:

- Wenn Sie den Abschnitt mit TIPPS ZUR FEHLERBEHEBUNG lesen, können Sie einige häufig auftretende Probleme selbst lösen.
- Wenn Sie die Probleme nicht selbst lösen können, wenden Sie sich bitte an einen professionellen Techniker.
- Der Hersteller verfolgt eine Politik der ständigen Weiterentwicklung und Aktualisierung des Produkts und kann ohne vorherige Ankündigung Änderungen vornehmen.
- Bei Verlust oder Veralterung können Sie beim Hersteller oder zuständigen Händler eine neue Bedienungsanleitung erhalten.

EMPFEHLUNGEN UND VORSCHLÄGE



Die Gebrauchsanweisung gilt für mehrere Versionen dieses Geräts. Dementsprechend finden Sie möglicherweise Beschreibungen einzelner Funktionen, die nicht auf Ihr spezielles Gerät zutreffen.

Installation

- Für Schäden, die durch fehlerhafte oder unsachgemäße Installation entstehen, übernimmt der Hersteller keine Haftung.
- Überprüfen Sie, ob die Netzspannung mit der auf dem an der Innenseite der Haube angebrachten Typenschild angegebenen Spannung übereinstimmt.
- Überprüfen Sie bei Geräten der Klasse I, ob die Haushaltsstromversorgung eine ausreichende Erdung gewährleistet.
- Verbinden Sie den Absauger über ein Rohr mit einem Mindestdurchmesser von 120 mm mit dem Abgaskamin.
- Der Weg des Schornsteins muss so kurz wie möglich sein.
- Schließen Sie die Dunstabzugshaube nicht an Abluftkanäle mit Verbrennungsgasen (Heizkessel, Kamine usw.) an.
- Sollte in der Einbauanleitung des Gaskochfeldes ein oben angegebener größerer Abstand angegeben sein, ist dieser zu berücksichtigen.
- Wenn das Netzkabel beschädigt ist, muss es vom Hersteller oder seinem Kundendienst oder einer ähnlich qualifizierten Person ersetzt werden, um Gefahren zu vermeiden.
- Die Luft darf nicht in einen Schornstein abgeleitet werden, der zum Absaugen von Dämpfen von Geräten dient, die Gas oder andere Brennstoffe verbrennen (gilt nicht für Geräte, die die Luft nur zurück in den Raum ableiten).
- Der Mindestabstand zwischen der Auflagefläche für die Kochgefäße auf dem Kochfeld und dem untersten Teil der Dunstabzugshaube beträgt 650 mm.
- Vorschriften zur Ableitung der Luft sind einzuhalten.

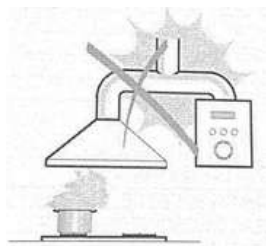

Verwenden

- Die Dunstabzugshaube wurde ausschließlich für den häuslichen Gebrauch entwickelt, um Küchengerüche zu beseitigen.
- Benutzen Sie die Haube niemals für andere Zwecke als die, für die sie bestimmt ist.
- Lassen Sie niemals hohe offene Flammen unter der Haube, wenn diese in Betrieb ist.
- Stellen Sie die Flammenintensität so ein, dass sie nur auf den Boden der Pfanne gerichtet ist und achten Sie darauf, dass sie die Seiten nicht umhüllt.
- Fritteusen müssen während des Betriebs ständig überwacht werden: Überhitztes Öl kann in Flammen aufgehen.

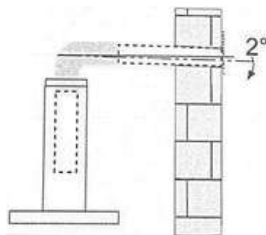

- Dieses Gerät ist nicht für die Verwendung durch Personen (einschließlich Kinder) mit eingeschränkten physischen, sensorischen oder geistigen Fähigkeiten oder mangelnder Erfahrung und Wissen bestimmt, es sei denn, sie werden von einer für ihre Sicherheit verantwortlichen Person beaufsichtigt oder in die Verwendung des Geräts eingewiesen.
- Kinder sollten beaufsichtigt werden, um sicherzustellen, dass sie nicht mit dem Gerät spielen.
- Es muss für eine ausreichende Belüftung des Raums gesorgt sein, wenn die Dunstabzugshaube gleichzeitig mit Geräten verwendet wird, die Gas oder andere Brennstoffe verbrennen (gilt nicht für Geräte, die die Luft nur zurück in den Raum abgeben).
- Es besteht Brandgefahr, wenn die Reinigung nicht gemäß den Anweisungen durchgeführt wird.
- Flammen Sie nicht unter der Dunstabzugshaube.
- „ACHTUNG: Zugängliche Teile können bei der Verwendung mit Kochgeräten heiß werden.“
- Der Mindestabstand zwischen der Abstellfläche für Kochgeschirr auf dem Kochfeld und dem untersten Teil der Dunstabzugshaube. (Wenn sich die Dunstabzugshaube über einem Gasgerät befindet, muss dieser Abstand mindestens 65 cm betragen. Wenn in der Montageanleitung für das Gaskochfeld ein größerer Abstand angegeben ist, muss dieser berücksichtigt werden. Der Abstand von 65 cm kann für nicht brennbare Teile von Dunstabzugshauben und für Teile, die mit Schutzkleinspannung betrieben werden, verringert werden, sofern diese Teile bei Verformung keinen Zugang zu stromführenden Teilen ermöglichen.)

Wartung

- Die Dunstabzugshaube und ihr Filter sollten regelmäßig gemäß der Anleitung gereinigt werden.
- Schalten Sie das Gerät aus oder trennen Sie es vom Stromnetz, bevor Sie Wartungsarbeiten durchführen.
- Reinigen Sie die Haube mit einem feuchten Tuch und einem neutralen Flüssigwaschmittel.
- Das Gerät benötigt maximal 4 Kochfelder.



Das Symbol auf der Verpackung weist darauf hin, dass dieses Produkt nicht als Hausmüll behandelt werden darf. Stattdessen ist es an der zuständigen Sammelstelle für das Recycling von Elektro- und Elektronikgeräten abzugeben. Indem Sie sicherstellen, dass dieses Produkt ordnungsgemäß entsorgt wird, tragen Sie dazu bei, mögliche negative Folgen für die Umwelt und die menschliche Gesundheit zu vermeiden, die andernfalls durch unsachgemäße Abfallbehandlung dieses Produkts verursacht werden könnten. Für detailliertere Informationen zum Recycling dieses Produkts wenden Sie sich bitte an Ihre örtliche Stadtverwaltung, Ihren Hausmüllentsorgungsdienst oder an das Geschäft, in dem Sie das Produkt gekauft haben.

HAUPTPARAMETER

Nennspannung und -frequenz

220–240 V ~ 50 Hz Motoreingangsleistung: 38 W

Unter bestimmten Umständen können Elektrogeräte eine Gefahr darstellen.

KOMPONENTEN

Ref.	Menge.	Produktkomponenten
1	1	Hauptkörper
2	1	Entlüftungsknopf
3	1	Filterbaugruppe

Ref.	Menge.	Installationskomponenten
4	1	Kohlefilter (optional)
5	1	Rückschlagventil
6	4	Schrauben 5mm x 49mm
7	4	Kunststoffdübel

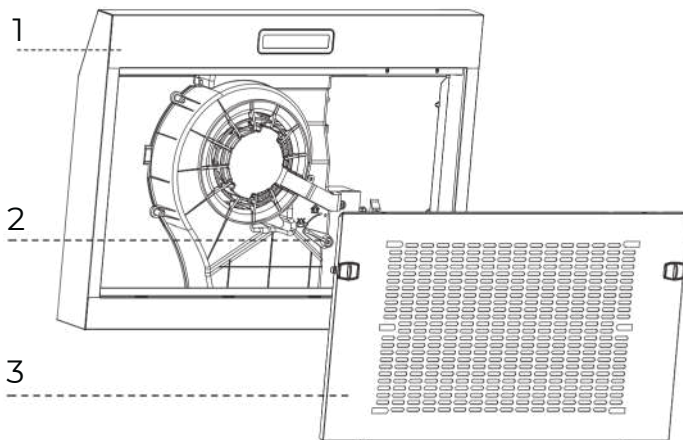
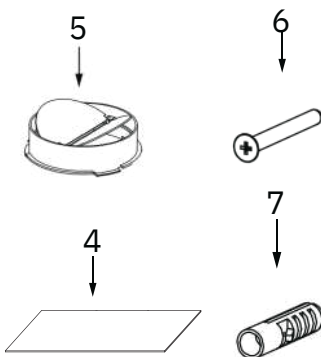

MASSE

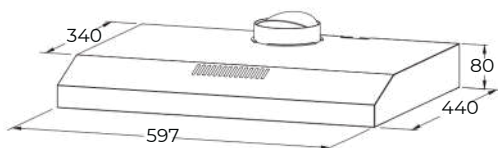
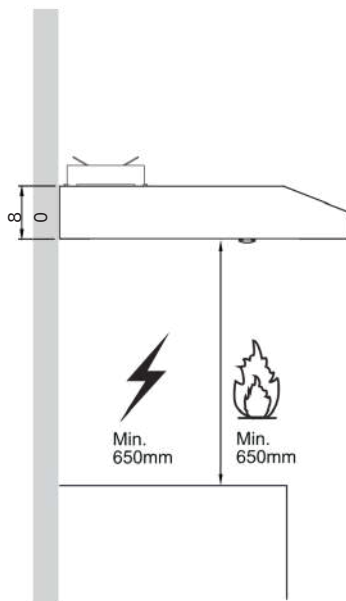
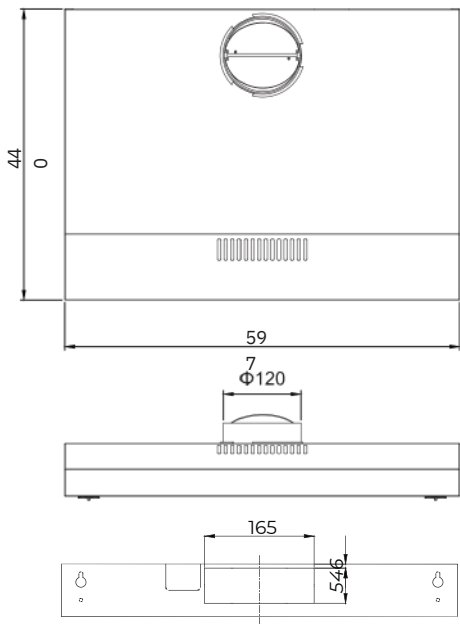

INSTALLATION

Wandbohrung und Halterungsbefestigung

- Bitte lesen Sie die Anweisungen sorgfältig durch.
- Packen Sie die Haube aus und prüfen Sie, ob alle Funktionen funktionieren. Stellen Sie sicher, dass die Spannung (V) und
- Die auf dem Typenschild angegebene Frequenz (Hz) muss mit der Spannung und Frequenz am Installationsort übereinstimmen.
- Stellen Sie sicher, dass der Bereich hinter der zu bohrenden Installationsfläche frei von elektrischen Kabeln, Rohren usw. ist.
- Die Edelstahl- und Glasoberflächen des Baldachins können bei der Montage sehr leicht beschädigt werden, wenn sie durch Werkzeuge berührt oder angestoßen werden. Bitte achten Sie bei der Montage auf den Schutz der Oberflächen.
- Schützen Sie die Kochfeldoberfläche unten mit Pappe oder Ähnlichem, um Schäden zu vermeiden, während die Wandvordachplatte darüber montiert wird.
- Der Hersteller haftet nicht für die Nichtbeachtung aller geltenden Sicherheitsvorschriften für den korrekten und normalen Betrieb elektrischer Teile.

Wählen Sie einen Entlüftungsmodus:

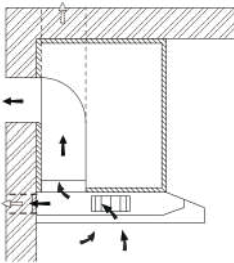

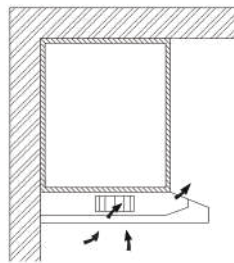

Abluftbetrieb



Umluftbetrieb



Position des Entlüftungsknopfs

	Abluftbetrieb: Drehen Sie hier den Entlüftungsknopf, um nach draußen zu belüften
	Umluftbetrieb: Drehen Sie den Entlüftungsknopf, hier bedeutet Umluftbetrieb

Information

- Für eine ordnungsgemäße Verbrennung und den Abzug der Gase durch den Schornstein (Schornstein) von Brennstoffverbrennungsanlagen ist ausreichend Luft erforderlich, um einen Rückzug zu verhindern. Kanallose Ventilatoren müssen immer ins Freie entlüftet werden.
- Bei der Beurteilung des Luftdrucks wird die gesamte Lüftungsanlage im Haus/Wohnung berücksichtigt
- müssen berücksichtigt werden, z.B. Kochfeld und/oder Gasherd gilt diese Regel nicht.
- Für die Abluftführung sind behördliche Vorschriften zu beachten. Bei Betrieb der Dunstabzugshaube im Umluftbetrieb mit Aktivkohlefilter gibt es keine Betriebseinschränkungen.
- Wenn Sie den Abluftmodus wählen, stehen Ihnen zwei Belüftungsmethoden zur Verfügung, nämlich „horizontale Belüftung“ und „vertikale Belüftung“. Bitte nehmen Sie vor der Verwendung mit einem Werkzeug die Abdeckung heraus und installieren Sie das Rückschlagventil im Loch.
- Das quadratische Luftrückschlagventil für die horizontale Belüftung ist nicht im Lieferumfang enthalten.

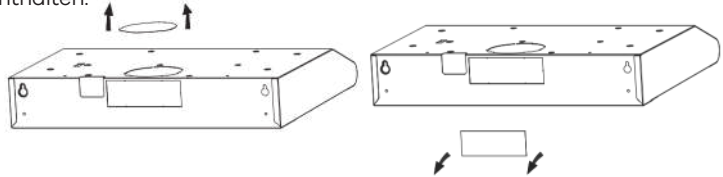

Bereiten Sie die Installation vor:

Stellen Sie sicher, dass die Stromversorgung ausgeschaltet ist, bevor Sie mit der Installation beginnen. Der Stecker muss an Stellen montiert werden, die sich leicht ziehen und einführen lassen.

Für die Montage dieser Haube benötigen Sie zwei Helfer. Sie benötigen die folgenden Werkzeuge und Materialien, um diese Installation abzuschließen.

Werkzeuge, die Sie benötigen:

- Bohren Sie entsprechend Ihrer Wand
- Kreuzschlitzschraubendreher
- Maßband
- Handsäge oder Stichsäge
- Installationsarbeiten und elektrische Verkabelung müssen von qualifiziertem Personal gemäß allen geltenden Vorschriften und Normen, einschließlich feuerbeständiger Konstruktionen, durchgeführt werden.
- Leiten Sie die Abluft nicht in den Schornstein anderer Geräte ab, die Gas oder andere Brennstoffe verbrennen.
- Vorschriften zur Ableitung der Luft sind einzuhalten.

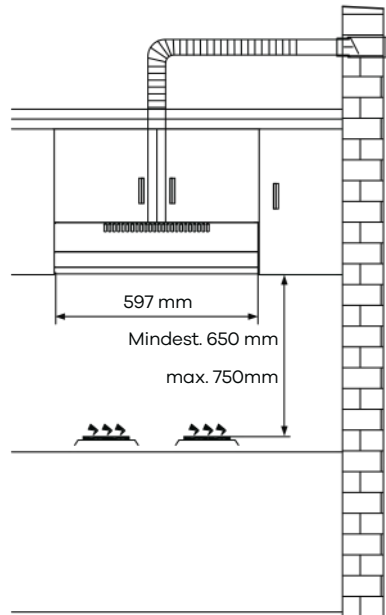

- Die Dunstabzugshaube muss in einem Mindestabstand von 65 cm über der Kochfläche eines Kochfelds angebracht werden.
- Die Dunstabzugshaube darf maximal 75 cm über der Kochfläche eines Kochfelds angebracht werden.

Einbau in den Schrank

- Bohren Sie ein Loch mit 130 mm Durchmesser und vier Löcher mit 3,5 mm Durchmesser, wie unten abgebildet.
- ACHTUNG: Wenn Ihre Dunstabzugshaube im Umluftbetrieb arbeitet, ist es nicht notwendig, ein Loch mit 130 mm Durchmesser zu bohren.
- Befestigen Sie die Dunstabzugshaube mit den 4 Schrauben an einem Küchenschrank. Überprüfen Sie den korrekten Sitz Ihrer Befestigungen, indem Sie die Dunstabzugshaube provisorisch montieren. Wenn dies korrekt ist, bringen Sie das Gerät in Position. Ziehen Sie die Schrauben bei Bedarf fest.

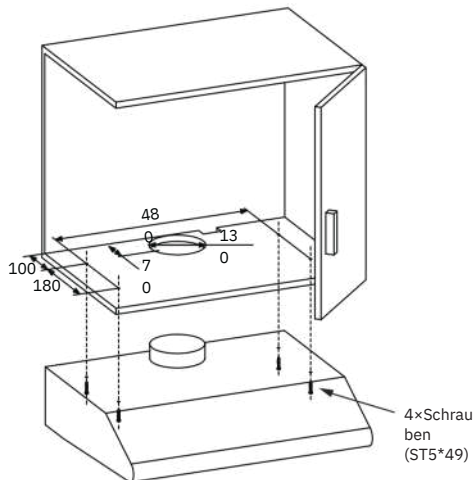

Wandmontage

- Zur Montage an der Wand bohren Sie zwei Löcher mit 10 mm Durchmesser (538 mm), wobei sich das Entlüftungsloch oben auf der Dunstabzugshaube in der Mitte befindet (siehe Abbildung unten). Stellen Sie sicher, dass die Dunstabzugshaube direkt über dem Kochfeld ausgerichtet ist.
- Stecken Sie zwei Kunststoffdübel (im Lieferumfang enthalten) in die Löcher.
- Setzen Sie zwei Schrauben in die oberen beiden Kunststoffdübel ein und ziehen Sie sie fest, sodass 3 mm aus der Wand herausragen.
- Befestigen Sie die Dunstabzugshaube an den beiden Schrauben und markieren Sie die Positionen der unteren beiden Schrauben.
- Nehmen Sie die Haube ab, bohren Sie die beiden unteren Schraubenlöcher und setzen Sie die Kunststoffdübel ein.
- Montieren Sie die Haube mit den oberen Schrauben, setzen Sie die unteren Schrauben ein und ziehen Sie alle Schrauben fest an.

Verlängerungssteckdosen sind verboten.

Bitte schalten Sie vor Wartungsarbeiten den Strom ab.



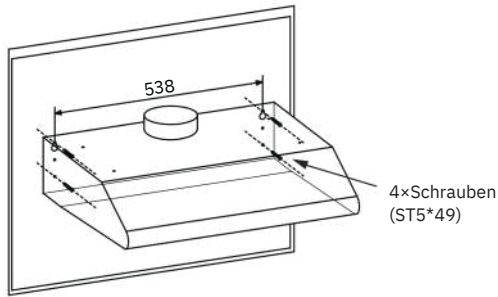

Dieses Gerät ist nur für den Heimgebrauch konzipiert und kann bei Verwendung zu besonderen Anlässen Gefahren bergen.

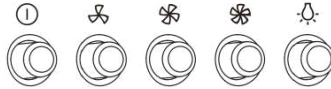

Information

Die Luft darf nicht in einen Schornstein abgeleitet werden, der zum Absaugen von Dämpfen von Geräten verwendet wird, die Gas oder andere Brennstoffe verbrennen.





	AUS-MOTORSCHALTER: Drücken Sie diesen Schalter, um den Motorbetrieb zu stoppen.
	GESCHWINDIGKEITSSCHALTER: Drücken Sie diesen Schalter, der Motor läuft mit NIEDRIGER Geschwindigkeit.
	GESCHWINDIGKEITSSCHALTER: Drücken Sie diesen Schalter, der Motor läuft mit mittlerer Geschwindigkeit.
	GESCHWINDIGKEITSSCHALTER: Drücken Sie diesen Schalter, der Motor läuft mit HOHER Geschwindigkeit.
	EIN/AUS-BELEUCHTUNGSSCHALTER: Drücken Sie diesen Schalter, um das Licht einzuschalten, und drücken Sie erneut, um es auszuschalten.

BELEUCHTUNG

Lichtersatz

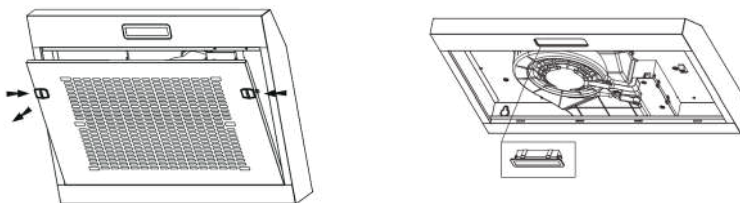
- Schalten Sie die Dunstabzugshaube aus und schalten Sie die Dunstabzugshaube spannungsfrei, indem Sie den Netzstecker ziehen oder die Sicherung ausschalten.
- Entfernen Sie den Fettfilter.
- Entfernen Sie die Leuchte, indem Sie ihre Halterung vom Haubenkörper abhebeln (dazu ist möglicherweise Druck oder Kraft erforderlich).
- Trennen Sie den Stecker der Leuchte.
- Ersetzen Sie die Leuchte durch eine neue des gleichen Typs und achten Sie darauf, dass Sie die Leuchte richtig mit dem Leuchtenkabel verbinden.
- Stellen Sie die Stromversorgung wieder her, indem Sie den Netzstecker einstecken oder die Sicherung einschalten.



	maximale Kraft	Stromspannung	Bild	Lampensockel	ILCOS D-Code
Selbstvorschaltbare LED-Module	1,5 W	220-240V~	 Quadratisch/Durchmesser: 33,2 mm x 120 mm	/	DBS-1,5-H-33.2/120

Information

Ventilatoren regelmäßig reinigen. Auf dem Lüfter oder Filter darf sich kein Fett ansammeln.

REINIGUNG UND INSTANDHALTUNG

Trennen Sie die Dunstabzugshaube vor der Reinigung oder Wartung vom Stromnetz.

- Reinigen Sie die Oberfläche der Haube regelmäßig. Verwenden Sie zum Reinigen der Haube milde Seife oder Reinigungsmittel.
- Verwenden Sie keine scharfen Laugen oder Scheuermittel.
- Vermeiden Sie den Einsatz von Scheuermitteln oder Geschirrspülmitteln.
- Der Fettfilter kann mit milder Seife oder Reinigungsmittel gewaschen werden. (Starke Fettablagerungen lassen sich möglicherweise nicht einfach entfernen und der Filter muss möglicherweise ausgetauscht werden.)
- Der Aktivkohlefilter kann nicht gereinigt werden und muss regelmäßig ausgetauscht werden.

Information

Reinigungswasser darf nicht in die elektrischen Teile des Motors, des Steuerschalters usw. gelangen.

Es wird empfohlen, den Metallfilter alle drei Monate zu reinigen, indem Sie die folgenden Anweisungen befolgen:

- Nehmen Sie den Metallfilter aus der Dunstabzugshaube, waschen Sie ihn in einer Lösung aus Wasser und neutralem Flüssigwaschmittel und lassen Sie ihn einweichen.
- Gründlich mit warmem Wasser abspülen und trocknen lassen.
- Die Farbe des Metallfilters kann sich nach mehreren Wäschen verändern. Dies stellt keinen Grund für eine Kundenbeschwerde oder den Austausch des Metallfilters dar.

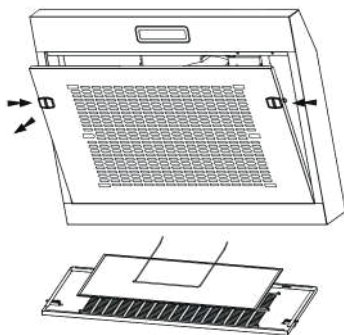

Information

Es besteht Brandgefahr, wenn die Reinigung nicht gemäß den Anweisungen durchgeführt wird.

EINBAU DES RÜCKSCHLAGVENTILS PRÜFEN

Halten Sie das Rückschlagventil mit Ihren Händen fest, richten Sie den Kastenspalt aus, setzen Sie das Rückschlagventil ein und drehen Sie es dann in einem bestimmten Winkel, bis drei Winkel des Ventils festsitzen. Die Installation ist abgeschlossen. Die Befestigungsart für externe Luftführungen und Rückschlagventil muss den Anforderungen der Norm IEC/EN 60335-1 entsprechen.

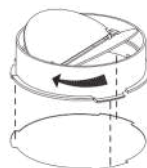

MONTAGE DES KOHLEFILTERS

- Entfernen Sie den Fettfilter und den Eisendraht.
- Die Filterwatte liegt auf dem Metallgeflecht und wird mit Eisendraht fixiert.
- Ersetzen Sie eine neue Filterwatte und führen Sie beim Wiedereinbau die umgekehrte Vorgehensweise aus

Achtung: Die Filterbaumwolle kann nicht gewaschen oder recycelt werden. Es sollte nach ca. 2-3 Monaten Gebrauch ausgetauscht werden.

Hinweis: Filterwatte ist nicht im Lieferumfang Ihres Geräts enthalten (optional).

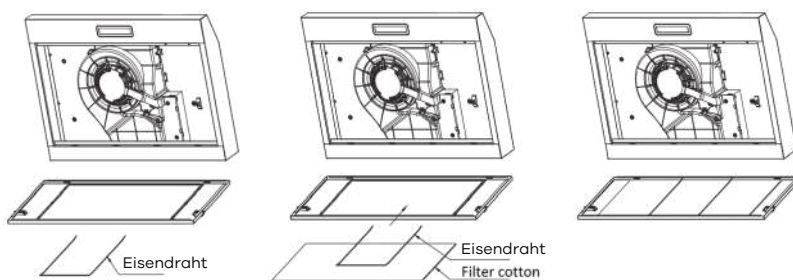

ENTSORGUNG



Die europäische Richtlinie 2012/19/EU über Elektro- und Elektronik-Altgeräte (WEEE) schreibt vor, dass alte elektrische Haushaltsgeräte nicht im normalen, unsortierten Siedlungsabfall entsorgt werden dürfen. Altgeräte müssen getrennt gesammelt werden, um die Rückgewinnung und das Recycling der darin enthaltenen Materialien zu optimieren und die Auswirkungen auf die menschliche Gesundheit und die Umwelt zu verringern.

Das Symbol der durchgestrichenen „Mülltonne“ auf dem Produkt erinnert Sie daran

Sie verpflichten sich, das Gerät bei der Entsorgung getrennt zu entsorgen.

Verbraucher sollten sich für Informationen zur ordnungsgemäßen Entsorgung ihres Altgeräts an ihre Kommunalverwaltung oder ihren Händler wenden.

FEHLERBEHEBUNG

Fehler	Ursache	Lösung
Licht an, aber Motor funktioniert nicht	Die Messer sind blockiert.	Überprüfen Sie die Klinge.
	Der Kondensator ist beschädigt.	Kondensator ersetzen.
	Der Motor ist beschädigt	Motor ersetzen.
	Die interne Verkabelung des Motors ist unterbrochen/getrennt. Es kann ein unangenehmer Geruch entstehen.	Motor ersetzen.
Licht und Motor funktionieren nicht	Überprüfen Sie neben den oben genannten Punkten auch Folgendes:	
	Leicht beschädigt.	Lichter ersetzen.
	Netzkabel locker.	Schließen Sie die Drähte gemäß dem Schaltplan an.
Öl Leck	Auslass und Lüftungseingang sind nicht dicht verschlossen.	Nehmen Sie den Auslass ab und verschließen Sie ihn mit Kleber.
Vibration	Wenn das Messer beschädigt ist, kann es zu Vibrationen kommen	Ersetzen Sie die Klinge.
	Der Motor ist nicht fest befestigt.	Befestigen Sie den Motor fest.
	Die Dunstabzugshaube sitzt nicht fest.	Die Dunstabzugshaube fest befestigen.
Unzureichende Saugkraft	Der Abstand zwischen Dunstabzugshaube und Herdplatte ist zu groß	Lesen Sie einfach die Entfernung ab.
	Zu viel Belüftung durch offene Türen oder Fenster	Wählen Sie einen neuen Aufstellungsort für das Gerät oder schließen Sie einige Türen/Fenster.
Die Maschine neigt sich	Die Befestigungsschrauben sind nicht fest genug.	Ziehen Sie die Befestigungsschraube fest und stellen Sie sie horizontal auf.
	Die Aufhängeschrauben sind nicht fest genug.	Ziehen Sie die Aufhängeschraube fest und stellen Sie sie horizontal auf.

Wenn Sie alle Anweisungen befolgt haben, das Problem jedoch nicht gelöst ist, können Sie Ihre Anfrage hier einreichen: <https://wiggo.eu/support/services/>

WIGGO

Allgemeine Service- und Garantiebedingungen (Stand: Mai 2024)

Diese Service- und Garantiebedingungen gelten für den Kauf von Wiggo-Küchengeräten in der Benelux-Region nach dem 1. Mai 2024. Wir legen Wert auf exzellenten Kundenservice und Produktqualität. Für Anfragen oder Bedingungen zu früheren Käufen besuchen Sie www.wiggo.eu.

Artikel 1: Garantie

Bei Wiggo legen wir Wert auf die hervorragende Qualität und Langlebigkeit unserer Küchengeräte und streben nach einem reibungslosen Kundenerlebnis. Bei Problemen bieten wir eine passende Lösung, von der Reparatur bis zum Austausch, um Ihre Zufriedenheit sicherzustellen.

Sie haben einen Defekt entdeckt? Melden Sie ihn über unser Serviceportal unter www.wiggo.eu/services und wir helfen Ihnen schnell weiter. Unsere Garantiebedingungen geben Ihnen fünf Jahre Sicherheit nach dem Kauf unserer Geräte.

Artikel 2: Ausschlüsse von der Garantie

Obwohl wir hinter der Qualität unserer Küchengeräte stehen, gibt es bestimmte Fälle, in denen die Garantie nicht gilt:

- a. Küchengeräte, die nicht als „neu“ gekauft wurden.
- b. Mängel oder Schäden an einem Haushaltsgerät, die Wiggo nach Ablauf der 5-jährigen Garantiezeit gemeldet werden.
- c. Verwendung außerhalb des häuslichen Umfelds oder für gewerbliche Zwecke.
- d. Bei der Lieferung von Verbrauchsmaterialien, Teilen und Zubehör.
- e. Nicht autorisierte Reparaturen und/oder Verwendung nicht offizieller Teile.
- f. Küchengeräte: ohne lesbare Identifikationsnummern, außerhalb der Benelux-Länder gekauft, als B-Ware oder als Ausstellungsmodelle verkauft.
- g. Beschädigungen, normale Abnutzung oder geringfügige Abweichungen, die die Funktionalität nicht beeinträchtigen.
- h. Schäden oder Defekte an Zubehör, Türdichtungen und zerbrechlichen Elementen wie Glas, Kunststoff und Lampen.
- i. Schäden oder Mängel aufgrund von Wasserschäden oder anderen Substanzen, gegen die das Produkt nicht beständig ist, wie z. B. die Verwendung falscher Reinigungsmittel.
- j. Schäden oder Mängel aufgrund unsachgemäßer Verwendung, Bedienung, Belastung, Montage und/oder Wartung.
- k. Schäden oder Mängel außerhalb des Geräts, einschließlich Folgeschäden und indirekte Schäden.
- l. Schäden oder Defekte, die durch Handlungen verursacht wurden, die nicht der Anleitung entsprechen.
- m. Schäden oder Verluste, die normalerweise durch die Hausratversicherung abgedeckt sind.
- n. Schäden oder Defekte aufgrund von Strom- und Spannungsschwankungen, die den von Wiggo angegebenen Toleranzbereich überschreiten.
- o. Schäden oder Mängel, die durch Fahrlässigkeit des Benutzers verursacht wurden.
- p. Schäden, die durch eine externe Ursache verursacht wurden oder daraus resultieren.

Artikel 3: Garantieanspruch

- a. Probleme mit Ihrem Produkt? Melden Sie es umgehend, spätestens innerhalb von 48 Stunden, über www.wiggo.eu/services.
- b. Senden Sie uns eine Kopie Ihres Kaufbelegs, da dieser für Ihren Garantieanspruch erforderlich ist.
- c. Wir informieren Sie per E-Mail oder Telefon über den Bearbeitungsvorgang.
- d. Im Falle eines Austausches bleibt die ursprüngliche Garantiezeit bestehen.

Garantiebedingungen

e. Die ersetzten Teile und Geräte werden Eigentum von Wiggo.

Artikel 4: Service nach Ablauf der Garantie

- a. Sie haben nach Ablauf der Garantie ein Problem mit Ihren Küchengeräten? Füllen Sie das Serviceformular unter www.wiggo.eu/services aus.
- b. Versandkosten und/oder Anfahrtskosten für Inspektion, Reparatur oder Ersatzteile gehen zu Ihren Lasten.
- c. Wir erstellen vorab einen Kostenvorschlag für Inspektion und Reparatur. Nach Genehmigung senden wir eine Zahlungsaufforderung und vereinbaren dann einen Termin.
- d. Eventuelle Mehrkosten werden nach der Reparatur deutlich kommuniziert.
- e. Die Bezahlung an den autorisierten Servicetechniker erfolgt bequem per QR-Code oder Zahlungsaufforderung.

Artikel 5: Ansprüche

Neben den Rechten aus gesetzlichen Gewährleistungen oder weiteren von Ihnen eingegangenen Garantien stehen Ihnen keine anderen als die in dieser Garantie genannten Ansprüche zu.

Artikel 6: Internationale Nutzung

Wenn Sie Ihr Wiggo-Gerät ins Ausland mitnehmen, erlischt die Garantie. Prüfen Sie die lokalen Garantien und stellen Sie sicher, dass Ihr Gerät die technischen Anforderungen (wie Spannung, Frequenz, Gasart usw.) und klimatischen Bedingungen dort erfüllt.

Artikel 7: Servicebesuch und Wartung

- a. Wenn der Techniker feststellt, dass kein tatsächliches Problem vorliegt (das Produkt funktioniert wie es sollte), wird Ihnen der Besuch des Technikers in Rechnung gestellt. Diese Kosten basieren auf den zu diesem Zeitpunkt geltenden Tarifen.
- b. Nicht funktionierende oder defekte Geräte müssen leer und sauber sein, wenn der autorisierte Servicetechniker zur Reparatur oder zum Austausch kommt. Ist dies nicht der Fall, kann der Techniker oder der Spediteur den Austausch verweigern und in Rechnung stellen.
- c. Die Bezahlung an den autorisierten Servicetechniker erfolgt bequem über einen QR-Code oder eine Zahlungsaufforderung.

Artikel 8: Haftung

Wir haften nur bis zur Höhe der von unserer Versicherung gedeckten Summe. Bitte beachten Sie: Für Küchengeräte, die nicht von Wiggo stammen, oder kurzfristige Stornierungen (mindestens 24 Stunden im Voraus) fallen Gebühren an. Diese Gebühren richten sich nach den jeweils gültigen Tarifen.

Artikel 9: Datenschutz

Bei der Erbringung von Dienstleistungen erhebt und verarbeitet Wiggo personenbezogene Daten. Weitere Informationen hierzu finden Sie unter www.wiggo.eu.

Artikel 10: Gesetz und Streitigkeiten

Diese Garantie- und Servicebedingungen unterliegen niederländischem Recht mit Ausnahme des Wiener Kaufrechts. Streitigkeiten werden vom zuständigen niederländischen Gericht entschieden.



www.wiggo.eu

Besuche unsere Webseite!

WIGGO



Manuel d'instructions de la hotte de cuisine sous l'armoire

- Consignes de sécurité
- instructions d'installation
- Utilisation du produit

Des modèles

WE-B630V

Manuel de l'Utilisateur

wiggo.eu

5 ANS
GARANTIE

Grand bonjour!



Rejoignez notre communauté!

Merci de nous permettre de cuisiner avec vous et de faire partie de votre cuisine chaleureuse. Nous sommes extrêmement heureux de vous avoir au sein de notre communauté Wiggo et avons hâte d'apporter plus de positivité à votre lieu.

Laissez libre cours à votre créativité et prenez un selfie avec votre nouveau compagnon de cuisine pour gagner des prix incroyables avec nous.

N'oubliez pas de nous identifier ! @wiggo_eu

À des repas frais!

**Obtenez tout
le soutien
dont vous
avez besoin !**



SCANNEZ-MOI POUR

**Obtenez la version la plus récente
de ce manuel !**

wiggo.eu/support/downloads/



SCANNEZ-MOI POUR

Enregistrer votre produit !

wiggo.eu/support/register/



SCANNEZ-MOI POUR

Lire les conditions de garantie !

docs.wiggo.eu/books/mzsp/



SCANNEZ-MOI POUR

**Remplir le formulaire de
demande de service !**

wiggo.eu/support/services/service-request-form/



SCANNEZ-MOI POUR

**Remplir le formulaire de
demande de pièces !**

wiggo.eu/support/services/part-request-form/

NOS SERVICES

Livraison
rapide



Entretien



Réparation
rapide



Installation



Veillez d'abord lire le manuel d'utilisation !

Cher client,

Nous souhaitons que vous tiriez le meilleur parti de ce produit qui est fabriqué dans des installations modernes sur la base de haute qualité.

Pour cette raison, veuillez lire attentivement et attentivement ce manuel avant d'utiliser le produit et conservez-le pour référence future. Si vous cédez le produit à quelqu'un d'autre, veuillez le remettre avec le manuel d'utilisation.

Le manuel d'utilisation vous aide à utiliser le produit correctement et en toute sécurité.

- Lisez le manuel d'utilisation avant d'installer et d'utiliser le produit.
- Respectez impérativement les consignes de sécurité.
- Veuillez conserver le manuel d'utilisation dans un endroit pratique pour tout besoin éventuel.
- Lisez également les autres documents fournis avec le produit.

Le fabricant n'acceptera aucune responsabilité pour tout dommage ou incendie causé par d'éventuels problèmes résultant du non-respect des instructions données dans ce manuel.

Veillez contacter le centre de service agréé pour toutes questions.

N'oubliez pas que le présent manuel d'utilisation peut également s'appliquer à d'autres versions.

Il peut y avoir des différences entre les versions en raison des différents fabricants, mais les conditions de nettoyage et d'entretien sont les mêmes.

Conformément à la loi, le client est tenu de consulter la dernière version du manuel en ligne sur docs.wiggo.eu, car le manuel est régulièrement mis à jour.

Symboles utilisés dans le manuel d'utilisation et leurs significations correspondantes :

Explication des symboles :

Les symboles suivants sont utilisés dans ce manuel d'utilisation.



Informations importantes ou instructions utiles sur l'utilisation de cet appareil



Avertissement pour les surfaces chaudes



Avertissement de choc électrique



Avertissement en cas de situations mettant la vie en danger et de dommages matériels



Avertissement de risque d'incendie



À la date de fabrication, ce produit a été testé et jugé conforme aux spécifications du marquage CE.

Contenu

RECOMMANDATIONS ET SUGGESTIONS

- Installation
- Utiliser
- Entretien

PARAMÈTRES PRINCIPAUX

COMPOSANTS

DIMENSIONS

INSTALLATION

- Perçage mural et fixation de supports
- Choisissez un mode de ventilation
- Préparer l'installation
- Installation de montage dans un placard
- Installation de montage mural

ÉCLAIRAGE

- Remplacement de la lumière

NETTOYAGE ET ENTRETIEN

INSTALLATION DU CLAPET ANTI-RETOUR

INSTALLATION DU FILTRE À CHARBON

ÉLIMINATION

DÉPANNAGE

NOTE:

- La consultation de la section CONSEILS DE DÉPANNAGE vous aidera à résoudre vous-même certains problèmes courants.
- Si vous ne parvenez pas à résoudre les problèmes par vous-même, veuillez demander l'aide d'un technicien professionnel.
- Le fabricant, suivant une politique de développement et de mise à jour constante du produit, peut apporter des modifications sans préavis.
- En cas de perte ou de obsolète, vous pouvez recevoir un nouveau manuel d'utilisation du fabricant ou du fournisseur responsable.

RECOMMANDATIONS ET SUGGESTIONS



Les instructions d'utilisation s'appliquent à plusieurs versions de cet appareil. Par conséquent, vous pouvez trouver des descriptions de fonctionnalités individuelles qui ne s'appliquent pas à votre appareil spécifique.

Installation

- Le fabricant ne pourra être tenu responsable de tout dommage résultant d'une installation incorrecte ou inappropriée.
- Vérifier que la tension secteur correspond à celle indiquée sur la plaque signalétique fixée à l'intérieur de la hotte.
- Pour les appareils de classe I, vérifier que l'alimentation électrique domestique garantit une mise à la terre adéquate.
- Raccorder l'extracteur au conduit d'évacuation par un tuyau de diamètre minimum 120 mm.
- Le trajet du conduit de fumée doit être le plus court possible.
- Ne raccordez pas la hotte aspirante aux conduits d'évacuation véhiculant des conduits de combustion (chaudières, cheminées, etc.).
- Si les instructions d'installation de la table de cuisson à gaz précisent une distance plus grande que celle indiquée ci-dessus, cela doit être pris en compte.
- Si le cordon d'alimentation est endommagé, il doit être remplacé par le fabricant ou son agent de service ou une personne de qualification similaire afin d'éviter tout danger.
- L'air ne doit pas être évacué dans un conduit de fumée utilisé pour évacuer les fumées des appareils brûlant du gaz ou d'autres combustibles (ne s'applique pas aux appareils qui rejettent uniquement l'air dans la pièce).
- La distance minimale entre la surface d'appui des récipients de cuisson sur la table de cuisson et la partie la plus basse de la hotte est de 650 mm.
- Les réglementations concernant l'évacuation de l'air doivent être respectées.

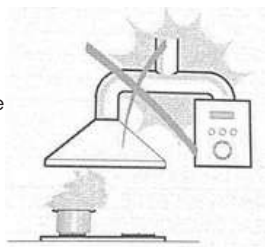

Utiliser

- La hotte aspirante a été conçue exclusivement pour un usage domestique afin d'éliminer les odeurs de cuisine.
- N'utilisez jamais la hotte à des fins autres que celles pour lesquelles elle a été conçue.
- Ne laissez jamais de flammes nues élevées sous le capot lorsqu'il est en fonctionnement.
- Ajustez l'intensité de la flamme pour la diriger uniquement vers le fond de la casserole, en veillant à ce qu'elle n'envahisse pas les côtés.
- Les friteuses doivent être surveillées en permanence pendant leur utilisation : l'huile surchauffée peut s'enflammer.

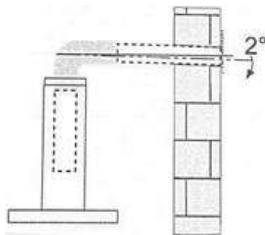

- Cet appareil n'est pas destiné à être utilisé par des personnes (y compris des enfants) ayant des capacités physiques, sensorielles ou mentales réduites, ou un manque d'expérience et de connaissances, à moins qu'elles n'aient reçu une surveillance ou des instructions concernant l'utilisation de l'appareil par une personne responsable de leur sécurité.
- Les enfants doivent être surveillés pour s'assurer qu'ils ne jouent pas avec l'appareil.
- Il doit y avoir une ventilation adéquate de la pièce lorsque la hotte de cuisine est utilisée en même temps que des appareils brûlant du gaz ou d'autres combustibles (ne s'applique pas aux appareils qui rejettent uniquement l'air dans la pièce).
- Il existe un risque d'incendie si le nettoyage n'est pas effectué conformément aux instructions.
- Ne faites pas de flamme sous la hotte.
- « ATTENTION : les pièces accessibles peuvent devenir chaudes lorsqu'elles sont utilisées avec des appareils de cuisson ».
- Distance minimale entre la surface d'appui des récipients de cuisson sur la table de cuisson et la partie la plus basse de la hotte aspirante. (Lorsque la hotte est située au-dessus d'un appareil à gaz, cette distance doit être d'au moins 65 cm. Si les instructions d'installation de la table de cuisson à gaz précisent une distance plus grande, il faut en tenir compte. La distance de 65 cm peut être réduite pour les parties non combustibles des hottes aspirantes et les parties fonctionnant à très basse tension de sécurité, à condition que ces parties ne donnent pas accès à des parties sous tension en cas de déformation)

Entretien

- La hotte et son filtre doivent être nettoyés régulièrement conformément aux instructions.
- Éteignez ou débranchez l'appareil du secteur avant d'effectuer des travaux d'entretien.
- Nettoyez la hotte à l'aide d'un chiffon humide et d'un détergent liquide neutre.
- L'appareil utilise 4 éléments de cuisson au maximum.



Le symbole emballage indique que ce produit ne peut pas être traité comme déchet ménager. Il doit être remis au point de collecte concerné pour le recyclage des équipements électriques et électroniques. En vous assurant que ce produit est éliminé correctement, vous contribuerez à prévenir les conséquences négatives potentielles sur l'environnement et la santé humaine, qui pourraient autrement être causées par une gestion inappropriée des déchets de ce produit. Pour des informations plus détaillées sur le recyclage de ce produit, veuillez contacter votre mairie, votre service d'élimination des déchets ménagers ou le magasin où vous avez acheté le produit.

PARAMÈTRES PRINCIPAUX

Tension et fréquence nominales

Puissance d'entrée du moteur 220-240 V ~ 50 Hz : 38 W.

Dans certaines circonstances, les appareils électriques peuvent constituer un danger.

COMPOSANTS

Réf.	Qté.	Composants du produit
1	1	Corps principal
2	1	Bouton de ventilation
3	1	Ensemble de filtre

Réf.	Qté.	Composants d'installation
4	1	Filtre à charbon (en option)
5	1	Clapet anti-retour
6	4	Vis 5 mm x 49 mm
7	4	Cheilles murales en plastique

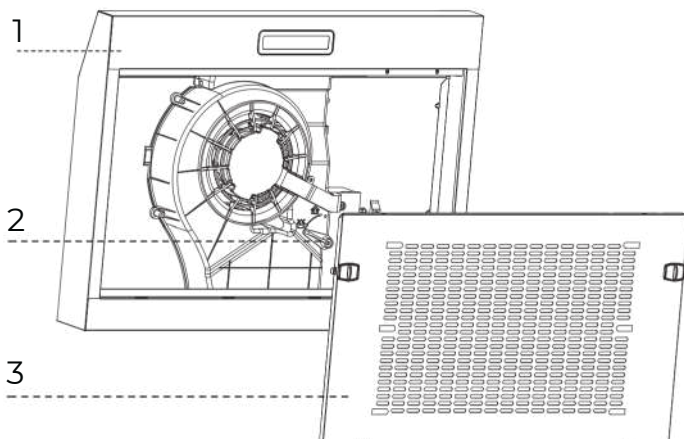
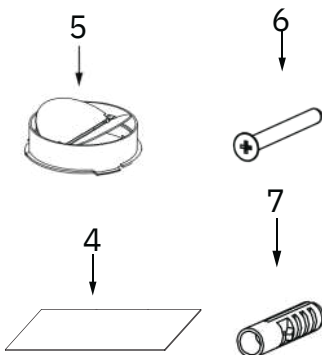

DIMENSIONS

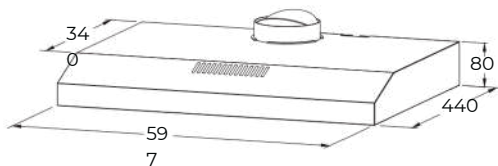
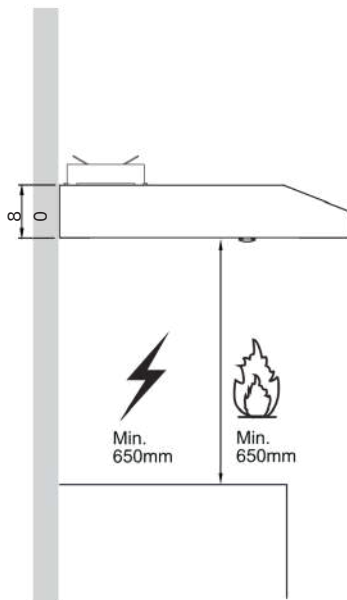
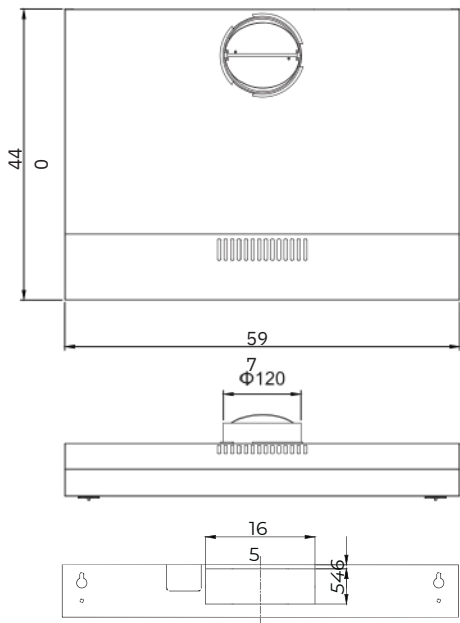

INSTALLATION

Perçage mural et fixation de supports

- Veuillez lire attentivement les instructions.
- Déballez la verrière et vérifiez que toutes les fonctions fonctionnent. Assurez-vous que la tension (V) et
- la fréquence (Hz) indiquée sur la plaque signalétique correspond à la tension et à la fréquence du lieu d'installation.
- Vérifiez que la zone située derrière la surface d'installation à percer est exempte de câbles électriques, de tuyaux, etc.
- Les surfaces en acier inoxydable et en verre de l'auvent sont très facilement endommagées lors de l'installation si elles sont effleurées ou heurtées par des outils. Veuillez prendre soin de protéger les surfaces lors de l'installation.
- Protégez la surface de la table de cuisson en dessous avec du carton ou autre, pour éviter tout dommage lors de l'installation du auvent mural au-dessus.
- Le fabricant ne sera pas responsable du non-respect de toutes les règles de sécurité en vigueur pour le fonctionnement correct et normal des parties électriques.

Choisissez un mode de ventilation :

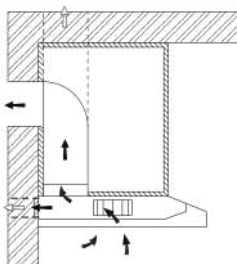

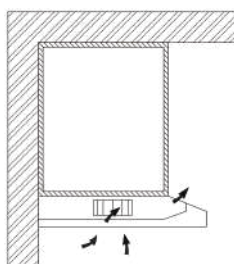

Mode extraction d'air

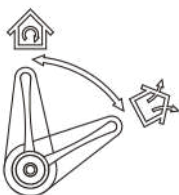

Mode recyclage



Position du bouton de ventilation

	Mode d'extraction d'air : Tourner le bouton de ventilation signifie ici une ventilation à l'extérieur.
	Mode air recyclé : Tourner le bouton de ventilation ici signifie recirculation

Information

- Suffisamment d'air est nécessaire pour une combustion et une évacuation appropriées des gaz à travers le conduit (cheminée) de l'équipement de combustion du combustible afin d'éviter le refoulement. Les ventilateurs sans conduit doivent toujours être évacués vers l'extérieur.
- Lors de l'évaluation de la pression de l'air, l'ensemble du système de ventilation de la maison/de l'appartement
- doit être pris en compte, par ex. plaque de cuisson et/ou cuisinière à gaz, cette règle ne s'applique pas.
- Les réglementations gouvernementales doivent être respectées pour le transport de l'air évacué. Si la hotte aspirante est utilisée en mode air pulsé avec filtre à charbon actif, il n'y a aucune restriction de fonctionnement.
- Si vous choisissez le mode extraction d'air, il existe deux méthodes de ventilation, dont la « ventilation horizontale » et la « ventilation verticale ». Veuillez utiliser un outil pour retirer le couvercle avant utilisation et installer un clapet anti-retour sur le trou.
- Le clapet anti-retour d'air carré pour ventilation horizontale n'est pas fourni.

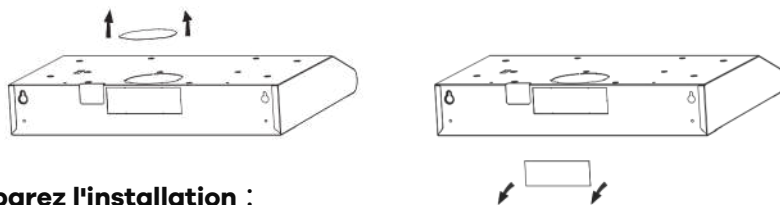

Préparez l'installation :

Assurez-vous que l'alimentation a été coupée avant de commencer cette installation. La fiche doit être assemblée dans des endroits faciles à glisser et à insérer.

Pour installer cette hotte, vous aurez besoin de deux assistants. Vous aurez besoin des outils et du matériel suivants pour terminer cette installation.

Outils dont vous aurez besoin :

- Perceuse adaptée à votre mur
- Tournevis cruciforme
- Mètre à ruban
- Scie à main ou scie sauteuse
- Les travaux d'installation et le câblage électrique doivent être effectués par une ou plusieurs personnes qualifiées conformément à tous les codes et normes applicables, y compris la construction coupe-feu.
- Ne pas évacuer l'air évacué dans un conduit de fumée provenant d'autres appareils brûlant du gaz ou d'autres combustibles.
- Les réglementations concernant l'évacuation de l'air doivent être respectées.

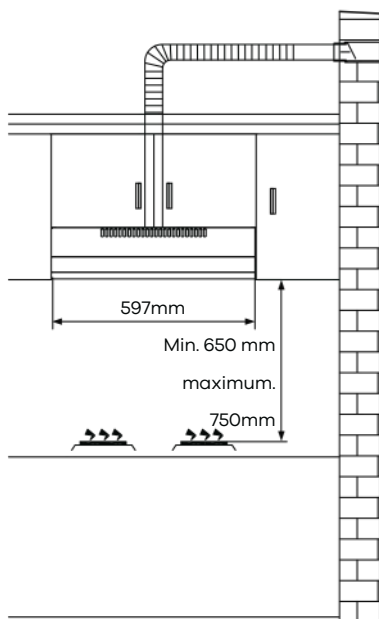

- La hotte doit être placée à une distance minimale de 65 cm au-dessus de la surface de cuisson d'une table de cuisson.
- La hotte doit être placée à une distance maximale de 75 cm au-dessus de la surface de cuisson d'une table de cuisson.

Installation de montage dans un placard

- Percez un trou de 130 mm de diamètre et quatre trous de 3,5 mm de diamètre comme sur l'image ci-dessous.
- ATTENTION : Si votre hotte fonctionne en mode circulation d'air, il n'est pas nécessaire de percer un trou de 130 mm de diamètre.
- Utilisez les 4 vis pour fixer la hotte à un placard de cuisine. Vérifiez que vos fixations sont bien placées, en installant temporairement la hotte. Si c'est correct, mettez l'unité en place. Serrez les vis si nécessaire.

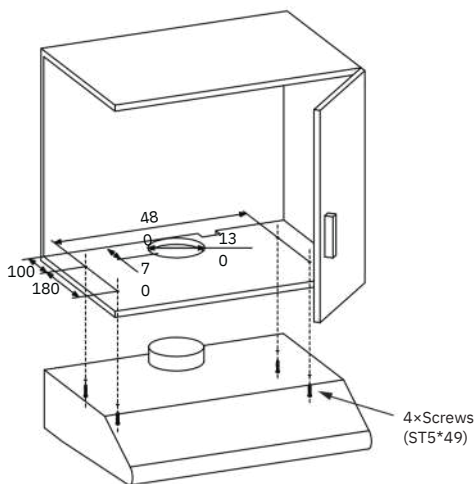

Installation de montage mural

- Pour le montage au mur, percez deux trous de 10 mm de diamètre et 538 mm avec le trou d'aération sur le dessus de la hotte au milieu, comme sur l'image ci-dessous. Assurez-vous que la hotte est alignée directement sur la table de cuisson.
- Insérez deux chevilles murales en plastique (fournies) dans les trous.
- Insérez deux vis dans les deux chevilles murales supérieures en plastique et serrez-les en laissant 3 mm dépasser du mur.
- Montez la hotte sur les deux vis et marquez les deux positions inférieures des vis.
- Retirez la hotte, percez les deux trous de vis inférieurs et insérez les chevilles murales en plastique.
- Montez le capot sur les vis supérieures, insérez les vis inférieures et serrez complètement toutes les vis.

Les prises de rallonge sont interdites.

Veuillez couper l'alimentation avant toute opération de maintenance.



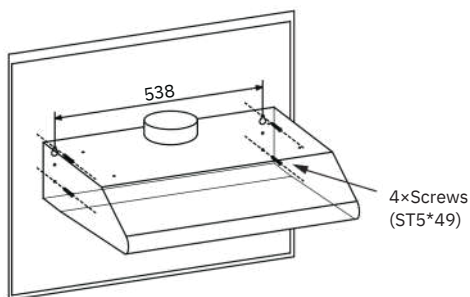

Cet appareil a été conçu pour un usage domestique uniquement et peut présenter un danger s'il est utilisé lors d'occasions spéciales.



Information

L'air ne doit pas être évacué dans un conduit de fumée utilisé pour évacuer les fumées d'appareils brûlant du gaz ou d'autres combustibles.





	INTERRUPTEUR DU MOTEUR OFF : Appuyez sur cet interrupteur pour arrêter le fonctionnement du moteur.
	INTERRUPTEUR DE VITESSE : Appuyez sur cet interrupteur, le moteur tourne à BASSE vitesse.
	INTERRUPTEUR DE VITESSE : Appuyez sur cet interrupteur, le moteur tourne à vitesse MOYENNE.
	INTERRUPTEUR DE VITESSE : Appuyez sur cet interrupteur, le moteur tourne à HAUTE vitesse.
	INTERRUPTEUR D'ÉCLAIRAGE ON/OFF : Appuyez sur cet interrupteur pour allumer les lumières, et appuyez à nouveau pour les éteindre.

ÉCLAIRAGE

Remplacement de la lumière

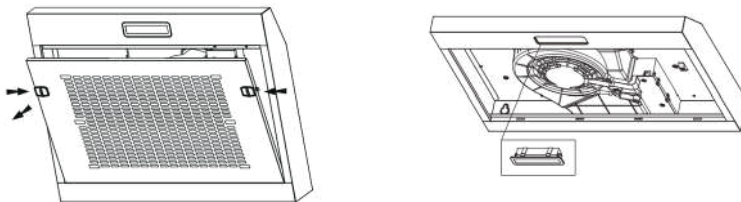
- Éteignez la hotte aspirante et isolez-la en retirant la fiche secteur ou en coupant le fusible.
- Retirez le filtre à graisse.
- Retirez la lumière en faisant levier sur son raccord du corps de la hotte (cela peut nécessiter l'application d'une pression ou d'une force).
- Débranchez le connecteur de la lumière.
- Remplacez la lampe par une nouvelle du même type, en vous assurant de connecter correctement la lumière au câble d'éclairage.
- Rebranchez l'alimentation électrique en insérant la fiche secteur ou en allumant le fusible.



	maximum d'énergie	Tension	Image	Capuchon de lampe	Code ILCOS D
Modules LED auto-ballastés	1,5W	220-240V~	 Carré/diamètre : 33,2 mm x 120 mm	/	DBS-1.5-H-33.2/120

Information

Nettoyez fréquemment les ventilateurs. La graisse ne doit pas s'accumuler sur le ventilateur ou le filtre.

NETTOYAGE ET ENTRETIEN

Débranchez la hotte de cuisine de l'alimentation électrique avant le nettoyage ou l'entretien.

- Nettoyer fréquemment la surface de la hotte. Utilisez un savon ou un détergent doux pour nettoyer la hotte.
- N'utilisez pas d'alcalis agressifs ou d'abrasifs.
- Évitez d'utiliser des produits récurants ou des composés pour lave-vaisselle.
- Le filtre à graisse peut être lavé avec du savon ou un détergent doux. (Une forte accumulation de graisse peut ne pas être nettoyée facilement et le filtre peut devoir être remplacé).
- Le filtre à charbon ne peut pas être nettoyé et doit être remplacé régulièrement.

Information

L'eau de nettoyage ne doit pas pénétrer dans le moteur, l'interrupteur de commande, etc., dans les pièces électriques.

Il est recommandé de nettoyer le filtre métallique tous les trois mois en suivant les instructions suivantes :

- Retirez le filtre métallique de la hotte et lavez-le dans une solution d'eau et de détergent liquide neutre, en le laissant tremper.
- Rincer abondamment à l'eau tiède et laisser sécher.
- Le filtre métallique peut changer de couleur après plusieurs lavages. Cela ne constitue pas un motif de réclamation du client ou de remplacement du filtre métallique.

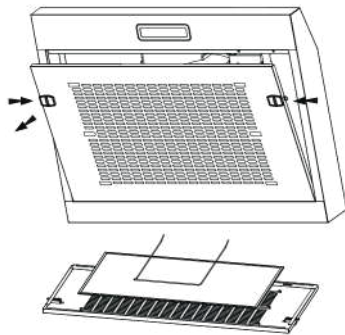

Information

Il existe un risque d'incendie si le nettoyage n'est pas effectué conformément aux instructions.

INSTALLATION DU CLAPET ANTI-RETOUR

Tenez le clapet anti-retour avec vos mains, alignez l'espace de la boîte, insérez le clapet anti-retour, puis tournez-le jusqu'à ce que trois angles du clapet soient coincés. L'installation est terminée.

Le type de fixation pour les guides d'air externes et le clapet anti-retour

doit être conforme aux exigences de la norme CEI/EN 60335-1.

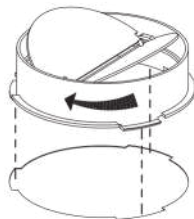

INSTALLATION DU FILTRE À CHARBON

- Retirez le filtre à graisse et retirez le fil de fer.
- Le coton filtre est situé sur le grillage métallique et fixé par du fil de fer.
- Remplacez un nouveau coton filtrant, appliquez la procédure inverse pour la réinstallation.

Attention : le coton filtre ne peut être ni lavé ni recyclé. Il doit être remplacé après environ 2 à 3 mois d'utilisation.

Remarque : Le coton filtre n'est pas fourni avec votre appareil (en option).

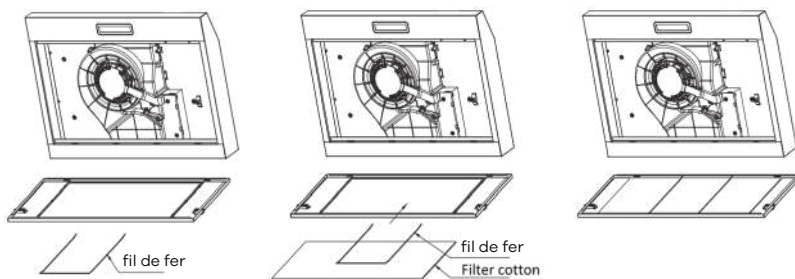

ÉLIMINATION



La directive européenne 2012/19/UE relative aux déchets d'équipements électriques et électroniques (DEEE) exige que les appareils électroménagers usagés ne soient pas éliminés avec le flux normal des déchets municipaux non triés. Les appareils usagés doivent être collectés séparément afin d'optimiser la récupération et le recyclage des matériaux qu'ils contiennent et de réduire l'impact sur la santé humaine et l'environnement.

Le symbole « poubelle roulante » barré sur le produit vous rappelle votre obligation, que lorsque vous mettez l'appareil au rebut, il doit être collecté séparément. Les consommateurs doivent contacter leurs autorités locales ou leur revendeur pour obtenir des informations concernant la mise au rebut correcte de leur ancien appareil.

DÉPANNAGE

Faute	Cause	Solution
Le voyant est allumé mais le moteur ne fonctionne pas	Les lames sont bloquées.	Vérifiez la lame.
	Le condensateur est endommagé.	Remplacez le condensateur.
	Le moteur est endommagé	Remplacez le moteur.
	Le câblage interne du moteur est coupé/déconnecté. Une odeur désagréable peut se dégager.	Remplacez le moteur.
La lumière et le moteur ne fonctionnent pas	Outre ce qui précède, vérifiez les points suivants :	
	Lumière endommagée.	Remplacez les lumières.
	Cordon d'alimentation desserré.	Connectez les fils selon le schéma électrique.
Les fuites d'huile	La sortie et l'entrée de ventilation ne sont pas hermétiquement fermées.	Retirez la sortie et scellez avec de la colle.
Vibration	La lame, si elle est endommagée, peut provoquer des vibrations	Remplacez la lame.
	Le moteur n'est pas bien fixé.	Fixez fermement le moteur.
	La hotte n'est pas bien fixée.	J'ai bien fixé la hotte.
Aspiration insuffisante	La distance entre la hotte et la plaque de cuisson est trop grande	Lisez simplement la distance.
	Trop de ventilation par les portes ou fenêtres ouvertes	Choisissez un nouvel endroit pour installer l'appareil ou fermez certaines portes/fenêtres.
La machine s'incline	Les vis de fixation ne sont pas assez serrées.	Serrez la vis de fixation et rendez-la horizontale.
	Les vis de suspension ne sont pas assez serrées.	Serrez la vis de suspension et rendez-la horizontale.

Si vous suivez toutes les instructions, mais que le problème n'est pas résolu, vous pouvez soumettre votre demande ici :

<https://wiggo.eu/support/services/>

Conditions générales de service et de garantie (mai 2024)

Ces conditions de service et de garantie s'appliquent aux achats d'appareils de cuisine Wiggo dans la région du Benelux après le 1er mai 2024. Nous nous engageons à offrir un excellent service client et une qualité de produit excellente ; pour toute demande de renseignements ou conditions sur les achats précédents, visitez www.wiggo.eu.

Article 1 : Garantie

Chez Wiggo, nous nous engageons à l'excellente qualité et à la durabilité de nos appareils de cuisine, et nous nous efforçons d'offrir une expérience client fluide. En cas de problème, nous proposons une solution adaptée, de la réparation au remplacement, pour garantir votre satisfaction.

Vous avez trouvé un défaut ? Signalez-le via notre portail de service sur www.wiggo.eu/services pour une assistance rapide. Nos conditions de garantie vous offrent cinq ans d'assurance après l'achat de nos appareils.

Article 2 : Exclusions de la Garantie

Bien que nous soyons garants de la qualité de nos appareils de cuisine, il existe certains cas où la garantie ne s'applique pas :

- a. Appareils de cuisine qui n'ont pas été achetés comme « neufs ».
- b. Défauts ou dommages sur un appareil électroménager signalés à Wiggo après la période de garantie de 5 ans.
- c. Utilisation dans un environnement non domestique ou à des fins commerciales.
- d. Sur la fourniture de consommables, pièces et accessoires.
- e. Réparations non autorisées et/ou utilisation de pièces non officielles.
- f. Appareils de cuisine : sans numéro d'identification lisible, achetés en dehors du Benelux, vendus en qualité B ou en modèles showroom.
- g. Dommages, usure normale ou écarts mineurs qui n'affectent pas la fonctionnalité.
- h. Dommages ou défauts des accessoires, des joints de porte et des éléments fragiles tels que le verre, le plastique et les lampes.
- i. Dommages ou défauts dus à des dégâts d'eau ou à d'autres substances auxquelles le produit n'est pas résistant, comme l'utilisation d'un mauvais produit de nettoyage.
- j. Dommages ou défauts dus à une utilisation, un fonctionnement, un chargement, un assemblage et/ou un entretien inappropriés.
- k. Dommages ou défauts extérieurs à l'appareil, y compris les dommages consécutifs et indirects.
- l. Dommages ou défauts causés par des actions non conformes au manuel.
- m. Dommages ou pertes normalement couverts par l'assurance habitation.
- n. Dommages ou défauts dus à des fluctuations de puissance et de tension dépassant la plage de tolérance indiquée par Wiggo.
- o. Dommages ou défauts causés par la négligence de l'utilisateur.
- p. Dommages causés par ou résultant d'une cause extérieure.

Article 3: Demande de garantie

- a. Des problèmes avec votre produit ? Signalez-le rapidement, au plus tard dans les 48 heures, via

www.wiggo.eu/services.

- b. Envoyez-nous une copie de votre preuve d'achat, car elle est nécessaire pour votre demande de garantie.
- c. Nous vous tiendrons informés du processus de traitement par e-mail ou par téléphone.
- d. En cas de remplacement, la période de garantie d'origine reste valable.
- e. Les pièces et appareils remplacés deviennent la propriété de Wiggo.

Article 4 : Service après garantie

- a. Un problème avec vos appareils de cuisine après la période de garantie ? Remplissez le formulaire de service sur www.wiggo.eu/services.
- b. Les frais d'expédition et/ou les frais d'intervention pour inspection, réparation ou pièces sont à votre charge.
- c. Nous fournissons une estimation des coûts d'inspection et de réparation à l'avance. Après approbation, nous enverrons une demande de paiement puis fixerons un rendez-vous.
- d. Tous les frais supplémentaires seront clairement communiqués après la réparation.
- e. Le paiement au technicien de service agréé est facile à effectuer via un code QR ou une demande de paiement.

Article 5 : Réclamations

Outre les droits découlant des garanties légales ou autres garanties que vous avez souscrites, vous n'avez droit à aucune autre réclamation que celles mentionnées dans cette garantie.

Article 6 : Utilisation internationale

Si vous transportez votre appareil Wiggo au-delà des frontières, la garantie ne s'appliquera plus. Vérifiez les garanties locales et assurez-vous que votre appareil répond aux exigences techniques (telles que la tension, la fréquence, le type de gaz, etc.) et aux conditions climatiques.

Article 7 : Visite de service et maintenance

- a. Si le technicien détermine qu'il n'y a pas de problème réel (le produit fonctionne comme il se doit), la visite du technicien vous sera facturée. Ces coûts sont basés sur les tarifs en vigueur à ce moment-là.
- b. Les appareils qui ne fonctionnent pas ou sont défectueux doivent être vides et propres lorsque le technicien de service agréé vient pour réparation ou remplacement. Si ce n'est pas le cas, le technicien ou le transporteur pourra refuser le remplacement et le facturer.
- c. Le paiement au technicien de service agréé est facile à effectuer via un code QR ou une demande de paiement.

Article 8 : Responsabilité

Nous ne sommes responsables qu'à hauteur du montant couvert par notre assurance. Remarque : pour les appareils de cuisine non Wiggo ou les annulations tardives (au moins 24 heures à l'avance), des frais s'appliqueront. Ces frais sont basés sur les tarifs en vigueur à ce moment-là.

Article 9 : Protection des données

Lors de la prestation de services, Wiggo collecte et traite des données personnelles. De plus amples informations à ce sujet peuvent être trouvées sur www.wiggo.eu.

Article 10 : Loi et litiges

Ces conditions de garantie et de service sont soumises au droit néerlandais, à l'exception de la Convention de Vienne sur les ventes. Les litiges seront réglés par le tribunal néerlandais compétent.



www.wiggo.eu

Visitez notre site Internet!

WIGGO



Manuale di istruzioni per cappa da cucina sottopensile

- Istruzioni di sicurezza
- Istruzioni per l'installazione
- Utilizzo del prodotto

Modelli

WE-B630V

Manuale d'uso

wiggo.eu

5 ANNI
GARANZIA

Un grande saluto!



Unisciti alla nostra comunità!

Grazie per averci permesso di cucinare con te e di far parte della tua cucina accogliente. Siamo estremamente felici di averti nella nostra comunità di Wiggo e non vediamo l'ora di portare più positività nel tuo spazio.

Sii creativo e scatta un selfie con il tuo nuovo compagno di cucina per vincere fantastici premi con noi.

Non dimenticare di taggarci! @wiggo_eu

A pasti freschi!

**Ottieni tutto il
supporto di
cui hai
bisogno!**



SCANSIONAMI PER

**Ottieni la versione più aggiornata
di questo manuale!**

wiggo.eu/support/download/



SCANSIONAMI PER

Registra il tuo prodotto!

wiggo.eu/support/register/



SCANSIONAMI PER

Leggi le condizioni di garanzia!

docs.wiggo.eu/books/mzsp/



SCANSIONAMI PER

**Compila il modulo di richiesta
assistenza!**

Wiggo.eu/support/services/service-request-form/

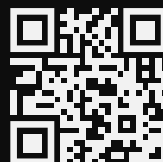

SCANSIONAMI PER

**Compila il modulo di richiesta
ricambi!**

Wiggo.eu/support/services/part-request-form/

I NOSTRI SERVIZI

Consegna
veloce



Manutenzione



Riparazioni
e veloce



Installazione



Si prega di leggere prima il manuale utente!

Gentile Cliente,

Vogliamo che tu ottenga il massimo da questo prodotto che è fabbricato in strutture moderne sulla base di alta qualità.

Per questo motivo, leggere attentamente e attentamente questo manuale prima di utilizzare il prodotto e conservarlo per riferimento futuro. Se cedi il prodotto a qualcun altro, restituiscilo insieme al manuale dell'utente.

Il manuale utente ti aiuta a utilizzare il prodotto in modo corretto e sicuro.

- Leggere il manuale dell'utente prima di installare e utilizzare il prodotto.
- È imperativo rispettare le istruzioni di sicurezza.
- Si prega di conservare il manuale dell'utente in un luogo comodo per eventuali esigenze future.
- Leggere anche gli altri documenti forniti con il prodotto.

Il produttore non si assume alcuna responsabilità per eventuali danni o incendi causati da possibili problemi derivanti dalla mancata osservanza delle istruzioni riportate nel presente manuale.

Per qualsiasi domanda contattare il centro assistenza autorizzato.

Si prega di ricordare che questo manuale utente può applicarsi anche ad altre versioni.

Potrebbero esserci differenze tra le versioni dovute ai diversi produttori, ma le condizioni di pulizia e manutenzione sono le stesse.

Per legge, il cliente è tenuto a consultare l'ultima versione del manuale disponibile online su docs.wiggo.eu, poiché il manuale viene aggiornato regolarmente.

Simboli utilizzati nel manuale utente e loro significato corrispondente:

Spiegazione dei simboli:

Nel presente manuale utente vengono utilizzati i seguenti simboli.



Informazioni importanti o istruzioni utili sull'utilizzo di questo dispositivo



Avvertenza per superfici calde



Avviso di scossa elettrica



Avvertimento di situazioni pericolose per la vita e danni materiali



Avviso di pericolo di incendio



Alla data di produzione, questo prodotto è stato testato e ritenuto conforme alle specifiche della marcatura CE

Contenuti

RACCOMANDAZIONI E SUGGERIMENTI

- Installazione
- Utilizzo
- Manutenzione

PARAMETRI PRINCIPALI

COMPONENTI

DIMENSIONI

INSTALLAZIONE

- Foratura a parete e fissaggio staffe
- Scegli una modalità di ventilazione
- Preparare l'installazione
- Installazione di montaggio su armadio
- Installazione con montaggio a parete

ILLUMINAZIONE

- Sostituzione della luce

PULIZIA E MANUTENZIONE

CONTROLLARE L'INSTALLAZIONE DELLA VALVOLA

INSTALLAZIONE DEL FILTRO A CARBONE

DISPOSIZIONE

RISOLUZIONE DEI PROBLEMI

NOTA:

- Rivedere la sezione SUGGERIMENTI PER LA RISOLUZIONE DEI PROBLEMI ti aiuterà a risolvere da solo alcuni problemi comuni.
- Se non riesci a risolvere i problemi da solo, chiedi aiuto a un tecnico professionista.
- Il produttore, seguendo una politica di costante sviluppo e aggiornamento del prodotto, può apportare modifiche senza darne preavviso.
- In caso di smarrimento o non aggiornato, è possibile ricevere un nuovo manuale utente dal produttore o dal fornitore responsabile.

RACCOMANDAZIONI E SUGGERIMENTI



Le istruzioni per l'uso si applicano a diverse versioni di questo apparecchio. Di conseguenza è possibile che si trovino descrizioni di singole caratteristiche che non si applicano al proprio apparecchio.

Installazione

- Il produttore non sarà ritenuto responsabile per eventuali danni derivanti da un'installazione errata o impropria.
- Verificare che la tensione di rete corrisponda a quella indicata sulla targhetta matricola fissata all'interno della cappa.
- Per gli apparecchi di classe I verificare che l'alimentazione domestica garantisca un'adeguata messa a terra.
- Collegare l'estrattore al camino di scarico tramite un tubo di diametro minimo 120 mm.
- Il percorso della canna fumaria deve essere il più breve possibile.
- Non collegare la cappa aspirante a condotti di scarico contenenti camini di combustione (caldaie, caminetti, ecc.).
- Se le istruzioni per l'installazione del piano cottura a gas specificano una distanza maggiore sopra specificata, è necessario tenerne conto.
- Se il cavo di alimentazione è danneggiato, deve essere sostituito dal produttore, dal suo agente di assistenza o da una persona similmente qualificata per evitare pericoli.
- L'aria non deve essere scaricata in una canna fumaria utilizzata per lo scarico dei fumi provenienti da apparecchi che bruciano gas o altri combustibili (non applicabile agli apparecchi che scaricano solo l'aria nell'ambiente).
- La distanza minima tra il piano di appoggio dei recipienti di cottura del piano cottura e la parte più bassa della cappa è di 650 mm.
- Devono essere rispettate le norme relative allo scarico dell'aria.

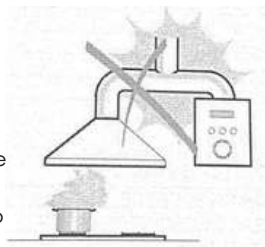

Utilizzo

- La cappa aspirante è stata progettata esclusivamente per uso domestico per eliminare gli odori della cucina.
- Non utilizzare mai la cappa per scopi diversi da quelli per i quali è stata progettata.
- Non lasciare mai fiamme libere sotto la cappa quando è in funzione.
- Regolare l'intensità della fiamma in modo che sia diretta solo sul fondo della padella, facendo attenzione a non inghiottirne i lati.
- Le friggitorici devono essere costantemente monitorate durante l'uso: l'olio surriscaldato può prendere fuoco.

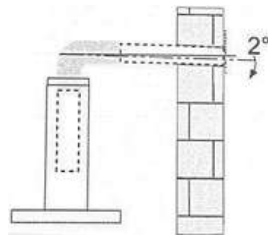

- Questo apparecchio non è destinato all'uso da parte di persone (compresi i bambini) con capacità fisiche, sensoriali o mentali ridotte, o con mancanza di esperienza e conoscenza, a meno che non abbiano ricevuto supervisione o istruzioni sull'uso dell'apparecchio da una persona responsabile della loro sicurezza.
- I bambini devono essere sorvegliati per assicurarsi che non giochino con l'apparecchio.
- Deve esserci un'adeguata ventilazione della stanza quando la cappa da cucina viene utilizzata contemporaneamente ad apparecchi che bruciano gas o altri combustibili (non applicabile agli apparecchi che si limitano a scaricare l'aria nella stanza).
- Se la pulizia non viene eseguita secondo le istruzioni sussiste il rischio di incendio.
- Non accendere fiamme sotto la cappa.
- "ATTENZIONE: le parti accessibili possono diventare calde se utilizzate con apparecchi di cottura".
- La distanza minima tra la superficie di appoggio per i recipienti di cottura sul piano di cottura e la parte più bassa della cappa aspirante. (Quando la cappa aspirante è posizionata sopra un apparecchio a gas, questa distanza deve essere di almeno 65 cm. Se le istruzioni per l'installazione del piano di cottura a gas specificano una distanza maggiore, questa deve essere presa in considerazione. La distanza di 65 cm può essere ridotta per le parti non combustibili delle cappe aspiranti e per le parti che funzionano a bassissima tensione di sicurezza, a condizione che queste parti non diano accesso a parti sotto tensione se deformate)

Manutenzione

- La cappa e il suo filtro devono essere puliti regolarmente secondo le istruzioni.
- Spegnerne o scollegare l'apparecchio dalla rete elettrica prima di effettuare qualsiasi intervento di manutenzione.
- Pulire la cappa utilizzando un panno umido e un detergente liquido neutro.
- L'apparecchio utilizza al massimo 4 elementi di cottura.



Il simbolo sulla confezione indica che questo prodotto non può essere trattato come rifiuto domestico. Dovrà invece essere consegnato al punto di raccolta competente per il riciclaggio di apparecchiature elettriche ed elettroniche. Assicurandovi che questo prodotto venga smaltito correttamente, contribuirete a prevenire potenziali conseguenze negative per l'ambiente e la salute umana, che potrebbero altrimenti essere causate da uno smaltimento inappropriato di questo prodotto. Per informazioni più dettagliate sul riciclaggio di questo prodotto, contattare l'ufficio comunale locale, il servizio di smaltimento dei rifiuti domestici o il negozio in cui è stato acquistato il prodotto.

PARAMETRI PRINCIPALI

Tensione e frequenza nominali

Potenza in ingresso motore 220-240 V ~ 50 Hz: 38 W

In alcune circostanze gli apparecchi elettrici possono costituire un pericolo.

COMPONENTI

Rif.	Qtà.	Componenti del prodotto
1	1	Corpo principale
2	1	Manopola di ventilazione
3	1	Gruppo filtro

Rif.	Qtà.	Componenti di installazione
4	1	Filtro al carbone (opzionale)
5	1	Valvola di ritegno
6	4	Viti 5 mm x 49 mm
7	4	Tappi a muro in plastica

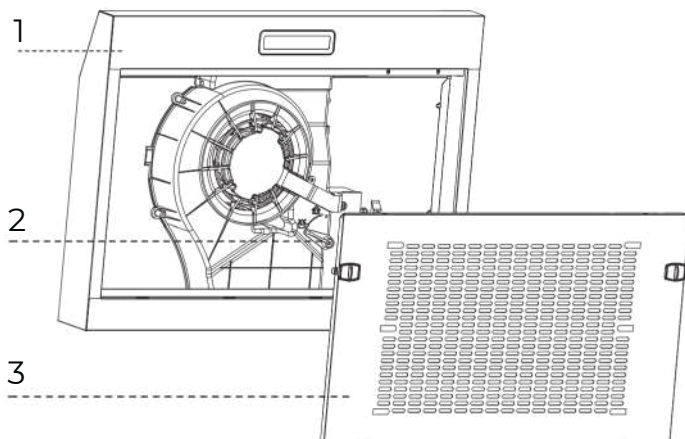
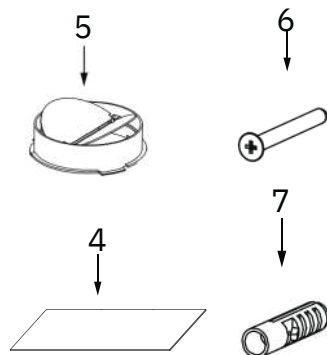

DIMENSIONI

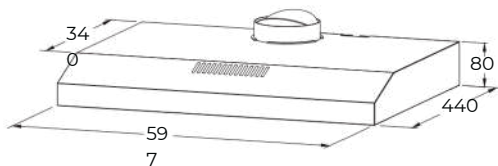
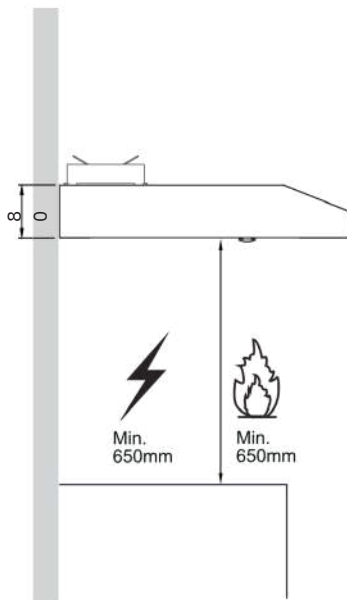
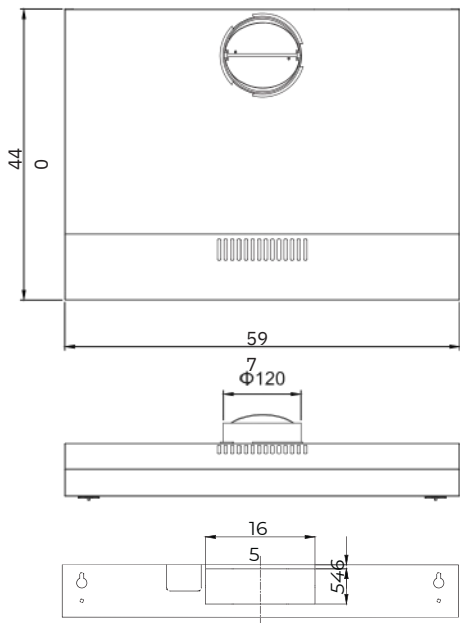

INSTALLAZIONE

Foratura a parete e fissaggio staffe

- Si prega di leggere attentamente le istruzioni.
- Disimballare la capottina e verificare che tutte le funzioni funzionino. Assicurarsi che la tensione (V) e la frequenza (Hz) indicata sulla targhetta seriale corrisponde alla tensione e frequenza del luogo di installazione.
- Verificare che l'area dietro la superficie di installazione da forare sia libera da cavi elettrici, tubi, ecc.
- Le superfici in acciaio inox e vetro della tettoia si danneggiano molto facilmente durante l'installazione se sfiorate o colpite da attrezzi. Si prega di fare attenzione a proteggere le superfici durante l'installazione.
- Proteggere la superficie del piano cottura sottostante con cartone o simili, per evitare che si verifichino danni durante l'installazione della copertura a parete sopra.
- Il costruttore non è responsabile della mancata osservanza di tutte le norme di sicurezza vigenti per il corretto e normale funzionamento delle parti elettriche.

Scegli una modalità di ventilazione:

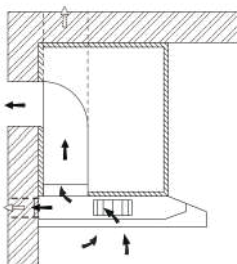

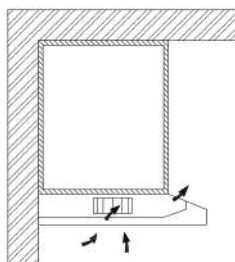

Modalità di estrazione dell'aria

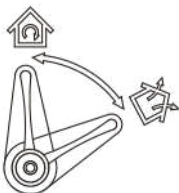

Modalità di ricircolo



Posizione della manopola di ventilazione

	Modalità di estrazione dell'aria: girare la manopola di ventilazione qui significa ventilare all'esterno
	Modalità di ricircolo dell'aria: Girare la manopola di ventilazione qui significa ricircolo

Informazione

- È necessaria aria sufficiente per una corretta combustione e scarico dei gas attraverso la canna fumaria (camino) delle apparecchiature che bruciano combustibile per evitare il ritorno di aria. I ventilatori senza condotto devono sempre essere ventilati verso l'esterno.
- Quando si valuta la pressione dell'aria, l'intero sistema di ventilazione della casa/appartamento
- devono essere presi in considerazione, ad es. piano cottura e/o fornello a gas, questa regola non si applica.
- Per il convogliamento dell'aria di scarico devono essere rispettate le norme governative. Se la cappa aspirante viene utilizzata in modalità ricircolo d'aria con filtro a carboni attivi, non ci sono limitazioni di funzionamento.
- Se si sceglie la modalità di estrazione dell'aria, sono disponibili due metodi di ventilazione, tra cui la "ventilazione orizzontale" e la "ventilazione verticale". Si prega di utilizzare lo strumento per rimuovere il coperchio prima dell'uso e installare la valvola di ritegno sul foro.
- La valvola di ritegno aria quadrata per la ventilazione orizzontale non è fornita.

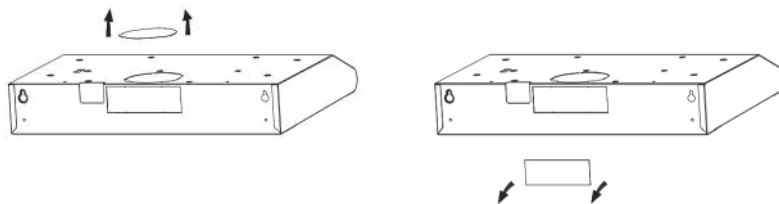

Preparare l'installazione:

Assicurarsi che l'alimentazione sia stata spenta prima di iniziare l'installazione. La spina deve essere montata in punti facili da trascinare e inserire.

Per installare questa cappa avrai bisogno di due assistenti. Avrai bisogno dei seguenti strumenti e materiali per completare questa installazione.

Strumenti di cui avrai bisogno:

- Forare in modo appropriato alla tua parete
- Cacciavite a stella
- Metro A nastro
- Sega a mano o seghetto alternativo
- Il lavoro di installazione e il cablaggio elettrico devono essere eseguiti da personale qualificato in conformità con tutti i codici e gli standard applicabili, inclusa la costruzione resistente al fuoco.
- Non scaricare in una canna fumaria l'aria di scarico di altri apparecchi che bruciano gas o altri combustibili.
- Devono essere rispettate le norme relative allo scarico dell'aria.

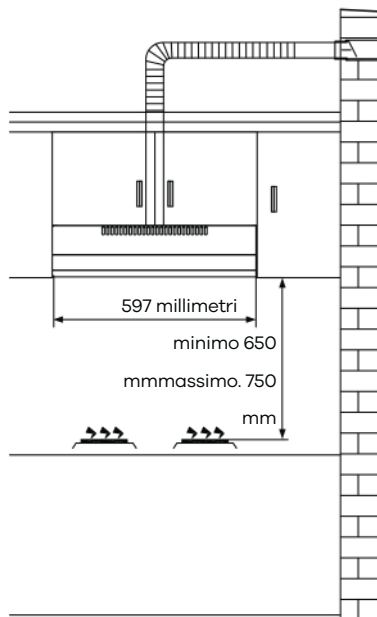

- La cappa deve essere posizionata ad una distanza minima di 65 cm sopra il piano di cottura del piano cottura.
- La cappa deve essere posizionata ad una distanza massima di 75 cm sopra il piano di cottura del piano cottura.

Installazione di montaggio su armadio

- Praticare un foro da 130 mm di diametro e quattro fori da 3,5 mm di diametro come nell'immagine seguente.
- ATTENZIONE: Se la vostra cappa funziona in modalità ricircolo d'aria, non è necessario praticare un foro di diametro 130 mm.
- Utilizzare le 4 viti per fissare la cappa al mobile della cucina. Controlla che i tuoi fissaggi siano posizionati correttamente, montando provvisoriamente la cappa. Se corretto, montare l'unità in posizione. Stringere le viti se necessario.

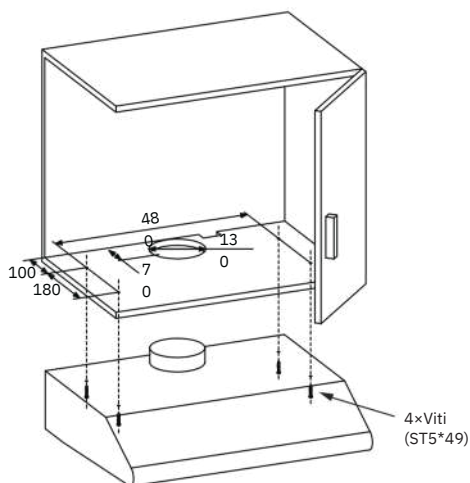

Installazione con montaggio a parete

- Per il montaggio a parete, praticare due fori da 10 mm di diametro 538 mm con il foro di ventilazione sulla parte superiore della cappa al centro, come nell'immagine seguente. Assicurati che la cappa sia allineata direttamente sopra il piano cottura.
- Inserire nei fori due tasselli in plastica (in dotazione).
- Inserire due viti nei due tasselli in plastica superiori e serrarle lasciando sporgere 3 mm dalla parete.
- Montare la cappa da cucina sulle due viti e segnare le due posizioni inferiori delle viti.
- Rimuovere la cappa e praticare i due fori per le viti inferiori e inserire i tasselli in plastica.
- Montare la cappa sulle viti superiori, inserire le viti inferiori e serrare completamente tutte le viti.

Sono vietate le prese multiple.

Si prega di interrompere l'alimentazione prima della manutenzione.



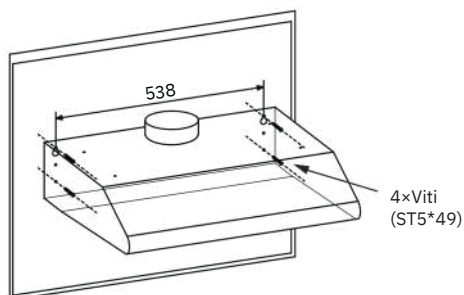

Questo apparecchio è stato progettato solo per uso domestico e può causare pericoli se utilizzato in occasioni speciali.



Informazione

L'aria non deve essere scaricata in una canna fumaria adibita allo scarico dei fumi provenienti da apparecchi a gas o altri combustibili.





	INTERRUTTORE OFF MOTORE: premere questo interruttore per arrestare il funzionamento del motore.
	INTERRUTTORE DI VELOCITÀ: Premere questo interruttore, il motore funziona a BASSA velocità.
	INTERRUTTORE DI VELOCITÀ: Premere questo interruttore, il motore funziona a velocità MEDIA.
	INTERRUTTORE DI VELOCITÀ: Premere questo interruttore, il motore funziona ad ALTA velocità.
	INTERRUTTORE ON/OFF ILLUMINAZIONE: premere questo interruttore per accendere le luci e premerlo nuovamente per spegnerle.

ILLUMINAZIONE

Sostituzione della luce

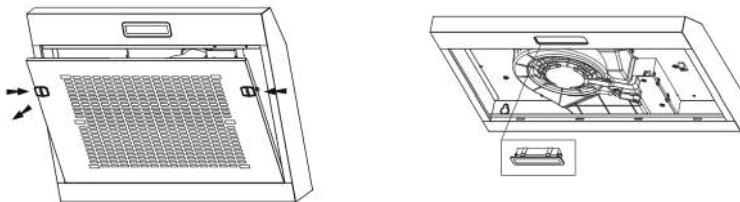
- Spegnere la cappa aspirante e isolarla estraendo la spina di rete o spegnendo il fusibile.
- Rimuovere il filtro antigrasso.
- Rimuovere la lampada facendo leva sul suo raccordo dal corpo della cappa (questo potrebbe richiedere l'applicazione di pressione o forza).
- Scollegare il connettore della lampada.
- Sostituisci la lampada con una nuova dello stesso tipo, assicurandoti di collegare correttamente la lampada al cavo luce.
- Ricollegare l'alimentazione inserendo la spina di rete o accendendo il fusibile.



	massima potenza	Voltaggi o	Immagine	Cappuccio della lampada	Codice ILCOS D
Moduli LED autoalimentati	1,5 W	220- 240V~	 Quadrato/Diametro: 33,2 mm x 120 mm	/	DBS-1.5- H-33.2/120

Informazione

Pulire frequentemente le ventole di ventilazione. Non si deve consentire l'accumulo di grasso sulla ventola o sul filtro.

PULIZIA E MANUTENZIONE

Scollegare la cappa dall'alimentazione prima di procedere alla pulizia o alla manutenzione.

- Pulire frequentemente la superficie della cappa. Utilizzare sapone o detergente delicato per pulire la cappa.
- Non utilizzare alcali aggressivi o abrasivi.
- Evitare l'uso di poteri abrasivi o composti per lavastoviglie.
- Il filtro antigrasso può essere lavato utilizzando sapone o detergente delicato. (Un accumulo pesante di grasso potrebbe non essere pulito facilmente e potrebbe essere necessario sostituire il filtro).
- Il filtro al carbone non può essere pulito e deve essere sostituito regolarmente.

Informazione

L'acqua di pulizia non deve penetrare nelle parti elettriche del motore, dell'interruttore di comando, ecc.

Si consiglia di pulire il filtro metallico ogni tre mesi attenendosi alle seguenti istruzioni:

- Togliere il filtro metallico dalla cappa e lavarlo in una soluzione di acqua e detersivo liquido neutro, lasciandolo in ammollo.
- Sciacquare abbondantemente con acqua tiepida e lasciare asciugare.
- Il filtro metallico può alterare il colore dopo diversi lavaggi. Ciò non è motivo di reclamo da parte del cliente o di sostituzione del filtro metallico.

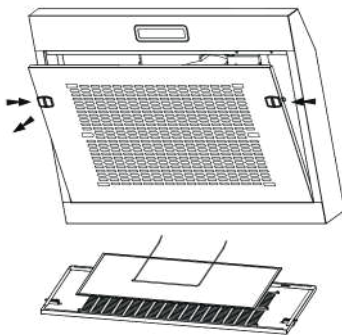

Informazione

Se la pulizia non viene eseguita secondo le istruzioni sussiste il rischio di incendio.

CONTROLLARE L'INSTALLAZIONE DELLA VALVOLA

Tenere la valvola di ritegno con le mani, allineare lo spazio della scatola, inserire la valvola di ritegno, quindi ruotare fino a un certo angolo finché tre angoli della valvola non rimangono bloccati. L'installazione è completata. Il tipo di fissaggio per guide d'aria esterne e valvola di ritegno dovrà essere conforme ai requisiti della norma IEC/EN 60335-1.

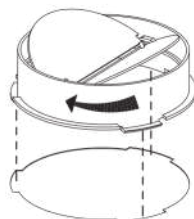

INSTALLAZIONE DEL FILTRO A CARBONE

- Rimuovere il filtro antigrasso e rimuovere il filo di ferro.
- Il filtro in cotone è posto sulla rete metallica e fissato tramite filo di ferro.
- Sostituire un nuovo filtro in cotone, applicare la procedura inversa per la reinstallazione

Attenzione: il cotone filtrante non può essere lavato né riciclato. Dovrebbe essere sostituito dopo circa 2-3 mesi di utilizzo.

Nota: il filtro in cotone non è fornito con l'apparecchio (opzionale).



DISPOSIZIONE



La Direttiva Europea 2012/19/UE sui Rifiuti di Apparecchiature Elettriche ed Elettroniche (RAEE), richiede che i vecchi elettrodomestici non debbano essere smaltiti nel normale flusso dei rifiuti urbani indifferenziati. I vecchi elettrodomestici devono essere raccolti separatamente per ottimizzare il recupero e il riciclo dei materiali che contengono e ridurre l'impatto sulla salute umana e sull'ambiente. Il simbolo del "bidone con ruote" barrato sul prodotto ti ricorda il tuo obbligo, che quando si smaltisce l'apparecchio, questo deve essere raccolto separatamente. I consumatori devono contattare l'autorità locale o il rivenditore per informazioni relative al corretto smaltimento del loro vecchio apparecchio.

RISOLUZIONE DEI PROBLEMI

Colpa	Causa	Soluzione
La luce è accesa, ma il motore non funziona	Le lame sono bloccate.	Controllare la lama.
	Il condensatore è danneggiato.	Sostituire il condensatore.
	Il motore è danneggiato	Sostituire il motore.
	Il cablaggio interno del motore è interrotto/scollegato. Si potrebbe produrre un odore sgradevole.	Sostituire il motore.
Sia la luce che il motore non funzionano	Oltre a quanto sopra menzionato, controlla quanto segue:	
	Luce danneggiata.	Sostituisci le luci.
	Cavo di alimentazione allentato.	Collegare i fili come da schema elettrico.
Perdita di olio	L'uscita e l'ingresso della ventilazione dell'aria non sono sigillati ermeticamente.	Smontare l'uscita e sigillare con la colla.
Vibrazione	La lama, se danneggiata, può provocare vibrazioni	Sostituire la lama.
	Il motore non è fissato saldamente.	Fissare saldamente il motore.
	La cappa non è fissata saldamente.	Fissata saldamente la cappa.
Aspirazione insufficiente	La distanza tra la cappa aspirante e il piano cottura è eccessiva	Leggi solo la distanza.
	Troppa ventilazione da porte o finestre aperte	Scegliere un nuovo posto in cui installare l'elettrodomestico o chiudere alcune porte/finestre.
La macchina si inclina	Le viti di fissaggio non sono abbastanza strette.	Stringere la vite di fissaggio e renderlo orizzontale.
	Le viti di sospensione non sono abbastanza strette.	Stringere la vite di sospensione e renderla orizzontale.

Se segui tutte le istruzioni, ma il problema non viene risolto, puoi inviare la tua richiesta qui:

<https://wigo.eu/support/services/>

WIGGO

Condizioni di garanzia

Termini e condizioni generali di assistenza e garanzia (maggio 2024)

I presenti termini e condizioni di assistenza e garanzia si applicano agli acquisti di elettrodomestici da cucina Wiggo nella regione del Benelux dopo il 1 maggio 2024. Ci impegniamo a fornire un servizio clienti e una qualità del prodotto eccellenti; per richieste o termini su acquisti precedenti, visitare www.wiggo.eu.

Articolo 1: Garanzia

Noi di Wiggo ci dedichiamo all'eccellente qualità e alla durata dei nostri elettrodomestici da cucina e ci impegniamo a garantire un'esperienza cliente senza soluzione di continuità. In caso di problemi, forniamo una soluzione adeguata, dalla riparazione alla sostituzione, per garantire la vostra soddisfazione.

Hai scoperto un difetto? Segnalalo tramite il nostro portale di servizio all'indirizzo www.wiggo.eu/services per un supporto tempestivo. I nostri termini di garanzia ti offrono cinque anni di garanzia dopo l'acquisto dei nostri elettrodomestici.

Articolo 2: Esclusioni dalla Garanzia

Anche se garantiamo la qualità dei nostri elettrodomestici da cucina, ci sono alcuni casi in cui la garanzia non si applica:

- A. Elettrodomestici da cucina che non sono stati acquistati come "nuovi".
- B. Difetti o danni a un elettrodomestico segnalati a Wiggo dopo il periodo di garanzia di 5 anni.
- C. Utilizzo in ambiente non domestico o per scopi commerciali.
- D. Sulla fornitura di materiali di consumo, parti e accessori.
- E. Riparazioni non autorizzate e/o utilizzo di parti non ufficiali.
- F. Elettrodomestici da cucina: senza numeri di identificazione leggibili, acquistati al di fuori del Benelux, venduti come modelli di categoria B o da showroom.
- G. Danni, normale usura o piccole deviazioni che non influiscono sulla funzionalità.
- H. Danni o difetti ad accessori, guarnizioni delle porte ed elementi fragili come vetro, plastica e lampade.
- I. Danni o difetti dovuti a danni dovuti all'acqua o ad altre sostanze a cui il prodotto non è resistente, come l'utilizzo di un detergente sbrigliato.
- J. Danni o difetti dovuti a uso, funzionamento, caricamento, assemblaggio e/o manutenzione impropri.
- K. Danni o difetti esterni all'apparecchio, compresi danni consequenziali e indiretti.
- L. Danni o difetti causati da azioni non conformi al manuale.
- M. Danni o perdite normalmente coperti dall'assicurazione domestica.
- N. Danni o difetti dovuti a fluttuazioni di potenza e tensione che superano l'intervallo di tolleranza indicato da Wiggo.
- O. Danni o difetti causati dalla negligenza dell'utente.
- P. Danni causati o derivanti da una causa esterna.

Articolo 3: Richiesta di garanzia

A. Problemi con il tuo prodotto? Segnalatelo tempestivamente, entro e non oltre 48 ore, tramite www.wiggo.eu/services.

B. Inviaci una copia della prova d'acquisto, poiché è

necessaria per la tua richiesta di garanzia.

C. Ti terremo informato sul processo di gestione tramite e-mail o telefono.

D. In caso di sostituzione resta valido il periodo di garanzia originale.

E. Le parti e gli apparecchi sostituiti diventano di proprietà di Wiggo.

Articolo 4: Servizio post-garanzia

A. Problemi con i tuoi elettrodomestici da cucina dopo il periodo di garanzia? Compila il modulo di servizio su www.wiggo.eu/services.

B. Le spese di spedizione e/o le spese di intervento per ispezione, riparazione o parti sono a tuo carico.

C. Forniamo un preventivo di costo per l'ispezione e la riparazione in anticipo. Dopo l'approvazione, invieremo una richiesta di pagamento e quindi fisseremo un appuntamento.

D. Eventuali costi aggiuntivi verranno chiaramente comunicati dopo la riparazione.

E. Il pagamento al tecnico dell'assistenza autorizzato può essere effettuato facilmente tramite un codice QR o una richiesta di pagamento.

Articolo 5: Reclami

Oltre a qualsiasi diritto derivante dalle garanzie legali o da altre garanzie stipulate, non hai diritto a nessun altro diritto oltre a quelli menzionati nella presente garanzia.

Articolo 6: Uso internazionale

Se porti il tuo elettrodomestico Wiggo oltre confine, la garanzia non sarà più valida. Controlla le garanzie locali e assicurati che il tuo apparecchio soddisfi i requisiti tecnici (come tensione, frequenza, tipo di gas, ecc.) e le condizioni climatiche locali.

Articolo 7: Visita di servizio e manutenzione

A. Se il tecnico determina che non esiste alcun problema reale (il prodotto funziona come dovrebbe), ti verrà addebitato il costo della visita del tecnico. Questi costi si basano sulle tariffe prevalenti in quel momento.

B. Gli apparecchi non funzionanti o difettosi devono essere vuoti e puliti quando il tecnico dell'assistenza autorizzato viene per la riparazione o la sostituzione. In caso contrario il tecnico o il corriere potranno rifiutare la sostituzione e addebitarla.

C. Il pagamento al tecnico dell'assistenza autorizzato può essere effettuato facilmente tramite un codice QR o una richiesta di pagamento.

Articolo 8: Responsabilità

Siamo responsabili solo fino all'importo coperto dalla nostra assicurazione. Nota: per elettrodomestici da cucina non Wiggo o cancellazioni tardive (con almeno 24 ore di anticipo), verranno applicati dei costi. Tali addebiti si basano sulle tariffe prevalenti in quel momento.

Articolo 9: Protezione dei dati

Durante la fornitura del servizio, Wiggo raccoglie e tratta dati personali. Maggiori informazioni a riguardo sono disponibili sul sito www.wiggo.eu.

Articolo 10: Legge e controversie

Le presenti condizioni di garanzia e servizio sono soggette alla legge olandese, ad eccezione della Convenzione di Vienna sulle vendite. Le controversie saranno risolte dal tribunale olandese competente.



www.wiggo.eu

Visita il nostro sito web!