

# WIGGO



# INSTRUCTION MANUAL

## COMBI

- Safety Instructions
- Installation Instructions
- Operating the Product

### Models

---

WR-BC178D

WR-BC178E

User Manual

---

wiggo.eu

**5 YEAR**  
WARRANTY

# Big hello!



**Join our community!**

Thank you for allowing us to cook with you & be part of your warm kitchen. We are tremendously happy to have you within our Wiggo community and cannot wait to bring more positivity to your place.

Get creative and take a selfie with your new cooking buddy to win amazing prizes with us.

Don't forget to tag us! @wiggo\_eu

**To fresh meals!**

**Get all the  
support you  
need!**



SCAN ME TO  
**Get the most updated version of  
this manual!**

[wiggo.eu/support/downloads/](http://wiggo.eu/support/downloads/)



SCAN ME TO  
**Register your product!**

[wiggo.eu/support/register/](http://wiggo.eu/support/register/)



SCAN ME TO  
**Read the warranty conditions!**

[docs.wiggo.eu/books/mzsp/](http://docs.wiggo.eu/books/mzsp/)



SCAN ME TO  
**Fill out the service request form!**

[wiggo.eu/support/services/service-request-form/](http://wiggo.eu/support/services/service-request-form/)



SCAN ME TO  
**Fill out the parts request form!**

[wiggo.eu/support/services/part-request-form/](http://wiggo.eu/support/services/part-request-form/)

# OUR SERVICES

Fast Delivery



Maintenance



Fast Repair



Installation



# Please read the user manual first!

Dear Customer,

We desire you get the most out of this product which is produced in the modern facilities on basis of high-quality.

For this reason, please read this manual carefully and thoroughly prior to using the product and keep it for future reference. If you assign the product to anybody else, please give it together with the user's manual.

This instruction manual helps you use the product correctly and safely.

- Read the instruction manual prior to setting up and operating the product.
- Comply with the safety-related instructions definitely.
- Please keep the instruction manual in a handy place for any possible need.
- Read other documents given together with the product as well.

The manufacturer will not accept any responsibility for any damage or fire caused by possible problems arising from failure to comply with the instructions given in this manual.

Please contact with the authorized service centre for all questions.











Please remember that the present instruction manual may also apply for other versions.

There may be differences among the versions due to different manufacturers, but the cleaning and maintenance conditions are same.

By law, the customer is required to review the latest version of the manual available online at [docs.wiggo.eu](https://docs.wiggo.eu), as the manual is subject to regular updates.

## Explanation of symbols:

The following symbols are used in this user manual.

	<p><b>Electric shock warning</b></p> <p>This symbol indicates that there is a danger to life and health of persons due to voltage.</p>		<p><b>Fire Hazard Warning</b></p> <p>Fire Hazard Warning</p>
	<p><b>Danger</b></p> <p>This symbol indicates that there are dangers to the life and health of persons due to extremely flammable gas.</p>		<p><b>Information</b></p> <p>Important information or helpful instructions on using this device</p>
	<p><b>Caution</b></p> <p>The signal word indicates a hazard with a low degree of risk which, if not avoided, may result in minor or moderate injury.</p>		<p><b>Warning</b></p> <p>The signal word indicates a hazard with a medium level of risk which, if not avoided, may result in death or serious injury.</p>
	<p><b>Attention</b></p> <p>The signal word indicates important information (e.g. damage to property), but not danger.</p>		<p><b>Observe instructions</b></p> <p>This symbol indicates that a service technician should only operate and maintain this appliance in accordance with the operating instructions.</p>
	<p><b>Warning for hot surfaces</b></p> <p>Warning for hot surfaces</p>		<p><b>CE Marking</b></p> <p>As of the date of manufacture, this product has been tested and found to comply with specifications of CE marking</p>



# Contents

---

**SAFETY INFORMATION**

**PRODUCT OVERVIEW**

**INSTALLATION**

**USER INTERFACE**

**DAILY USE**

## **SAFETY INFORMATION**

---

In the interest of your safety and to ensure correct usage, please read this user manual carefully before installing and using the appliance for the first time. It includes important hints and warnings. To avoid unnecessary mistakes and accidents, it is essential that all individuals using the appliance are thoroughly familiar with its operation and safety features.

Keep these instructions and ensure they remain with the appliance if it is moved or sold. This way, anyone using the appliance throughout its lifetime will be properly informed about its usage and safety precautions.

For the safety of life and property, follow the precautions outlined in this user manual, as the manufacturer is not responsible for damages caused by failure to comply with these instructions.

### **CHILDREN AND VULNERABLE PEOPLE SAFETY**

---

- This appliance is not intended for use by persons (including children) with reduced physical, sensory, or mental capabilities, or lack of experience and knowledge, unless they have been given supervision or instruction concerning the use of the appliance by a person responsible for their safety.
- Children aged 3 to 8 years are permitted to load and unload this appliance.
- Children must be supervised to ensure that they do not play with the appliance.
- Cleaning and user maintenance must not be carried out by children unless they are aged 8 years or older and under supervision.
- Keep all packaging materials well away from children, as they pose a risk of suffocation.
- If discarding the appliance, unplug it from the socket, cut the power cord as close to the appliance as possible, and remove the door to prevent children from playing with it, which could result in electric shock or entrapment.
- If replacing an appliance with magnetic door seals that previously had a spring-loaded lock (latch) on the door or lid, ensure that the old locking mechanism is rendered unusable before disposal. This precaution helps prevent the discarded appliance from becoming a hazard, especially to children.

## **GENERAL SAFETY**

---

**WARNING:**

- Keep ventilation openings in the appliance enclosure or built-in structure free from obstruction.
- Do not use mechanical devices or any other means to accelerate the defrosting process, except those recommended by the manufacturer.
- Avoid damaging the refrigerant circuit.
- Do not use electrical appliances, such as ice cream makers, inside the refrigerating appliance unless they are explicitly approved for this purpose by the manufacturer.
- When positioning the appliance, ensure that the supply cord is not trapped or damaged.

- **WARNING:** Avoid locating multiple portable socket-outlets or portable power supplies at the rear of the appliance.
- Do not store explosive substances, such as aerosol cans with flammable propellants, in this appliance.
- The refrigerant isobutane (R-600a) is contained within the refrigerant circuit of the appliance. It is a natural gas with a high level of environmental compatibility, but it is also flammable.
- During transportation and installation of the appliance, ensure that none of the components of the refrigerant circuit become damaged.

-Avoid open flames and sources of ignition.

-Thoroughly ventilate the room in which the appliance is situated.

- It is dangerous to alter the specifications or modify this product in any way. Any damage to the cord may cause a short circuit, fire, and/or electric shock.
- This appliance is intended to be used in household and similar applications, such as:

-Staff kitchen areas in shops, offices, and other working environments.

-Farmhouses and by clients in hotels, motels, and other residential-type environments.

-Bed and breakfast-type environments.

-Catering and similar non-retail applications.

- **WARNING:** Any electrical components (plug, power cord, compressor, etc.) must be replaced by a certified service agent or qualified service personnel.
- **WARNING:** The light bulb supplied with this appliance is a "special use lamp bulb" intended only for use with the supplied appliance. This "special use lamp" is not suitable for domestic lighting.
- The power cord must not be lengthened.
- Ensure that the power plug is not squashed or damaged by the back of the appliance. A squashed or damaged power plug may overheat and cause a fire.
- Ensure that the mains plug of the appliance is accessible.
- Do not pull the mains cable.
- If the power plug socket is loose, do not insert the power plug, as there is a risk of electric shock or fire.
- Do not operate the appliance without the lamp.
- This appliance is heavy. Take care when moving it.
- Avoid removing or touching items from the freezer compartment with damp or wet hands, as this could cause skin abrasions or frost/freezer burns.
- Avoid prolonged exposure of the appliance to direct sunlight.

## DAILY USE

---

- Do not place hot objects on the plastic parts inside the appliance.
- Avoid placing food products directly against the rear wall.
- Frozen food should not be re-frozen once it has been thawed (if there is a freezer compartment).
- Store pre-packed frozen food according to the instructions provided by the frozen food manufacturer.
- Adhere strictly to the appliance manufacturer's storage recommendations. Refer to the relevant instructions.
- Do not place carbonated or fizzy drinks in the freezer compartment, as pressure may build up in the container, potentially causing it to explode and damage the appliance (if there is a freezer compartment).
- Ice lollies can cause frost burns if consumed straight from the appliance (if there is a freezer compartment).
- To prevent food contamination, follow these instructions:
- Avoid leaving the door open for extended periods, as this can significantly increase the temperature inside the appliance compartments.
- Regularly clean surfaces that come into contact with food and accessible drainage systems.
- Clean water tanks if they have not been used for 48 hours. Flush the water system connected to a water supply if water has not been drawn for 5 days.
- Store raw meat and fish in suitable containers in the refrigerator to prevent contact with or dripping onto other food.
- Two-star frozen food compartments (if available in the appliance) are suitable for storing pre-frozen food, making ice cream, and producing ice cubes.
- One-, two-, and three-star compartments (if available in the appliance) are not suitable for freezing fresh food.
- If the appliance is left empty for extended periods, switch it off, defrost it, clean and dry it, and leave the door open to prevent mold from developing inside.

## CARE & CLEANING

---

- Before performing any maintenance, switch off the appliance and disconnect the mains plug from the socket.
- Do not clean the appliance with metal objects.
- Do not use sharp objects to remove frost from the appliance. Use a plastic scraper instead.
- Regularly check the drain in the refrigerator for defrosted water. Clean it if necessary. If the drain is blocked, water will accumulate at the bottom of the appliance.

## **INSTALLATION**

---

### **Important!**

- For the electrical connection, carefully follow the instructions provided in the specific paragraphs.
- Unpack the appliance and check for any visible damage. Do not connect the appliance if it is damaged. Report any damage immediately to the retailer where it was purchased. In such cases, retain the packaging.
- It is advisable to wait at least four hours before connecting the appliance, to allow the oil to flow back into the compressor.
- Ensure adequate air circulation around the appliance, as insufficient ventilation can lead to overheating. Follow the relevant installation instructions to ensure proper airflow.
- Wherever possible, the spacers of the product should be positioned against a wall to avoid contact with or catching on warm parts (such as the compressor or condenser), which may cause burns.
- The appliance must not be placed near radiators or cookers.
- After installation, make sure that the mains plug remains accessible.

## **SERVICE**

---

- Any electrical work required for servicing the appliance must be carried out by a qualified electrician or a competent person.
- This product must be serviced by an authorized Service Center, and only genuine spare parts must be used.

## **ENERGY SAVING**

---

- Don't put hot food in the appliance.
- Don't pack food too closely together, as this prevents proper air circulation.
- Make sure food does not touch the back of the compartment(s).
- If the electricity goes out, do not open the door(s).
- Don't open the door(s) frequently.
- Don't keep the door(s) open for an extended period of time.
- Don't set the thermostat to excessively cold temperatures.
- It is recommended not to remove all accessories—such as drawers, shelves, and balconies—as keeping them in place can help reduce energy consumption.

## ENVIRONMENT PROTECTION

---



This appliance does not contain gases that could damage the ozone layer, either in its refrigerant circuit or insulation materials. The appliance must not be discarded together with household waste. The insulation foam



contains flammable gases; therefore, the appliance must be disposed of in accordance with local appliance disposal regulations—please consult your local authorities for guidance. Avoid damaging the cooling unit, especially the heat exchanger. The materials used in this appliance that are marked with the recycling symbol are recyclable.



The symbol on the product or its packaging indicates that this product must not be treated as household waste. Instead, it should be taken to an appropriate collection point for the recycling of electrical and electronic equipment. By ensuring this product is disposed of correctly, you will help prevent potential negative consequences for the environment and human health that could result from improper waste handling. For more detailed information about the recycling of this product, please contact your local council, your household waste disposal service, or the shop where you purchased the product.

## PACKAGING MATERIALS

---

The materials marked with the symbol are recyclable. Please dispose of the packaging in appropriate collection containers to ensure it is recycled properly.

## DISPOSAL OF THE APPLIANCE

---

1. Disconnect the mains plug from the socket.
2. Cut off the mains cable and dispose of it properly



### Warning!

During use, servicing, and disposal of the appliance, please pay attention to the symbol similar to the one shown on the left side. It is located on the rear of the appliance (on the rear panel or compressor) and is displayed in yellow or orange. This is a fire risk warning symbol, indicating that flammable materials are present in the refrigerant pipes and compressor. Please keep the appliance away from open flames or sources of ignition during use, maintenance, and disposal.

# PRODUCT OVERVIEW

This illustration is only for hinting, for details, please check your appliance.

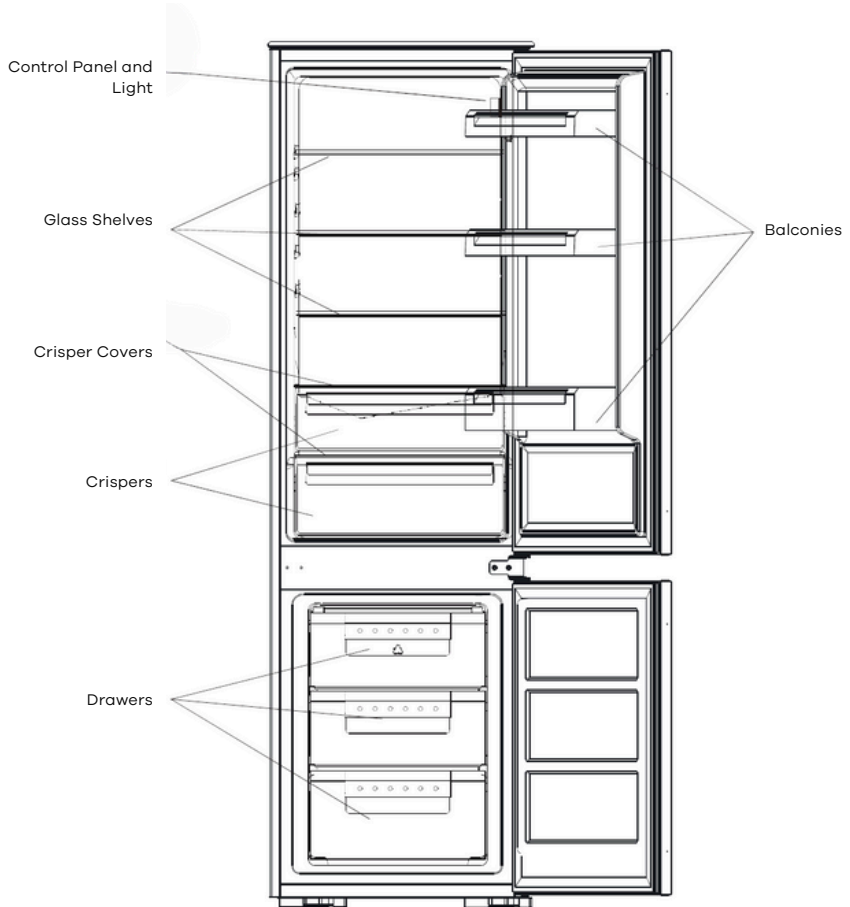

# INSTALLATION

## REVERSE DOOR

Tool required: Philips screwdriver, Flat bladed screwdriver, Hexagonal spanner.

- Ensure the unit is unplugged and empty.
- To take the door off, it is necessary to tilt the unit backwards. You should rest the unit on something solid so that it will not slip during the door reversing process.
- All parts removed must be saved to do the reinstallation of the door.
- Do not lay the unit flat as this may damage the coolant system.
- It's better that 2 people handle the unit during assembly.

Unscrew the top hinge. Then lift the upper door and place it on a padded surface to avoid scratching.



Unscrew middle hinge, and then lift bottom door and place it on a padded surface to avoid scratching.

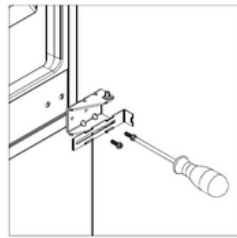

Remove bottom hinge pin from right to left.

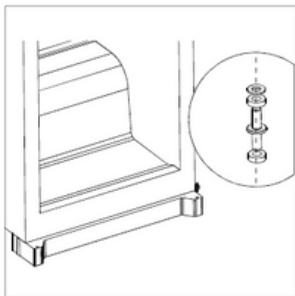

Move middle bracket from left to right. Then re-fit bottom door.

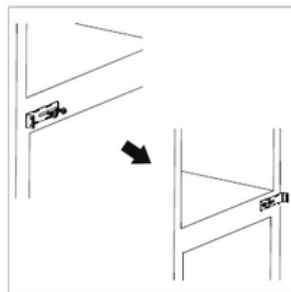

Re-fit middle hinge to left side. Ensure bottom door is aligned horizontally and vertically, so that the seals are closed on all sides before finally tightening the middle hinge.

Unscrew top hinge pin from the hinge. Then turn the hinge over and screw the hinge pin in.

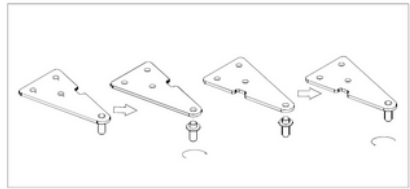
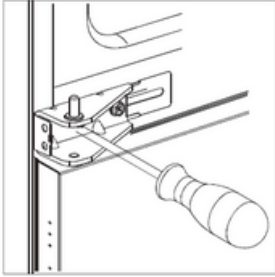

Re-fit upper door and then upper hinge on left side. Ensure upper door is aligned horizontally and vertically, so that the seals are closed on all sides before finally tightening the upper hinge. If necessary, a spanner can be used to tighten the hinge.



Checking and cleaning door seals.

① To test them:

– Method 1: Clamp a thin piece of paper in various places. The paper should be difficult to pull through at all points.

– Method 2: Place a torch on a shelf and point the light toward the gasket. Close the door to see if there is any light leaking out.

② If the seal is not uniform everywhere:

Warm the seal in the appropriate places in front of you with a hair dryer and pull it out with your fingers.

③ Take care to keep door seals clean.

Sticky food and drinks can cause seals to stick to the cabinet and tear when you open the door.

Wash the seal with a mild detergent and warm water. Rinse and dry it thoroughly after cleaning.

Caution! Only after the door seals are completely dry should the appliance be powered on.

## KITS FOR INSTALLATION

---



Guide × 4



Guide Cover × 4



Slider × 4



Slider Cover × 4



Short Screw × 27



Long Screw × 2



Rubber Seal × 1

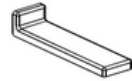

Middle Bracket  
Cover × 2

# INSTALL THE APPLIANCE

1. Ensure the size of cabinet and ventilation are enough.

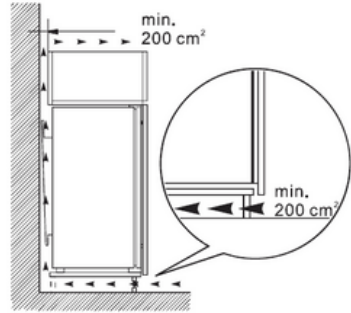
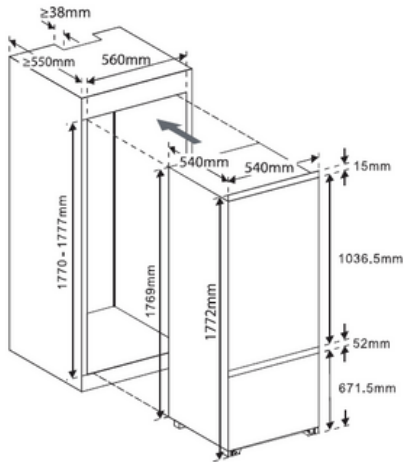

2. Slowly and carefully push the appliance into the cabinet.  
Ensure the opening side is as close to the cabinet wall as possible.

3. Screw a guide to holes in the side of appliance door using a short screw.  
Insert the slider into the guide, then fully open and close the appliance door and wooden door to check whether the wooden door can close totally and smoothly.

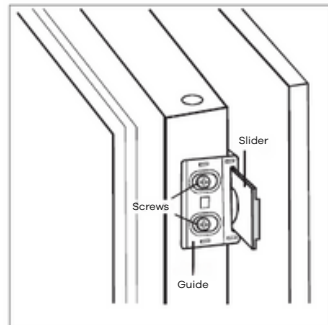
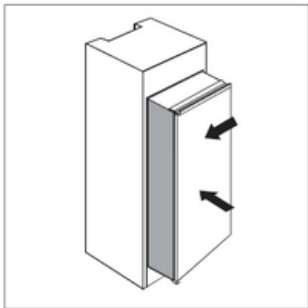

4. Open appliance door and wooden door together and mark the position of the slider when it can function well at all angles during opening and closing. Take the slider out of the guide and fix it to the wooden door using three short screws. Then fix the slider cover onto the slider.

5. Unscrew the guide from the appliance door.  
6. Repeat steps 2 to 5 to fix the other three sliders and covers.

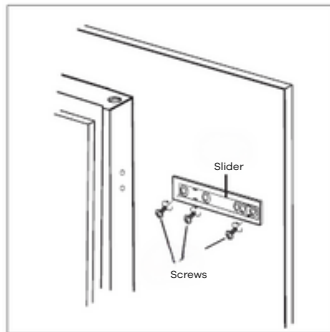

7. Fit four guides with sliders and fix them with short screws. Then fix guide covers with guides.

8. Double check the door can close and open smoothly and the appliance is sealed well. If not, slightly adjust the unit. Then fix the bottom bracket with the wooden cabinet using 2 long screws.

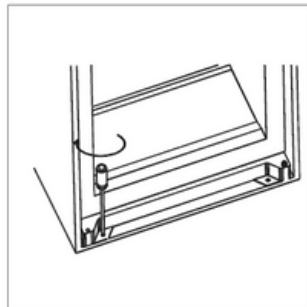
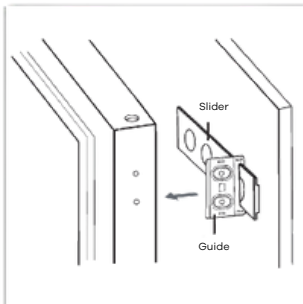

9. Fix top bracket to the wooden cabinet using short screws.



10. Attach the rubber seal to the gap between the unit and the wooden cabinet on the door opening side.

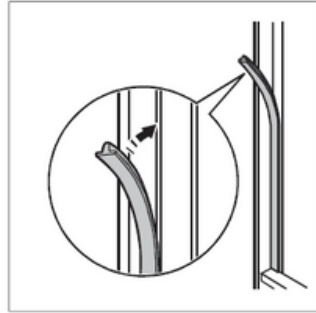

11. Screw two middle brackets to the wooden cabinet using short screws. Then fit middle bracket covers over the brackets on both sides.

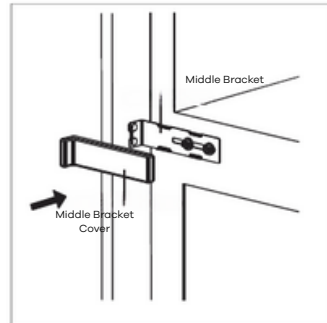
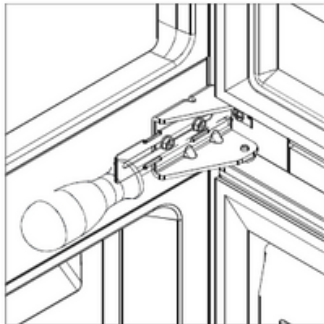

# DAILY USE

## First Use

### CLEANING THE INTERIOR

- Before using the appliance for the first time, wash the interior and all internal accessories with lukewarm water and a mild neutral soap to remove the typical smell of a brand-new product. Then dry everything thoroughly.
- Important: Do not use detergents or abrasive powders, as these may damage the finish.

### CONTROL PANEL

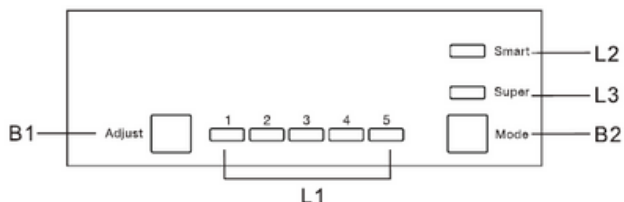

Buttons	B1	Press to adjust setting of fridge compartment in a cycle of 1, 2, 3, 4, to 5.
	B2	Press to select mode from Smart, Super, and user's setting.
Lights	L1	Shows the setting of the fridge compartment.
	L2	Lights on once Smart mode is selected.
	L3	Lights on once Super mode is selected.

## OPERATION

---

Temperature Setting	<ul style="list-style-type: none"><li>• Press Mode button (B2) to select user's setting.</li><li>• Press Adjust button (B1) to adjust the setting of the fridge.</li><li>• Higher setting = lower temperature.</li><li>• The freezer temperature is automatically controlled at around -18°C.</li></ul>
Smart Mode	<ul style="list-style-type: none"><li>• Press Mode button (B2) to select Smart mode.</li><li>• The appliance will run automatically based on the ambient temperature.</li></ul>
Super Mode	<ul style="list-style-type: none"><li>• Press Mode button (B2) to select Super mode.</li><li>• The appliance will run to make the freezer compartment coldest.</li><li>• After 54 hours, the original temperature setting will be automatically restored.</li></ul>
Turn Off the Appliance	<ul style="list-style-type: none"><li>• Press and hold Adjust button (B1) for 5 seconds to turn off the appliance.</li><li>• Press for 5 seconds again to turn it back on.</li></ul>
Door Open Alarm	<ul style="list-style-type: none"><li>• The alarm will sound if the door is left open for 90 seconds and will not stop until the door is closed.</li></ul>

## FOOD STORAGE ADVICE

---

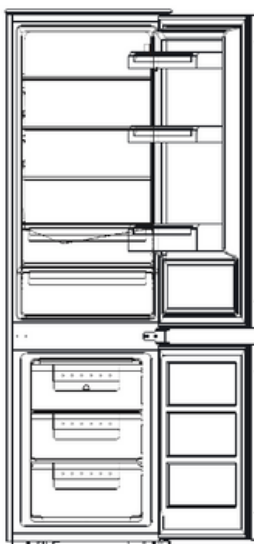

## **Fridge Compartment**

- Place spreadable butter and cheese on the upper door shelf in the fridge compartment. This is where the temperature is warmest.
- Store preserves, jars, and eggs on the middle door shelf. Eggs are best stored on the supplied egg tray.
- Place drink cartons and bottles in the large lower door shelves. Position full containers closer to the hinge to reduce strain on the door.
- Place cooked and baked foods on the glass shelves.
- Place fresh meat, game, poultry, bacon, sausage, and raw fish on the glass cover above the vegetable drawer. This is where the temperature is lowest.
- Place fresh fruit and vegetables in the vegetable drawers.
- Only store strong alcohol standing upright and tightly closed.
- Allow hot food to cool before placing it in the fridge.



## **Freezer Compartment**

- Place ice cream, frozen fruit, and frozen baked food in the top drawer.
- Place frozen vegetables and chips in the middle drawer.
- Place raw meat, poultry, and fish in the bottom drawer.

## **CAUTION**

- The appliance may not operate properly if the ambient temperature exceeds or falls below the specified temperature range for a prolonged period. The temperature may increase in the fridge and freezer compartments, which may cause the foods stored within to spoil more quickly.
- Always ensure the prescribed ambient temperature is maintained.
- This refrigerator is designed for use at ambient temperatures of +16 °C to +38 °C.

## TEMPERATURE SETTING RECOMMENDATION

Temperature Setting Recommendation		
Environment Temperature	Temperature Setting	
<p>Warm 29°C - 38°C</p>		<p>Set on 1-3</p>
<p>Normal 22°C - 28°C</p>		<p>Set on 3-4</p>
<p>Cold 16°C - 22 °C</p>		<p>Set on 4-5</p>

Information above give users recommendation of temparture setting

## IMPACT ON FOOD STORAGE

- Under Recommended setting, the best storage time of fridge is no more than 3 days.
- Under Recommeded setting, the best storage time of freezer is no more than 1 month.
- The best storage time may reduce under other settings.

Note: You can adjust the temperature controller refer to the following "OK" sticker.

## THE COLDEST PART OF THE REFRIGERATOR

---



The symbol indicates the location of the coldest part of your refrigerator.

This area is in between the vegetable drawer at the bottom and the symbol at the top, or the shelf at the same height.

In order to maintain the temperature in this area, make sure not to change the position of this shelf.

## INSTALLING THE TEMPERATURE INDICATOR

---

To help you adjust your refrigerator correctly, it is equipped with a temperature indicator that you can use to control the average temperature in the coldest area.

### TEMPERATURE INDICATOR: THE COLDEST PART OF YOUR REFRIGERATOR

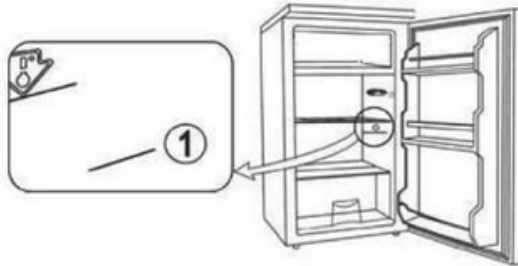

## CHECKING THE TEMPERATURE IN THE COLDEST AREA

---

- Using the temperature indicator, you should regularly check that the temperature is correct in the coldest part of your refrigerator.
- The temperature inside your refrigerator depends on a number of factors, such as the outside room temperature, how full your refrigerator is, and how often you open the door.
- Take these factors into consideration when adjusting your appliance.



Correct setting



Temperature too high – adjust the thermostat

- When the indicator shows "OK", it means your thermostat is set properly and the temperature in the coldest part is below +4 °C.
- If the indicator is white, it means the temperature is too high, so you should increase the thermostat and wait 12 hours before checking again.
- After loading the refrigerator or opening the door, the indicator may turn white for a few seconds.

## ACCESSORIES

---

### Movable Shelves

The walls of the refrigerator are equipped with a series of runners so that the shelves can be positioned as desired.

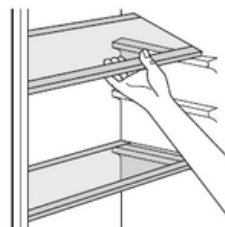

### Position the door balconies

To allow storage of food packages of various sizes, the door balconies can be adjusted to different heights.

To make these adjustments, proceed as follows: gently pull the balcony in the direction of the arrows until it comes free, then reposition it as desired.

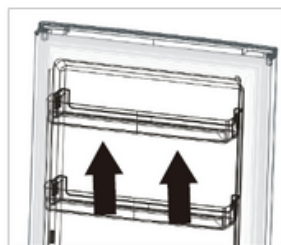

## **FREEZING FRESH FOOD**

---

- The freezer compartment is suitable for freezing fresh food and for storing frozen and deep-frozen food for extended periods.
- Place fresh food to be frozen in the freezer compartment.
- The maximum amount of food that can be frozen within 24 hours is specified on the rating plate.
- The freezing process lasts 24 hours; during this period, do not add additional food to be frozen.

## **STORING FROZEN FOOD**

---

When first starting up the appliance, or after a period out of use, let the appliance run for at least 2 hours on the highest setting before placing food inside the compartments.

Important! In the event of accidental defrosting—for example, if the power has been off for longer than the value indicated under Rising Time in the technical characteristics chart—the defrosted food must be consumed quickly, or cooked immediately and then re-frozen (only after it has been cooked).

## **THAWING**

---

Deep-frozen or frozen food, prior to use, can be thawed in the refrigerator compartment or at room temperature, depending on the time available for this process.

Small pieces may even be cooked directly from frozen, without prior thawing. In this case, cooking time will be longer.

## **ICE CUBES**

---

This appliance may be equipped with one or more ice cube trays to produce ice.

## HELPFUL HINTS AND TIPS

---

### 1- Hints for freezing

To help you make the most of the freezing process, here are some important hints:

- The maximum quantity of food that can be frozen in 24 hours is shown on the rating plate.
- The freezing process takes 24 hours. No additional food should be added during this period.
- Only freeze top-quality, fresh, and thoroughly cleaned foodstuffs.
- Prepare food in small portions to ensure rapid and complete freezing, and to allow thawing of only the quantity needed later.
- Wrap the food in aluminium foil or polythene, and make sure the packages are airtight.
- Do not allow fresh, unfrozen food to touch food that is already frozen, to avoid raising the temperature of the latter.
- Lean foods store better and longer than fatty ones; salt reduces the storage life of food.
- Water ices, if consumed immediately after removal from the freezer compartment, may cause freeze burns to the skin.
- It is advisable to label each package with the freezing date, to facilitate correct usage and prevent freezer burn.
- Keeping track of storage time is easier if you indicate the freezing date on each pack.

### 2- Hints for storage of frozen food

To obtain the best performance from this appliance, follow these guidelines:

- Ensure that commercially frozen foodstuffs were properly stored by the retailer.
- Transfer frozen foodstuffs from the store to the freezer as quickly as possible.
- Avoid frequent door openings or leaving the door open longer than necessary to help maintain the correct internal temperature.
- Once defrosted, food deteriorates quickly and must not be refrozen.
- Do not exceed the storage period indicated by the food manufacturer.

### **3- Hints for fresh food refrigeration**

To obtain the best performance:

- Do not store warm food or evaporating liquids in the refrigerator.
- Always cover or wrap food, especially if it has a strong odor or flavor.

### **4- Hints for refrigeration**

- Meat (all types): Wrap in polythene bags and place on the glass shelves above the vegetable drawer. For safety, store this way for only one or two days at most.
- Cooked foods, cold dishes, etc.: These should be covered and may be placed on any shelf.
- Fruit and vegetables: Thoroughly clean before placing them in the special drawer(s) provided.
- Butter and cheese: Store in airtight containers or wrap in aluminium foil or polythene bags to minimize air exposure.
- Milk bottles: Ensure they have a cap and store them in the door balconies.
- Bananas, potatoes, onions, and garlic should not be stored in the fridge unless packed, as they are sensitive to cold and may spoil.

## CLEANING

---

For hygienic reasons, the interior of the appliance, including all internal accessories, should be cleaned regularly.

Caution! The appliance must not be connected to the mains during cleaning to avoid the risk of electric shock. Before cleaning, switch off the appliance and unplug it from the mains, or switch off the circuit breaker or remove the fuse. Never clean the appliance with a steam cleaner, as moisture may accumulate in electrical components and pose a risk of electric shock. Additionally, hot vapors can damage plastic parts. The appliance must be completely dry before being put back into service.

Important! Certain substances, such as ethereal oils and organic solvents, can damage plastic parts. These include lemon juice, orange peel juice, butyric acid, and cleaners containing acetic acid. Do not allow such substances to come into contact with appliance surfaces. Do not use abrasive cleaners.

### Clean drain hole

To avoid defrost water overflowing into the fridge, periodically clean the drain hole at the back of the fridge compartment. Use a cleaner to clean the hole as shown in the right picture.

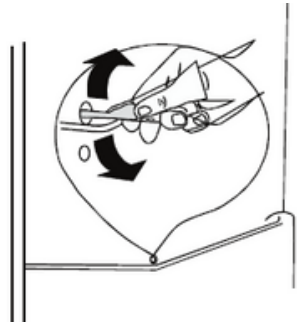

- Do not allow such substances to come into contact with the appliance parts.
- Do not use any abrasive cleaners.
- Remove the food from the freezer. Store them in a cool place, well covered.
- Switch the appliance off and remove the plug from the mains, or switch off or turn out the circuit breaker or fuse.
- Clean the appliance and the interior accessories with a cloth and lukewarm water. After cleaning, wipe with fresh water and rub dry.
- After everything is dry, place the appliance back into service.

## **REPLACE THE LAMP**

---

The internal lamp is an LED type. To replace it, please contact a qualified technician.

## **DEFROSTING OF THE FREEZER**

---

The freezer compartment, however, will become progressively covered with frost. This should be removed.

Never use sharp metal tools to scrape off frost from the evaporator as you could damage it.

However, when the ice becomes very thick on the inner liner, complete defrosting should be carried out as follows:

- Pull out the plug from the socket;
- Remove all stored food, wrap it in several layers of newspaper and put it in a cool place;
- Keep the door open, and place a basin underneath the appliance to collect the defrost water;
- When defrosting is completed, dry the interior thoroughly;
- Replace the plug in the power socket to run the appliance again.

## ASSEMBLY AND DISASSEMBLY

### GLASS SHELF

The glass shelf can be removed and inserted in different heights.

Remove

Insert

Lift the glass shelf at the back and pull it out.

Push the glass shelf back on the guide rail until it clicks down.

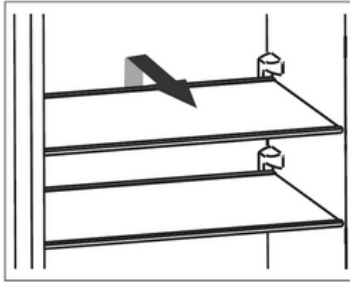

### CRISPER DRAWER

The vegetable drawer is particularly suitable for storing fruit and vegetables.  
The vegetable drawer can be loaded and unloaded and removed for cleaning.  
The cover of the vegetable drawer can be removed for cleaning.

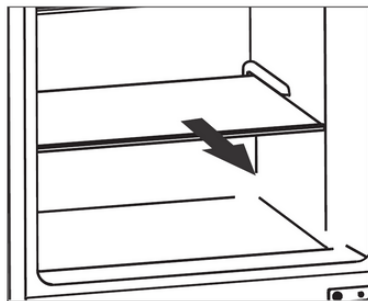
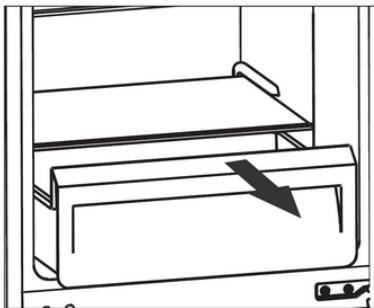

## DOOR SHELVES

The door shelves can be removed.

Remove

Insert

Press the door racks inwards on one side until this side can be pulled out upwards.

Insert the door shelves into the guide on one side, push the other side down until it clicks into place.

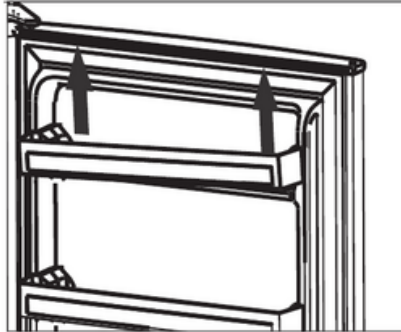

## EGG TRAY

The eggshell is used to store eggs.

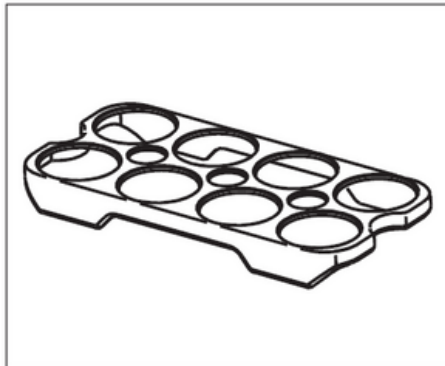

## TROUBLESHOOTING

Caution! Before performing any troubleshooting, disconnect the appliance from the power supply. Any troubleshooting not covered in this manual must be carried out only by a qualified electrician or competent person.

Important! Some operational sounds are normal during use, such as those from the compressor or refrigerant circulation.

Problem	Possible Cause	Solution
Appliance does not work	Mains plug is not plugged or is loose	Insert mains plug
	Fuse has blown or is defective	Check fuse, replace if necessary
	Socket is defective	Mains malfunctions are to be corrected by an electrician
	Appliance is turned off	Press "Adjust" button for 5 seconds to turn on the appliance
Appliance cools too much	temperature is set too cold.	Turn the temperature regulator to a warmer setting temporarily
The food is too warm	Temperature is not properly adjusted	Please look in the initial Temperature setting section
	Door was open for an extended period	Open the door only as long as necessary
	A large quantity of warm food was placed in the appliance within the last 24 hours	Turn the temperature regulation to a colder setting temporarily
	The appliance is near a heat source	Please look in the installation location section
Unusual noises	Appliance is not leveled	Adjust the wood cabinet if it is not leveled
	The appliance is touching the wall or other objects	Move the appliance slightly
	A component, e.g. a pipe, on the rear of the appliance is touching another part of the appliance or the wall	If necessary, carefully bend the component out of the way
Water on the floor	Water drain hole is blocked	See the cleaning and care section

**If you follow all the instructions, but the problem is not solved, you can submit your request here:**

**<https://wiggo.eu/support/services/>**

# WIGGO

## General service and warranty terms and conditions (May 2024)

These service and warranty terms and conditions apply to the purchases of Wiggo kitchen appliances in the Benelux region after May 1, 2024. We are committed to excellent customer service and product quality; for inquiries or terms on previous purchases, visit [www.wiggo.eu](http://www.wiggo.eu).

### Article 1: Warranty

At Wiggo, we are dedicated to the excellent quality and durability of our kitchen appliances, and we strive for a seamless customer experience. In case of any issues, we provide a suitable solution, from repair to replacement, to ensure your satisfaction.

Discovered a defect? Report it via our service portal at [www.wiggo.eu/services](http://www.wiggo.eu/services) for prompt support. Our warranty terms provide you with five years of assurance after the purchase of our appliances.

### Article 2: Exclusions from the Warranty

Although we stand behind the quality of our kitchen appliances, there are certain cases where the warranty does not apply:

- a. Kitchen appliances that were not purchased as 'new'.
- b. Defects or damage to a household appliance reported to Wiggo after the 5-year warranty period.
- c. Use in a non-domestic environment or for commercial purposes.
- d. On the supply of consumables, parts, and accessories.
- e. Unauthorized repairs and/or use of non-official parts.
- f. Kitchen appliances: without readable identification numbers, purchased outside the Benelux, sold as B-grade, or as showroom models.
- g. Damage, normal wear and tear, or minor deviations that do not affect functionality.
- h. Damage or defects to accessories, door seals, and fragile elements such as glass, plastic, and lamps.
- i. Damage or defects due to water damage or other substances that the product is not resistant to, such as using the wrong cleaning agent.
- j. Damage or defects due to improper use, operation, loading, assembly, and/or maintenance.
- k. Damage or defects outside the appliance, including consequential and indirect damages.
- l. Damage or defects caused by actions not in accordance with the manual.
- m. Damage or loss normally covered by household insurance.
- n. Damage or defects due to power and voltage fluctuations that exceed the tolerance range indicated by Wiggo.
- o. Damage or defects caused by user negligence.
- p. Damage caused by or resulting from an external cause.

### Article 3: Warranty Claim

- a. Issues with your product? Report it promptly, no later than within 48 hours, via [www.wiggo.eu/services](http://www.wiggo.eu/services).
- b. Send us a copy of your proof of purchase, as it is necessary for your warranty claim.
- c. We will keep you informed about the handling process via email or phone.
- d. In case of replacement, the original warranty period remains valid.

# Warranty Conditions

e. The replaced parts and appliances become the property of Wiggo.

### Article 4: Post-Warranty Service

- a. Issue with your kitchen appliances after the warranty period? Fill out the service form at [www.wiggo.eu/services](http://www.wiggo.eu/services).
- b. Shipping costs and/or call-out fees for inspection, repair, or parts are at your expense.
- c. We provide a cost estimate for inspection and repair upfront. Upon approval, we will send a payment request and then schedule an appointment.
- d. Any additional costs will be clearly communicated after the repair.
- e. Payment to the authorized service technician is easy to fulfill via a QR code or payment request.

### Article 5: Claims

In addition to any rights arising from statutory warranties or other guarantees you have entered into, you have no right to any other claims than those mentioned in this warranty.

### Article 6: International Use

If you take your Wiggo appliance across borders, the warranty will no longer apply. Check local warranties and ensure that your appliance meets the technical requirements (such as voltage, frequency, gas type, etc.) and climatic conditions there.

### Article 7: Service Visit and Maintenance

- a. If the technician determines that there is no actual problem (the product is functioning as it should), you will be charged for the technician's visit. These costs are based on the prevailing rates at that time.
- b. Appliances that are not working or defective must be empty and clean when the authorized service technician comes for repair or replacement. If this is not the case, the technician or carrier may refuse the replacement and charge for it.
- c. Payment to the authorized service technician is easy to fulfill via a QR code or payment request.

### Article 8: Liability

We are only liable up to the amount covered by our insurance. Please note: for non-Wiggo kitchen appliances or late cancellations (at least 24 hours in advance), charges will apply. These charges are based on the prevailing rates at that time.

### Article 9: Data Protection

During service provision, Wiggo collects and processes personal data. More information about this can be found at [www.wiggo.eu](http://www.wiggo.eu).

### Article 10: Law and Disputes

Deze garantie- en servicevoorwaarden vallen onder het Nederlands recht, met uitzondering van het Weens Koopverdrag. Geschillen worden beslecht door de bevoegde Nederlandse rechter.



[www.wiggo.eu](http://www.wiggo.eu)

**Visit our website!**

# WIGGO



# INSTRUCTIE HANDLEIDING

## COMBI

- Veiligheidsinstructies
- Installatie-instructies
- Het product bedienen

### Modellen

---

WR-BC178D

WR-BC178E

Gebruiksaanwijzing

[wiggo.eu](http://wiggo.eu)

**5 JAAR**  
GARANTIE

# Groetjes!



## **Sluit je aan bij onze gemeenschap!**

Dank je wel dat je ons toelaat om samen met jou te koken en deel uit te maken van jouw warme keuken. We zijn ontzettend blij om jou binnen onze Wiggo-gemeenschap te hebben en kunnen niet wachten om nog meer positiviteit naar jouw plek te brengen.

Laat je creativiteit de vrije loop en maak een selfie met je nieuwe kookmaatje om geweldige prijzen te winnen bij ons.

Vergeet ons niet te taggen! @wiggo\_eu

**Op verse maaltijden!**

**Krijg alle  
ondersteuning  
die je nodig  
hebt!**



SCAN MIJ NAAR

**Download de meest recente versie  
van deze handleiding!**

[wiggo.eu/support/downloads/](http://wiggo.eu/support/downloads/)



SCAN MIJ NAAR

**Registreer uw product!**

[wiggo.eu/support/register/](http://wiggo.eu/support/register/)



SCAN MIJ NAAR

**Lees de garantievoorwaarden!**

[docs.wiggo.eu/books/mzsp/](http://docs.wiggo.eu/books/mzsp/)



SCAN MIJ NAAR

**Vul het  
serviceaanvraagformulier in!**

[wiggo.eu/support/services/service-request-form/](http://wiggo.eu/support/services/service-request-form/)



SCAN MIJ NAAR

**Vul het  
onderdelenaanvraagformulier in!**

[wiggo.eu/support/services/part-request-form/](http://wiggo.eu/support/services/part-request-form/)

# ONZE DIENSTEN

Snelle  
bezorging



Onderhoud



Snelle  
reparatie



Installatie



# Lees eerst de gebruikershandleiding!

Beste klant,

Wij willen dat u het maximale uit dit product haalt. Het wordt geproduceerd in moderne faciliteiten en is van hoge kwaliteit.

Lees daarom deze handleiding zorgvuldig en grondig door voordat u het product gebruikt en bewaar deze voor toekomstige referentie. Als u het product aan iemand anders toewijst, geef het dan samen met de gebruikershandleiding.

Deze gebruiksaanwijzing helpt u het product correct en veilig te gebruiken.

- Lees de gebruiksaanwijzing voordat u het product installeert en gebruikt.
- Volg de veiligheidsinstructies absoluut op.
- Bewaar de gebruiksaanwijzing op een handige plaats, zodat u deze indien nodig later nog eens kunt gebruiken.
- Lees ook de andere documenten die bij het product zijn geleverd.

De fabrikant aanvaardt geen enkele aansprakelijkheid voor schade of brand die het gevolg is van mogelijke problemen die ontstaan doordat de instructies in deze handleiding niet zijn nageleefd.

Voor vragen kunt u contact opnemen met het erkende servicecentrum.











Houd er rekening mee dat deze gebruiksaanwijzing ook voor andere versies van toepassing kan zijn.

Er kunnen verschillen zijn tussen de versies vanwege verschillende fabrikanten, maar de reinigings- en onderhoudsvoorwaarden zijn hetzelfde.

De wet vereist dat de klant de meest recente versie van de handleiding raadpleegt, die online beschikbaar is op [docs.wiggo.eu](https://docs.wiggo.eu), aangezien de handleiding regelmatig wordt bijgewerkt.

## Verklaring van symbolen:

In deze gebruikershandleiding worden de volgende symbolen gebruikt.

	<b>Waarschuwing voor elektrische schok</b>		<b>Waarschuwing voor brandgevaar</b>
	Dit symbool geeft aan dat er gevaar bestaat voor het leven en de gezondheid van personen door zeer spanning.		Waarschuwing voor brandgevaar
	<b>Gevaar</b>		<b>Informatie</b>
	Dit symbool geeft aan dat er gevaar bestaat voor het leven en de gezondheid van personen door zeer licht ontvlambaar gas.		Belangrijke informatie of nuttige instructies over het gebruik van dit apparaat
	<b>Voorzichtigheid</b>		<b>Waarschuwing</b>
	Het signaalwoord geeft een gevaar met een lage risicograad aan dat, indien het niet wordt vermeden, kan leiden tot licht tot matig letsel.		Het signaalwoord geeft een gevaar met een gemiddeld risiconiveau aan dat, indien het niet wordt vermeden, kan leiden tot de dood of ernstig letsel.
	<b>Aandacht</b>		<b>Volg de instructies op</b>
	Het signaalwoord geeft belangrijke informatie aan (bijvoorbeeld schade aan eigendommen), maar geen gevaar.		Dit symbool geeft aan dat een servicetechnicus dit apparaat uitsluitend mag bedienen en onderhouden volgens de gebruiksaanwijzing.
	<b>Waarschuwing voor hete oppervlakken</b>		<b>CE-markering</b>
	Waarschuwing voor hete oppervlakken		Vanaf de productiedatum is dit product getest en in overeenstemming bevonden met de specificaties van de CE-markering



# Inhoud

---

**VEILIGHEIDSINFORMATIE**

**PRODUCT OVERZICHT**

**INSTALLATIE**

**GEBRUIKERSINTERFACE**

**DAGELIJKS GEBRUIK**

## **VEILIGHEIDSINFORMATIE**

In het belang van uw veiligheid en om een correct gebruik te waarborgen, vragen wij u om deze gebruiksaanwijzing zorgvuldig door te lezen voordat u het apparaat installeert en voor de eerste keer gebruikt.

Het bevat belangrijke hints en waarschuwingen. Om onnodige fouten en ongelukken te voorkomen, is het essentieel dat alle personen die het apparaat gebruiken, grondig bekend zijn met de werking en veiligheidsfuncties.

Bewaar deze instructies en zorg ervoor dat ze bij het apparaat blijven als het wordt verplaatst of verkocht. Op deze manier is iedereen die het apparaat gedurende de hele levensduur gebruikt, goed geïnformeerd over het gebruik en de veiligheidsmaatregelen.

Voor de veiligheid van mensenlevens en eigendommen dient u de voorzorgsmaatregelen op te volgen die in deze gebruikershandleiding worden beschreven. De fabrikant is niet aansprakelijk voor schade die ontstaat doordat deze instructies niet worden nageleefd.

## **VEILIGHEID VAN KINDEREN EN KWETSBARE MENSEN**

---

- Dit apparaat is niet bedoeld voor gebruik door personen (inclusief kinderen) met beperkte fysieke, sensorische of mentale vermogens, of met een gebrek aan ervaring en kennis, tenzij zij onder toezicht staan of instructies hebben gekregen over het gebruik van het apparaat door een persoon die verantwoordelijk is voor hun veiligheid.
- Kinderen van 3 tot 8 jaar mogen dit apparaat in- en uitladen.
- Kinderen moeten onder toezicht staan om ervoor te zorgen dat ze niet met het apparaat spelen.
- Reiniging en onderhoud door de gebruiker mogen niet door kinderen worden uitgevoerd, tenzij ze 8 jaar of ouder zijn en onder toezicht staan.
- Houd alle verpakkingsmaterialen buiten bereik van kinderen, aangezien er een risico op verstikking bestaat.
- Als u het apparaat wilt weggooien, haal dan de stekker uit het stopcontact, knip het netsnoer zo dicht mogelijk bij het apparaat door en verwijder de deur om te voorkomen dat kinderen ermee spelen. Dit kan leiden tot een elektrische schok of beknelling.
- Als u een apparaat vervangt met magnetische deurafdichtingen die eerder een veerbelaste vergrendeling (grendel) op de deur of het deksel hadden, zorg er dan voor dat het oude vergrendelingsmechanisme onbruikbaar is gemaakt voordat u het weggooit. Deze voorzorgsmaatregel helpt voorkomen dat het weggegooide apparaat een gevaar wordt, met name voor kinderen.

## **ALGEMENE VEILIGHEID**

---

### WAARSCHUWING:

- Zorg ervoor dat de ventilatieopeningen in de behuizing van het apparaat of in de ingebouwde structuur vrij zijn van obstakels.
- Gebruik geen mechanische apparaten of andere middelen om het ontdooiproces te versnellen, behalve de middelen die door de fabrikant worden aanbevolen.
- Voorkom schade aan het koelcircuit.
- Gebruik geen elektrische apparaten, zoals ijsmachines, in het koelapparaat, tenzij deze expliciet voor dit doel zijn goedgekeurd door de fabrikant.
- Zorg er bij het plaatsen van het apparaat voor dat het netsnoer niet bekneld of beschadigd raakt.

- WAARSCHUWING: Plaats geen meerdere draagbare stopcontacten of draagbare voedingen aan de achterkant van het apparaat.
- Bewaar geen explosieve stoffen, zoals spuitbussen met brandbare drijfgassen, in dit apparaat.
- Het koelmiddel isobutaan (R-600a) bevindt zich in het koelcircuit van het apparaat. Het is een natuurlijk gas met een hoge mate van milieuvriendelijkheid, maar het is ook ontvlambaar.
- Zorg ervoor dat er tijdens het transport en de installatie van het apparaat geen onderdelen van het koelcircuit beschadigd raken.

-Vermijd open vuur en ontstekingsbronnen.

-Ventileer de ruimte waarin het apparaat zich bevindt zorgvuldig.

- Het is gevaarlijk om de specificaties te wijzigen of dit product op welke manier dan ook te modificeren. Schade aan het snoer kan kortsluiting, brand en/of een elektrische schok veroorzaken.
- Dit apparaat is bedoeld voor gebruik in huishoudelijke en soortgelijke toepassingen, zoals:

- Personeelskeukens in winkels, kantoren en andere werkomgevingen.

-Boerderijwoningen en door klanten in hotels, motels en andere woonomgevingen.

- Bed and breakfast-achtige omgevingen.

-Catering en soortgelijke niet-detailhandeltoepassingen.

- WAARSCHUWING: Alle elektrische onderdelen (stekker, netsnoer, compressor, enz.) moeten worden vervangen door een erkende serviceagent of gekwalificeerd onderhoudspersoneel.
- WAARSCHUWING: De gloeilamp die bij dit apparaat wordt geleverd, is een "special use lamp bulb" die alleen bedoeld is voor gebruik met het geleverde apparaat. Deze "special use lamp" is niet geschikt voor huishoudelijke verlichting.
- Het netsnoer mag niet verlengd worden.
- Zorg ervoor dat de stekker niet wordt geplet of beschadigd door de achterkant van het apparaat. Een geplette of beschadigde stekker kan oververhit raken en brand veroorzaken.
- Zorg ervoor dat de stekker van het apparaat toegankelijk is.
- Trek niet aan het netsnoer.
- Als de stekker los zit, steek de stekker er dan niet in. Er bestaat namelijk gevaar voor een elektrische schok of brand.
- Gebruik het apparaat niet zonder lamp.
- Dit apparaat is zwaar. Wees voorzichtig bij het verplaatsen ervan.
- Vermijd het aanraken of uit het vriesvak halen van producten met vochtige of natte handen, omdat dit schaafwonden of vorst-/vriesbrandwonden kan veroorzaken.
- Stel het apparaat niet langdurig bloot aan direct zonlicht.

## DAGELIJKS GEBRUIK

---

- Plaats geen hete voorwerpen op de kunststof onderdelen in het apparaat.
- Plaats geen voedingsmiddelen direct tegen de achterwand.
- Diepvriesproducten mogen niet opnieuw worden ingevroren nadat ze zijn ontdooid (als er een vriesvak is).
- Bewaar voorverpakte diepvriesproducten volgens de instructies van de fabrikant van de diepvriesproducten.
- Houd u strikt aan de opslagaanbevelingen van de fabrikant van het apparaat. Raadpleeg de relevante instructies.
- Plaats geen koolzuurhoudende dranken in het vriesvak. Er kan zich druk opbouwen in de houder, waardoor deze kan exploderen en het apparaat (indien aanwezig) beschadigd kan raken.
- Ijslolly's kunnen ijsverbrandingen veroorzaken als ze rechtstreeks uit het apparaat worden geconsumeerd (als er een vriesvak is).
- Om voedselverontreiniging te voorkomen, volgt u deze instructies:
- Laat de deur niet te lang openstaan, omdat dit de temperatuur in de compartimenten van het apparaat aanzienlijk kan verhogen.
- Maak oppervlakken die in contact komen met voedsel en toegankelijke afvoersystemen regelmatig schoon.
- Maak watertanks schoon als ze 48 uur niet zijn gebruikt. Spoel het watersysteem dat is aangesloten op een watervoorziening door als er 5 dagen geen water is afgenomen.
- Bewaar rauw vlees en vis in geschikte bakjes in de koelkast om te voorkomen dat het in contact komt met ander voedsel of erop druppelt.
- Diepvriescompartimenten met twee sterren (indien aanwezig in het apparaat) zijn geschikt voor het bewaren van voorgevoren levensmiddelen, het maken van ijs en het produceren van ijsblokjes.
- Eén-, twee- en driesterrencompartimenten (indien aanwezig in het apparaat) zijn niet geschikt voor het invriezen van verse levensmiddelen.
- Als het apparaat langere tijd leeg blijft staan, schakel het dan uit, laat het ontdooid, maak het schoon en droog het en laat de deur openstaan om te voorkomen dat er schimmel in het apparaat ontstaat.

## VERZORGING & REINIGING

---

- Voordat u onderhoud uitvoert, dient u het apparaat uit te schakelen en de stekker uit het stopcontact te halen.
- Maak het apparaat niet schoon met metalen voorwerpen.
- Gebruik geen scherpe voorwerpen om ijs van het apparaat te verwijderen. Gebruik in plaats daarvan een plastic schraper.
- Controleer regelmatig de afvoer in de koelkast op dooiwater. Maak deze indien nodig schoon. Als de afvoer verstopt is, zal er water ophopen op de bodem van het apparaat.

## **INSTALLATIE**

---

### **Belangrijk!**

- Voor de elektrische aansluiting dient u de instructies in de betreffende paragrafen zorgvuldig te volgen.
- Pak het apparaat uit en controleer op zichtbare schade. Sluit het apparaat niet aan als het beschadigd is. Meld eventuele schade onmiddellijk bij de winkelier waar u het apparaat hebt gekocht. Bewaar in dergelijke gevallen de verpakking.
- Het is raadzaam om minimaal vier uur te wachten voordat u het apparaat aansluit, zodat de olie terug kan stromen naar de compressor.
- Zorg voor voldoende luchtcirculatie rond het apparaat, want onvoldoende ventilatie kan leiden tot oververhitting. Volg de relevante installatie-instructies om een goede luchtstroom te garanderen.
- Indien mogelijk moeten de afstandhouders van het product tegen een muur worden geplaatst om contact met of blijven haken aan warme onderdelen (zoals de compressor of condensator) te voorkomen, wat brandwonden kan veroorzaken.
- Het apparaat mag niet in de buurt van radiatoren of fornuizen worden geplaatst.
- Zorg ervoor dat de netstekker na de installatie toegankelijk blijft.

## **DIENST**

---

- Alle elektrische werkzaamheden die nodig zijn voor het onderhoud van het apparaat, moeten worden uitgevoerd door een gekwalificeerde electricien of een bevoegd persoon.
- Dit product mag alleen worden onderhouden door een erkend servicecentrum en er mogen alleen originele reserveonderdelen worden gebruikt.

## **ENERGIEBESPARING**

---

- Plaats geen warm voedsel in het apparaat.
- Zet het voedsel niet te dicht op elkaar, omdat dit de luchtcirculatie verhindert.
- Zorg ervoor dat het voedsel de achterkant van het/de compartiment(en) niet raakt.
- Als de stroom uitvalt, open dan de deur(en) niet.
- Open de deur(en) niet te vaak.
- Laat de deur(en) niet gedurende langere tijd openstaan.
- Zet de thermostaat niet te koud.
- Het wordt aanbevolen om niet alle accessoires, zoals lades, planken en balkons, te verwijderen. Door ze op hun plaats te houden, kunt u het energieverbruik verminderen.

## MILIEUBESCHERMING

---



Dit apparaat bevat geen gassen die de ozonlaag kunnen beschadigen, noch in het koelcircuit noch in de isolatiematerialen. Het apparaat mag niet worden weggegooid met huishoudelijk afval. Het isolatieschuim bevat ontvlambare gassen; daarom moet het apparaat worden afgevoerd in overeenstemming met de lokale voorschriften voor het afvoeren van apparaten. Raadpleeg uw lokale autoriteiten voor advies. Voorkom schade aan de koeleenheid, met name de warmtewisselaar. De materialen die in dit apparaat worden gebruikt en die zijn gemarkeerd met het recyclingsymbool, zijn recyclebaar.



Het symbool op het product of de verpakking geeft aan dat dit product niet als huishoudelijk afval mag worden behandeld. In plaats daarvan moet het worden ingeleverd bij een geschikt inzamelpunt voor de recycling van elektrische en elektronische apparatuur. Door ervoor te zorgen dat dit product op de juiste manier wordt afgevoerd, helpt u mogelijke negatieve gevolgen voor het milieu en de menselijke gezondheid te voorkomen die kunnen voortvloeien uit onjuiste afvalverwerking. Voor meer gedetailleerde informatie over de recycling van dit product kunt u contact opnemen met uw lokale gemeente, uw afvalverwerkingsdienst of de winkel waar u het product hebt gekocht.

## VERPAKKINGSMATERIALEN

---

De materialen die met het symbool zijn gemarkeerd, zijn recyclebaar. Gooi de verpakking in de daarvoor bestemde inzamelcontainers om ervoor te zorgen dat deze op de juiste manier wordt gerecycled.

## AFVOEREN VAN HET APPARAAT

---

1. Haal de stekker uit het stopcontact.
2. Knip de netkabel door en gooi deze op de juiste manier weg



### **Waarschuwing!**

Let tijdens het gebruik, onderhoud en de verwijdering van het apparaat op het symbool dat lijkt op het symbool dat links is afgebeeld. Het bevindt zich aan de achterkant van het apparaat (op het achterpaneel of de compressor) en is geel of oranje. Dit is een waarschuwingssymbool voor brandgevaar, dat aangeeft dat er ontvlambare materialen aanwezig zijn in de koelmiddelleidingen en de compressor. Houd het apparaat uit de buurt van open vuur of ontstekingsbronnen tijdens gebruik, onderhoud en verwijdering.

## PRODUCTOVERZICHT

Deze illustratie is slechts een tip, voor meer details kunt u uw apparaat controleren.

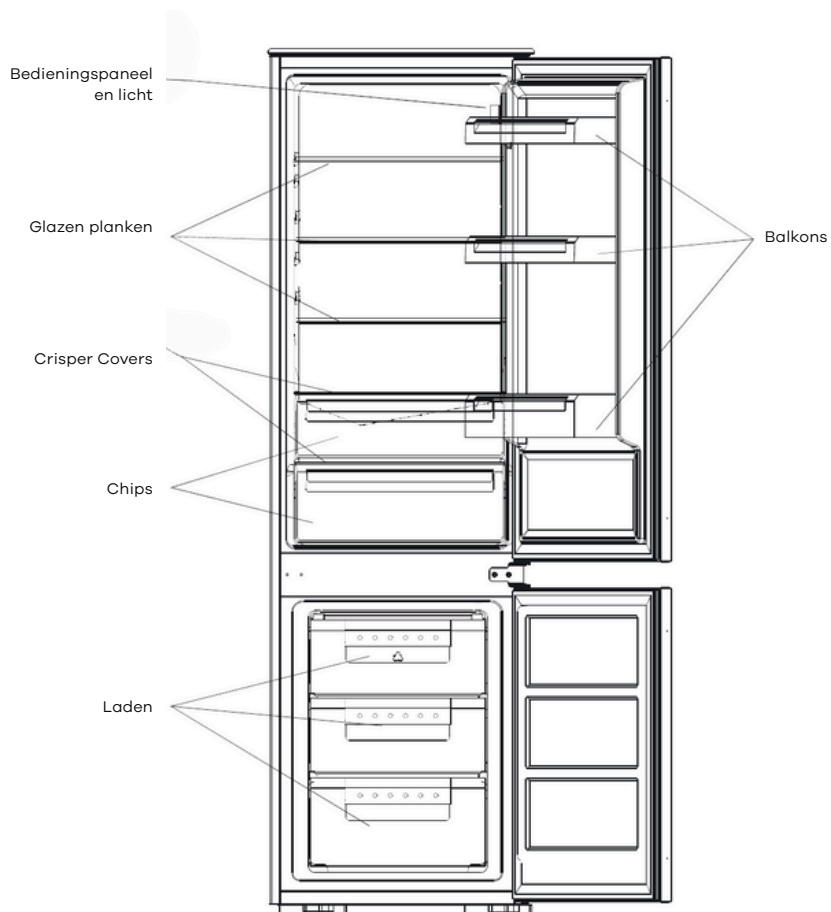

# INSTALLATIE

## ACHTERUITRIJDEUR

Benodigd gereedschap: Kruiskopschroevendraaier, Platte schroevendraaier, Inbussleutel.

- Zorg ervoor dat het apparaat losgekoppeld en leeg is.
- Om de deur te verwijderen, moet u de unit naar achteren kantelen. Plaats de unit op een stevige ondergrond zodat deze niet wegglijdt tijdens het omkeren van de deur.
- Alle verwijderde onderdelen moeten worden bewaard voor het opnieuw monteren van de deur.
- Leg het apparaat niet plat neer, aangezien dit het koelsysteem kan beschadigen.
- Het is beter dat twee personen het apparaat tijdens de montage hanteren.

Draai het bovenste scharnier los. Til vervolgens de bovenste deur op en leg deze op een zachte ondergrond om krassen te voorkomen.



Draai het middelste scharnier los, til de onderste deur op en leg deze op een zachte ondergrond om krassen te voorkomen.

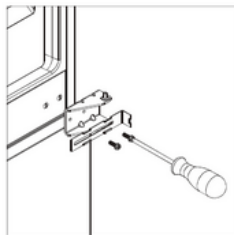

Verwijder de onderste scharnierpen van rechts naar links.

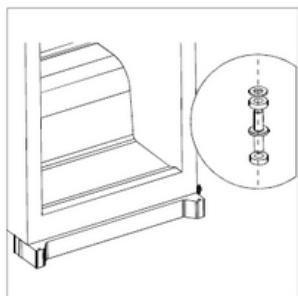

Verplaats de middelste beugel van links naar rechts. Plaats vervolgens de onderste deur terug.

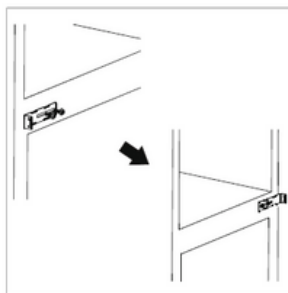

Plaats het middelste scharnier terug aan de linkerkant. Zorg ervoor dat de onderste deur horizontaal en verticaal uitgelijnd is, zodat de afdichtingen aan alle kanten gesloten zijn voordat u het middelste scharnier definitief vastdraait.

Schroef de bovenste scharnierpen los van het scharnier. Draai het scharnier vervolgens om en schroef de scharnierpen vast.

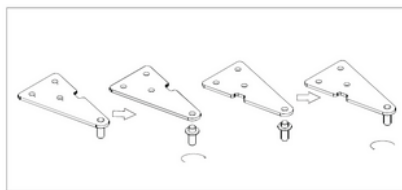
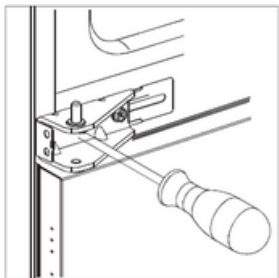

Plaats de bovenste deur en vervolgens het bovenste scharnier aan de linkerkant terug. Zorg ervoor dat de bovenste deur horizontaal en verticaal uitgelijnd is, zodat de afdichtingen aan alle kanten gesloten zijn voordat u het bovenste scharnier definitief vastdraait. Indien nodig kunt u het scharnier met een sleutel vastdraaien.



Deurrubbers controleren en schoonmaken.

① Om ze te testen:

Methode 1: Klem een dun stuk papier op verschillende plaatsen vast. Het papier moet overal moeilijk door te trekken zijn.

Methode 2: Plaats een zaklamp op een plank en richt het licht op de pakking. Sluit de deur om te zien of er licht naar buiten lekt.

② Als de afdichting niet overal gelijkmatig is:

Verwarm de zeehond op de juiste plekken voor u met een föhn en trek hem er vervolgens met uw vingers uit.

③ Zorg ervoor dat de deurrubbers schoon blijven.

Plakkerig eten en drinken kan ervoor zorgen dat de rubbers aan de kast blijven plakken en scheuren wanneer u de deur opent.

Was de afdichting met een mild reinigingsmiddel en warm water. Spoel en droog hem na het reinigen grondig af.

Let op! Schakel het apparaat pas in als de deurrubbers volledig droog zijn.

## KITS VOOR INSTALLATIE

---



Gids × 4



Gidsomslag × 4

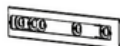

Schuifregel  
aar × 4



Schuifdeksel × 4



Korte schroef × 27



Lange schroef × 2



Rubberen  
afdichting × 1

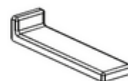

Middenbeugelafde  
kking × 2

## HET APPARAAT INSTALLEREN

1. Zorg ervoor dat de kast groot genoeg is en dat er voldoende ventilatie is.

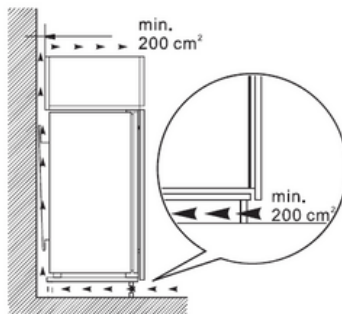
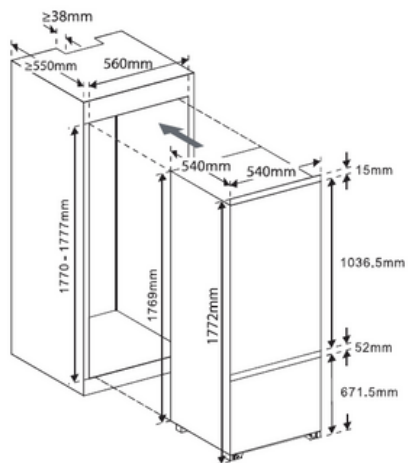

2. Duw het apparaat langzaam en voorzichtig in het kastje.  
Zorg ervoor dat de openingszijde zich zo dicht mogelijk bij de kastwand bevindt.

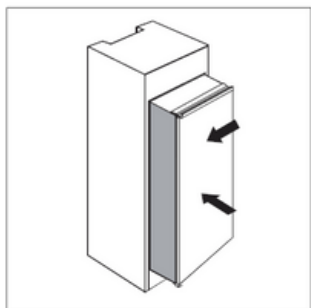

3. Schroef een geleider met een korte schroef vast aan de gaten in de zijkant van de deur van het apparaat. Plaats de schuif in de geleider en open en sluit vervolgens de deur van het apparaat en de houten deur volledig om te controleren of de houten deur volledig en soepel sluit.

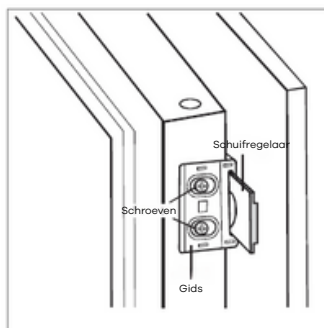

4. Open de deur van het apparaat en de houten deur samen en markeer de positie van de schuif zodat deze onder alle hoeken goed kan functioneren tijdens het openen en sluiten.

Haal de schuif uit de geleider en bevestig deze met drie korte schroeven aan de houten deur. Bevestig vervolgens de schuifafdekking op de schuif.

5. Schroef de geleider los van de apparaatdeur.  
6. Herhaal stap 2 tot en met 5 om de andere drie schuifregelaars en afdekkingen te bevestigen.

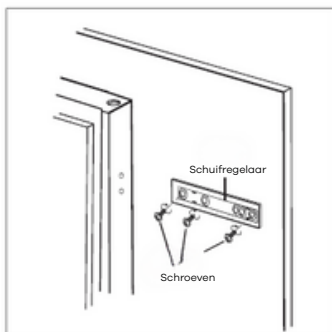

7. Plaats vier geleiders met glijders en bevestig deze met korte schroeven. Bevestig vervolgens de geleidekappen met geleiders.

8. Controleer nogmaals of de deur soepel open en dicht kan en of het apparaat goed is afgesloten. Indien dit niet het geval is, pas de eenheid dan lichtjes aan.  
Bevestig vervolgens de trapas met 2 lange schroeven aan de houten kast.

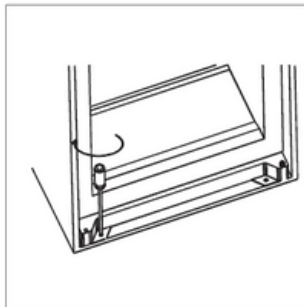
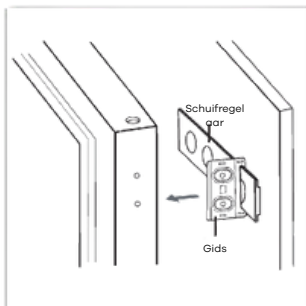

9. Bevestig de bovenste beugel met korte schroeven aan de houten kast.



10. Bevestig de rubberen afdichting aan de opening tussen het apparaat en de houten kast aan de kant waar de deur opengaat.

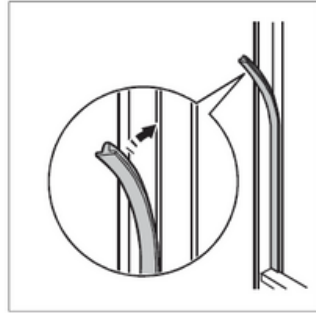

11. Schroef de twee middelste beugels met korte schroeven aan de houten kast vast. Plaats vervolgens de middelste beugelafdekking over de beugels aan beide zijden.

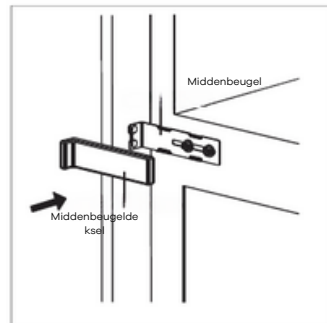
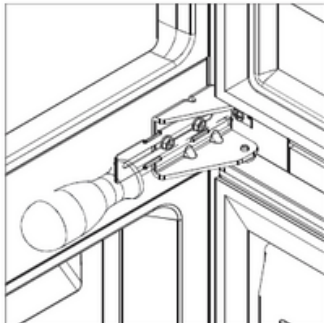

# DAGELIJKS GEBRUIK

## Eerste gebruik

### HET INTERIEUR SCHOONMAKEN

- Was vóór het eerste gebruik de binnenkant en alle interne accessoires met lauwwater en een milde, neutrale zeep om de typische geur van een gloednieuw product te verwijderen. Droog alles vervolgens grondig af.
- Belangrijk: Gebruik geen schoonmaakmiddelen of schuurpoeders. Deze kunnen de afwerking beschadigen.

### CONFIGURATIESCHERM

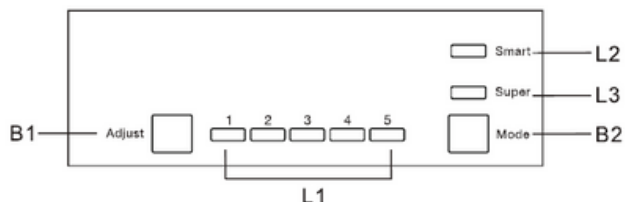

Knoppen	B1	Druk om de instelling van het koelvak aan te passen in een cyclus van 1, 2, 3, 4 tot 5.
	B2	Druk om de modus te selecteren uit Smart, Super en de instellingen van de gebruiker.
Lichten	L1	Geeft de instellingen van het koelgedeelte weer.
	L2	Lampjes gaan branden zodra de slimme modus is geselecteerd.
	L3	Lampjes gaan branden zodra de Supermodus is geselecteerd.

## OPERATIE

---

Temperatuurinstelling	<ul style="list-style-type: none"><li>• Druk op de Mode-knop (B2) om de gebruikersinstelling te selecteren.</li><li>• Druk op de knop Aanpassen (B1) om de instellingen van de koelkast aan te passen.</li><li>• Hogere instelling = lagere temperatuur.</li><li>• De vriezertemperatuur wordt automatisch geregeld op ongeveer -18°C.</li></ul>
Slimme modus	<ul style="list-style-type: none"><li>• Druk op de Mode-knop (B2) om de Smart-modus te selecteren.</li><li>• Het apparaat werkt automatisch op basis van de omgevingstemperatuur.</li></ul>
Supermodus	<ul style="list-style-type: none"><li>• Druk op de Mode-knop (B2) om de Super-modus te selecteren.</li><li>• Het apparaat zorgt ervoor dat het vriesvak zo koud mogelijk is.</li><li>• Na 54 uur wordt de oorspronkelijke temperatuurinstelling automatisch hersteld.</li></ul>
Schakel het apparaat uit	<ul style="list-style-type: none"><li>• Houd de instelknop (B1) 5 seconden ingedrukt om het apparaat uit te schakelen.</li><li>• Druk nogmaals 5 seconden op de knop om hem weer in te schakelen.</li></ul>
Door Open Alarm	<ul style="list-style-type: none"><li>• Het alarm gaat af als de deur 90 seconden open blijft staan en stopt pas als de deur weer wordt gesloten.</li></ul>

## ADVIES OVER VOEDSELOPSLAG

---



## Koelvak

- Leg smeerbare boter en kaas op het bovenste deurvak in het koelvak. Hier is de temperatuur het warmst.
- Bewaar conserven, potten en eieren op het middelste deurvak. Eieren bewaar je het beste in het meegeleverde eierrekje.
- Plaats drankkartons en flessen in de grote onderste deurvakken. Plaats volle verpakkingen dicht bij het scharnier om de druk op de deur te verminderen.
- Plaats gekookte en gebakken gerechten op de glazen planken.
- Leg vers vlees, wild, gevogelte, spek, worst en rauwe vis op de glazen afdekplaat boven de groentelade. Hier is de temperatuur het laagst.
- Plaats verse groenten en fruit in de groenteladen.
- Sterke alcohol uitsluitend rechtopstaand en goed afgesloten bewaren.
- Laat warm eten afkoelen voordat u het in de koelkast zet.



## Vriesvak

- Plaats ijs, diepvriesfruit en diepvriesbakwaren in de bovenste lade.
- Leg de diepvriesgroenten en friet in de middelste lade.
- Leg rauw vlees, gevogelte en vis in de onderste lade.

## VOORZICHTIGHEID

- Het apparaat functioneert mogelijk niet goed als de omgevingstemperatuur gedurende langere tijd boven of onder het aangegeven temperatuurbereik komt. De temperatuur in de koel- en vriesruimte kan stijgen, waardoor de daarin bewaarde levensmiddelen sneller kunnen bederven.
- Zorg er altijd voor dat de voorgeschreven omgevingstemperatuur gehandhaafd blijft.
- Deze koelkast is ontworpen voor gebruik bij omgevingstemperaturen van +16°C tot +38°C.

## AANBEVELING VOOR TEMPERAATUURINSTELLING

Aanbeveling voor temperatuurinstelling		
Omgevingstemperatuur	Temperatuurinstelling	
Warm 29°C - 38°C		Instellen op 1-3
Normaal 22°C - 28°C		Instellen op 3-4
Koud 16°C - 22 °C		Instellen op 4-5

De bovenstaande informatie geeft gebruikers aanbevelingen voor de temperatuurinstelling

### IMPACT OP VOEDSELOPSLAG

- Volgens de aanbevolen instelling bedraagt de beste bewaartijd in de koelkast maximaal 3 dagen.
- Volgens de aanbevolen instelling bedraagt de beste bewaartijd van de vriezer niet meer dan 1 maand.
- De optimale bewaartijd kan korter zijn bij andere instellingen.

Let op: U kunt de temperatuurregelaar aanpassen door op de volgende "OK"-sticker te klikken.

## HET KOUDSTE DEEL VAN DE KOELKAST

---



Het symbool geeft aan waar zich het koudste gedeelte van uw koelkast bevindt.

Dit gebied bevindt zich tussen de groentelade onderin en het symbool bovenin, of het schap op dezelfde hoogte.

Om de temperatuur in dit gebied op peil te houden, moet u ervoor zorgen dat u de positie van de plank niet verandert.

## DE TEMPERatuurINDICATOR INSTALLEREN

---

Om u te helpen uw koelkast goed af te stellen, is deze uitgerust met een temperatuurindicator. Hiermee kunt u de gemiddelde temperatuur in het koudste gebied regelen.

### TEMPERATURINDICATOR: HET KOUDSTE DEEL VAN UW KOELKAST

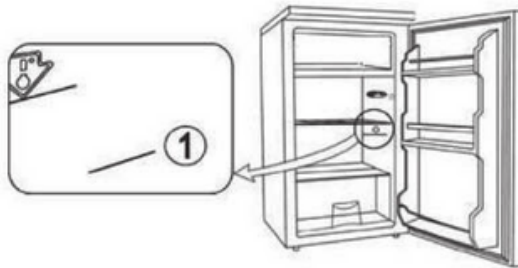

## DE TEMPERATUR IN HET KOUDSTE GEBIED CONTROLEREN

---

- Controleer met behulp van de temperatuurindicator regelmatig of de temperatuur in het koudste gedeelte van uw koelkast correct is.
- De temperatuur in uw koelkast hangt af van een aantal factoren, bijvoorbeeld de kamertemperatuur, hoe vol de koelkast is en hoe vaak u de deur opent.
- Houd rekening met deze factoren wanneer u uw apparaat afstelt.



Correcte instelling



Temperatuur te hoog –  
thermostaat aanpassen

- Wanneer de indicator "OK" weergeeft, betekent dit dat uw thermostaat goed is ingesteld en dat de temperatuur in het koudste gedeelte lager is dan +4°C.
- Als de indicator wit is, betekent dit dat de temperatuur te hoog is. In dat geval moet u de thermostaat hoger zetten en 12 uur wachten voordat u de temperatuur opnieuw controleert.
- Nadat u de koelkast hebt volgeladen of de deur hebt geopend, kan het indicatielampje enkele seconden wit oplichten.

## ACCESSOIRES

---

### Verplaatsbare planken

De wanden van de koelkast zijn voorzien van een reeks geleiders, zodat u de planken naar wens kunt positioneren.

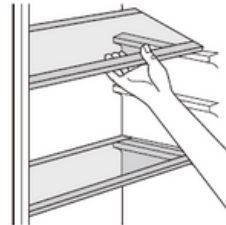

### Plaats de deurbalkons

Om de opslag van voedselpakketten van verschillende afmetingen mogelijk te maken, kunnen de deurbalkons op verschillende hoogtes worden aangepast.

Om deze aanpassingen te maken, gaat u als volgt te werk:

Trek het balkon voorzichtig in de richting van de pijlen totdat het loskomt en plaats het vervolgens naar wens terug.

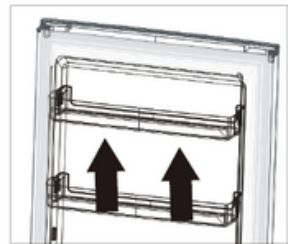

## **INVRIEZEN VAN VERS VOEDSEL**

---

- Het vriesvak is geschikt voor het invriezen van verse levensmiddelen en voor het langdurig bewaren van diepvries- en bevroren levensmiddelen.
- Plaats de verse levensmiddelen die u wilt invriezen in het vriesvak.
- De maximale hoeveelheid voedsel die binnen 24 uur kan worden ingevroren, staat vermeld op het typeplaatje.
- Het invriesproces duurt 24 uur. Gedurende deze periode mag u geen extra in te vriezen voedsel toevoegen.

## **HET BEWAREN VAN BEVROREN VOEDSEL**

---

Wanneer u het apparaat voor het eerst aanzet, of nadat het een tijdje niet gebruikt is, laat u het apparaat minimaal 2 uur op de hoogste stand werken voordat u er voedsel in legt.

Belangrijk! In geval van onbedoelde ontdooiing – bijvoorbeeld als de stroom langer is uitgevallen dan de waarde aangegeven onder 'Opwarmtijd' in de tabel met technische kenmerken – moet het ontdooide voedsel snel worden geconsumeerd of direct worden gekookt en vervolgens opnieuw worden ingevroren (pas nadat het is gekookt).

## **ONTDOOIEN**

---

Diepvriesproducten kunnen, voordat ze worden gebruikt, worden ontdooid in het koelvak of op kamertemperatuur, afhankelijk van de tijd die hiervoor beschikbaar is.

Kleine stukjes kunnen zelfs direct vanuit de diepvries worden bereid, zonder eerst te ontdooien. In dat geval duurt de kooktijd langer.

## **IJSBLOKJES**

---

Dit apparaat kan worden uitgerust met één of meerdere ijsblokjesbakjes om ijs te produceren.

## **NUTTIGE TIPS EN TRUCS**

---

### **1- Tips voor het invriezen**

Om u te helpen het maximale uit het invriesproces te halen, volgen hier enkele belangrijke tips:

- De maximale hoeveelheid voedsel die in 24 uur kan worden ingevroren, staat vermeld op het typeplaatje.
- Het invriesproces duurt 24 uur. Voeg in deze periode geen extra voedsel toe.
- Vries alleen levensmiddelen in die van topkwaliteit, vers en grondig gereinigd zijn.
- Bereid voedsel in kleine porties, zodat het snel en volledig kan worden ingevroren en later alleen de benodigde hoeveelheid kan worden ontdooid.
- Wikkel het voedsel in aluminiumfolie of plastic en zorg ervoor dat de verpakkingen luchtdicht zijn.
- Zorg ervoor dat verse, nog niet bevroren levensmiddelen niet in aanraking komen met reeds bevroren levensmiddelen, om te voorkomen dat de temperatuur van de levensmiddelen stijgt.
- Magere voedingsmiddelen zijn beter en langer houdbaar dan vette voedingsmiddelen. Zout verkort de houdbaarheid van voedsel.
- Als waterijsjes direct na het uitvriezen worden geconsumeerd, kunnen ze vriesbrandwonden op de huid veroorzaken.
- Het is raadzaam om elke verpakking te voorzien van een etiket met de invriesdatum. Dit vergemakkelijkt het gebruik en voorkomt vriesbrand.
- U kunt de bewaartijd gemakkelijker bijhouden als u op elke verpakking de invriesdatum vermeldt.

### **2- Tips voor het bewaren van diepvriesproducten**

Om de beste prestaties uit dit apparaat te halen, volgt u deze richtlijnen:

- Zorg ervoor dat commercieel diepvriesproducten op de juiste manier door de detailhandelaar zijn opgeslagen.
- Breng diepvriesproducten zo snel mogelijk van de winkel naar de vriezer.
- Vermijd het vaak openen van de deur en laat de deur niet langer openstaan dan nodig is om de juiste binnentemperatuur te behouden.
- Eenmaal ontdooid, bederft voedsel snel en mag het niet opnieuw worden ingevroren.
- Overschrijd de door de fabrikant van het voedingsmiddel aangegeven bewaartermijn niet.

### **3 Tips voor het koelen van verse levensmiddelen**

Om de beste prestaties te verkrijgen:

- Bewaar geen warm voedsel of verdampende vloeistoffen in de koelkast.
- Bedek of wikkel voedsel altijd, vooral als het een sterke geur of smaak heeft.

### **4- Tips voor koeling**

- Vlees (alle soorten): Verpak het in plastic zakken en leg het op de glazen planken boven de groentelade. Bewaar het voor de veiligheid maximaal één of twee dagen op deze manier.
- Gekookte gerechten, koude gerechten, etc.: Deze dienen afgedekt te worden en kunnen op elke gewenste plank worden gezet.
- Fruit en groenten: Maak ze grondig schoon voordat u ze in de speciale lade(n) legt.
- Boter en kaas: bewaar ze in luchtdichte containers of wikkel ze in aluminiumfolie of plastic zakken om blootstelling aan lucht te minimaliseren.
- Melkflessen: Zorg ervoor dat ze een dop hebben en bewaar ze in de deurbalkons.
- Bananen, aardappelen, uien en knoflook mogen niet in de koelkast bewaard worden, tenzij ze verpakt zijn. Ze zijn namelijk gevoelig voor kou en kunnen daardoor bederven.

## SCHOONMAAK

---

Om hygiënische redenen dient de binnenkant van het apparaat, inclusief alle interne accessoires, regelmatig gereinigd te worden.

Let op! Het apparaat mag tijdens het reinigen niet op het lichtnet zijn aangesloten om het risico op een elektrische schok te voorkomen. Schakel het apparaat vóór het reinigen uit en haal de stekker uit het stopcontact, schakel de stroomonderbreker uit of verwijder de zekering.

Reinig het apparaat nooit met een stoomreiniger, aangezien vocht zich kan ophopen in elektrische componenten, wat een risico op een elektrische schok kan vormen. Bovendien kunnen hete dampen plastic onderdelen beschadigen. Het apparaat moet volledig droog zijn voordat u het weer in gebruik neemt.

Belangrijk! Bepaalde stoffen, zoals etherische oliën en organische oplosmiddelen, kunnen kunststof onderdelen beschadigen. Voorbeelden hiervan zijn citroensap, sinaasappelschilap, boterzuur en reinigingsmiddelen die azijnzuur bevatten. Zorg ervoor dat deze stoffen niet in contact komen met de oppervlakken van het apparaat. Gebruik geen schuurmiddelen.

### **Maak het afvoergat schoon**

Om te voorkomen dat dooiwater in de koelkast overstroomt, moet u regelmatig het afvoergat aan de achterkant van het koelvak schoonmaken. Gebruik hiervoor een schoonmaakmiddel, zoals te zien is op de afbeelding rechts.

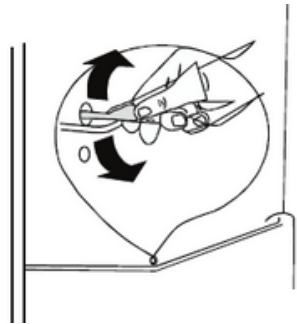

- Zorg ervoor dat dergelijke stoffen niet in contact komen met de onderdelen van het apparaat.
- Gebruik geen schurende reinigingsmiddelen.
- Haal het eten uit de vriezer. Bewaar het op een koele, goed afgedekte plaats.
- Schakel het apparaat uit en haal de stekker uit het stopcontact. U kunt ook de stroomonderbreker of zekering uitschakelen of omdraaien.
- Reinig het apparaat en de binnenaccessoires met een doek en lauw water. Veeg na het reinigen af met schoon water en wrijf droog.
- Zodra alles droog is, kunt u het apparaat weer in gebruik nemen.

## **VERVANG DE LAMP**

---

De interne lamp is een ledlamp. Neem contact op met een gekwalificeerde technicus om deze te vervangen.

## **ONTDOOIEN VAN DE VRIEZER**

---

Het vriesvak zal echter geleidelijk bedekt raken met rijp. Dit moet verwijderd worden.

Gebruik nooit scherpe metalen gereedschappen om ijs van de verdamper te schrapen. Hierdoor kan de verdamper beschadigd raken.

Wanneer het ijs echter erg dik wordt op de binnenbekleding, dient het volledig ontdooien als volgt te worden uitgevoerd:

- Trek de stekker uit het stopcontact;
- Haal alle bewaarde levensmiddelen eruit, wikkel ze in meerdere lagen krantenpapier en leg ze op een koele plaats;
- Houd de deur open en plaats een bak onder het apparaat om het dooiwater op te vangen;
- Nadat het ontdooien is voltooid, droogt u de binnenkant grondig af;
- Steek de stekker weer in het stopcontact en laat het apparaat weer werken.

## MONTAGE EN DEMONTAGE

### GLAZEN PLANK

De glasplaat kan worden verwijderd en op verschillende hoogtes worden geplaatst.

Verwijderen

Til de glasplaat aan de achterkant op en trek hem eruit.

Invoegen

Duw de glasplaat terug op de geleiderail totdat deze vastklikt.

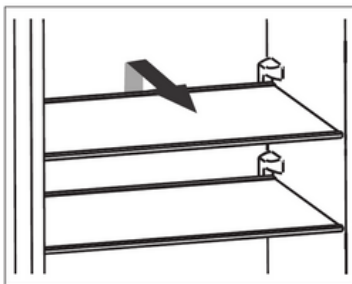

### GROENTELADE

De groentelade is bijzonder geschikt voor het bewaren van fruit en groente.

De groentelade kan worden gevuld, leeggemaakt en verwijderd om schoon te maken.

Het deksel van de groentelade kan verwijderd worden om hem schoon te maken.

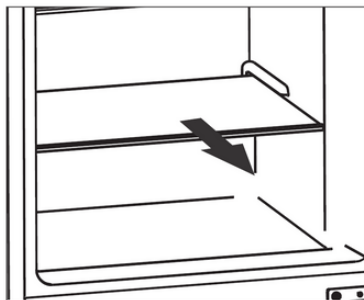
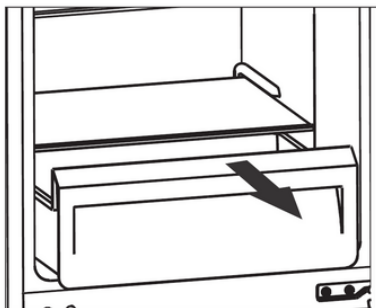

## DEURPLANKEN

De deurplanken zijn uitneembaar.

Verwijderen

Invoegen

Druk de deurrekken aan één kant naar binnen, totdat deze kant naar boven getrokken kan worden.

Plaats de deurplanken aan één kant in de geleider en druk de andere kant naar beneden totdat ze vastklikken.

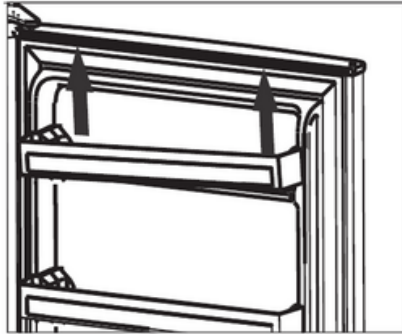

## EIERSCHAAL

De eierschaal wordt gebruikt om eieren in te bewaren.

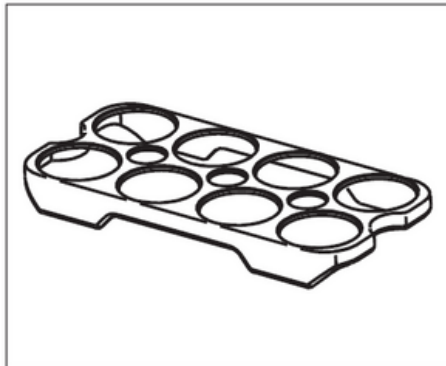

## PROBLEEMOPLOSSING

Let op! Voordat u problemen gaat oplossen, dient u het apparaat los te koppelen van de stroomvoorziening. Problemen die niet in deze handleiding worden behandeld, mogen uitsluitend worden uitgevoerd door een gekwalificeerde elektricien of een competent persoon.

Belangrijk! Sommige bedrijfsgeluiden zijn normaal tijdens gebruik, zoals die van de compressor of de koelmiddelcirculatie.

Probleem	Mogelijke oorzaak	Oplossing
Apparaat werkt niet	De stekker zit niet in het stopcontact of zit los	Steek de stekker in het stopcontact
	Zekering is doorgebrand of defect	Controleer de zekering, vervang deze indien nodig
	Stopcontact is defect	Stroomstoringen dienen door een elektricien verholpen te worden
	Apparaat is uitgeschakeld	Druk 5 seconden op de knop "Aanpassen" om het apparaat in te schakelen
Apparaat koelt te veel	Temperatuur is te laag ingesteld.	Zet de temperatuurregelaar tijdelijk op een warmere stand
Het eten is te warm	Temperatuur is niet goed afgesteld	Kijk in het gedeelte 'Temperatuurstelling'
	Deur stond langere tijd open	Open de deur alleen zo lang als nodig is
	Er is de afgelopen 24 uur een grote hoeveelheid warm voedsel in het apparaat geplaatst	Zet de temperatuurregeling tijdelijk op een koudere stand
	Het apparaat staat in de buurt van een warmtebron	Kijk in het gedeelte over de installatielocatie
Ongewone geluiden	Apparaat staat niet waterpas	Pas de houten kast aan als deze niet waterpas staat
	Het apparaat raakt de muur of andere voorwerpen	Verplaats het apparaat lichtjes
	Een onderdeel, bijvoorbeeld een pijp, aan de achterkant van het apparaat raakt een ander deel van het apparaat of de muur	Buig het onderdeel indien nodig voorzichtig uit de weg
Water op de vloer	Het afvoergat voor water is verstopt	Zie het gedeelte 'Reiniging en onderhoud'

**Als u alle instructies hebt gevolgd, maar het probleem niet is opgelost, kunt u hier uw verzoek indienen:**

**<https://wiggo.eu/support/services/>**

# WIGGO

## Algemene service- en garantievvoorwaarden (mei 2024)

Deze service- en garantievvoorwaarden zijn van toepassing op de aankopen van Wiggo keukenapparatuur in de Benelux na 1 mei 2024. Wij zijn toegewijd aan uitstekende klantenservice en productkwaliteit; voor vragen of vvoorwaarden op voorgeaande aankopen, bezoek [www.wiggo.eu](http://www.wiggo.eu).

### Artikel 1: Garantie

Bij Wiggo zetten we ons in voor de uitstekende kwaliteit en duurzaamheid van onze keukenapparatuur, en streven we naar een naadloze klantbeleving. Bij problemen bieden we een passende oplossing, van reparatie tot vervanging, om je tevredenheid te garanderen.

Defect ontdekt? Meld dit via ons serviceportal op [www.wiggo.eu/services](http://www.wiggo.eu/services) voor snelle ondersteuning. Onze garantievvoorwaarden bieden je vijf jaar zekerheid na aankoop van onze apparatuur.

### Artikel 2: Uitsluitingen van de Garantie

Hoewel we achter de kwaliteit van onze keukenapparatuur staan, zijn er enkele gevallen waarbij de garantie niet van toepassing is:

- Keukenapparatuur die niet als 'nieuw' zijn aangekocht.
- Gebreken of schade aan een huishoudapparaat die worden gemeld bij Wiggo na de garantieperiode van 5 jaar.
- Gebruik in een niet-huishoudelijke omgeving of voor zakelijke doeleinden.
- Op de levering van gebruiksgoederen, onderdelen en toebehoren.
- Ongeautoriseerde reparaties en/of gebruik van niet-officiële onderdelen.
- Keukenapparatuur: zonder leesbare identificatienummers, gekocht buiten de Benelux, verkocht als B-keus of als showroom model.
- Beschadigingen, normale slijtage of kleine afwijkingen die het functioneren niet beïnvloeden.
- Schade of gebreken aan accessoires, deurafdichtingen en breekbare elementen zoals glas, kunststof en lampen.
- Schade of gebreken door waterschade of andere stoffen waar het product niet tegen bestand is, zoals bijvoorbeeld verkeerde reinigingsmiddel gebruiken.
- Schade of gebreken door verkeerd gebruik, bediening, belasting, montage en/of onderhoud.
- Schade of gebreken buiten het apparaat, inclusief gevolgschade en indirecte schade.
- Schade of gebreken veroorzaakt door handelingen niet conform de handleiding.
- Schade of verlies normaal gedekt door inboedelverzekering.
- Schade of gebreken door stroom- en spanningsschommelingen, die buiten het door Wiggo aangegeven tolerantiebereik liggen.
- Schade of gebreken veroorzaakt door nalatigheid van de gebruiker.
- Schade ontstaan door of ten gevolge van een van buiten komende oorzaak.

### Artikel 3: Garantieverzoek

- Problemen met je product? Meld het snel, uiterlijk binnen 48 uur, via [www.wiggo.eu/services](http://www.wiggo.eu/services).
- Stuur ons een kopie van je aankoopbewijs, want dat is

# Garantievvoorwaarden

noodzakelijk voor je garantieclaim.

- Wij houden je op de hoogte over de afhandeling via e-mail of telefoon.
- Bij omruiling blijft de originele garantieperiode van kracht.
- De vervangen onderdelen en apparaten worden eigendom van Wiggo.

### Artikel 4: Service na garantieperiode

- Probleem met je keukenapparatuur na de garantieperiode? Vul het serviceformulier in op [www.wiggo.eu/services](http://www.wiggo.eu/services).
- Verzendkosten en/of voorrijkosten voor onderzoek, reparatie, onderdelen zijn voor jouw rekening.
- We geven vooraf een kostenindicatie voor controle en reparatie. Bij goedkeuring sturen we een betaalverzoek en plannen we vervolgens een afspraak in.
- Eventuele extra kosten worden na reparatie duidelijk.
- Betaling aan de geautoriseerde servicemonteur is gemakkelijk via een QR-code of betaalverzoek te voldoen.

### Artikel 5: Claims

Naast eventuele rechten die voortvloeien uit wettelijke garanties of andere garanties die je hebt afgesloten, heb je geen recht op andere claims dan wat in deze garantie wordt genoemd.

### Artikel 6: Internationaal Gebruik

Neem je Wiggo apparaat mee over de grens? De garantie geldt dan niet meer. Check lokale garanties en zorg dat je apparaat past bij de technische eisen (zoals spanning, frequentie, gassoort, etc.) en klimatologische omstandigheden daar.

### Artikel 7: Servicebezoek en Onderhoud

- Als de monteur constateert dat er geen daadwerkelijk probleem is (het product werkt zoals het hoort), worden de kosten van het monteursbezoek bij je in rekening gebracht. Deze kosten zijn gebaseerd op de geldende tarieven op dat moment.
- Apparaten die niet werken of defect zijn, moeten leeg en schoon zijn wanneer de geautoriseerde servicemonteur langskomt voor reparatie of omruiling. Als dit niet het geval is, kan de monteur of vervoerder de omruiling weigeren en kosten hiervoor in rekening brengen.
- Betaling aan de geautoriseerde servicemonteur is gemakkelijk via een QR-code of betaalverzoek te voldoen.

### Artikel 8: Aansprakelijkheid

Wij zijn alleen aansprakelijk tot het bedrag gedekt door onze verzekering. Let op: voor niet-Wiggo keukenapparatuur of late annuleringen (minimaal 24 uur van tevoren) worden kosten in rekening gebracht. Deze kosten zijn gebaseerd op de geldende tarieven op dat moment.

### Artikel 9: Gegevensbescherming

Bij de serviceverlening verzamelt en verwerkt Wiggo persoonsgegevens. Meer informatie hierover is te vinden op [www.wiggo.eu](http://www.wiggo.eu).

### Artikel 10: Recht en Geschillen

Deze garantie- en servicevoorwaarden vallen onder het Nederlands recht, met uitzondering van het Weens Koopverdrag. Geschillen worden beslecht door de bevoegde Nederlandse rechter.



[www.wiggo.eu](http://www.wiggo.eu)

**Bezoek onze website!**

# WIGGO



# INSTRUCCIONES MANUAL

## COMBI

- Instrucciones de seguridad
- Instrucciones de instalación
- Operación del producto

### Modelos

---

WR-BC178D

WR-BC178E

Manual del usuario

---

wiggo.eu

**5 AÑOS**  
GARANTÍA

# ¡Gran saludo!



**¡Únete a nuestra comunidad!**

Gracias por permitirnos cocinar contigo y ser parte de tu cálida cocina. Estamos tremendamente felices de tenerte dentro de nuestra comunidad Wiggo y no podemos esperar para llevar más positividad a tu hogar.

Sé creativo y tómate un selfie con tu nuevo compañero de cocina para ganar increíbles premios con nosotros.

¡No olvides etiquetarnos! @wiggo\_eu

**¡A comidas frescas!**

**¡Obtén todo el apoyo que necesitas!**



ESCANÉAME A

**¡Obtenga la versión más actualizada de este manual!**

[wiggo.eu/support/downloads/](http://wiggo.eu/support/downloads/)



ESCANÉAME A

**¡Registre su producto!**

[wiggo.eu/support/register/](http://wiggo.eu/support/register/)



ESCANÉAME A

**¡Lea las condiciones de garantía!**

[docs.wiggo.eu/libros/mzsp/](http://docs.wiggo.eu/libros/mzsp/)



ESCANÉAME A

**¡Rellene el formulario de solicitud de servicio!**

[Wiggo.eu/support/services/service-request-form/](http://Wiggo.eu/support/services/service-request-form/)



ESCANÉAME A

**¡Rellene el formulario de solicitud de piezas!**

[Wiggo.eu/support/services/part-request-form/](http://Wiggo.eu/support/services/part-request-form/)

# NUESTROS SERVICIOS

Entrega  
rápida



Mantenimiento

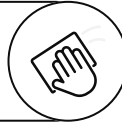

Reparación  
rápida



Instalación



# ¡Lea primero el manual del usuario!

Estimado cliente,

Deseamos que aproveche al máximo este producto que se fabrica en instalaciones modernas y con alta calidad.

Por este motivo, lea este manual atentamente antes de usar el producto y consérvelo para futuras consultas. Si cede el producto a otra persona, entrégueselo junto con el manual del usuario.

Este manual de instrucciones le ayudará a utilizar el producto de forma correcta y segura.

- Lea el manual de instrucciones antes de configurar y operar el producto.
- Cumpla estrictamente las instrucciones relacionadas con la seguridad.
- Por favor, mantenga el manual de instrucciones en un lugar a mano para cualquier posible necesidad.
- Lea también otros documentos que se entregan junto con el producto.

El fabricante no aceptará ninguna responsabilidad por daños o incendios provocados por posibles problemas derivados del incumplimiento de las instrucciones dadas en este manual.

Para cualquier consulta contacte con el centro de servicio autorizado.











Por favor recuerde que el presente manual de instrucciones también puede aplicarse a otras versiones.

Puede haber diferencias entre las versiones debido a los diferentes fabricantes, pero las condiciones de limpieza y mantenimiento son las mismas.

Por ley, el cliente está obligado a revisar la última versión del manual disponible en línea en [docs.wiggo.eu](https://docs.wiggo.eu), ya que el manual está sujeto a actualizaciones periódicas.

**Explicación de los símbolos:**

En este manual de usuario se utilizan los siguientes símbolos.

	<b>Advertencia de descarga eléctrica</b>		<b>Advertencia de peligro de incendio</b>
	Este símbolo indica que existe peligro para la vida y la salud de las personas debido al voltaje.		Advertencia de peligro de incendio
	<b>Peligro</b>		<b>Información</b>
	Este símbolo indica que existen peligros para la vida y la salud de las personas debido a gases extremadamente inflamables.		Información importante o instrucciones útiles sobre el uso de este dispositivo
	<b>Precaución</b>		<b>Advertencia</b>
	La palabra clave indica un peligro con un bajo grado de riesgo que, si no se evita, puede provocar lesiones leves o moderadas.		La palabra clave indica un peligro con un nivel de riesgo medio que, si no se evita, puede provocar la muerte o lesiones graves.
	<b>Atención</b>		<b>Observe las instrucciones</b>
	La palabra clave indica información importante (por ejemplo, daños a la propiedad), pero no peligro.		Este símbolo indica que un técnico de servicio solo debe operar y mantener este aparato de acuerdo con las instrucciones de funcionamiento.
	<b>Advertencia sobre superficies calientes</b>		<b>Marcado CE</b>
	Advertencia sobre superficies calientes		A partir de la fecha de fabricación, este producto ha sido probado y se ha comprobado que cumple con las especificaciones del marcado CE.



# Contenido

---

**INFORMACIÓN DE SEGURIDAD**

**DESCRIPCIÓN GENERAL DEL PRODUCTO**

**INSTALACIÓN**

**INTERFAZ DE USUARIO**

**USO DIARIO**

# INFORMACIÓN DE SEGURIDAD

Por su seguridad y para garantizar un uso correcto, lea atentamente este manual de usuario antes de instalar y utilizar el aparato por primera vez.

Incluye consejos y advertencias importantes. Para evitar errores y accidentes innecesarios, es fundamental que todas las personas que utilicen el aparato estén completamente familiarizadas con su funcionamiento y sus características de seguridad.

Conserve estas instrucciones y asegúrese de que permanezcan con el aparato en caso de traslado o venta. De esta forma, cualquier persona que utilice el aparato durante su vida útil estará debidamente informada sobre su uso y precauciones de seguridad.

Para la seguridad de la vida y la propiedad, siga las precauciones descritas en este manual del usuario, ya que el fabricante no es responsable por daños causados por el incumplimiento de estas instrucciones.

## SEGURIDAD DE NIÑOS Y PERSONAS VULNERABLES

---

- Este aparato no está diseñado para ser utilizado por personas (incluidos niños) con capacidades físicas, sensoriales o mentales reducidas, o con falta de experiencia y conocimientos, a menos que hayan recibido supervisión o instrucciones sobre el uso del aparato por parte de una persona responsable de su seguridad.
- Los niños de 3 a 8 años pueden cargar y descargar este aparato.
- Los niños deben ser supervisados para garantizar que no jueguen con el aparato.
- La limpieza y el mantenimiento por parte del usuario no deben ser realizados por niños a menos que tengan 8 años o más y estén bajo supervisión.
- Mantenga todos los materiales de embalaje fuera del alcance de los niños, ya que suponen un riesgo de asfixia.
- Si va a desechar el aparato, desconéctelo del tomacorriente, corte el cable de alimentación lo más cerca posible del aparato y retire la puerta para evitar que los niños jueguen con él, lo que podría provocar una descarga eléctrica o quedar atrapados.
- Si reemplaza un electrodoméstico con sellos magnéticos que anteriormente tenía un cierre de resorte (pestillo) en la puerta o tapa, asegúrese de inutilizar el mecanismo de cierre anterior antes de desecharlo. Esta precaución ayuda a evitar que el electrodoméstico desechado se convierta en un peligro, especialmente para los niños.

## **SEGURIDAD GENERAL**

---

### ADVERTENCIA:

- Mantenga las aberturas de ventilación en el gabinete del aparato o en la estructura incorporada libres de obstrucciones.
- No utilice dispositivos mecánicos ni ningún otro medio para acelerar el proceso de descongelación, excepto los recomendados por el fabricante.
- Evite dañar el circuito refrigerante.
- No utilice aparatos eléctricos, como máquinas para hacer helados, dentro del aparato frigorífico, a menos que el fabricante los haya aprobado explícitamente para tal fin.
- Al colocar el aparato, asegúrese de que el cable de alimentación no quede atrapado ni dañado.

- **ADVERTENCIA:** Evite ubicar múltiples tomas de corriente portátiles o fuentes de alimentación portátiles en la parte trasera del aparato.
- No almacene sustancias explosivas, como latas de aerosol con propulsores inflamables, en este aparato.
- El refrigerante isobutano (R-600a) se encuentra en el circuito refrigerante del aparato. Es un gas natural con un alto nivel de compatibilidad ambiental, pero también es inflamable.
- Durante el transporte y la instalación del aparato, asegúrese de que ninguno de los componentes del circuito refrigerante resulte dañado.

-Evitar llamas abiertas y fuentes de ignición.

-Ventilar completamente la estancia en la que se encuentra el aparato.

- Es peligroso alterar las especificaciones o modificar este producto de cualquier manera. Cualquier daño al cable puede provocar un cortocircuito, un incendio o una descarga eléctrica.
- Este aparato está diseñado para utilizarse en aplicaciones domésticas y similares, tales como:

-Áreas de cocina para personal en tiendas, oficinas y otros entornos de trabajo.

-Casas rurales y por clientes en hoteles, moteles y otros entornos de tipo residencial.

-Ambientes tipo Bed and Breakfast.

-Catering y aplicaciones similares no minoristas.

- **ADVERTENCIA:** Cualquier componente eléctrico (enchufe, cable de alimentación, compresor, etc.) debe ser reemplazado por un agente de servicio certificado o personal de servicio calificado.
- **ADVERTENCIA:** La bombilla suministrada con este aparato es una bombilla de uso especial, diseñada exclusivamente para el aparato suministrado. Esta bombilla no es apta para la iluminación doméstica.
- El cable de alimentación no debe alargarse.
- Asegúrese de que el enchufe no quede aplastado ni dañado por la parte posterior del aparato. Un enchufe aplastado o dañado podría sobrecalentarse y provocar un incendio.
- Asegúrese de que el enchufe de red del aparato sea accesible.
- No tire del cable de alimentación.
- Si el enchufe de alimentación está suelto, no inserte el enchufe, ya que existe riesgo de descarga eléctrica o incendio.
- No utilice el aparato sin la lámpara.
- Este aparato es pesado. Tenga cuidado al moverlo.
- Evite retirar o tocar artículos del compartimento del congelador con las manos húmedas o mojadas, ya que esto podría causar abrasiones en la piel o quemaduras por congelación.
- Evite la exposición prolongada del aparato a la luz solar directa.

## USO DIARIO

---

- No coloque objetos calientes sobre las piezas de plástico del interior del aparato.
- Evite colocar productos alimenticios directamente contra la pared trasera.
- Los alimentos congelados no deben volver a congelarse una vez descongelados (si hay un compartimento congelador).
- Guarde los alimentos congelados preenvasados de acuerdo con las instrucciones proporcionadas por el fabricante de alimentos congelados.
- Siga estrictamente las recomendaciones de almacenamiento del fabricante del aparato. Consulte las instrucciones pertinentes.
- No coloque bebidas carbonatadas o gaseosas en el compartimento del congelador, ya que podría acumularse presión en el recipiente, lo que podría provocar que explote y dañe el aparato (si hay un compartimento congelador).
- Los polos de hielo pueden provocar quemaduras por congelación si se consumen directamente del aparato (si hay un compartimento congelador).
- Para evitar la contaminación de los alimentos, siga estas instrucciones:
- Evite dejar la puerta abierta durante períodos prolongados, ya que esto puede aumentar significativamente la temperatura dentro de los compartimentos del aparato.
- Limpie periódicamente las superficies que entran en contacto con alimentos y los sistemas de drenaje accesibles.
- Limpie los tanques de agua si no se han usado durante 48 horas. Enjuague el sistema de agua conectado a una toma de agua si no se ha extraído agua durante 5 días.
- Guarde la carne y el pescado crudos en recipientes adecuados en el refrigerador para evitar que entren en contacto con otros alimentos o goteen sobre ellos.
- Los compartimentos de alimentos congelados de dos estrellas (si están disponibles en el aparato) son adecuados para almacenar alimentos precongelados, hacer helado y producir cubitos de hielo.
- Los compartimentos de una, dos y tres estrellas (si están disponibles en el aparato) no son adecuados para congelar alimentos frescos.
- Si el aparato va a dejarse vacío durante períodos prolongados, apáguelo, descongélelo, límpielo y séquelo y deje la puerta abierta para evitar que se forme moho en su interior.

## CUIDADO Y LIMPIEZA

---

- Antes de realizar cualquier mantenimiento, apague el aparato y desconecte el enchufe de la toma de corriente.
- No limpie el aparato con objetos metálicos.
- No utilice objetos afilados para retirar la escarcha del aparato. Utilice una rasqueta de plástico.
- Revise regularmente el desagüe del refrigerador para ver si hay agua descongelada. Límpielo si es necesario. Si el desagüe está obstruido, se acumulará agua en la parte inferior del aparato.

## **INSTALACIÓN**

---

### **¡Importante!**

- Para la conexión eléctrica, seguir cuidadosamente las instrucciones proporcionadas en los párrafos específicos.
- Desembale el aparato y compruebe si hay daños visibles. No lo conecte si está dañado. Informe inmediatamente de cualquier daño al vendedor donde lo compró. En tal caso, conserve el embalaje.
- Es aconsejable esperar al menos cuatro horas antes de conectar el aparato, para permitir que el aceite fluya nuevamente al compresor.
- Asegúrese de que haya una circulación de aire adecuada alrededor del aparato, ya que una ventilación insuficiente puede provocar sobrecalentamiento. Siga las instrucciones de instalación pertinentes para garantizar una ventilación adecuada.
- Siempre que sea posible, los espaciadores del producto deben colocarse contra una pared para evitar el contacto o enganche con partes calientes (como el compresor o el condensador), lo que puede provocar quemaduras.
- El aparato no debe colocarse cerca de radiadores o cocinas.
- Después de la instalación, asegúrese de que el enchufe de red permanezca accesible.

## **SERVICIO**

---

- Cualquier trabajo eléctrico necesario para el mantenimiento del aparato deberá ser realizado por un electricista calificado o una persona competente.
- Este producto debe ser reparado por un Centro de Servicio autorizado y solo deben utilizarse repuestos originales.

## **AHORRO DE ENERGÍA**

---

- No coloque alimentos calientes en el aparato.
- No coloque los alimentos demasiado juntos, ya que esto impide la circulación adecuada del aire.
- Asegúrese de que los alimentos no toquen la parte posterior de los compartimentos.
- Si se corta la electricidad, no abra la(s) puerta(s).
- No abra la(s) puerta(s) con frecuencia.
- No deje la(s) puerta(s) abiertas durante un período prolongado de tiempo.
- No ajuste el termostato a temperaturas excesivamente frías.
- Se recomienda no quitar todos los accesorios, como cajones, estantes y balcones, ya que mantenerlos en su lugar puede ayudar a reducir el consumo de energía.

## PROTECCIÓN DEL MEDIO AMBIENTE

---



Este aparato no contiene gases que puedan dañar la capa de ozono, ni en su circuito refrigerante ni en sus materiales de aislamiento. No debe



desecharse junto con la basura doméstica. La espuma aislante contiene gases inflamables; por lo tanto, debe desecharse de acuerdo con la normativa local sobre eliminación de electrodomésticos. Consulte a las autoridades locales para obtener información. Evite dañar la unidad de refrigeración, especialmente el intercambiador de calor. Los materiales de este aparato marcados con el símbolo de reciclaje son reciclables.



El símbolo en el producto o su embalaje indica que este producto no debe tratarse como residuo doméstico. Debe llevarse a un punto de recogida adecuado para el reciclaje de aparatos eléctricos y electrónicos. Al garantizar la correcta eliminación de este producto, ayudará a prevenir posibles consecuencias negativas para el medio ambiente y la salud humana derivadas de una gestión inadecuada de los residuos. Para obtener información más detallada sobre el reciclaje de este producto, póngase en contacto con su ayuntamiento, el servicio de recogida de residuos domésticos o la tienda donde lo adquirió.

## MATERIALES DE EMBALAJE

---

Los materiales marcados con el símbolo son reciclables. Deseche el embalaje en los contenedores de recogida adecuados para garantizar su correcto reciclaje.

## ELIMINACIÓN DEL APARATO

---

1. Desconecte el enchufe de la toma de corriente.
2. Corte el cable de alimentación y deséchelo de forma adecuada.



### ¡Advertencia!

Durante el uso, el mantenimiento y la eliminación del aparato, preste atención al símbolo similar al que se muestra a la izquierda. Se encuentra en la parte trasera del aparato (en el panel trasero o en el compresor) y se muestra en amarillo o naranja. Este símbolo de advertencia de riesgo de incendio indica la presencia de materiales inflamables en las tuberías de refrigerante y el compresor. Mantenga el aparato alejado de llamas abiertas o fuentes de ignición durante el uso, el mantenimiento y la eliminación.

## DESCRIPCIÓN GENERAL DEL PRODUCTO

Esta ilustración es sólo a modo de sugerencia, para más detalles consulte su aparato.

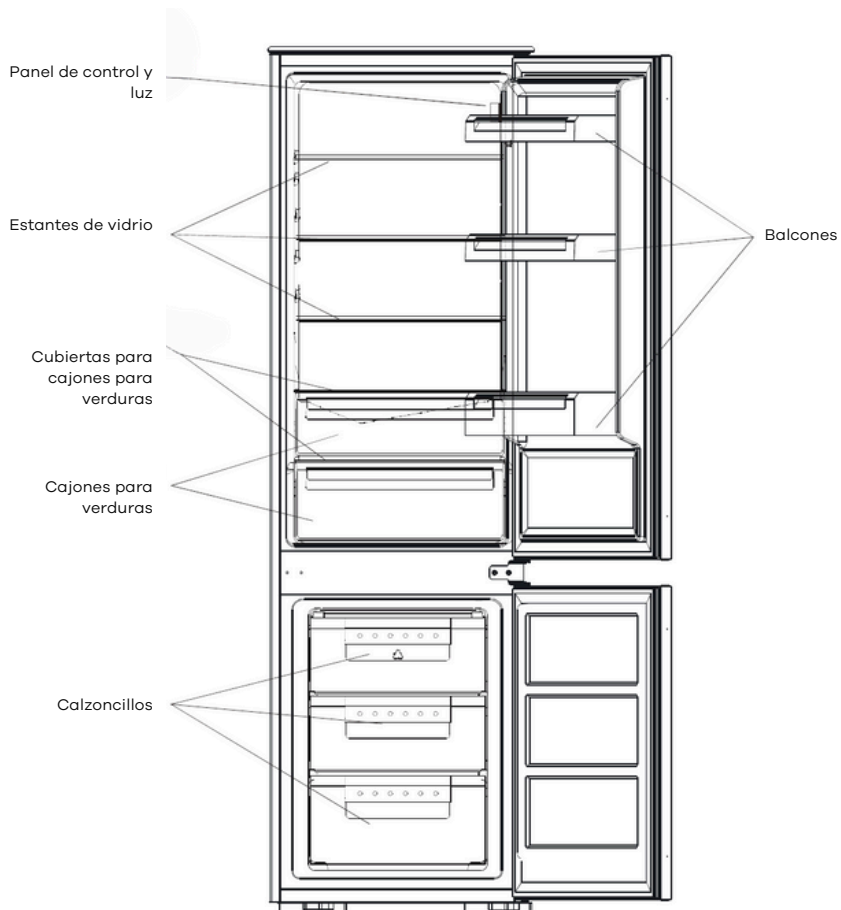

# INSTALACIÓN

## PUERTA INVERSA

Herramientas necesarias: destornillador Philips, destornillador de punta plana, llave hexagonal.

- Asegúrese de que la unidad esté desenchufada y vacía.
- Para retirar la puerta, es necesario inclinar la unidad hacia atrás. Debe apoyarla sobre un soporte sólido para que no se resbale durante el proceso de inversión de la puerta.
- Se deben guardar todas las piezas retiradas para realizar la reinstalación de la puerta.
- No coloque la unidad en posición horizontal ya que esto puede dañar el sistema de refrigeración.
- Es mejor que 2 personas manipulen la unidad durante el montaje.

Desatornille la bisagra superior. Luego, levante la puerta superior y colóquela sobre una superficie acolchada para evitar rayones.



Desatornille la bisagra central, luego levante la puerta inferior y colóquela sobre una superficie acolchada para evitar rayarla.

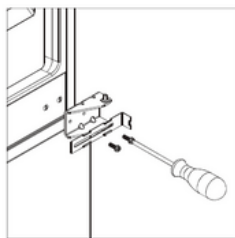

Retire el pasador de la bisagra inferior de derecha a izquierda.

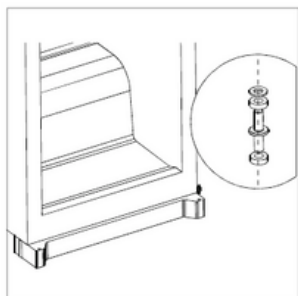

Mueva el soporte central de izquierda a derecha. Luego, vuelva a colocar la puerta inferior.

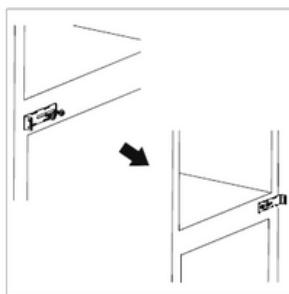

Vuelva a colocar la bisagra central en el lado izquierdo. Asegúrese de que la puerta inferior esté alineada horizontal y verticalmente, de modo que los sellos estén bien cerrados por todos lados antes de apretar la bisagra central.

Desatornille el pasador superior de la bisagra. Luego, gire la bisagra y atornille el pasador.

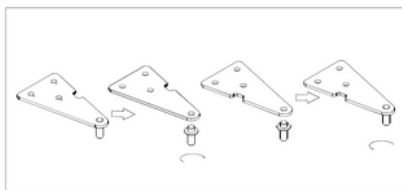
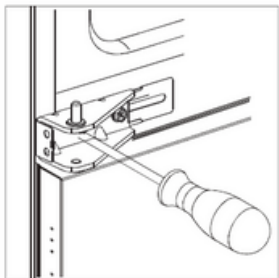

Vuelva a colocar la puerta superior y luego la bisagra superior del lado izquierdo. Asegúrese de que la puerta superior esté alineada horizontal y verticalmente, de modo que los sellos estén cerrados por todos lados antes de apretar la bisagra superior. Si es necesario, puede usar una llave inglesa para apretar la bisagra.

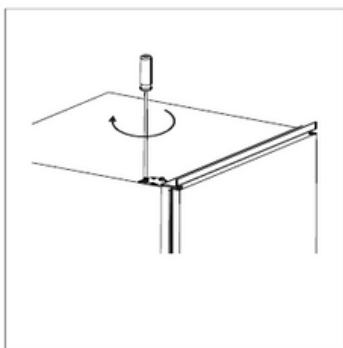

Comprobación y limpieza de juntas de puertas.

① Para probarlos:

Método 1: Sujete un trozo de papel delgado en varios puntos. Debe ser difícil sacarlo en todos los puntos.

Método 2: Coloque una linterna en un estante y apunte la luz hacia la junta. Cierre la puerta para ver si hay fugas de luz.

② Si el sello no es uniforme en todas partes:

Caliente el sello en los lugares apropiados frente a usted con un secador de pelo y sáquelo con los dedos.

③ Tenga cuidado de mantener limpios los sellos de la puerta.

Los alimentos y bebidas pegajosos pueden hacer que los sellos se adhieran al gabinete y se rompan al abrir la puerta.

Lave el sello con un detergente suave y agua tibia. Enjuáguelo y séquelo bien después de limpiarlo.

¡Precaución! El aparato solo debe encenderse después de que las juntas de la puerta estén completamente secas.

## KITS PARA INSTALACIÓN

---



Guía × 4



Cubierta de  
guía × 4

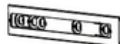

Control  
deslizante × 4



Cubierta  
deslizante × 4



Tornillo corto × 27



Tornillo largo × 2



Sello de goma × 1

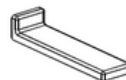

Cubierta del  
soporte central × 2

## INSTALAR EL APARATO

1. Asegúrese de que el tamaño del gabinete y la ventilación sean suficientes.

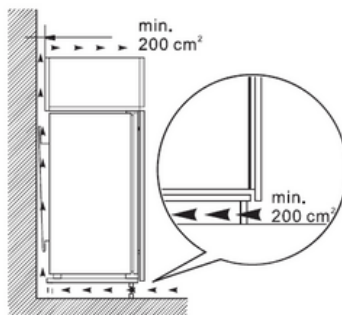
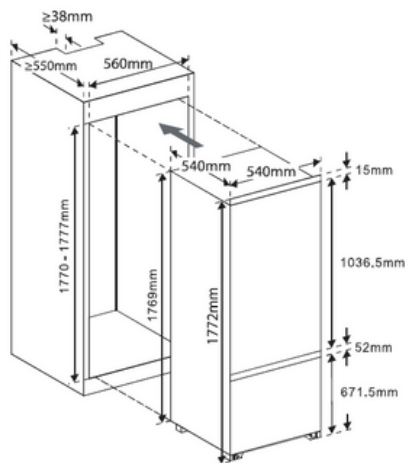

2. Empuje el aparato lenta y cuidadosamente dentro del gabinete.  
Asegúrese de que el lado de apertura esté lo más cerca posible de la pared del gabinete.

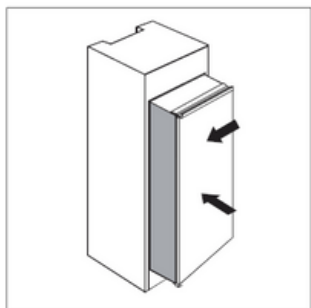

3. Atornille una guía a los orificios en el costado de la puerta del aparato usando un tornillo corto. Inserte el control deslizante en la guía, luego abra y cierre completamente la puerta del aparato y la puerta de madera para verificar si la puerta de madera puede cerrarse total y suavemente.

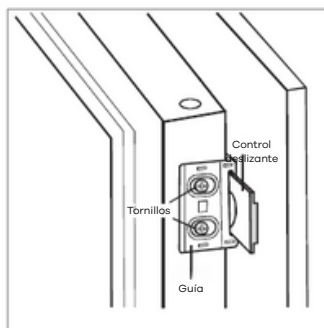

4. Abra la puerta del aparato y la puerta de madera juntas y marque la posición del control deslizante cuando pueda funcionar bien en todos los ángulos durante la apertura y el cierre.  
Retire la corredera de la guía y fijela a la puerta de madera con tres tornillos cortos. Luego, fije la cubierta a la corredera.

5. Desatornille la guía de la puerta del aparato.  
6. Repita los pasos 2 a 5 para fijar los otros tres controles deslizantes y cubiertas.

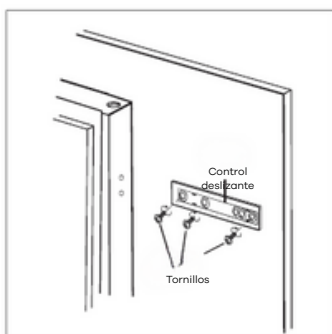

7. Coloque cuatro guías con deslizadores y fijelas con tornillos cortos. Luego, fije las cubiertas de las guías con las guías.

8. Verifique nuevamente que la puerta pueda cerrarse y abrirse suavemente y que el aparato esté bien sellado.

En caso contrario, ajuste ligeramente la unidad.  
A continuación fije el soporte inferior al mueble de madera utilizando 2 tornillos largos.

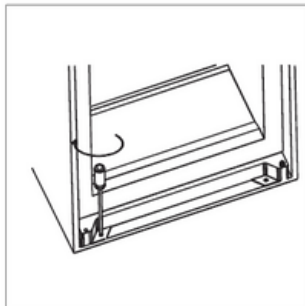
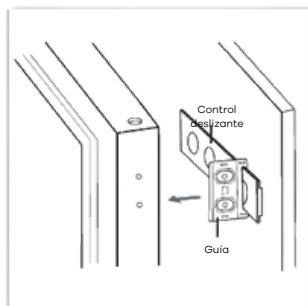

9. Fije el soporte superior al gabinete de madera usando tornillos cortos.



10. Coloque el sello de goma en el espacio entre la unidad y el gabinete de madera en el lado de la apertura de la puerta.

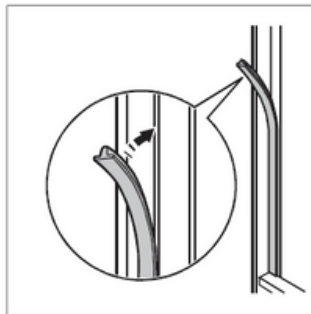

11. Atornille los dos soportes centrales al gabinete de madera usando tornillos cortos.  
A continuación, coloque las cubiertas del soporte central sobre los soportes de ambos lados.

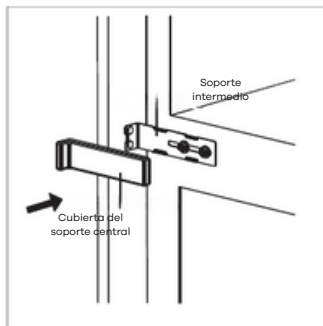
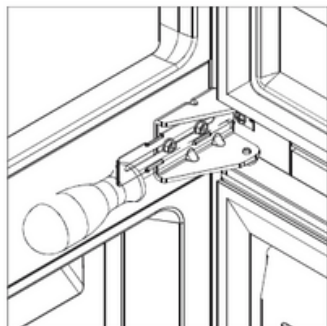

# USO DIARIO

## Estreno

### LIMPIEZA DEL INTERIOR

- Antes de usar el aparato por primera vez, lave el interior y todos los accesorios con agua tibia y un jabón neutro suave para eliminar el olor característico de un producto nuevo. A continuación, séquelo bien.
- Importante: No utilice detergentes ni polvos abrasivos, ya que pueden dañar el acabado.

### PANEL DE CONTROL

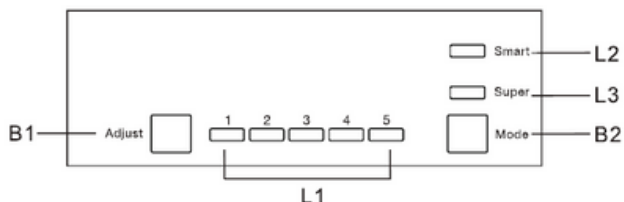

Botones	B1	Presione para ajustar la configuración del compartimiento del refrigerador en un ciclo de 1, 2, 3, 4 a 5.
	B2	Presione para seleccionar el modo entre Inteligente, Súper y configuración del usuario.
Luces	L1	Muestra la configuración del compartimento frigorífico.
	L2	Las luces se encienden una vez que se selecciona el modo inteligente.
	L3	Las luces se encienden una vez que se selecciona el modo Súper.

## OPERACIÓN

---

Ajuste de temperatura	<ul style="list-style-type: none"><li>• Presione el botón Modo (B2) para seleccionar la configuración del usuario.</li><li>• Presione el botón de ajuste (B1) para ajustar la configuración del refrigerador.</li><li>• Ajuste más alto = temperatura más baja.</li><li>• La temperatura del congelador se controla automáticamente en torno a -18 °C.</li></ul>
Modo inteligente	<ul style="list-style-type: none"><li>• Presione el botón Mode (B2) para seleccionar el modo inteligente.</li><li>• El aparato funcionará automáticamente en función de la temperatura ambiente.</li></ul>
Súper modo	<ul style="list-style-type: none"><li>• Presione el botón Mode (B2) para seleccionar el modo Super.</li><li>• El aparato funcionará para enfriar al máximo el compartimento del congelador.</li><li>• Después de 54 horas, la configuración de temperatura original se restaurará automáticamente.</li></ul>
Apague el aparato	<ul style="list-style-type: none"><li>• Mantenga presionado el botón de ajuste (B1) durante 5 segundos para apagar el aparato.</li><li>• Presione nuevamente durante 5 segundos para volver a encenderlo.</li></ul>
Por Alarma Abierta	<ul style="list-style-type: none"><li>• La alarma sonará si la puerta se deja abierta durante 90 segundos y no se detendrá hasta que la puerta se cierre.</li></ul>

## CONSEJOS PARA EL ALMACENAMIENTO DE ALIMENTOS

---

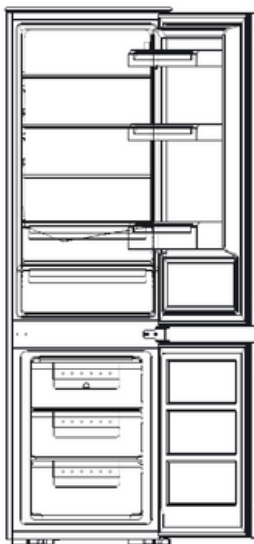

## Compartimento frigorífico

- Coloque la mantequilla y el queso para untar en la rejilla superior de la puerta del refrigerador. Ahí es donde la temperatura es más alta.
- Guarde las conservas, los frascos y los huevos en el estante central de la puerta. Los huevos se conservan mejor en la bandeja para huevos incluida.
- Coloque los envases y botellas de bebidas en los estantes inferiores grandes de la puerta. Coloque los envases llenos más cerca de la bisagra para reducir la tensión en la puerta.
- Coloque los alimentos cocinados y horneados en los estantes de vidrio.
- Coloque la carne fresca, la caza, las aves, el tocino, las salchichas y el pescado crudo en la tapa de vidrio, encima del cajón de las verduras. Aquí es donde la temperatura es más baja.
- Coloque frutas y verduras frescas en los cajones de verduras.
- Guarde el alcohol fuerte únicamente en posición vertical y bien cerrado.
- Deje que los alimentos calientes se enfríen antes de colocarlos en el refrigerador.



## Compartimento congelador

- Coloque el helado, la fruta congelada y los alimentos horneados congelados en el cajón superior.
- Coloque las verduras y patatas fritas congeladas en el cajón del medio.
- Coloque la carne, las aves y el pescado crudos en el cajón inferior.

## PRECAUCIÓN

- El aparato podría no funcionar correctamente si la temperatura ambiente supera o desciende por debajo del rango especificado durante un período prolongado. La temperatura puede aumentar en los compartimentos del refrigerador y del congelador, lo que puede provocar que los alimentos almacenados se echen a perder más rápidamente.
- Asegúrese siempre de mantener la temperatura ambiente prescrita.
- Este refrigerador está diseñado para su uso a temperaturas ambiente de +16°C a +38°C.

## RECOMENDACIÓN DE AJUSTE DE TEMPERATURA

Recomendación de ajuste de temperatura		
Temperatura ambiente	Ajuste de temperatura	
Cálido 29°C - 38°C		Establecer en 1-3
Normal 22°C - 28°C		Establecer en 3-4
Frío 16°C - 22°C		Establecer en 4-5

La información anterior proporciona a los usuarios recomendaciones sobre la configuración de la temperatura.

### IMPACTO EN EL ALMACENAMIENTO DE ALIMENTOS

- Según la configuración recomendada, el mejor tiempo de conservación del frigorífico no es más de 3 días.
- Según la configuración recomendada, el mejor tiempo de almacenamiento del congelador no es más de 1 mes.
- El mejor tiempo de almacenamiento puede reducirse con otras configuraciones.

Nota: Puede ajustar el controlador de temperatura consultando la siguiente etiqueta "OK".

## LA PARTE MÁS FRÍA DEL REFRIGERADOR

---



El símbolo indica la ubicación de la parte más fría de su refrigerador.

Esta área está entre el cajón de verduras en la parte inferior y el símbolo en la parte superior, o el estante a la misma altura.

Para mantener la temperatura en esta zona, asegúrese de no cambiar la posición de este estante.

## INSTALACIÓN DEL INDICADOR DE TEMPERATURA

---

Para ayudarle a ajustar correctamente su refrigerador, está equipado con un indicador de temperatura que puede utilizar para controlar la temperatura promedio en la zona más fría.

### INDICADOR DE TEMPERATURA: LA PARTE MÁS FRÍA DE TU REFRIGERADOR

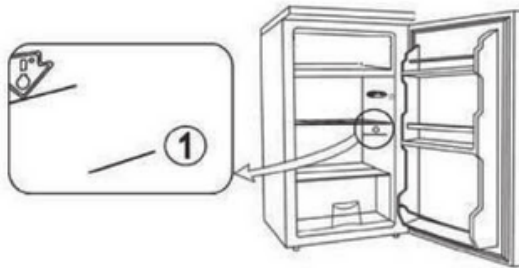

## COMPROBACIÓN DE LA TEMPERATURA EN LA ZONA MÁS FRÍA

---

- Utilizando el indicador de temperatura, deberás comprobar periódicamente que la temperatura sea la correcta en la parte más fría de tu frigorífico.
- La temperatura dentro de su refrigerador depende de varios factores, como la temperatura ambiente exterior, qué tan lleno esté su refrigerador y con qué frecuencia abre la puerta.
- Tenga en cuenta estos factores al ajustar su aparato.



Ajuste correcto



Temperatura demasiado alta:  
ajuste el termostato

- Cuando el indicador muestra "OK", significa que su termostato está configurado correctamente y la temperatura en la parte más fría está por debajo de +4°C.
- Si el indicador está blanco, significa que la temperatura es demasiado alta, por lo que deberá aumentar el termostato y esperar 12 horas antes de verificar nuevamente.
- Después de cargar el refrigerador o abrir la puerta, el indicador puede volverse blanco durante unos segundos.

## ACCESORIOS

---

### Estantes móviles

Las paredes del frigorífico están dotadas de una serie de guías para que los estantes puedan colocarse como se desee.

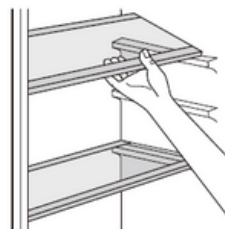

### Posicionamiento de los balcones de la puerta

Para permitir el almacenamiento de paquetes de alimentos de diferentes tamaños, los balcones de la puerta se pueden ajustar a diferentes alturas.

Para realizar estos ajustes proceda de la siguiente manera:

Tire suavemente del balcón en la dirección de las flechas hasta que se suelte y luego vuelva a colocarlo como desee.

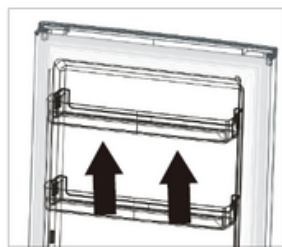

## **CONGELAR ALIMENTOS FRESCOS**

---

- El compartimento congelador es adecuado para congelar alimentos frescos y para almacenar alimentos congelados y ultracongelados durante períodos prolongados.
- Coloque los alimentos frescos que desea congelar en el compartimento del congelador.
- La cantidad máxima de alimentos que se puede congelar en 24 horas se especifica en la placa de características.
- El proceso de congelación dura 24 horas, durante este periodo no añada más alimentos a congelar.

## **ALMACENAR ALIMENTOS CONGELADOS**

---

Al poner en marcha el aparato por primera vez, o después de un período sin utilizarlo, déjelo funcionar durante al menos 2 horas en la configuración más alta antes de colocar alimentos dentro de los compartimentos.

¡Importante! En caso de descongelación accidental (por ejemplo, si el corte de electricidad supera el tiempo indicado en el apartado "Tiempo de Levado" de la tabla de características técnicas), los alimentos descongelados deben consumirse rápidamente o cocinarse inmediatamente y volver a congelarse (solo después de su cocción).

## **DESCONGELACIÓN**

---

Los alimentos ultracongelados o congelados, antes de su uso, se pueden descongelar en el compartimento frigorífico o a temperatura ambiente, dependiendo del tiempo disponible para este proceso.

Los trozos pequeños incluso pueden cocinarse directamente congelados, sin descongelarlos previamente. En este caso, el tiempo de cocción será mayor.

## **CUBITOS DE HIELO**

---

Este aparato puede estar equipado con una o más bandejas de cubitos de hielo para producir hielo.

## CONSEJOS Y SUGERENCIAS ÚTILES

---

### 1- Consejos para la congelación

Para ayudarle a aprovechar al máximo el proceso de congelación, aquí hay algunos consejos importantes:

- La cantidad máxima de alimentos que se puede congelar en 24 horas se muestra en la placa de características.
- El proceso de congelación dura 24 horas. No se debe añadir ningún alimento adicional durante este periodo.
- Congele únicamente alimentos de primera calidad, frescos y perfectamente limpios.
- Prepare los alimentos en porciones pequeñas para garantizar una congelación rápida y completa y para permitir la descongelación posterior sólo de la cantidad necesaria.
- Envuelva la comida en papel de aluminio o polietileno y asegúrese de que los paquetes sean herméticos.
- No permita que los alimentos frescos no congelados entren en contacto con alimentos ya congelados, para evitar que aumente la temperatura de estos últimos.
- Los alimentos magros se conservan mejor y durante más tiempo que los grasos; la sal reduce la vida útil de los alimentos.
- Los helados de agua, si se consumen inmediatamente después de sacarlos del compartimento del congelador, pueden provocar quemaduras por congelación en la piel.
- Es aconsejable etiquetar cada paquete con la fecha de congelación, para facilitar su correcto uso y evitar quemaduras por congelación.
- Hacer un seguimiento del tiempo de almacenamiento es más fácil si indica la fecha de congelación en cada paquete.

### 2- Consejos para el almacenamiento de alimentos congelados

Para obtener el mejor rendimiento de este aparato, siga estas pautas:

- Asegúrese de que el minorista haya almacenado correctamente los alimentos congelados comercialmente.
- Transfiera los alimentos congelados del almacén al congelador lo más rápido posible.
- Evite abrir la puerta con frecuencia o dejarla abierta más tiempo del necesario para ayudar a mantener la temperatura interna correcta.
- Una vez descongelados, los alimentos se deterioran rápidamente y no deben volver a congelarse.
- No exceda el período de almacenamiento indicado por el fabricante del alimento.

### **3- Consejos para la refrigeración de alimentos frescos**

Para obtener el mejor rendimiento:

- No guarde alimentos calientes ni líquidos que se evaporen en el refrigerador.
- Siempre cubra o envuelva los alimentos, especialmente si tienen un olor o sabor fuerte.

### **4- Consejos para la refrigeración**

- Carne (todo tipo): Envuélvala en bolsas de polietileno y colóquela en los estantes de vidrio sobre el cajón de las verduras. Por seguridad, guárdela así solo uno o dos días como máximo.
- Alimentos cocinados, platos fríos, etc.: Se deberán tapar y podrán colocarse en cualquier estante.
- Frutas y verduras: Límpielas bien antes de colocarlas en el/los cajón(es) especial(es) provisto(s).
- Mantequilla y queso: Guárdelos en recipientes herméticos o envuélvalos en papel de aluminio o bolsas de polietileno para minimizar la exposición al aire.
- Botellas de leche: Asegúrate de que tengan tapón y guárdalas en los balcones de las puertas.
- Los plátanos, las patatas, las cebollas y el ajo no deben almacenarse en el refrigerador a menos que estén envasados, ya que son sensibles al frío y pueden estropearse.

## LIMPIEZA

---

Por razones de higiene, el interior del aparato, incluidos todos los accesorios internos, debe limpiarse periódicamente.

¡Precaución! El aparato no debe estar conectado a la red eléctrica durante la limpieza para evitar el riesgo de descarga eléctrica. Antes de limpiarlo, apague el aparato y desenchúfelo de la red eléctrica, o bien, desconecte el disyuntor o retire el fusible.

Nunca limpie el aparato con un limpiador a vapor, ya que la humedad puede acumularse en los componentes eléctricos y suponer un riesgo de descarga eléctrica. Además, los vapores calientes pueden dañar las piezas de plástico. El aparato debe estar completamente seco antes de volver a utilizarse.

¡Importante! Ciertas sustancias, como los aceites etéreos y los disolventes orgánicos, pueden dañar las piezas de plástico. Entre ellas se incluyen el zumo de limón, el zumo de cáscara de naranja, el ácido butírico y los limpiadores que contienen ácido acético. Evite que estas sustancias entren en contacto con las superficies del aparato. No utilice limpiadores abrasivos.

### Limpiar el orificio de drenaje

Para evitar que el agua de descongelación se derrame en el refrigerador, limpie periódicamente el orificio de drenaje en la parte trasera del compartimento. Use un limpiador para limpiar el orificio, como se muestra en la imagen de la derecha.

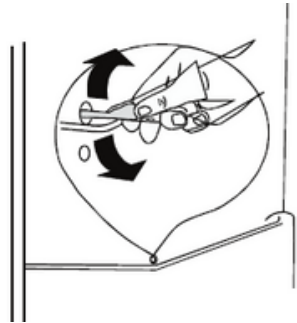

- No permita que dichas sustancias entren en contacto con las piezas del aparato.
- No utilice ningún limpiador abrasivo.
- Saque los alimentos del congelador. Guárdelos en un lugar fresco y bien tapados.
- Apague el aparato y desenchúfelo de la red eléctrica, o apague o desconecte el disyuntor o el fusible.
- Limpie el aparato y los accesorios interiores con un paño y agua tibia. Después de limpiarlo, límpielo con agua limpia y séquelo.
- Una vez que todo esté seco, vuelva a poner el aparato en servicio.

## **REEMPLAZAR LA LÁMPARA**

---

La lámpara interna es de tipo LED. Para reemplazarla, contacte con un técnico cualificado.

## **DESCONGELACIÓN DEL CONGELADOR**

---

Sin embargo, el compartimento del congelador se irá cubriendo progresivamente de escarcha, por lo que conviene retirarla.

Nunca utilice herramientas metálicas afiladas para raspar la escarcha del evaporador ya que podría dañarlo.

Sin embargo, cuando el hielo se vuelve muy espeso en el revestimiento interior, se debe realizar una descongelación completa de la siguiente manera:

- Desconecte el enchufe de la toma de corriente;
- Retire todos los alimentos almacenados, envuélvalos en varias capas de periódico y colóquelos en un lugar fresco;
- Mantenga la puerta abierta y coloque un recipiente debajo del aparato para recoger el agua descongelada;
- Una vez finalizada la descongelación, seque completamente el interior;
- Vuelva a colocar el enchufe en la toma de corriente para volver a poner en funcionamiento el aparato.

## MONTAJE Y DESMONTAJE

### ESTANTE DE VIDRIO

El estante de cristal se puede quitar y colocar en diferentes alturas.

Eliminar

Levante el estante de vidrio por la parte posterior y sáquelo.

Insertar

Empuje el estante de vidrio hacia atrás sobre el riel hasta que encaje.

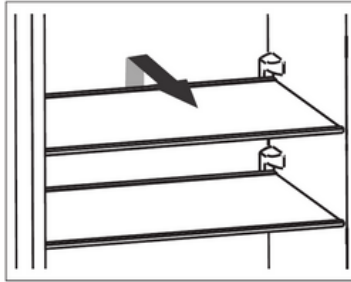

### CAJÓN PARA VERDURAS

El cajón de verduras es especialmente adecuado para almacenar frutas y verduras.

El cajón de verduras se puede cargar, descargar y quitar para limpiarlo.

La tapa del cajón de verduras se puede quitar para limpiarlo.

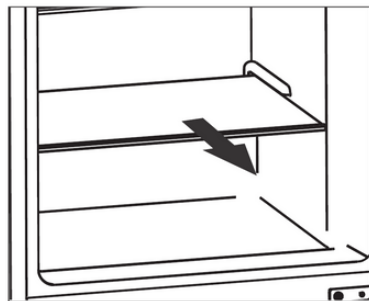
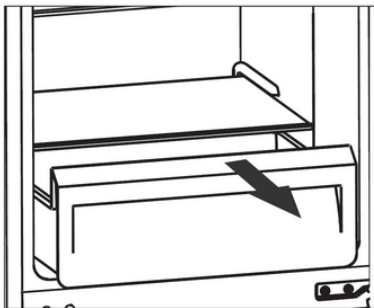

## ESTANTES DE PUERTA

Los estantes de la puerta se pueden quitar.

Eliminar

Presione las rejillas de la puerta hacia adentro en un lado hasta que ese lado se pueda sacar hacia arriba.

Insertar

Inserte los estantes de la puerta en la guía de un lado y empuje el otro lado hacia abajo hasta que encaje en su lugar.

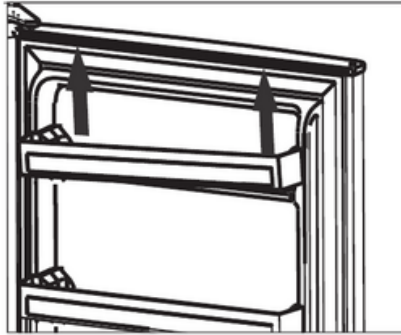

## BANDEJA DE HUEVOS

La cáscara del huevo se utiliza para almacenar huevos.

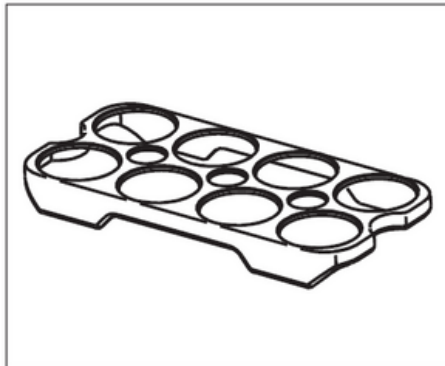

## SOLUCIÓN DE PROBLEMAS

¡Precaución! Antes de realizar cualquier reparación, desconecte el aparato de la fuente de alimentación. Cualquier reparación no descrita en este manual debe ser realizada únicamente por un electricista cualificado o una persona competente.

¡Importante! Algunos ruidos de funcionamiento son normales durante el uso, como los del compresor o la circulación del refrigerante.

Problema	Posible causa	Solución
El aparato no funciona	El enchufe de red no está enchufado o está suelto	Inserte el enchufe de red
	El fusible se ha fundido o está defectuoso	Compruebe el fusible y reemplácelo si es necesario.
	El zócalo está defectuoso	Las averías en la red eléctrica deben ser corregidas por un electricista.
	El aparato está apagado	Presione el botón "Ajustar" durante 5 segundos para encender el aparato.
El aparato enfría demasiado	La temperatura está configurada demasiado fría.	Gire el regulador de temperatura a una configuración más cálida temporalmente
La comida está demasiado caliente.	La temperatura no está correctamente ajustada	Por favor, consulte la sección de configuración de temperatura inicial.
	La puerta estuvo abierta durante un período prolongado	Abra la puerta sólo el tiempo que sea necesario
	Se colocó una gran cantidad de alimentos calientes en el aparato en las últimas 24 horas	Gire la regulación de temperatura a una configuración más fría temporalmente
	El aparato está cerca de una fuente de calor.	Por favor, mire en la sección de ubicación de instalación.
ruidos inusuales	El aparato no está nivelado	Ajuste el gabinete de madera si no está nivelado
	El aparato está tocando la pared u otros objetos.	Mueva el aparato ligeramente
	Un componente, por ejemplo una tubería, en la parte posterior del aparato está en contacto con otra parte del aparato o con la pared.	Si es necesario, doble con cuidado el componente para apartarlo del camino.
Agua en el suelo	El orificio de drenaje de agua está bloqueado	Ver la sección de limpieza y cuidado

**Si sigues todas las instrucciones, pero el problema no se soluciona, puedes enviar tu solicitud aquí:**

**<https://wiggo.eu/support/services/>**

## **Términos y condiciones generales de servicio y garantía (mayo de 2024)**

Estos términos y condiciones de servicio y garantía se aplican a las compras de electrodomésticos de cocina Wiggo en la región del Benelux después del 1 de mayo de 2024. Estamos comprometidos con un excelente servicio al cliente y calidad del producto; Para consultas o condiciones sobre compras anteriores, visite [www.wiggo.eu](http://www.wiggo.eu).

### **Artículo 1: Garantía**

En Wiggo, nos dedicamos a la excelente calidad y durabilidad de nuestros electrodomésticos de cocina y nos esforzamos por ofrecer una experiencia perfecta al cliente. En caso de cualquier problema, brindamos una solución adecuada, desde la reparación hasta el reemplazo, para garantizar su satisfacción.

¿Descubrió un defecto? Infórmalo a través de nuestro portal de servicios en [www.wiggo.eu/services](http://www.wiggo.eu/services) para obtener asistencia inmediata. Nuestros términos de garantía le brindan cinco años de garantía después de la compra de nuestros electrodomésticos.

### **Artículo 2: Exclusiones de la Garantía**

Aunque respaldamos la calidad de nuestros electrodomésticos de cocina, hay ciertos casos en los que la garantía no se aplica:

- a. Electrodomésticos de cocina que no fueron adquiridos como 'nuevos'!
- b. Defectos o daños en un electrodoméstico informados a Wiggo después del período de garantía de 5 años.
- c. Uso en un entorno no doméstico o con fines comerciales.
- d. Sobre el suministro de consumibles, repuestos y accesorios.
- e. Reparaciones no autorizadas y/o uso de repuestos no oficiales.
- f. Electrodomésticos de cocina: sin números de identificación legibles, adquiridos fuera del Benelux, vendidos como clase B o como modelos de exposición.
- g. Daños, desgaste normal por el uso o desviaciones menores que no afecten a la funcionalidad.
- h. Daños o defectos en accesorios, sellos de puertas y elementos frágiles como vidrios, plásticos y lámparas.
- i. Daños o defectos debidos a daños por agua u otras sustancias a las que el producto no es resistente, como el uso de un agente de limpieza inadecuado.
- j. Daños o defectos por uso, operación, carga, montaje y/o mantenimiento inadecuados.
- k. Daños o defectos fuera del aparato, incluidos daños emergentes e indirectos.
- l. Daños o defectos causados por acciones no acordes con el manual.
- m. Daños o pérdidas normalmente cubiertos por el seguro del hogar.
- n. Daños o defectos debidos a fluctuaciones de potencia y voltaje que excedan el rango de tolerancia indicado por Wiggo.
- o. Daños o defectos causados por negligencia del usuario.
- p. Daños causados por o resultantes de una causa externa.

### **Artículo 3: Reclamo de garantía**

- a. ¿Problemas con su producto? Infórmalo inmediatamente, a más tardar en un plazo de 48 horas,

a través de [www.wiggo.eu/services](http://www.wiggo.eu/services).

- b. Envíenos una copia de su comprobante de compra, ya que es necesario para su reclamo de garantía.
- c. Le mantendremos informado sobre el proceso de gestión por correo electrónico o por teléfono.
- d. En caso de sustitución, el período de garantía original sigue siendo válido.
- e. Las piezas y aparatos sustituidos pasan a ser propiedad de Wiggo.

### **Artículo 4: Servicio posgarantía**

- a. ¿Problemas con los electrodomésticos de tu cocina después del período de garantía? Rellene el formulario de servicio en [www.wiggo.eu/services](http://www.wiggo.eu/services).
- b. Los costos de envío y/o tarifas de llamada para inspección, reparación o piezas corren por su cuenta.
- c. Proporcionamos una estimación de costos para la inspección y reparación por adelantado. Tras la aprobación, le enviaremos una solicitud de pago y luego programaremos una cita.
- d. Cualquier coste adicional se comunicará claramente después de la reparación.
- mi. El pago al técnico de servicio autorizado es fácil de realizar mediante un código QR o una solicitud de pago.

### **Artículo 5: Reclamaciones**

Además de cualquier derecho que surja de las garantías legales u otras garantías que haya celebrado, no tiene derecho a ningún otro reclamo que los mencionados en esta garantía.

### **Artículo 6: Uso Internacional**

Si lleva su electrodoméstico Wiggo a otro país, la garantía ya no se aplicará. Consulte las garantías locales y asegúrese de que su electrodoméstico cumpla con los requisitos técnicos (como voltaje, frecuencia, tipo de gas, etc.) y condiciones climáticas del lugar.

### **Artículo 7: Visita de Servicio y Mantenimiento**

- a. Si el técnico determina que no hay ningún problema real (el producto funciona como debería), se le cobrará la visita del técnico. Estos costos se basan en las tarifas vigentes en ese momento.
- b. Los electrodomésticos que no funcionen o estén defectuosos deben estar vacíos y limpios cuando el técnico de servicio autorizado venga a repararlos o reemplazarlos. Si no es así, el técnico o transportista podrá rechazar la sustitución y cobrar por la misma.
- c. El pago al técnico de servicio autorizado es fácil de realizar mediante un código QR o una solicitud de pago.

### **Artículo 8: Responsabilidad**

Sólo somos responsables hasta el monto cubierto por nuestro seguro. Tenga en cuenta: para electrodomésticos de cocina que no sean Wiggo o cancelaciones tardías (al menos con 24 horas de anticipación), se aplicarán cargos. Estos cargos se basan en las tarifas vigentes en ese momento.

### **Artículo 9: Protección de Datos**

Durante la prestación del servicio, Wiggo recopila y procesa datos personales. Puede encontrar más información al respecto en [www.wiggo.eu](http://www.wiggo.eu).

### **Artículo 10: Ley y Controversias**

Estas condiciones de garantía y servicio están sujetas a la ley holandesa, con excepción de la Convención de Ventas de Viena. Los conflictos serán resueltos por el tribunal holandés competente.



[www.wiggo.eu](http://www.wiggo.eu)

**¡Visite nuestro sitio web!**

# WIGGO



# ANLEITUNG MANUAL

**COMBI**

- Sicherheitshinweise
- Installationsanweisungen
- Bedienung des Produkts

## Modelle

---

WR-BC178D

WR-BC178E

Bedienungsanleitung

wiggo.eu

**5 JAHRE**  
GARANTIE

# Großes Hallo!



## Treten Sie unserer Community bei!

Vielen Dank, dass Sie uns erlauben, mit Ihnen zu kochen und Teil Ihrer warmen Küche zu sein. Wir sind überglücklich, Sie in unserer Wiggo-Community zu haben und können es kaum erwarten, mehr Positivität an Ihren Ort zu bringen.

Lassen Sie Ihrer Kreativität freien Lauf und machen Sie ein Selfie mit Ihrem neuen Koch-Buddy, um mit uns tolle Preise zu gewinnen.

Vergessen Sie nicht, uns zu markieren! @wiggo\_eu

**Auf frische Mahlzeiten!**

**Holen Sie sich die  
Unterstützung,  
die Sie brauchen!**



SCANNEN SIE MICH, UM

**Holen Sie sich die aktuellste  
Version dieses Handbuchs!**

[wiggo.eu/support/downloads/](http://wiggo.eu/support/downloads/)



SCANNEN SIE MICH, UM

**Registrieren Sie Ihr  
Produkt!**

[wiggo.eu/support/register/](http://wiggo.eu/support/register/)



SCANNEN SIE MICH, UM

**Lesen Sie die  
Garantiebedingungen!**

[docs.wiggo.eu/books/mzsp/](http://docs.wiggo.eu/books/mzsp/)



SCANNEN SIE MICH, UM

**Füllen Sie das  
Serviceanforderungsformular aus!**

[wiggo.eu/support/services/service-request-form/](http://wiggo.eu/support/services/service-request-form/)



SCANNEN SIE MICH, UM

**Füllen Sie das  
Teileanforderungsformular aus!**

[wiggo.eu/support/services/part-request-form/](http://wiggo.eu/support/services/part-request-form/)

# UNSERE DIENSTLEISTUNGEN

Schnelle  
Lieferung



Wartung



Schnelle  
Reparatur



Installation

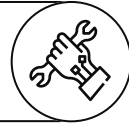

# Bitte lesen Sie zuerst die Bedienungsanleitung!

Lieber Kunde,

Wir möchten, dass Sie den größtmöglichen Nutzen aus diesem Produkt ziehen, das in modernen Anlagen auf der Grundlage hoher Qualität hergestellt wird.

Lesen Sie diese Anleitung daher vor der Inbetriebnahme sorgfältig durch und bewahren Sie sie für späteres Nachschlagen auf. Sollten Sie das Produkt an Dritte weitergeben, geben Sie es bitte zusammen mit der Bedienungsanleitung weiter.

Diese Bedienungsanleitung hilft Ihnen, das Produkt richtig und sicher zu verwenden.

- Lesen Sie die Bedienungsanleitung, bevor Sie das Produkt einrichten und in Betrieb nehmen.
- Beachten Sie unbedingt die sicherheitsrelevanten Hinweise.
- Bitte bewahren Sie die Bedienungsanleitung für den Fall der Fälle griffbereit auf.
- Lesen Sie auch die anderen dem Produkt beiliegenden Dokumente.

Der Hersteller übernimmt keine Verantwortung für Schäden oder Brände, die durch mögliche Probleme aufgrund der Nichtbeachtung der in diesem Handbuch enthaltenen Anweisungen verursacht werden.

Bei allen Fragen wenden Sie sich bitte an das autorisierte Servicecenter.











Bitte beachten Sie, dass diese Bedienungsanleitung auch für andere Versionen gültig sein kann.

Aufgrund unterschiedlicher Hersteller kann es zwischen den Versionen Unterschiede geben, die Reinigungs- und Wartungsbedingungen sind jedoch gleich.

Der Kunde ist gesetzlich verpflichtet, die neueste Version des Handbuchs zu prüfen, die online unter [docs.wiggo.eu](https://docs.wiggo.eu) verfügbar ist, da das Handbuch regelmäßig aktualisiert wird.

## Symbolerklärung:

In dieser Bedienungsanleitung werden folgende Symbole verwendet.

	<b>Stromschlagwarnung</b>		<b>Warnung vor Brandgefahr</b>
	Dieses Symbol weist darauf hin, dass durch elektrische Spannung Gefahr für Leben und Gesundheit von Personen besteht.		Warnung vor Brandgefahr
	<b>Gefahr</b>		<b>Information</b>
	Dieses Symbol weist darauf hin, dass durch hochentzündliches Gas Gefahren für Leben und Gesundheit von Personen bestehen.		Wichtige Informationen oder hilfreiche Anweisungen zur Verwendung dieses Geräts
	<b>Vorsicht</b>		<b>Warnung</b>
	Das Signalwort bezeichnet eine Gefährdung mit einem geringen Risikograd, die, wenn sie nicht vermieden wird, eine geringfügige oder mäßige Verletzung zur Folge haben kann.		Das Signalwort bezeichnet eine Gefährdung mit einem mittleren Risikograd, die, wenn sie nicht vermieden wird, den Tod oder eine schwere Verletzung zur Folge haben kann.
	<b>Aufmerksamkeit</b>		<b>Hinweise beachten</b>
	Das Signalwort weist auf eine wichtige Information hin (z. B. Sachschaden), jedoch nicht auf eine Gefahr.		Dieses Symbol weist darauf hin, dass ein Servicetechniker dieses Gerät nur gemäß der Bedienungsanleitung bedienen und warten darf.
	<b>Warnung vor heißen Oberflächen</b>		<b>CE-Kennzeichnung</b>
	Warnung vor heißen Oberflächen		Zum Herstellungsdatum wurde dieses Produkt geprüft und entspricht den Spezifikationen der CE-Kennzeichnung



# Inhalt

---

**SICHERHEITSHINWEISE**

**PRODUKTÜBERSICHT**

**INSTALLATION**

**BENUTZEROBERFLÄCHE**

**TÄGLICHER GEBRAUCH**

## **SICHERHEITSHINWEISE**

Lesen Sie diese Bedienungsanleitung im Interesse Ihrer Sicherheit und zur Gewährleistung einer korrekten Verwendung vor der Installation und erstmaligen Verwendung des Geräts sorgfältig durch.

Sie enthält wichtige Hinweise und Warnungen. Um unnötige Fehler und Unfälle zu vermeiden, ist es wichtig, dass alle Personen, die das Gerät benutzen, mit seiner Bedienung und den Sicherheitsfunktionen gründlich vertraut sind.

Bewahren Sie diese Anleitung auf und sorgen Sie dafür, dass sie bei einem Transport oder Verkauf des Geräts mitgeführt wird. So sind alle Benutzer des Geräts während seiner gesamten Nutzungsdauer über dessen Bedienung und Sicherheitsvorkehrungen informiert.

Befolgen Sie zum Schutz von Leben und Eigentum die in dieser Bedienungsanleitung beschriebenen Vorsichtsmaßnahmen, da der Hersteller nicht für Schäden verantwortlich ist, die durch die Nichtbeachtung dieser Anweisungen entstehen.

## **SICHERHEIT VON KINDERN UND SCHUTZBEDÜRFTIGEN PERSONEN**

- Dieses Gerät ist nicht für die Verwendung durch Personen (einschließlich Kinder) mit eingeschränkten physischen, sensorischen oder geistigen Fähigkeiten oder Mangel an Erfahrung und Wissen bestimmt, es sei denn, sie werden von einer für ihre Sicherheit verantwortlichen Person beaufsichtigt oder in die Verwendung des Geräts eingewiesen.
- Das Be- und Entladen dieses Gerätes ist Kindern im Alter von 3 bis 8 Jahren gestattet.
- Kinder müssen beaufsichtigt werden, um sicherzustellen, dass sie nicht mit dem Gerät spielen.
- Reinigung und Benutzerwartung dürfen nicht von Kindern durchgeführt werden, es sei denn, sie sind 8 Jahre oder älter und werden beaufsichtigt.
- Bewahren Sie sämtliche Verpackungsmaterialien außerhalb der Reichweite von Kindern auf, da Erstickungsgefahr besteht.
- Wenn Sie das Gerät entsorgen, ziehen Sie den Stecker aus der Steckdose, schneiden Sie das Netzkabel so nah wie möglich am Gerät durch und entfernen Sie die Tür, um zu verhindern, dass Kinder damit spielen, was zu einem Stromschlag oder Einklemmen führen könnte.
- Wenn Sie ein Gerät mit magnetischer Türdichtung austauschen, das zuvor über einen Federverschluss (Riegel) an Tür oder Deckel verfügte, achten Sie darauf, dass der alte Verschlussmechanismus vor der Entsorgung unbrauchbar gemacht wird. So vermeiden Sie, dass das entsorgte Gerät, insbesondere für Kinder, zur Gefahr wird.

## **ALLGEMEINE SICHERHEIT**

---

### WARNUNG:

- Halten Sie die Lüftungsöffnungen im Gerätegehäuse oder in der Einbaukonstruktion frei von Hindernissen.
- Verwenden Sie keine mechanischen Geräte oder andere Mittel, um den Abtauvorgang zu beschleunigen, außer den vom Hersteller empfohlenen.
- Vermeiden Sie eine Beschädigung des Kältemittelkreislaufs.
- Verwenden Sie innerhalb des Kühlgeräts keine Elektrogeräte, wie beispielsweise Eismaschinen, es sei denn, diese sind vom Hersteller ausdrücklich für diesen Zweck freigegeben.
- Achten Sie beim Aufstellen des Gerätes darauf, dass das Netzkabel nicht eingeklemmt oder beschädigt wird.

- **WARNUNG:** Vermeiden Sie die Platzierung mehrerer tragbarer Steckdosen oder tragbarer Netzteile an der Rückseite des Geräts.
- Lagern Sie in diesem Gerät keine explosiven Stoffe, wie beispielsweise Aerosoldosen mit brennbaren Treibmitteln.
- Im Kältemittelkreislauf des Geräts befindet sich das Kältemittel Isobutan (R-600a). Es ist ein Erdgas mit hoher Umweltverträglichkeit, allerdings auch brennbar.
- Achten Sie beim Transport und der Installation des Geräts darauf, dass keine Komponenten des Kältemittelkreislaufs beschädigt werden.

-Offene Flammen und Zündquellen vermeiden.

-Lüften Sie den Raum, in dem sich das Gerät befindet, gründlich.

- Es ist gefährlich, die Spezifikationen zu ändern oder dieses Produkt in irgendeiner Weise zu modifizieren. Jede Beschädigung des Kabels kann zu Kurzschluss, Brand und/oder Stromschlag führen.
- Dieses Gerät ist für den Einsatz im Haushalt und ähnlichen Anwendungen vorgesehen, wie beispielsweise:

-Personalküchenbereiche in Geschäften, Büros und anderen Arbeitsumgebungen.

-Bauernhöfe und von Kunden in Hotels, Motels und anderen wohnähnlichen Umgebungen.

-Bed & Breakfast-ähnliche Umgebungen.

-Catering und ähnliche Anwendungen außerhalb des Einzelhandels.

- **WARNUNG:** Alle elektrischen Komponenten (Stecker, Netzkabel, Kompressor usw.) müssen von einem zertifizierten Servicemitarbeiter oder qualifiziertem Servicepersonal ausgetauscht werden.
- **WARNUNG:** Bei der mit diesem Gerät gelieferten Glühbirne handelt es sich um eine Speziallampe, die ausschließlich für die Verwendung mit diesem Gerät vorgesehen ist. Diese Speziallampe ist nicht für die Beleuchtung im Haushalt geeignet.
- Das Netzkabel darf nicht verlängert werden.
- Stellen Sie sicher, dass der Netzstecker nicht an der Geräterückseite gequetscht oder beschädigt wird. Ein gequetschter oder beschädigter Netzstecker kann überhitzen und einen Brand verursachen.
- Stellen Sie sicher, dass der Netzstecker des Geräts zugänglich ist.
- Nicht am Netzkabel ziehen.
- Wenn die Netzsteckerbuchse locker ist, stecken Sie den Netzstecker nicht ein, da die Gefahr eines Stromschlags oder Brandes besteht.
- Betreiben Sie das Gerät nicht ohne Lampe.
- Dieses Gerät ist schwer. Gehen Sie beim Transport vorsichtig vor.
- Vermeiden Sie es, Gegenstände mit feuchten oder nassen Händen aus dem Gefrierfach zu entnehmen oder zu berühren, da dies zu Hautabschürfungen oder Erfrierungen/Gefrierverbrennungen führen kann.
- Vermeiden Sie, das Gerät längere Zeit direkter Sonneneinstrahlung auszusetzen.

## **TÄGLICHER GEBRAUCH**

---

- Stellen Sie keine heißen Gegenstände auf die Kunststoffteile im Inneren des Gerätes.
- Vermeiden Sie es, Lebensmittel direkt an der Rückwand zu platzieren.
- Tiefkühlkost sollte nach dem Auftauen nicht wieder eingefroren werden (sofern ein Gefrierfach vorhanden ist).
- Lagern Sie vorverpackte Tiefkühlkost entsprechend den Anweisungen des Tiefkühlkostherstellers.
- Halten Sie sich strikt an die Lagerungsempfehlungen des Geräteherstellers. Beachten Sie die entsprechenden Hinweise.
- Geben Sie keine kohlenensäurehaltigen oder kohlenensäurehaltigen Getränke in das Gefrierfach, da sich im Behälter Druck aufbauen kann, der möglicherweise explodiert und das Gerät beschädigt (sofern ein Gefrierfach vorhanden ist).
- Eis am Stiel kann Erfrierungen verursachen, wenn es direkt aus dem Gerät verzehrt wird (sofern ein Gefrierfach vorhanden ist).
- Um eine Kontamination der Lebensmittel zu verhindern, befolgen Sie diese Anweisungen:
  - Vermeiden Sie es, die Tür über längere Zeit offen zu lassen, da dies die Temperatur in den Gerätefächern erheblich erhöhen kann.
  - Reinigen Sie regelmäßig Oberflächen, die mit Lebensmitteln in Berührung kommen, und zugängliche Abwassersysteme.
  - Reinigen Sie die Wassertanks, wenn sie 48 Stunden lang nicht benutzt wurden. Spülen Sie das an die Wasserversorgung angeschlossene Wassersystem, wenn 5 Tage lang kein Wasser entnommen wurde.
  - Lagern Sie rohes Fleisch und Fisch in geeigneten Behältern im Kühlschrank, um den Kontakt mit anderen Lebensmitteln oder Tropfen auf diese zu vermeiden.
  - Zwei-Sterne-Gefrierfächer (sofern im Gerät vorhanden) eignen sich zum Aufbewahren von vorgefrorenen Lebensmitteln, zur Speiseeiszubereitung und zur Eiswürfelproduktion.
  - Ein-, Zwei- und Drei-Sterne-Fächer (sofern im Gerät vorhanden) sind nicht zum Einfrieren frischer Lebensmittel geeignet.
  - Wenn das Gerät längere Zeit leer steht, schalten Sie es aus, tauen Sie es ab, reinigen und trocknen Sie es und lassen Sie die Tür offen, um Schimmelbildung im Inneren zu vermeiden.

## **PFLEGE UND REINIGUNG**

---

- Schalten Sie vor der Durchführung von Wartungsarbeiten das Gerät aus und ziehen Sie den Netzstecker aus der Steckdose.
- Reinigen Sie das Gerät nicht mit Metallgegenständen.
- Verwenden Sie zum Entfernen von Eis am Gerät keine scharfen Gegenstände. Verwenden Sie stattdessen einen Kunststoffschaber.
- Kontrollieren Sie regelmäßig den Ablauf im Kühlschrank auf Tauwasser. Reinigen Sie ihn gegebenenfalls. Ist der Ablauf verstopft, sammelt sich Wasser am Boden des Geräts.

## **INSTALLATION**

---

### **Wichtig!**

- Befolgen Sie beim elektrischen Anschluss sorgfältig die Anweisungen in den entsprechenden Abschnitten.
- Packen Sie das Gerät aus und prüfen Sie es auf sichtbare Schäden. Schließen Sie das Gerät nicht an, wenn es beschädigt ist. Melden Sie Schäden umgehend Ihrem Händler. Bewahren Sie in diesem Fall die Verpackung auf.
- Es empfiehlt sich, vor dem Anschließen des Geräts mindestens vier Stunden zu warten, damit das Öl in den Kompressor zurückfließen kann.
- Sorgen Sie für ausreichende Luftzirkulation um das Gerät herum, da unzureichende Belüftung zu Überhitzung führen kann. Befolgen Sie die entsprechenden Installationsanweisungen, um eine ausreichende Luftzirkulation zu gewährleisten.
- Wenn möglich, sollten die Abstandshalter des Produkts an einer Wand positioniert werden, um den Kontakt mit oder das Hängenbleiben an warmen Teilen (wie etwa dem Kompressor oder dem Kondensator) zu vermeiden, da dies zu Verbrennungen führen kann.
- Das Gerät darf nicht in der Nähe von Heizkörpern oder Herden aufgestellt werden.
- Achten Sie nach der Installation darauf, dass der Netzstecker weiterhin zugänglich bleibt.

## **SERVICE**

---

- Alle zur Wartung des Geräts erforderlichen Elektroarbeiten müssen von einem qualifizierten Elektriker oder einer kompetenten Person durchgeführt werden.
- Dieses Produkt muss von einem autorisierten Servicecenter gewartet werden und es dürfen nur Originalersatzteile verwendet werden.

## **ENERGIEEINSPARUNG**

---

- Geben Sie keine heißen Speisen in das Gerät.
- Packen Sie die Lebensmittel nicht zu dicht zusammen, da dies eine ausreichende Luftzirkulation verhindert.
- Achten Sie darauf, dass die Lebensmittel die Rückseite des Fachs/der Fächer nicht berühren.
- Bei einem Stromausfall die Tür(en) nicht öffnen.
- Öffnen Sie die Tür(en) nicht häufig.
- Lassen Sie die Tür(en) nicht über einen längeren Zeitraum offen.
- Stellen Sie den Thermostat nicht auf zu kalte Temperaturen ein.
- Es wird empfohlen, nicht sämtliches Zubehör – wie Schubladen, Regale und Balkone – zu entfernen, da das Belassen an Ort und Stelle zur Reduzierung des Energieverbrauchs beitragen kann.

## UMWELTSCHUTZ

---



Dieses Gerät enthält weder im Kältemittelkreislauf noch in den Isoliermaterialien ozonschädigende Gase. Das Gerät darf nicht im Hausmüll entsorgt werden. Der Isolierschaum enthält brennbare Gase. Entsorgen Sie



das Gerät daher gemäß den örtlichen Entsorgungsvorschriften. Bitte wenden Sie sich an Ihre örtlichen Behörden. Vermeiden Sie Beschädigungen des Kühlaggregats, insbesondere des Wärmetauschers. Die mit dem Recyclingsymbol gekennzeichneten Materialien dieses Geräts sind recycelbar.



Das Symbol auf dem Produkt oder seiner Verpackung weist darauf hin, dass dieses Produkt nicht als Hausmüll entsorgt werden darf. Stattdessen sollte es an einer entsprechenden Sammelstelle für das Recycling von Elektro- und Elektronikgeräten abgegeben werden. Durch die ordnungsgemäße Entsorgung dieses Produkts tragen Sie dazu bei, mögliche negative Folgen für Umwelt und Gesundheit durch unsachgemäße Abfallbehandlung zu vermeiden. Nähere Informationen zum Recycling dieses Produkts erhalten Sie bei Ihrer Gemeinde, Ihrem Entsorgungsunternehmen oder dem Händler, bei dem Sie das Produkt gekauft haben.

## VERPACKUNGSMATERIALIEN

---

Die mit dem Symbol gekennzeichneten Materialien sind wiederverwertbar. Bitte entsorgen Sie die Verpackung in den entsprechenden Sammelbehältern, um eine ordnungsgemäße Wiederverwertung zu gewährleisten.

## ENTSORGUNG DES GERÄTES

---

1. Ziehen Sie den Netzstecker aus der Steckdose.
2. Netzkabel abschneiden und fachgerecht entsorgen



### **Warnung!**

Achten Sie bei Gebrauch, Wartung und Entsorgung des Geräts auf das Symbol (ähnlich dem links abgebildeten). Es befindet sich auf der Rückseite des Geräts (an der Rückwand oder am Kompressor) und ist gelb oder orange. Es handelt sich um ein Brandwarnsymbol, das auf brennbare Materialien in den Kältemittelleitungen und im Kompressor hinweist. Halten Sie das Gerät während Gebrauch, Wartung und Entsorgung von offenen Flammen und Zündquellen fern.

# PRODUKTÜBERSICHT

Diese Abbildung dient nur als Hinweis. Einzelheiten entnehmen Sie bitte Ihrem Gerät.

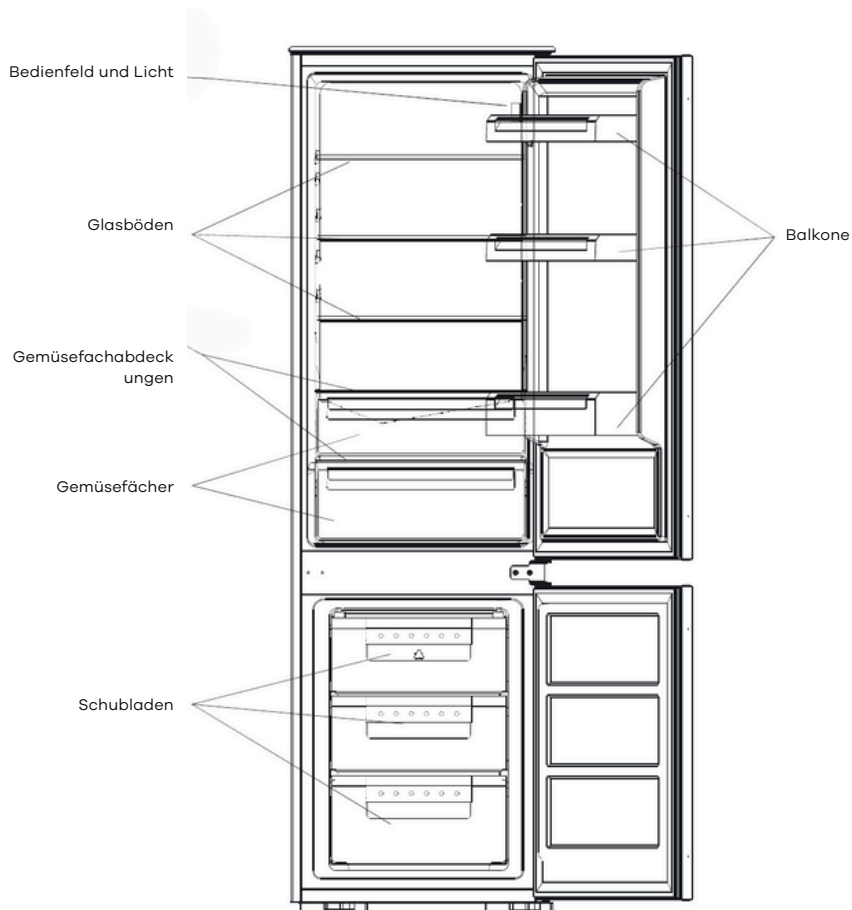

# INSTALLATION

## RÜCKWÄRTSTÜR

Erforderliches Werkzeug: Kreuzschlitzschraubendreher, Schlitzschraubendreher, Sechskantschlüssel.

- Stellen Sie sicher, dass das Gerät vom Stromnetz getrennt und leer ist.
- Zum Abnehmen der Tür muss das Gerät nach hinten gekippt werden. Stellen Sie das Gerät auf eine stabile Unterlage, damit es beim Umklappen der Tür nicht verrutscht.
- Alle entfernten Teile müssen für den erneuten Einbau der Tür aufbewahrt werden.
- Legen Sie das Gerät nicht flach hin, da dies das Kühlsystem beschädigen kann.
- Es ist besser, wenn 2 Personen das Gerät während der Montage handhaben.

Schrauben Sie das obere Scharnier ab. Heben Sie anschließend die obere Tür an und legen Sie sie auf eine gepolsterte Unterlage, um Kratzer zu vermeiden.



Schrauben Sie das mittlere Scharnier ab, heben Sie dann die untere Tür an und legen Sie sie auf eine gepolsterte Oberfläche, um Kratzer zu vermeiden.

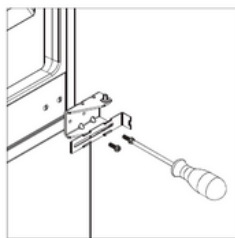

Den unteren Scharnierstift von rechts nach links entfernen.

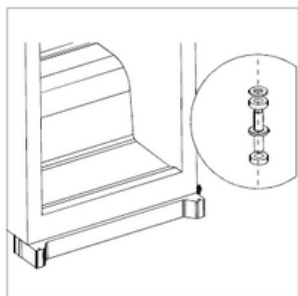

Mittlere Halterung von links nach rechts verschieben. Anschließend untere Tür wieder montieren.

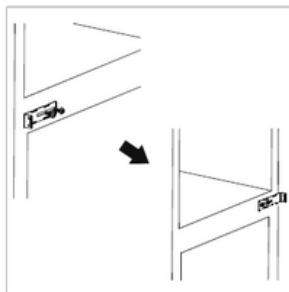

Montieren Sie das mittlere Scharnier wieder auf der linken Seite. Stellen Sie sicher, dass die untere Tür horizontal und vertikal ausgerichtet ist, sodass die Dichtungen allseitig geschlossen sind, bevor Sie das mittlere Scharnier endgültig festziehen.

Den oberen Scharnierstift vom Scharnier abschrauben. Anschließend das Scharnier umdrehen und den Scharnierstift einschrauben.

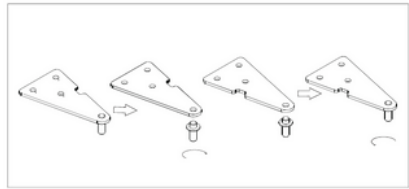
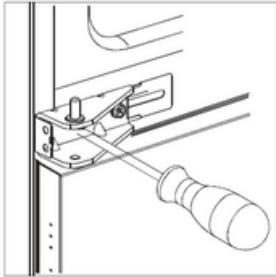

Montieren Sie die obere Tür und anschließend das obere Scharnier auf der linken Seite wieder. Stellen Sie sicher, dass die obere Tür horizontal und vertikal ausgerichtet ist, sodass die Dichtungen allseitig geschlossen sind, bevor Sie das obere Scharnier endgültig festziehen. Bei Bedarf kann zum Festziehen des Scharniers ein Schraubenschlüssel verwendet werden.



Türdichtungen prüfen und reinigen.

① So testen Sie sie:

– Methode 1: Klemmen Sie ein dünnes Stück Papier an verschiedenen Stellen fest. Das Papier sollte sich an allen Stellen nur schwer durchziehen lassen.

– Methode 2: Platzieren Sie eine Taschenlampe auf einem Regal und richten Sie das Licht auf die Dichtung. Schließen Sie die Tür, um zu prüfen, ob Licht austritt.

② Wenn die Versiegelung nicht überall gleichmäßig ist:

Erwärmen Sie die Dichtung an den entsprechenden Stellen vor Ihnen mit einem Fön und ziehen Sie diese mit den Fingern heraus.

3. Achten Sie darauf, die Türdichtungen sauber zu halten.

Klebrige Speisen und Getränke können dazu führen, dass Dichtungen am Schrank festkleben und beim Öffnen der Tür reißen.

Reinigen Sie die Dichtung mit einem milden Reinigungsmittel und warmem Wasser. Spülen Sie sie anschließend gründlich ab und trocknen Sie sie.

Achtung! Das Gerät darf erst eingeschaltet werden, wenn die Türdichtungen vollständig trocken sind.

## KITS FÜR DIE INSTALLATION

---



Führer × 4



Führungsabdeckung × 4

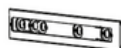

Schieberegl  
er × 4



Schieberabdeckung  
g × 4



Kurze Schraube ×  
27



Lange Schraube × 2



Gummidichtung  
× 1

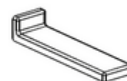

Mittlere  
Halterungsabdeckung  
× 2

# INSTALLIEREN DES GERÄTS

1. Stellen Sie sicher, dass die Größe des Schrankes und die Belüftung ausreichend sind.

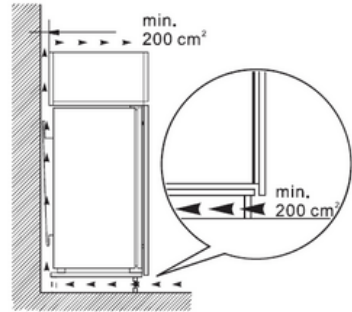
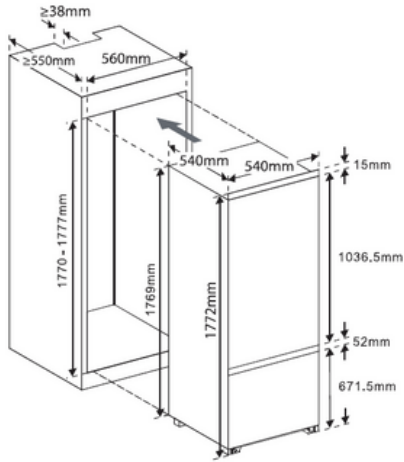

2. Schieben Sie das Gerät langsam und vorsichtig in den Schrank.  
Achten Sie darauf, dass die Öffnungsseite möglichst nah an der Schrankwand liegt.

3. Schrauben Sie mit einer kurzen Schraube eine Führung in die Löcher an der Seite der Gerätetür.  
Führen Sie den Schieber in die Führung ein und öffnen und schließen Sie anschließend die Gerätetür und die Holztür vollständig, um zu prüfen, ob sich die Holztür vollständig und reibungslos schließen lässt.

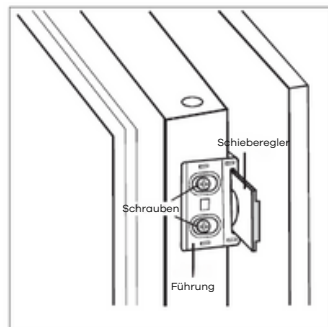
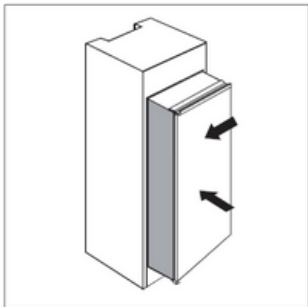

4. Öffnen Sie Gerätetür und Holztür gemeinsam und markieren Sie die Position des Schiebers, wenn dieser beim Öffnen und Schließen in allen Winkeln gut funktioniert.

Nehmen Sie den Gleiter aus der Führung und befestigen Sie ihn mit drei kurzen Schrauben an der Holztür. Befestigen Sie anschließend die Gleiterabdeckung auf dem Gleiter.

5. Führung von der Gerätetür abschrauben.

6. Wiederholen Sie die Schritte 2 bis 5, um die anderen drei Schieber und Abdeckungen zu befestigen.

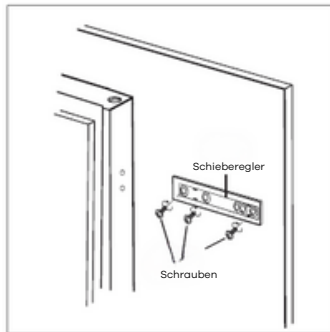

7. Vier Führungen mit Gleitstücken montieren und mit kurzen Schrauben befestigen. Anschließend die Führungsabdeckungen mit den Führungen befestigen.

8. Überprüfen Sie noch einmal, ob sich die Tür problemlos schließen und öffnen lässt und ob das Gerät gut abgedichtet ist.

Wenn nicht, passen Sie das Gerät leicht an. Anschließend befestigen Sie die untere Halterung mit 2 langen Schrauben am Holzgehäuse.

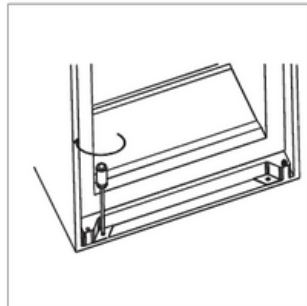
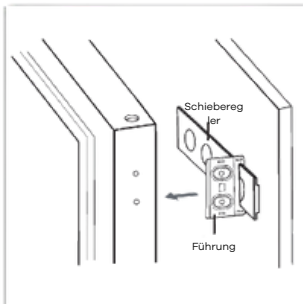

9. Befestigen Sie die obere Halterung mit kurzen Schrauben am Holzschrank.



10. Befestigen Sie die Gummidichtung am Spalt zwischen dem Gerät und dem Holzschrank auf der Türöffnungsseite.

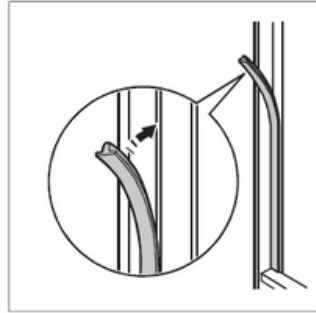

11. Schrauben Sie zwei mittlere Halterungen mit kurzen Schrauben an den Holzschrank. Anschließend die mittleren Halterungsabdeckungen auf beiden Seiten über die Halterungen montieren.

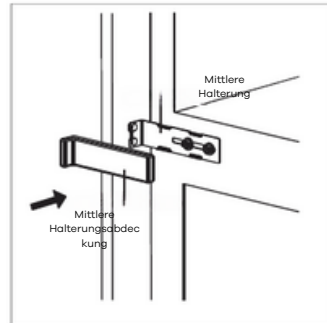
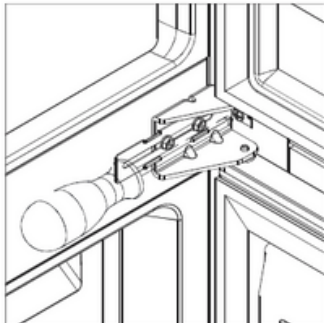

# TÄGLICHER GEBRAUCH

## Erste Verwendung

### REINIGUNG DES INNENRAUMS

- Bevor Sie das Gerät zum ersten Mal benutzen, reinigen Sie den Innenraum und alle Zubehörteile mit lauwarmem Wasser und einer milden Neutralseife, um den typischen Neugeruch zu entfernen. Trocknen Sie anschließend alles gründlich ab.
- Wichtig: Verwenden Sie keine Reinigungsmittel oder Scheuerpulver, da diese die Oberfläche beschädigen können.

### BEDIENFELD

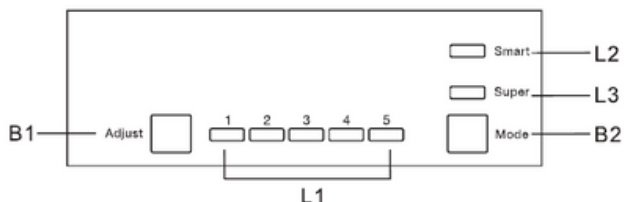

Schaltflächen	B1	Drücken Sie, um die Einstellung des Kühlfachs in einem Zyklus von 1, 2, 3, 4 bis 5 anzupassen.
	B2	Drücken Sie, um den Modus aus Smart, Super und Benutzereinstellungen auszuwählen.
Lichter	L1	Zeigt die Einstellung des Kühlteils.
	L2	Leuchtet auf, sobald der Smart-Modus ausgewählt ist.
	L3	Leuchtet auf, sobald der Supermodus ausgewählt ist.

## BETRIEB

---

Temperatureinstellung	<ul style="list-style-type: none"><li>• Drücken Sie die Modustaste (B2), um die Benutzereinstellung auszuwählen.</li><li>• Drücken Sie die Einstelltaste (B1), um die Einstellungen des Kühlschranks anzupassen.</li><li>• Höhere Einstellung = niedrigere Temperatur.</li><li>• Die Gefriertemperatur wird automatisch auf ca. -18 °C geregelt.</li></ul>
Smart-Modus	<ul style="list-style-type: none"><li>• Drücken Sie die Modustaste (B2), um den Smart-Modus auszuwählen.</li><li>• Das Gerät läuft automatisch entsprechend der Umgebungstemperatur.</li></ul>
Super-Modus	<ul style="list-style-type: none"><li>• Drücken Sie die Modustaste (B2), um den Supermodus auszuwählen.</li><li>• Das Gerät läuft, um das Gefrierfach möglichst kalt zu halten.</li><li>• Nach 54 Stunden wird die ursprüngliche Temperatureinstellung automatisch wiederhergestellt.</li></ul>
Schalten Sie das Gerät aus	<ul style="list-style-type: none"><li>• Halten Sie die Einstelltaste (B1) 5 Sekunden lang gedrückt, um das Gerät auszuschalten.</li><li>• Drücken Sie erneut 5 Sekunden lang, um es wieder einzuschalten.</li></ul>
Bei offenem Alarm	<ul style="list-style-type: none"><li>• Der Alarm ertönt, wenn die Tür 90 Sekunden lang offen steht, und verstummt erst, wenn die Tür geschlossen wird.</li></ul>

## TIPPS ZUR LEBENSMITTELAUFBEWAHRUNG

---



## **Kühlfach**

- Streichfähige Butter und Käse auf die oberste Türablage im Kühlteil legen. Dort ist die Temperatur am wärmsten.
- Lagern Sie Konserven, Gläser und Eier im mittleren Türfach. Eier lagern Sie am besten auf der mitgelieferten Eierablage.
- Getränkekartons und Flaschen können Sie in den großen unteren Türablagen unterbringen. Volle Behälter können Sie näher am Scharnier platzieren, um die Türbelastung zu reduzieren.
- Platzieren Sie gekochte und gebackene Speisen auf den Glasablagen.
- Legen Sie frisches Fleisch, Wild, Geflügel, Speck, Wurst und rohen Fisch auf die Glasabdeckung über dem Gemüsefach. Dort ist die Temperatur am niedrigsten.
- Legen Sie frisches Obst und Gemüse in die Gemüfefächer.
- Hochprozentigen Alkohol nur stehend und gut verschlossen lagern.
- Lassen Sie heiße Speisen abkühlen, bevor Sie sie in den Kühlschrank stellen.



## **Gefrierfach**

- Geben Sie Eiscreme, gefrorenes Obst und gefrorene Backwaren in die oberste Schublade.
- Legen Sie gefrorenes Gemüse und Chips in die mittlere Schublade.
- Legen Sie rohes Fleisch, Geflügel und Fisch in die unterste Schublade.

## **VORSICHT**

- Wenn die Umgebungstemperatur den angegebenen Temperaturbereich über längere Zeit über- oder unterschreitet, funktioniert das Gerät möglicherweise nicht ordnungsgemäß. Die Temperatur im Kühl- und Gefrierfach kann ansteigen, was dazu führen kann, dass die darin gelagerten Lebensmittel schneller verderben.
- Achten Sie stets auf die Einhaltung der vorgeschriebenen Umgebungstemperatur.
- Dieser Kühlschrank ist für den Einsatz bei Umgebungstemperaturen von +16°C bis +38°C ausgelegt.

## EMPFEHLUNG ZUR TEMPERATUREINSTELLUNG

Empfehlung zur Temperatureinstellung		
Umgebungstemperatur	Temperatureinstellung	
Warm 29°C - 38°C		Auf 1-3 einstellen
Normal 22°C - 28°C		Auf 3-4 einstellen
Kalt 16°C - 22 °C		Auf 4-5 einstellen

Die oben stehenden Informationen geben dem Benutzer eine Empfehlung zur Temperatureinstellung

## AUSWIRKUNGEN AUF DIE LEBENSMITTELLAGERUNG

- Bei der empfohlenen Einstellung beträgt die optimale Lagerzeit im Kühlschrank nicht mehr als 3 Tage.
- Bei der empfohlenen Einstellung beträgt die optimale Lagerzeit im Gefrierschrank nicht mehr als einen Monat.
- Bei anderen Einstellungen kann sich die optimale Lagerzeit verkürzen.

Hinweis: Sie können den Temperaturregler anhand des folgenden „OK“-Aufklebers einstellen.

## DER KÄLTESTE TEIL DES KÜHLSCHRANKS

---



Das Symbol zeigt die Position des kältesten Teils Ihres Kühlschranks an.

Dieser Bereich liegt zwischen der Gemüseschublade unten und dem Symbol oben bzw. der Ablage auf gleicher Höhe.

Um die Temperatur in diesem Bereich konstant zu halten, achten Sie darauf, die Position dieses Regals nicht zu verändern.

## INSTALLATION DER TEMPERATURANZEIGE

---

Damit Sie Ihren Kühlschrank richtig einstellen können, ist er mit einer Temperaturanzeige ausgestattet, mit der Sie die Durchschnittstemperatur im kältesten Bereich kontrollieren können.

### TEMPERATURANZEIGE: DER KÄLTESTE TEIL IHRES KÜHLSCHRANKS

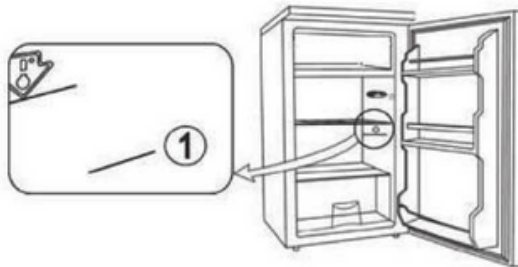

## TEMPERATUR IM KÄLTESTEN BEREICH PRÜFEN

---

- Mithilfe der Temperaturanzeige sollten Sie regelmäßig überprüfen, ob im kältesten Bereich Ihres Kühlschranks die richtige Temperatur herrscht.
- Die Temperatur im Inneren Ihres Kühlschranks hängt von mehreren Faktoren ab, beispielsweise von der Raumtemperatur draußen, davon, wie voll Ihr Kühlschrank ist und wie oft Sie die Tür öffnen.
- Berücksichtigen Sie diese Faktoren bei der Einstellung Ihres Geräts.



Richtige Einstellung



Temperatur zu hoch –  
Thermostat anpassen

- Wenn die Anzeige „OK“ anzeigt, bedeutet dies, dass Ihr Thermostat richtig eingestellt ist und die Temperatur im kältesten Teil unter +4 °C liegt.
- Wenn die Anzeige weiß ist, bedeutet das, dass die Temperatur zu hoch ist. Sie sollten daher den Thermostat höher stellen und 12 Stunden warten, bevor Sie erneut prüfen.
- Nach dem Beladen des Kühlschranks oder dem Öffnen der Tür kann die Anzeige für einige Sekunden weiß leuchten.

## ZUBEHÖR

---

### Bewegliche Regale

Die Wände des Kühlschranks sind mit einer Reihe von Schienen ausgestattet, sodass die Ablagen beliebig positioniert werden können.

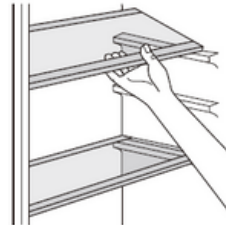

### Positionieren Sie die Türbalkone

Um die Lagerung von Lebensmittelpaketen unterschiedlicher Größe zu ermöglichen, können die Türbalkone auf unterschiedliche Höhen eingestellt werden.

Um diese Anpassungen vorzunehmen, gehen Sie wie folgt vor:

Ziehen Sie den Balkon vorsichtig in Pfeilrichtung, bis er sich löst, und positionieren Sie ihn dann wie gewünscht neu.

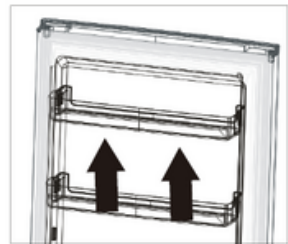

## **EINFRIEREN FRISCHER LEBENSMITTEL**

---

- Das Gefrierfach eignet sich zum Einfrieren frischer Lebensmittel sowie zur längerfristigen Lagerung gefrorener und tiefgekühlter Lebensmittel.
- Legen Sie frische Lebensmittel zum Einfrieren in das Gefrierfach.
- Die maximale Menge an Lebensmitteln, die innerhalb von 24 Stunden eingefroren werden kann, ist auf dem Typenschild angegeben.
- Der Gefriervorgang dauert 24 Stunden, geben Sie während dieser Zeit keine weiteren einzufrierenden Lebensmittel hinzu.

## **LAGERUNG VON TIEFKÜHLKOST**

---

Lassen Sie das Gerät bei der ersten Inbetriebnahme oder nach einer Zeit der Nichtbenutzung mindestens 2 Stunden auf der höchsten Stufe laufen, bevor Sie Lebensmittel in die Fächer legen.

Wichtig! Im Falle eines versehentlichen Auftauens – beispielsweise wenn der Strom länger als der in der Tabelle „Technische Daten“ unter „Auftauzeit“ angegebene Wert abgeschaltet war – müssen die aufgetauten Lebensmittel schnell verzehrt oder sofort gekocht und anschließend (erst nach dem Kochen) wieder eingefroren werden.

## **AUFTAUEN**

---

Tiefgefrorene oder gefrorene Lebensmittel können vor der Verwendung im Kühlfach oder bei Raumtemperatur aufgetaut werden, je nachdem, wie viel Zeit dafür zur Verfügung steht.

Kleine Stücke können sogar direkt aus dem Gefrierfach zubereitet werden, ohne sie vorher aufzutauen. In diesem Fall verlängert sich die Garzeit.

## **EISWÜRFEL**

---

Dieses Gerät kann mit einer oder mehreren Eiswürfelschalen zur Eisherstellung ausgestattet sein.

## HILFREICHE HINWEISE UND TIPPS

---

### 1- Hinweise zum Einfrieren

Damit Sie den Gefriervorgang optimal nutzen können, hier einige wichtige Hinweise:

- Die maximale Menge an Lebensmitteln, die in 24 Stunden eingefroren werden kann, ist auf dem Typenschild angegeben.
- Der Gefriervorgang dauert 24 Stunden. Während dieser Zeit sollten keine weiteren Lebensmittel hinzugefügt werden.
- Frieren Sie nur hochwertige, frische und gründlich gereinigte Lebensmittel ein.
- Bereiten Sie Lebensmittel in kleinen Portionen zu, um ein schnelles und vollständiges Einfrieren zu gewährleisten und später nur die benötigte Menge aufzutauen.
- Wickeln Sie die Lebensmittel in Aluminiumfolie oder Polyethylen ein und achten Sie darauf, dass die Verpackungen luftdicht sind.
- Lassen Sie frische, nicht gefrorene Lebensmittel nicht mit bereits gefrorenen Lebensmitteln in Berührung kommen, um eine Erhöhung der Temperatur der letzteren zu vermeiden.
- Magere Lebensmittel lassen sich besser und länger lagern als fette; Salz verkürzt die Haltbarkeit von Lebensmitteln.
- Wenn Wassereis unmittelbar nach der Entnahme aus dem Gefrierfach verzehrt wird, kann es zu Erfrierungen der Haut kommen.
- Um die korrekte Verwendung zu erleichtern und Gefrierbrand zu vermeiden, empfiehlt es sich, jede Packung mit dem Einfrierdatum zu beschriften.
- Die Lagerzeit lässt sich leichter im Auge behalten, wenn Sie auf jeder Packung das Einfrierdatum angeben.

### 2- Hinweise zur Lagerung von Tiefkühlkost

Um die beste Leistung dieses Geräts zu erzielen, befolgen Sie diese Richtlinien:

- Stellen Sie sicher, dass gewerblich tiefgekühlte Lebensmittel vom Händler ordnungsgemäß gelagert wurden.
- Geben Sie gefrorene Lebensmittel so schnell wie möglich aus dem Laden in den Gefrierschrank.
- Vermeiden Sie häufiges Öffnen der Tür und lassen Sie die Tür nicht länger als nötig offen, um die richtige Innentemperatur aufrechtzuerhalten.
- Aufgetaute Lebensmittel verderben schnell und dürfen nicht wieder eingefroren werden.
- Überschreiten Sie nicht die vom Lebensmittelhersteller angegebene Lagerdauer.

### **3- Hinweise zur Kühlung frischer Lebensmittel**

So erzielen Sie die beste Leistung:

- Bewahren Sie keine warmen Speisen oder verdunstende Flüssigkeiten im Kühlschrank auf.
- Decken Sie Lebensmittel immer ab oder verpacken Sie sie, insbesondere wenn sie einen starken Geruch oder Geschmack haben.

### **4- Hinweise zur Kühlung**

- Fleisch (alle Sorten): In Plastiktüten einwickeln und auf die Glasablagen über dem Gemüsefach legen. Aus Sicherheitsgründen höchstens ein bis zwei Tage so lagern.
- Gekochte Speisen, kalte Gerichte etc.: Diese sollten abgedeckt werden und können auf jede Ablage gestellt werden.
- Obst und Gemüse: Reinigen Sie es gründlich, bevor Sie es in die dafür vorgesehene(n) Schublade(n) legen.
- Butter und Käse: In luftdichten Behältern aufbewahren oder in Aluminiumfolie oder Polyethylenbeutel einwickeln, um den Kontakt mit der Luft zu minimieren.
- Milchflaschen: Stellen Sie sicher, dass sie einen Verschluss haben und bewahren Sie sie in den Türfächern auf.
- Bananen, Kartoffeln, Zwiebeln und Knoblauch sollten nicht unverpackt im Kühlschrank aufbewahrt werden, da sie kälteempfindlich sind und verderben können.

## REINIGUNG

---

Aus hygienischen Gründen sollte der Innenraum des Geräts inklusive aller internen Zubehörteile regelmäßig gereinigt werden.

**Achtung!** Das Gerät darf während der Reinigung nicht an das Stromnetz angeschlossen sein, um Stromschläge zu vermeiden. Schalten Sie vor der Reinigung das Gerät aus und ziehen Sie den Netzstecker, schalten Sie den Schutzschalter aus oder entfernen Sie die Sicherung.

Reinigen Sie das Gerät niemals mit einem Dampfreiniger, da sich Feuchtigkeit in elektrischen Bauteilen ansammeln und einen Stromschlag verursachen kann. Außerdem können heiße Dämpfe Kunststoffteile beschädigen. Das Gerät muss vollständig trocken sein, bevor es wieder in Betrieb genommen wird.

**Wichtig!** Bestimmte Substanzen wie ätherische Öle und organische Lösungsmittel können Kunststoffteile angreifen. Dazu gehören Zitronensaft, Orangenschalensaft, Buttersäure und essigsäurehaltige Reiniger. Vermeiden Sie den Kontakt dieser Substanzen mit den Geräteoberflächen. Verwenden Sie keine Scheuermittel.

### Abflussloch reinigen

Um zu verhindern, dass Tauwasser in den Kühlschrank läuft, reinigen Sie regelmäßig das Ablaufloch an der Rückseite des Kühlfachs. Verwenden Sie dazu einen Reiniger, wie in der Abbildung rechts gezeigt.

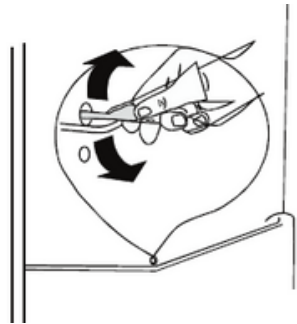

- Vermeiden Sie, dass derartige Substanzen mit den Geräteteilen in Berührung kommen.
- Verwenden Sie keine Scheuermittel.
- Nehmen Sie die Lebensmittel aus dem Gefrierschrank. Lagern Sie sie gut abgedeckt an einem kühlen Ort.
- Schalten Sie das Gerät aus und ziehen Sie den Netzstecker bzw. schalten Sie den Sicherungsautomaten bzw. die Sicherung aus bzw. ziehen Sie sie heraus.
- Reinigen Sie das Gerät und die Innenausstattung mit einem Tuch und lauwarmem Wasser. Wischen Sie es anschließend mit klarem Wasser nach und reiben Sie es trocken.
- Nachdem alles getrocknet ist, nehmen Sie das Gerät wieder in Betrieb.

## **ERSETZEN SIE DIE LAMPE**

---

Bei der internen Lampe handelt es sich um eine LED. Wenden Sie sich zum Austausch an einen qualifizierten Techniker.

## **ABTAUEN DES GEFRIERSCHRANKS**

---

Allerdings bildet sich im Gefrierfach nach und nach Reif, der entfernt werden sollte. Verwenden Sie niemals scharfe Metallwerkzeuge, um Eis vom Verdampfer abzukratzen, da Sie ihn dadurch beschädigen könnten.

Wenn sich jedoch eine sehr dicke Eisschicht auf der Innenhülle bildet, sollte eine vollständige Abtauung wie folgt durchgeführt werden:

- Ziehen Sie den Stecker aus der Steckdose;
- Nehmen Sie alle eingelagerten Lebensmittel heraus, wickeln Sie sie in mehrere Lagen Zeitungspapier ein und legen Sie sie an einen kühlen Ort;
- Lassen Sie die Tür offen und stellen Sie eine Schüssel unter das Gerät, um das Tauwasser aufzufangen.
- Wenn das Auftauen abgeschlossen ist, trocknen Sie den Innenraum gründlich;
- Um das Gerät wieder zu betreiben, stecken Sie den Stecker wieder in die Steckdose.

## AUF- UND ABBAU

### GLASREGAL

Die Glasablage lässt sich herausnehmen und in unterschiedlichen Höhen einsetzen.

Entfernen

Einfügen

Heben Sie die Glasplatte hinten an und ziehen Sie sie heraus.

Schieben Sie die Glasablage zurück auf die Führungsschiene, bis sie einrastet.

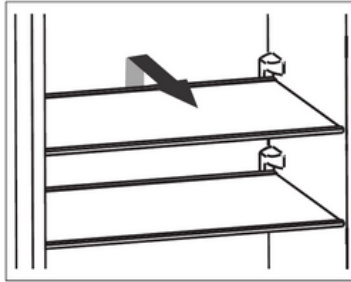

### GEMÜSEFACH

Die Gemüseschublade eignet sich besonders gut zur Aufbewahrung von Obst und Gemüse.  
Die Gemüseschublade lässt sich be- und entladen und zur Reinigung herausnehmen.  
Die Abdeckung der Gemüseschublade lässt sich zur Reinigung abnehmen.

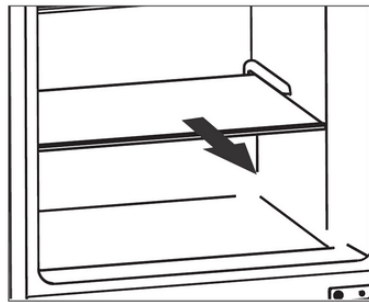
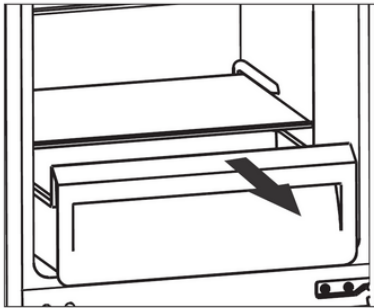

## TÜRREGALE

Die Türablagen können herausgenommen werden.

Entfernen

Drücken Sie die Türabsteller auf einer Seite soweit nach innen, bis diese Seite nach oben herausgezogen werden kann.

Einfügen

Türabsteller auf einer Seite in die Führung einschieben, auf der anderen Seite nach unten drücken bis sie einrasten.

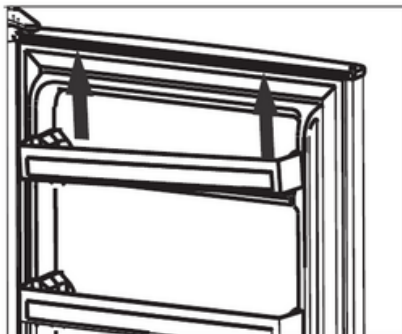

## EIERABLAGE

Die Eierschale dient zur Aufbewahrung der Eier.

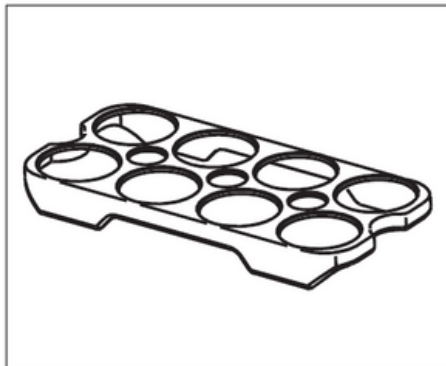

## FEHLERBEHEBUNG

Achtung! Trennen Sie das Gerät vor der Fehlersuche vom Stromnetz. Alle Fehler, die nicht in dieser Anleitung beschrieben sind, dürfen nur von einem qualifizierten Elektriker oder einer anderen Fachkraft durchgeführt werden.

Wichtig! Einige Betriebsgeräusche sind während des Betriebs normal, z. B. Geräusche des Kompressors oder der Kältemittelzirkulation.

Problem	Mögliche Ursache	Lösung
Gerät funktioniert nicht	Netzstecker ist nicht eingesteckt oder locker	Netzstecker einstecken
	Sicherung durchgebrannt oder defekt	Sicherung prüfen, ggf. ersetzen
	Steckdose defekt	Netzstörungen sind von einem Elektriker zu beheben
	Gerät ist ausgeschaltet	Drücken Sie die Taste „Adjust“ 5 Sekunden lang, um das Gerät einzuschalten
Gerät kühlt zu stark	Temperatur ist zu kalt eingestellt.	Stellen Sie den Temperaturregler vorübergehend auf eine wärmere Einstellung
Das Essen ist zu warm	Die Temperatur ist nicht richtig eingestellt	Bitte schauen Sie im Abschnitt zur anfänglichen Temperatureinstellung nach.
	Tür war längere Zeit offen	Öffnen Sie die Tür nur so lange wie nötig
	Innerhalb der letzten 24 Stunden wurde eine große Menge warmer Speisen in das Gerät gegeben	Stellen Sie die Temperaturregelung vorübergehend auf eine kältere Einstellung
	Das Gerät steht in der Nähe einer Wärmequelle	Bitte schauen Sie im Abschnitt Installationsort nach
Ungewöhnliche Geräusche	Gerät ist nicht nivelliert	Richten Sie den Holzschrank aus, wenn er nicht waagrecht steht
	Das Gerät berührt die Wand oder andere Gegenstände	Bewegen Sie das Gerät leicht
	Ein Bauteil, z. B. ein Rohr, auf der Rückseite des Geräts berührt ein anderes Teil des Geräts oder die Wand	Biegen Sie das Bauteil ggf. vorsichtig zur Seite
Wasser auf dem Boden	Wasserablaufloch ist verstopft	Siehe Abschnitt Reinigung und Pflege

**Wenn Sie alle Anweisungen befolgen, das Problem jedoch nicht gelöst ist, können Sie Ihre Anfrage hier einreichen:**

**<https://wigo.eu/support/services/>**

# WIGGO

## Allgemeine Service- und Garantiebedingungen (Stand: Mai 2024)

Diese Service- und Garantiebedingungen gelten für den Kauf von Wiggo-Küchengeräten in der Benelux-Region nach dem 1. Mai 2024. Wir legen Wert auf exzellentes Kundenservice und Produktqualität. Für Anfragen oder Bedingungen zu früheren Käufen besuchen Sie [www.wiggo.eu](http://www.wiggo.eu).

### Artikel 1: Garantie

Bei Wiggo legen wir Wert auf die hervorragende Qualität und Langlebigkeit unserer Küchengeräte und streben nach einem reibungslosen Kundenerlebnis. Bei Problemen bieten wir eine passende Lösung, von der Reparatur bis zum Austausch, um Ihre Zufriedenheit sicherzustellen.

Sie haben einen Defekt entdeckt? Melden Sie ihn über unser Serviceportal unter [www.wiggo.eu/services](http://www.wiggo.eu/services) und wir helfen Ihnen schnell weiter. Unsere Garantiebedingungen geben Ihnen fünf Jahre Sicherheit nach dem Kauf unserer Geräte.

### Artikel 2: Ausschlüsse von der Garantie

Obwohl wir hinter der Qualität unserer Küchengeräte stehen, gibt es bestimmte Fälle, in denen die Garantie nicht gilt:

- a. Küchengeräte, die nicht als „neu“ gekauft wurden.
- b. Mängel oder Schäden an einem Haushaltsgerät, die Wiggo nach Ablauf der 5-jährigen Garantiezeit gemeldet werden.
- c. Verwendung außerhalb des häuslichen Umfelds oder für gewerbliche Zwecke.
- d. Bei der Lieferung von Verbrauchsmaterialien, Teilen und Zubehör.
- e. Nicht autorisierte Reparaturen und/oder Verwendung nicht offizieller Teile.
- f. Küchengeräte: ohne lesbare Identifikationsnummern, außerhalb der Benelux-Länder gekauft, als B-Ware oder als Ausstellungsmodelle verkauft.
- g. Beschädigungen, normale Abnutzung oder geringfügige Abweichungen, die die Funktionalität nicht beeinträchtigen.
- h. Schäden oder Defekte an Zubehör, Türdichtungen und zerbrechlichen Elementen wie Glas, Kunststoff und Lampen.
- i. Schäden oder Mängel aufgrund von Wasserschäden oder anderen Substanzen, gegen die das Produkt nicht beständig ist, wie z. B. die Verwendung falscher Reinigungsmittel.
- j. Schäden oder Mängel aufgrund unsachgemäßer Verwendung, Bedienung, Belastung, Montage und/oder Wartung.
- k. Schäden oder Mängel außerhalb des Geräts, einschließlich Folgeschäden und indirekte Schäden.
- l. Schäden oder Defekte, die durch Handlungen verursacht wurden, die nicht der Anleitung entsprechen.
- m. Schäden oder Verluste, die normalerweise durch die Hausratversicherung abgedeckt sind.
- n. Schäden oder Defekte aufgrund von Strom- und Spannungsschwankungen, die den von Wiggo angegebenen Toleranzbereich überschreiten.
- o. Schäden oder Mängel, die durch Fahrlässigkeit des Benutzers verursacht wurden.
- p. Schäden, die durch eine externe Ursache verursacht wurden oder daraus resultieren.

### Artikel 3: Garantieanspruch

- a. Probleme mit Ihrem Produkt? Melden Sie es umgehend, spätestens innerhalb von 48 Stunden, über [www.wiggo.eu/services](http://www.wiggo.eu/services).
- b. Senden Sie uns eine Kopie Ihres Kaufbelegs, da dieser für Ihren Garantieanspruch erforderlich ist. c. Wir informieren Sie per E-Mail oder Telefon über den Bearbeitungsvorgang.
- d. Im Falle eines Austausches bleibt die ursprüngliche Garantiezeit bestehen.

# Garantiebedingungen

e. Die ersetzten Teile und Geräte werden Eigentum von Wiggo.

### Artikel 4: Service nach Ablauf der Garantie

- a. Sie haben nach Ablauf der Garantie ein Problem mit Ihren Küchengeräten? Füllen Sie das Serviceformular unter [www.wiggo.eu/services](http://www.wiggo.eu/services) aus.
- b. Versandkosten und/oder Anfahrtskosten für Inspektion, Reparatur oder Ersatzteile gehen zu Ihren Lasten.
- c. Wir erstellen vorab einen Kostenvorschlag für Inspektion und Reparatur. Nach Genehmigung senden wir eine Zahlungsaufforderung und vereinbaren dann einen Termin.
- d. Eventuelle Mehrkosten werden nach der Reparatur deutlich kommuniziert.
- e. Die Bezahlung an den autorisierten Servicetechniker erfolgt bequem per QR-Code oder Zahlungsaufforderung.

### Artikel 5: Ansprüche

Neben den Rechten aus gesetzlichen Gewährleistungen oder weiteren von Ihnen eingegangenen Garantien stehen Ihnen keine anderen als die in dieser Garantie genannten Ansprüche zu.

### Artikel 6: Internationale Nutzung

Wenn Sie Ihr Wiggo-Gerät ins Ausland mitnehmen, erlischt die Garantie. Prüfen Sie die lokalen Garantien und stellen Sie sicher, dass Ihr Gerät die technischen Anforderungen (wie Spannung, Frequenz, Gasart usw.) und klimatischen Bedingungen dort erfüllt.

### Artikel 7: Servicebesuch und Wartung

- a. Wenn der Techniker feststellt, dass kein tatsächliches Problem vorliegt (das Produkt funktioniert wie es sollte), wird Ihnen der Besuch des Technikers in Rechnung gestellt. Diese Kosten basieren auf den zu diesem Zeitpunkt geltenden Tarifen.
- b. Nicht funktionierende oder defekte Geräte müssen leer und sauber sein, wenn der autorisierte Servicetechniker zur Reparatur oder zum Austausch kommt. Ist dies nicht der Fall, kann der Techniker oder der Spediteur den Austausch verweigern und in Rechnung stellen.
- c. Die Bezahlung an den autorisierten Servicetechniker erfolgt bequem über einen QR-Code oder eine Zahlungsaufforderung.

### Artikel 8: Haftung

Wir haften nur bis zur Höhe der von unserer Versicherung gedeckten Summe. Bitte beachten Sie: Für Küchengeräte, die nicht von Wiggo stammen, oder kurzfristige Stornierungen (mindestens 24 Stunden im Voraus) fallen Gebühren an. Diese Gebühren richten sich nach den jeweils gültigen Tarifen.

### Artikel 9: Datenschutz

Bei der Erbringung von Dienstleistungen erhebt und verarbeitet Wiggo personenbezogene Daten. Weitere Informationen hierzu finden Sie unter [www.wiggo.eu](http://www.wiggo.eu).

### Artikel 10: Gesetz und Streitigkeiten

Diese Garantie- und Servicebedingungen unterliegen niederländischem Recht mit Ausnahme des Wiener Kaufrechts. Streitigkeiten werden vom zuständigen niederländischen Gericht entschieden.



[www.wiggo.eu](http://www.wiggo.eu)

**Besuchen Sie unsere Website!**

# WIGGO



# MODE D'EMPLOI

## COMBI

- Consignes de sécurité
- Instructions d'installation
- Utilisation du produit

### Modèles

---

WR-BC178D

WR-BC178E

Manuel d'utilisation

---

wiggo.eu

**5 ANS**  
GARANTIE

# Grand bonjour!



## Rejoignez notre communauté!

Merci de nous permettre de cuisiner avec vous et de faire partie de votre cuisine chaleureuse. Nous sommes extrêmement heureux de vous avoir au sein de notre communauté Wiggo et avons hâte d'apporter plus de positivité à votre lieu.

Laissez libre cours à votre créativité et prenez un selfie avec votre nouveau compagnon de cuisine pour gagner des prix incroyables avec nous.

N'oubliez pas de nous identifier ! @wiggo\_eu

**À des repas frais!**

**Obtenez tout  
le soutien  
dont vous  
avez besoin !**



SCANNEZ-MOI POUR

**Obtenez la version la plus récente  
de ce manuel !**

[wiggo.eu/support/downloads/](http://wiggo.eu/support/downloads/)



SCANNEZ-MOI POUR

**Enregistrer votre produit !**

[wiggo.eu/support/register/](http://wiggo.eu/support/register/)



SCANNEZ-MOI POUR

**Lire les conditions de garantie !**

[docs.wiggo.eu/books/mzsp/](http://docs.wiggo.eu/books/mzsp/)



SCANNEZ-MOI POUR

**Remplir le formulaire de  
demande de service !**

[wiggo.eu/support/services/service-request-form/](http://wiggo.eu/support/services/service-request-form/)



SCANNEZ-MOI POUR

**Remplir le formulaire de  
demande de pièces !**

[wiggo.eu/support/services/part-request-form/](http://wiggo.eu/support/services/part-request-form/)

# NOS SERVICES

Livraison  
rapide



Entretien



Réparation  
rapide



Installation



# **Veillez d'abord lire le manuel d'utilisation !**

Cher client,

Nous souhaitons que vous tiriez le meilleur parti de ce produit qui est fabriqué dans des installations modernes sur la base d'une haute qualité.

Veillez donc lire attentivement ce manuel avant d'utiliser le produit et le conserver pour référence ultérieure. Si vous cédez le produit à une autre personne, veuillez le lui remettre avec le manuel d'utilisation.

Ce manuel d'instructions vous aide à utiliser le produit correctement et en toute sécurité.

- Lisez le manuel d'instructions avant d'installer et d'utiliser le produit.
- Respectez impérativement les consignes de sécurité.
- Veuillez conserver le manuel d'instructions dans un endroit pratique pour tout besoin éventuel.
- Lisez également les autres documents fournis avec le produit.

Le fabricant n'acceptera aucune responsabilité pour tout dommage ou incendie causé par d'éventuels problèmes découlant du non-respect des instructions données dans ce manuel.

Veillez contacter le centre de service agréé pour toutes questions.











Veillez noter que le présent manuel d'instructions peut également s'appliquer à d'autres versions.

Il peut y avoir des différences entre les versions en raison de différents fabricants, mais les conditions de nettoyage et d'entretien sont les mêmes.

Conformément à la loi, le client est tenu de consulter la dernière version du manuel disponible en ligne sur [docs.wiggo.eu](https://docs.wiggo.eu), car le manuel est soumis à des mises à jour régulières.

## Explication des symboles :

Les symboles suivants sont utilisés dans ce manuel d'utilisation.

	<b>Avertissement de choc électrique</b>		<b>Avertissement de risque d'incendie</b>
	Ce symbole indique qu'il existe un danger pour la vie et la santé des personnes en raison de la tension.		Avertissement de risque d'incendie
	<b>Danger</b>		<b>Information</b>
	Ce symbole indique qu'il existe des dangers pour la vie et la santé des personnes en raison de gaz extrêmement inflammables.		Informations importantes ou instructions utiles sur l'utilisation de cet appareil
	<b>Prudence</b>		<b>Avertissement</b>
	Le mot d'avertissement indique un danger présentant un faible degré de risque qui, s'il n'est pas évité, peut entraîner des blessures mineures ou modérées.		Le mot d'avertissement indique un danger présentant un niveau de risque moyen qui, s'il n'est pas évité, peut entraîner la mort ou des blessures graves.
	<b>Attention</b>		<b>Respecter les instructions</b>
	Le mot d'avertissement indique une information importante (par exemple, des dommages matériels), mais pas un danger.		Ce symbole indique qu'un technicien de service doit utiliser et entretenir cet appareil uniquement conformément aux instructions d'utilisation.
	<b>Avertissement concernant les surfaces chaudes</b>		<b>Marquage CE</b>
	Avertissement concernant les surfaces chaudes		À la date de fabrication, ce produit a été testé et jugé conforme aux spécifications du marquage CE



# Contenu

---

**INFORMATIONS DE SÉCURITÉ**

**APERÇU DU PRODUIT**

**INSTALLATION**

**UTILISATION QUOTIDIENNE**

## INFORMATIONS DE SÉCURITÉ

---

Dans l'intérêt de votre sécurité et pour garantir une utilisation correcte, veuillez lire attentivement ce manuel d'utilisation avant d'installer et d'utiliser l'appareil pour la première fois.

Il contient des conseils et avertissements importants. Pour éviter toute erreur et tout accident, il est essentiel que toutes les personnes utilisant l'appareil connaissent parfaitement son fonctionnement et ses dispositifs de sécurité.

Conservez ces instructions et assurez-vous qu'elles restent avec l'appareil en cas de déménagement ou de vente. Ainsi, toute personne utilisant l'appareil tout au long de sa vie sera correctement informée de son utilisation et des précautions de sécurité.

Pour la sécurité des personnes et des biens, suivez les précautions décrites dans ce manuel d'utilisation, car le fabricant n'est pas responsable des dommages causés par le non-respect de ces instructions.

## SÉCURITÉ DES ENFANTS ET DES PERSONNES VULNÉRABLES

---

- Cet appareil n'est pas destiné à être utilisé par des personnes (y compris les enfants) ayant des capacités physiques, sensorielles ou mentales réduites, ou manquant d'expérience et de connaissances, à moins qu'elles n'aient reçu une supervision ou des instructions concernant l'utilisation de l'appareil par une personne responsable de leur sécurité.
- Les enfants âgés de 3 à 8 ans sont autorisés à charger et décharger cet appareil.
- Les enfants doivent être surveillés pour s'assurer qu'ils ne jouent pas avec l'appareil.
- Le nettoyage et l'entretien de l'utilisateur ne doivent pas être effectués par des enfants, sauf s'ils sont âgés de 8 ans ou plus et sous surveillance.
- Gardez tous les matériaux d'emballage hors de portée des enfants, car ils présentent un risque d'étouffement.
- Si vous jetez l'appareil, débranchez-le de la prise, coupez le cordon d'alimentation le plus près possible de l'appareil et retirez la porte pour empêcher les enfants de jouer avec, ce qui pourrait entraîner un choc électrique ou un piégeage.
- Si vous remplacez un appareil équipé de joints de porte magnétiques et auparavant doté d'un verrou à ressort (loquet) sur la porte ou le couvercle, assurez-vous que l'ancien mécanisme de verrouillage est rendu inutilisable avant sa mise au rebut. Cette précaution permet d'éviter que l'appareil mis au rebut ne présente un danger, notamment pour les enfants.

## **SÉCURITÉ GÉNÉRALE**

---

### AVERTISSEMENT:

- Maintenez les ouvertures de ventilation dans le boîtier de l'appareil ou dans la structure intégrée libres de toute obstruction.
- N'utilisez pas de dispositifs mécaniques ou tout autre moyen pour accélérer le processus de dégivrage, à l'exception de ceux recommandés par le fabricant.
- Évitez d'endommager le circuit réfrigérant.
- N'utilisez pas d'appareils électriques, tels que des sorbetières, à l'intérieur de l'appareil de réfrigération, à moins qu'ils ne soient explicitement approuvés à cet effet par le fabricant.
- Lors du positionnement de l'appareil, assurez-vous que le cordon d'alimentation n'est pas coincé ou endommagé.

- AVERTISSEMENT : Évitez de placer plusieurs prises de courant portables ou blocs d'alimentation portables à l'arrière de l'appareil.
- Ne stockez pas de substances explosives, telles que des bombes aérosols contenant des propulseurs inflammables, dans cet appareil.
- Le circuit frigorifique de l'appareil contient du réfrigérant isobutane (R-600a). Ce gaz naturel présente un haut niveau de compatibilité environnementale, mais il est également inflammable.
- Pendant le transport et l'installation de l'appareil, assurez-vous qu'aucun des composants du circuit frigorifique ne soit endommagé.

-Éviter les flammes nues et les sources d'inflammation.

-Aérer soigneusement la pièce dans laquelle se trouve l'appareil.

- Il est dangereux de modifier les spécifications ou de modifier ce produit de quelque manière que ce soit. Tout dommage au cordon d'alimentation peut provoquer un court-circuit, un incendie et/ou une électrocution.
- Cet appareil est destiné à être utilisé dans des applications domestiques et similaires, telles que :

-Espaces de cuisine du personnel dans les magasins, les bureaux et autres environnements de travail.

-Fermes et par les clients dans les hôtels, motels et autres environnements de type résidentiel.

-Environnements de type chambres d'hôtes.

- Restauration et applications similaires non liées à la vente au détail.

- AVERTISSEMENT : Tous les composants électriques (fiche, cordon d'alimentation, compresseur, etc.) doivent être remplacés par un agent de service certifié ou un personnel de service qualifié.
- AVERTISSEMENT : L'ampoule fournie avec cet appareil est une ampoule à usage spécifique, destinée uniquement à l'appareil fourni. Cette ampoule à usage spécifique ne convient pas à l'éclairage domestique.
- Le cordon d'alimentation ne doit pas être allongé.
- Assurez-vous que la fiche d'alimentation n'est pas écrasée ou endommagée par l'arrière de l'appareil. Une fiche écrasée ou endommagée peut surchauffer et provoquer un incendie.
- Assurez-vous que la fiche secteur de l'appareil est accessible.
- Ne tirez pas sur le câble secteur.
- Si la prise d'alimentation est desserrée, n'insérez pas la fiche d'alimentation, car il existe un risque de choc électrique ou d'incendie.
- Ne pas faire fonctionner l'appareil sans la lampe.
- Cet appareil est lourd. Soyez prudent lorsque vous le déplacez.
- Évitez de retirer ou de toucher des articles du compartiment congélateur avec les mains humides ou mouillées, car cela pourrait provoquer des abrasions cutanées ou des brûlures par le gel/la congélation.
- Évitez l'exposition prolongée de l'appareil à la lumière directe du soleil.

## UTILISATION QUOTIDIENNE

---

- Ne placez pas d'objets chauds sur les pièces en plastique à l'intérieur de l'appareil.
- Évitez de placer les produits alimentaires directement contre la paroi arrière.
- Les aliments congelés ne doivent pas être recongelés une fois décongelés (s'il y a un compartiment congélateur).
- Conservez les aliments surgelés préemballés conformément aux instructions fournies par le fabricant d'aliments surgelés.
- Respectez scrupuleusement les recommandations de stockage du fabricant de l'appareil. Consultez les instructions correspondantes.
- Ne placez pas de boissons gazeuses ou pétillantes dans le compartiment congélateur, car la pression pourrait s'accumuler dans le récipient, ce qui pourrait provoquer son explosion et endommager l'appareil (s'il y a un compartiment congélateur).
- Les glaces à l'eau peuvent provoquer des brûlures par le gel si elles sont consommées directement depuis l'appareil (s'il y a un compartiment congélateur).
- Pour éviter la contamination des aliments, suivez ces instructions :
- Évitez de laisser la porte ouverte pendant de longues périodes, car cela peut augmenter considérablement la température à l'intérieur des compartiments de l'appareil.
- Nettoyez régulièrement les surfaces en contact avec les aliments et les systèmes de drainage accessibles.
- Nettoyez les réservoirs d'eau s'ils n'ont pas été utilisés depuis 48 heures. Rincez le système d'eau raccordé à une alimentation en eau si aucune eau n'a été puisée depuis 5 jours.
- Conservez la viande et le poisson crus dans des récipients appropriés au réfrigérateur pour éviter tout contact ou tout égouttement sur d'autres aliments.
- Les compartiments pour aliments surgelés deux étoiles (si disponibles dans l'appareil) conviennent au stockage d'aliments pré-congelés, à la fabrication de glaces et à la production de glaçons.
- Les compartiments à une, deux et trois étoiles (si disponibles dans l'appareil) ne conviennent pas à la congélation d'aliments frais.
- Si l'appareil reste vide pendant une période prolongée, éteignez-le, dégivrez-le, nettoyez-le et séchez-le, et laissez la porte ouverte pour éviter la formation de moisissures à l'intérieur.

## ENTRETIEN ET NETTOYAGE

---

- Avant d'effectuer toute opération d'entretien, éteignez l'appareil et débranchez la fiche secteur de la prise.
- Ne nettoyez pas l'appareil avec des objets métalliques.
- N'utilisez pas d'objets pointus pour retirer le givre de l'appareil. Utilisez plutôt un grattoir en plastique.
- Vérifiez régulièrement l'évacuation de l'eau de dégivrage du réfrigérateur. Nettoyez-la si nécessaire. Si l'évacuation est bouchée, l'eau s'accumulera au fond de l'appareil.

## **INSTALLATION**

---

### **Important!**

- Pour le raccordement électrique, suivez attentivement les instructions fournies dans les paragraphes spécifiques.
- Déballez l'appareil et vérifiez qu'il n'est pas endommagé. Ne branchez pas l'appareil s'il est endommagé. Signalez immédiatement tout dommage au revendeur où vous l'avez acheté. Dans ce cas, conservez l'emballage.
- Il est conseillé d'attendre au moins quatre heures avant de brancher l'appareil, afin de permettre à l'huile de refluer dans le compresseur.
- Assurez une bonne circulation de l'air autour de l'appareil, car une ventilation insuffisante peut entraîner une surchauffe. Suivez les instructions d'installation pour garantir une bonne circulation de l'air.
- Dans la mesure du possible, les entretoises du produit doivent être positionnées contre un mur pour éviter tout contact ou accrochage avec des pièces chaudes (comme le compresseur ou le condenseur), ce qui pourrait provoquer des brûlures.
- L'appareil ne doit pas être placé à proximité de radiateurs ou de cuisinières.
- Après l'installation, assurez-vous que la prise secteur reste accessible.

## **SERVICE**

---

- Tout travail électrique nécessaire à l'entretien de l'appareil doit être effectué par un électricien qualifié ou une personne compétente.
- Ce produit doit être entretenu par un centre de service agréé et seules des pièces de rechange d'origine doivent être utilisées.

## **ÉCONOMIE D'ÉNERGIE**

---

- Ne mettez pas d'aliments chauds dans l'appareil.
- Ne placez pas les aliments trop près les uns des autres, car cela empêche une bonne circulation de l'air.
- Assurez-vous que les aliments ne touchent pas l'arrière du ou des compartiments.
- En cas de panne de courant, n'ouvrez pas la ou les portes.
- N'ouvrez pas la ou les portes fréquemment.
- Ne laissez pas la ou les portes ouvertes pendant une période prolongée.
- Ne réglez pas le thermostat sur des températures excessivement froides.
- Il est recommandé de ne pas retirer tous les accessoires, tels que les tiroirs, les étagères et les balcons, car les maintenir en place peut contribuer à réduire la consommation d'énergie.

## PROTECTION DE L'ENVIRONNEMENT

---



Cet appareil ne contient pas de gaz susceptibles de nuire à la couche d'ozone, ni dans son circuit frigorifique ni dans ses matériaux d'isolation. Il ne doit pas être jeté avec les ordures ménagères. La mousse isolante contient des gaz inflammables ; par conséquent, l'appareil doit être mis au rebut conformément à la réglementation locale en vigueur. Veuillez consulter les autorités locales pour obtenir des conseils. Évitez d'endommager le groupe frigorifique, en particulier l'échangeur thermique. Les matériaux utilisés dans cet appareil et portant le symbole de recyclage sont recyclables.



Le symbole sur le produit ou son emballage indique que ce produit ne doit pas être traité comme un déchet ménager. Il doit être déposé dans un point de collecte approprié pour le recyclage des équipements électriques et électroniques. En vous assurant que ce produit est éliminé correctement, vous contribuez à prévenir les conséquences néfastes pour l'environnement et la santé humaine qui pourraient résulter d'une mauvaise gestion des déchets. Pour plus d'informations sur le recyclage de ce produit, veuillez contacter votre mairie, votre service des ordures ménagères ou le magasin où vous l'avez acheté.

## MATÉRIAUX D'EMBALLAGE

---

Les matériaux marqués du symbole sont recyclables. Veuillez jeter l'emballage dans les conteneurs de collecte appropriés pour garantir son recyclage.

## ÉLIMINATION DE L'APPAREIL

---

1. Débranchez la fiche secteur de la prise.
2. Coupez le câble d'alimentation et jetez-le correctement



### **Avertissement!**

Lors de l'utilisation, de l'entretien et de la mise au rebut de l'appareil, veuillez prêter attention au symbole similaire à celui affiché à gauche. Il est situé à l'arrière de l'appareil (sur le panneau arrière ou le compresseur) et est de couleur jaune ou orange. Ce symbole d'avertissement de risque d'incendie indique la présence de matériaux inflammables dans les tuyaux de réfrigérant et le compresseur. Veuillez tenir l'appareil éloigné de toute flamme nue ou source d'inflammation pendant l'utilisation, l'entretien et la mise au rebut.

## APERÇU DU PRODUIT

Cette illustration est uniquement à titre indicatif, pour plus de détails, veuillez vérifier votre appareil.

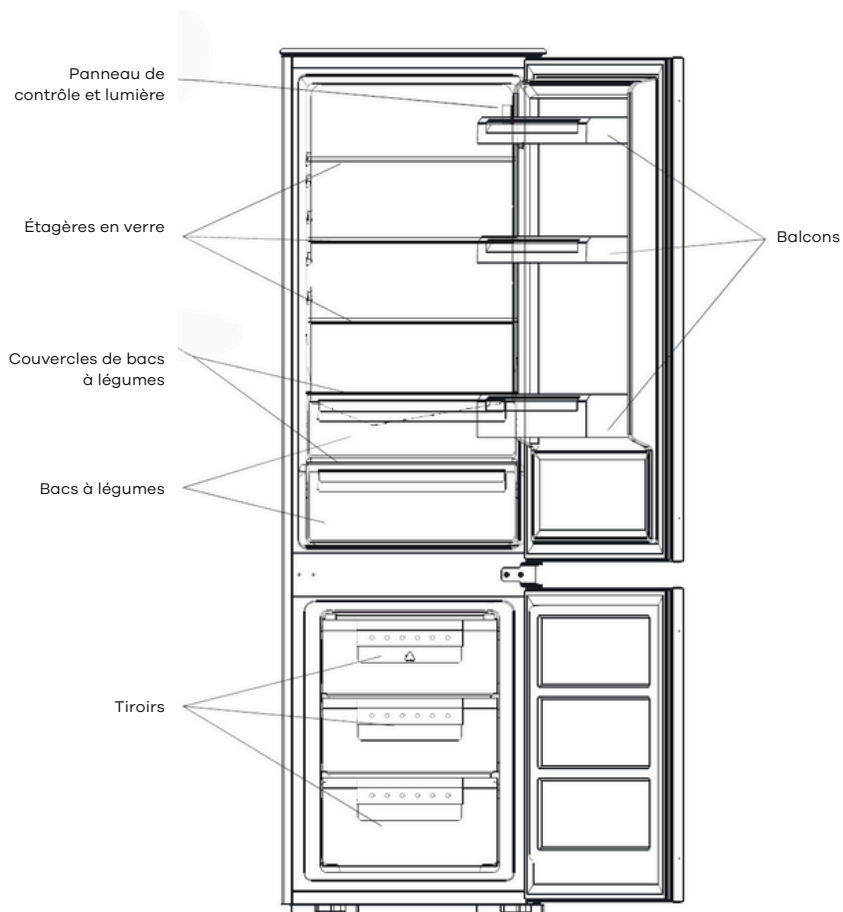

# INSTALLATION

## PORTE INVERSÉE

Outil requis : Tournevis cruciforme, tournevis plat, clé hexagonale.

- Assurez-vous que l'appareil est débranché et vide.
- Pour démonter la porte, il est nécessaire de l'incliner vers l'arrière. Il est conseillé de la poser sur un support solide afin qu'elle ne glisse pas pendant l'inversion de la porte.
- Toutes les pièces retirées doivent être conservées pour effectuer la réinstallation de la porte.
- Ne posez pas l'appareil à plat, car cela pourrait endommager le système de refroidissement.
- Il est préférable que 2 personnes manipulent l'appareil pendant le montage.

Dévissez la charnière supérieure. Soulevez ensuite la porte supérieure et posez-la sur une surface rembourrée pour éviter les rayures.



Dévissez la charnière centrale, puis soulevez la porte inférieure et placez-la sur une surface rembourrée pour éviter les rayures.

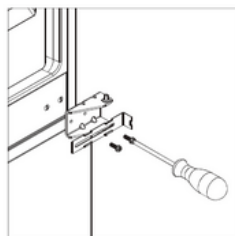

Retirez l'axe de charnière inférieur de droite à gauche.

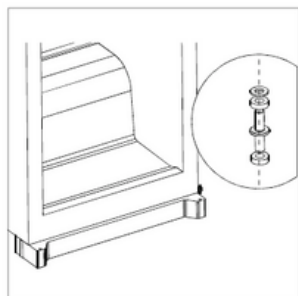

Déplacez le support central de gauche à droite, puis remontez la porte inférieure.

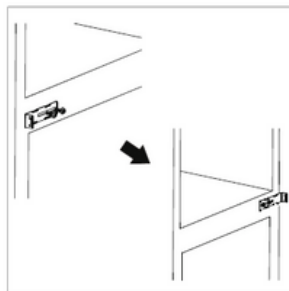

Remettez la charnière centrale en place sur le côté gauche. Assurez-vous que la porte inférieure est alignée horizontalement et verticalement, afin que les joints soient bien fermés de tous les côtés, avant de serrer la charnière centrale.

Dévissez l'axe de la charnière supérieure. Retournez ensuite la charnière et revissez l'axe.

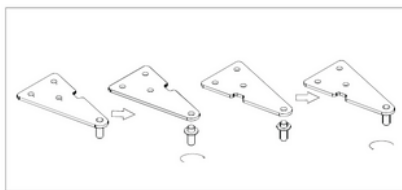
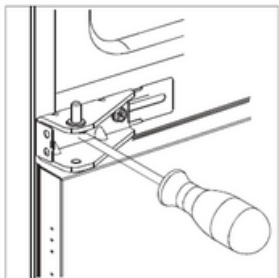

Remontez la porte supérieure, puis la charnière supérieure du côté gauche. Assurez-vous que la porte supérieure est alignée horizontalement et verticalement, afin que les joints soient bien fermés de tous les côtés, avant de serrer la charnière supérieure. Si nécessaire, utilisez une clé pour serrer la charnière.



Vérification et nettoyage des joints de porte.

① Pour les tester :

– Méthode 1 : Fixez une fine feuille de papier à différents endroits. Le papier doit être difficile à tirer à tous les endroits.

– Méthode 2 : Placez une lampe torche sur une étagère et dirigez la lumière vers le joint. Fermez la porte pour vérifier si de la lumière s'échappe.

2. Si le joint n'est pas uniforme partout :

Réchauffez le joint aux endroits appropriés devant vous avec un sèche-cheveux et retirez-le avec vos doigts.

③ Veillez à garder les joints de porte propres.

Les aliments et les boissons collants peuvent faire adhérer les joints à l'armoire et les déchirer lorsque vous ouvrez la porte.

Lavez le joint avec un détergent doux et de l'eau tiède. Rincez-le et séchez-le soigneusement après le nettoyage.

Attention ! L'appareil ne doit être mis sous tension qu'une fois les joints de porte complètement secs.

## KITS D'INSTALLATION

---



Guide × 4



Guide de  
couverture × 4

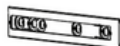

Courseur × 4



Couvercle  
coulissant × 4



Vis courte × 27



Vis longue × 2



Joint en  
caoutchouc × 1

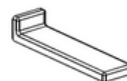

Couvercle du  
support central × 2

## INSTALLER L'APPAREIL

1. Assurez-vous que la taille de l'armoire et la ventilation sont suffisantes.

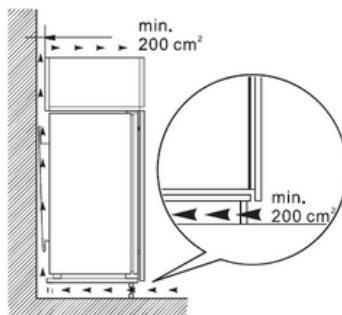
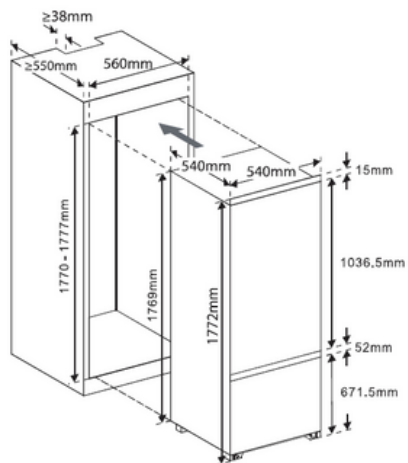

2. Poussez lentement et soigneusement l'appareil dans le meuble.

Assurez-vous que le côté d'ouverture est aussi proche que possible de la paroi de l'armoire.

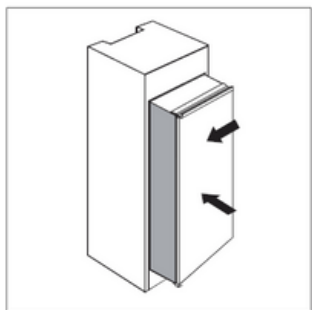

3. Vissez un guide dans les trous situés sur le côté de la porte de l'appareil à l'aide d'une vis courte.

Insérez le curseur dans le guide, puis ouvrez et fermez complètement la porte de l'appareil et la porte en bois pour vérifier si la porte en bois peut se fermer totalement et en douceur.

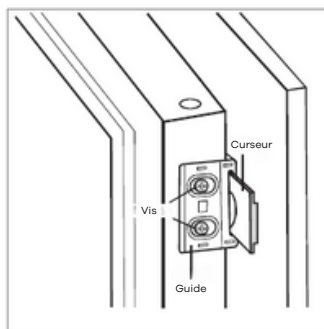

4. Ouvrez la porte de l'appareil et la porte en bois ensemble et marquez la position du curseur lorsqu'il peut bien fonctionner sous tous les angles lors de l'ouverture et de la fermeture. Retirez la glissière du guide et fixez-la à la porte en bois à l'aide de trois vis courtes. Fixez ensuite le cache de la glissière sur la glissière.

5. Dévissez le guide de la porte de l'appareil.  
6. Répétez les étapes 2 à 5 pour fixer les trois autres curseurs et couvercles.

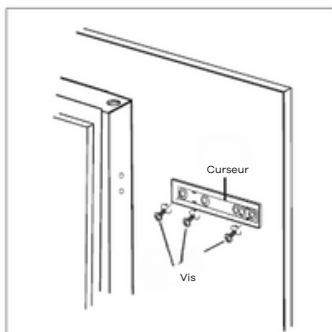

7. Installez quatre guides avec des glissières et fixez-les avec des vis courtes. Fixez ensuite les caches avec les guides.

8. Vérifiez que la porte peut se fermer et s'ouvrir en douceur et que l'appareil est bien scellé. Sinon, ajustez légèrement l'appareil. Fixez ensuite le support inférieur au meuble en bois à l'aide de 2 longues vis.

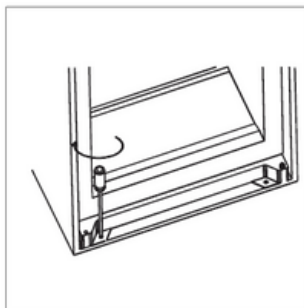
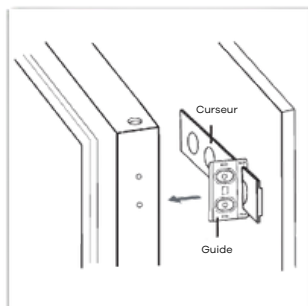

9. Fixez le support supérieur à l'armoire en bois à l'aide de vis courtes.



10. Fixez le joint en caoutchouc à l'espace entre l'appareil et l'armoire en bois du côté de l'ouverture de la porte.

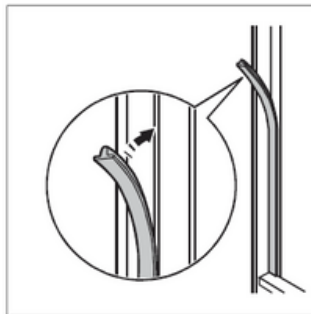

11. Vissez deux supports centraux sur l'armoire en bois à l'aide de vis courtes. Ensuite, placez les couvercles du support central sur les supports des deux côtés.

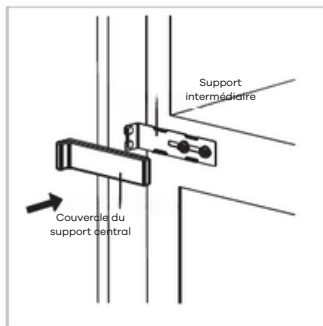
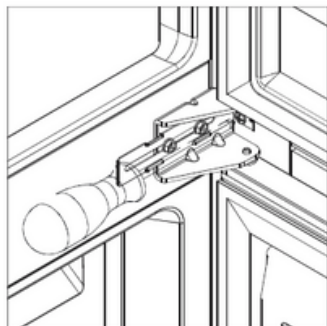

# UTILISATION QUOTIDIENNE

## Première utilisation

### NETTOYAGE DE L'INTÉRIEUR

- Avant la première utilisation, lavez l'intérieur et tous les accessoires à l'eau tiède et au savon doux neutre pour éliminer l'odeur caractéristique du neuf. Séchez ensuite soigneusement le tout.
- Important : N'utilisez pas de détergents ni de poudres abrasives, car ils pourraient endommager la finition.

### PANNEAU DE CONTRÔLE

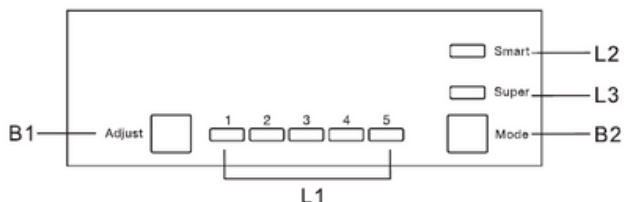

Boutons	B1	Appuyez pour régler le réglage du compartiment réfrigérateur dans un cycle de 1, 2, 3, 4 à 5.
	B2	Appuyez pour sélectionner le mode parmi Smart, Super et le paramètre utilisateur.
Lumières	L1	Affiche le réglage du compartiment réfrigérateur.
	L2	S'allume une fois le mode intelligent sélectionné.
	L3	S'allume une fois le mode Super sélectionné.

## OPÉRATION

---

Réglage de la température	<ul style="list-style-type: none"><li>• Appuyez sur le bouton Mode (B2) pour sélectionner le paramètre utilisateur.</li><li>• Appuyez sur le bouton de réglage (B1) pour régler le réglage du réfrigérateur.</li><li>• Réglage plus élevé = température plus basse.</li><li>• La température du congélateur est automatiquement contrôlée à environ -18°C.</li></ul>
Mode intelligent	<ul style="list-style-type: none"><li>• Appuyez sur le bouton Mode (B2) pour sélectionner le mode intelligent.</li><li>• L'appareil fonctionnera automatiquement en fonction de la température ambiante.</li></ul>
Super Mode	<ul style="list-style-type: none"><li>• Appuyez sur le bouton Mode (B2) pour sélectionner le mode Super.</li><li>• L'appareil fonctionnera pour rendre le compartiment congélateur le plus froid possible.</li><li>• Après 54 heures, le réglage de température d'origine sera automatiquement rétabli.</li></ul>
Éteignez l'appareil	<ul style="list-style-type: none"><li>• Appuyez sur le bouton de réglage (B1) et maintenez-le enfoncé pendant 5 secondes pour éteindre l'appareil.</li><li>• Appuyez à nouveau pendant 5 secondes pour le rallumer.</li></ul>
Par Open Alarm	<ul style="list-style-type: none"><li>• L'alarme retentira si la porte reste ouverte pendant 90 secondes et ne s'arrêtera pas tant que la porte ne sera pas fermée.</li></ul>

## CONSEILS DE CONSERVATION DES ALIMENTS

---

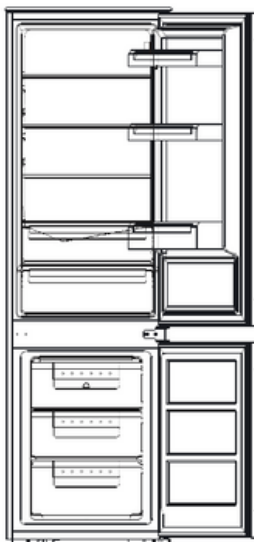

## **Compartiment réfrigérateur**

- Placez le beurre à tartiner et le fromage sur le balconnet supérieur du réfrigérateur. C'est là que la température est la plus élevée.
- Conservez les conserves, les bocaux et les œufs sur l'étagère du milieu de la porte. Les œufs se conservent de préférence sur le plateau fourni.
- Placez les cartons et les bouteilles de boissons dans les grands balconnets inférieurs de la porte. Placez les contenants pleins plus près de la charnière pour réduire la pression sur la porte.
- Placez les aliments cuits et cuits au four sur les étagères en verre.
- Placez la viande fraîche, le gibier, la volaille, le bacon, les saucisses et le poisson cru sur le couvercle en verre au-dessus du bac à légumes. C'est là que la température est la plus basse.
- Placez les fruits et légumes frais dans les bacs à légumes.
- Conserver l'alcool fort uniquement debout et bien fermé.
- Laissez refroidir les aliments chauds avant de les placer au réfrigérateur.



## **Compartiment congélateur**

- Placez la crème glacée, les fruits surgelés et les aliments surgelés cuits au four dans le tiroir supérieur.
- Placez les légumes surgelés et les frites dans le tiroir du milieu.
- Placez la viande crue, la volaille et le poisson dans le tiroir du bas.

## **PRUDENCE**

- L'appareil risque de ne pas fonctionner correctement si la température ambiante dépasse ou descend en dessous de la plage de température spécifiée pendant une période prolongée. La température peut augmenter dans les compartiments réfrigérateur et congélateur, ce qui peut accélérer la détérioration des aliments qui y sont stockés.
- Assurez-vous toujours que la température ambiante prescrite est maintenue.
- Ce réfrigérateur est conçu pour être utilisé à des températures ambiantes de +16°C à +38°C.

## RECOMMANDATION DE RÉGLAGE DE LA TEMPÉRATURE

Recommandation de réglage de la température		
Température ambiante	Réglage de la température	
Chaud 29°C - 38°C		Réglé sur 1-3
Normale 22°C - 28°C		Mettre sur 3-4
Froid 16°C - 22 °C		Réglé sur 4-5

Les informations ci-dessus donnent aux utilisateurs des recommandations sur le réglage de la température

### IMPACT SUR LE STOCKAGE DES ALIMENTS

- Dans le cadre du réglage recommandé, la meilleure durée de conservation au réfrigérateur ne dépasse pas 3 jours.
- Dans le cadre du réglage recommandé, la meilleure durée de conservation du congélateur ne doit pas dépasser 1 mois.
- La durée de stockage optimale peut être réduite dans d'autres conditions.

Remarque : vous pouvez régler le contrôleur de température en vous référant à l'autocollant « OK » suivant.

## LA PARTIE LA PLUS FROIDE DU RÉFRIGÉRATEUR

---



Le symbole indique l'emplacement de la partie la plus froide de votre réfrigérateur.

Cette zone se situe entre le bac à légumes en bas et le symbole en haut, ou l'étagère à la même hauteur. Afin de maintenir la température dans cette zone, veillez à ne pas modifier la position de cette étagère.

## INSTALLATION DE L'INDICATEUR DE TEMPÉRATURE

---

Pour vous aider à régler correctement votre réfrigérateur, il est équipé d'un indicateur de température qui vous permet de contrôler la température moyenne dans la zone la plus froide.

### INDICATEUR DE TEMPÉRATURE : LA PARTIE LA PLUS FROIDE DE VOTRE RÉFRIGÉRATEUR

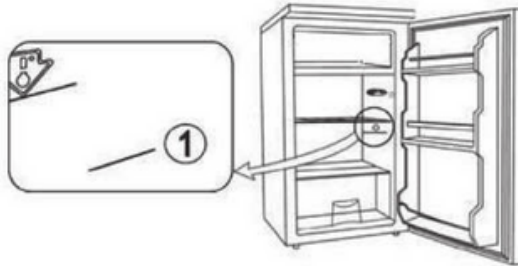

## VÉRIFICATION DE LA TEMPÉRATURE DANS LA ZONE LA PLUS FROIDE

---

- À l'aide de l'indicateur de température, vous devez vérifier régulièrement que la température est correcte dans la partie la plus froide de votre réfrigérateur.
- La température à l'intérieur de votre réfrigérateur dépend d'un certain nombre de facteurs, tels que la température extérieure de la pièce, le niveau de remplissage de votre réfrigérateur et la fréquence à laquelle vous ouvrez la porte.
- Tenez compte de ces facteurs lors du réglage de votre appareil.



Réglage correct



Température trop élevée –  
ajustez le thermostat

- Lorsque l'indicateur affiche « OK », cela signifie que votre thermostat est correctement réglé et que la température dans la partie la plus froide est inférieure à +4°C.
- Si l'indicateur est blanc, cela signifie que la température est trop élevée, vous devez donc augmenter le thermostat et attendre 12 heures avant de vérifier à nouveau.
- Après avoir chargé le réfrigérateur ou ouvert la porte, l'indicateur peut devenir blanc pendant quelques secondes.

## ACCESSOIRES

---

### Étagères mobiles

Les parois du réfrigérateur sont équipées d'une série de glissières permettant de positionner les étagères comme souhaité.

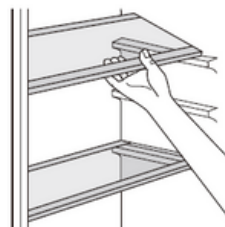

### Positionner les balcons de porte

Pour permettre le stockage de colis alimentaires de différentes tailles, les balcons de porte peuvent être réglés à différentes hauteurs.

Pour effectuer ces réglages, procédez comme suit :

tirez doucement le balcon dans le sens des flèches jusqu'à ce qu'il se libère, puis repositionnez-le comme souhaité.

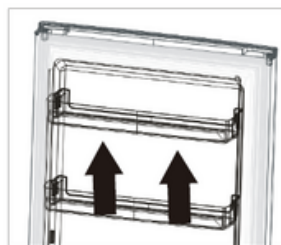

## **CONGELER DES ALIMENTS FRAIS**

---

- Le compartiment congélateur est adapté à la congélation d'aliments frais et au stockage d'aliments congelés et surgelés pendant de longues périodes.
- Placez les aliments frais à congeler dans le compartiment congélateur.
- La quantité maximale d'aliments pouvant être congelés en 24 heures est indiquée sur la plaque signalétique.
- Le processus de congélation dure 24 heures ; pendant cette période, n'ajoutez pas d'aliments supplémentaires à congeler.

## **CONSERVER LES ALIMENTS SURGELÉS**

---

Lors de la première mise en marche de l'appareil, ou après une période d'inutilisation, laissez-le fonctionner pendant au moins 2 heures à la puissance maximale avant de placer les aliments à l'intérieur des compartiments.

Important ! En cas de décongélation accidentelle, par exemple si l'alimentation électrique est restée plus longtemps que la valeur indiquée sous « Temps de levée » dans le tableau des caractéristiques techniques, les aliments décongelés doivent être consommés rapidement ou cuits immédiatement, puis recongelés (uniquement après cuisson).

## **DÉCONGÉLATION**

---

Les aliments surgelés ou congelés, avant utilisation, peuvent être décongelés dans le compartiment réfrigérateur ou à température ambiante, selon le temps disponible pour ce processus.

Les petits morceaux peuvent même être cuits directement à partir du congélateur, sans décongélation préalable. Dans ce cas, le temps de cuisson sera plus long.

## **GLAÇONS**

---

Cet appareil peut être équipé d'un ou plusieurs bacs à glaçons pour produire de la glace.

## CONSEILS ET ASTUCES UTILES

---

### 1- Conseils pour la congélation

Pour vous aider à tirer le meilleur parti du processus de congélation, voici quelques conseils importants :

- La quantité maximale d'aliments pouvant être congelés en 24 heures est indiquée sur la plaque signalétique.
- La congélation dure 24 heures. Aucun aliment supplémentaire ne doit être ajouté pendant cette période.
- Ne congelez que des aliments de première qualité, frais et soigneusement nettoyés.
- Préparez les aliments en petites portions pour assurer une congélation rapide et complète, et pour permettre la décongélation ultérieure uniquement de la quantité nécessaire.
- Enveloppez les aliments dans du papier aluminium ou du polyéthylène et assurez-vous que les emballages sont hermétiques.
- Ne laissez pas les aliments frais non congelés toucher les aliments déjà congelés, afin d'éviter d'augmenter la température de ces derniers.
- Les aliments maigres se conservent mieux et plus longtemps que les aliments gras ; le sel réduit la durée de conservation des aliments.
- Les glaces à l'eau, si elles sont consommées immédiatement après avoir été retirées du compartiment congélateur, peuvent provoquer des brûlures de la peau par le froid.
- Il est conseillé d'étiqueter chaque emballage avec la date de congélation, afin de faciliter une utilisation correcte et d'éviter les brûlures de congélation.
- Il est plus facile de suivre la durée de conservation si vous indiquez la date de congélation sur chaque emballage.

### 2- Conseils pour la conservation des aliments surgelés

Pour obtenir les meilleures performances de cet appareil, suivez ces directives :

- Assurez-vous que les aliments surgelés du commerce ont été correctement stockés par le détaillant.
- Transférez les aliments surgelés du magasin au congélateur le plus rapidement possible.
- Évitez d'ouvrir fréquemment la porte ou de la laisser ouverte plus longtemps que nécessaire pour aider à maintenir la température interne correcte.
- Une fois décongelés, les aliments se détériorent rapidement et ne doivent pas être recongelés.
- Ne pas dépasser la durée de conservation indiquée par le fabricant de l'aliment.

### **3- Conseils pour la réfrigération des aliments frais**

Pour obtenir les meilleures performances :

- Ne conservez pas d'aliments chauds ni de liquides en cours d'évaporation dans le réfrigérateur.
- Couvrez ou enveloppez toujours les aliments, surtout s'ils ont une odeur ou une saveur forte.

### **4- Conseils pour la réfrigération**

- Viandes (toutes sortes) : Enveloppez-les dans des sacs en polyéthylène et placez-les sur les clayettes en verre au-dessus du bac à légumes. Pour plus de sécurité, conservez-les ainsi un ou deux jours maximum.
- Aliments cuits, plats froids, etc. : Ceux-ci doivent être couverts et peuvent être placés sur n'importe quelle étagère.
- Fruits et légumes : Bien les nettoyer avant de les placer dans le(s) tiroir(s) prévu(s) à cet effet.
- Beurre et fromage : Conserver dans des contenants hermétiques ou envelopper dans du papier d'aluminium ou des sacs en polyéthylène pour minimiser l'exposition à l'air.
- Bouteilles de lait : Assurez-vous qu'elles soient munies d'un bouchon et rangez-les dans les balconnets des portes.
- Les bananes, les pommes de terre, les oignons et l'ail ne doivent pas être conservés au réfrigérateur à moins d'être emballés, car ils sont sensibles au froid et peuvent se gâter.

## NETTOYAGE

---

Pour des raisons d'hygiène, l'intérieur de l'appareil, y compris tous les accessoires internes, doit être nettoyé régulièrement.

Attention ! L'appareil ne doit pas être branché au secteur pendant le nettoyage afin d'éviter tout risque d'électrocution. Avant tout nettoyage, éteignez l'appareil et débranchez-le du secteur, coupez le disjoncteur ou retirez le fusible.

Ne nettoyez jamais l'appareil avec un nettoyeur vapeur, car l'humidité pourrait s'accumuler dans les composants électriques et présenter un risque de choc électrique. De plus, les vapeurs chaudes peuvent endommager les pièces en plastique. L'appareil doit être parfaitement sec avant d'être remis en service. Important ! Certaines substances, comme les huiles essentielles et les solvants organiques, peuvent endommager les pièces en plastique. Parmi celles-ci, on trouve le jus de citron, le jus d'écorce d'orange, l'acide butyrique et les nettoyeurs contenant de l'acide acétique. Évitez tout contact de ces substances avec les surfaces de l'appareil. N'utilisez pas de nettoyeurs abrasifs.

### Nettoyer le trou de drainage

Pour éviter que l'eau de dégivrage ne déborde dans le réfrigérateur, nettoyez régulièrement l'orifice de vidange situé à l'arrière du compartiment réfrigérateur. Utilisez un nettoyeur pour nettoyer l'orifice, comme illustré sur la photo de droite.

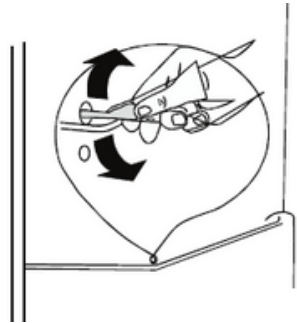

- Ne laissez pas de telles substances entrer en contact avec les pièces de l'appareil.
- N'utilisez pas de nettoyeurs abrasifs.
- Retirez les aliments du congélateur. Conservez-les dans un endroit frais, bien couvert.
- Éteignez l'appareil et débranchez la fiche du secteur, ou coupez le disjoncteur ou le fusible.
- Nettoyez l'appareil et ses accessoires avec un chiffon imbibé d'eau tiède. Après le nettoyage, essuyez à l'eau claire et séchez en frottant.
- Une fois que tout est sec, remettez l'appareil en service.

## REEMPLACER LA LAMPE

---

La lampe interne est de type LED. Pour la remplacer, veuillez contacter un technicien qualifié.

## DÉGIVRAGE DU CONGÉLATEUR

---

Cependant, le compartiment congélateur se couvrira progressivement de givre. Il convient de le retirer.

N'utilisez jamais d'outils métalliques tranchants pour gratter le givre de l'évaporateur, car vous pourriez l'endommager.

Cependant, lorsque la glace devient très épaisse sur la doublure intérieure, un dégivrage complet doit être effectué comme suit :

- Retirez la fiche de la prise ;
- Retirez tous les aliments stockés, enveloppez-les dans plusieurs couches de papier journal et placez-les dans un endroit frais ;
- Laissez la porte ouverte et placez un bac sous l'appareil pour recueillir l'eau de dégivrage ;
- Une fois le dégivrage terminé, séchez soigneusement l'intérieur ;
- Rebranchez la fiche dans la prise de courant pour faire fonctionner à nouveau l'appareil.

## MONTAGE ET DÉMONTAGE

### ÉTAGÈRE EN VERRE

L'étagère en verre peut être retirée et insérée à différentes hauteurs.

Retirer

Insérer

Soulevez la tablette en verre à l'arrière et retirez-la.

Repoussez la tablette en verre sur le rail de guidage jusqu'à ce qu'elle s'enclenche.

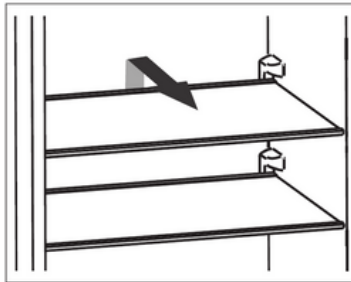

### BAC À LÉGUMES

Le bac à légumes est particulièrement adapté au stockage des fruits et légumes.

Le bac à légumes peut être chargé, déchargé et retiré pour le nettoyage.

Le couvercle du bac à légumes peut être retiré pour le nettoyage.

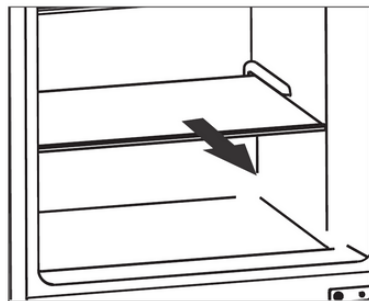
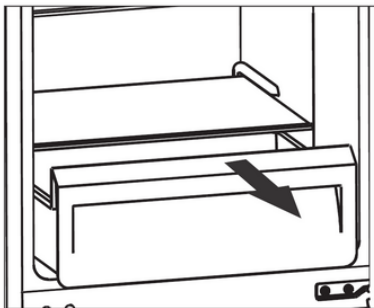

## ÉTAGÈRES DE PORTE

Les étagères de porte peuvent être retirées.

Retirer

Insérer

Appuyez sur les balconnets de porte vers l'intérieur d'un côté jusqu'à ce que ce côté puisse être retiré vers le haut.

Insérez les étagères de porte dans le guide d'un côté, poussez l'autre côté vers le bas jusqu'à ce qu'il s'enclenche.

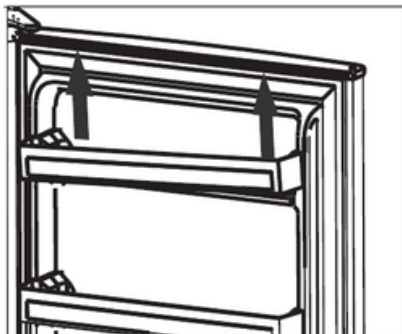

## PLATEAU À ŒUFS

La coquille d'œuf est utilisée pour stocker les œufs.

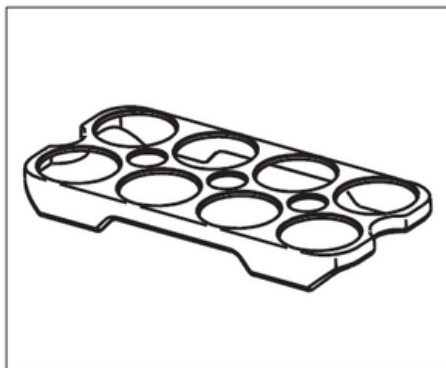

# DÉPANNAGE

Attention ! Avant toute intervention de dépannage, débranchez l'appareil du secteur. Toute intervention de dépannage non décrite dans ce manuel doit être effectuée uniquement par un électricien qualifié ou une personne compétente. Important ! Certains bruits de fonctionnement sont normaux pendant l'utilisation, comme ceux du compresseur ou de la circulation du réfrigérant.

Problème	Cause possible	Solution
L'appareil ne fonctionne pas	La fiche secteur n'est pas branchée ou est desserrée	Insérer la fiche secteur
	Le fusible a grillé ou est défectueux	Vérifiez le fusible, remplacez-le si nécessaire
	La prise est défectueuse	Les dysfonctionnements du réseau électrique doivent être corrigés par un électricien
	L'appareil est éteint	Appuyez sur le bouton « Réglage » pendant 5 secondes pour allumer l'appareil
L'appareil refroidit trop	la température est réglée trop froide.	Tournez temporairement le régulateur de température sur un réglage plus chaud
La nourriture est trop chaude	La température n'est pas correctement réglée	Veuillez consulter la section Réglage de la température initiale
	La porte est restée ouverte pendant une période prolongée	N'ouvrez la porte que le temps nécessaire
	Une grande quantité d'aliments chauds a été placée dans l'appareil au cours des dernières 24 heures	Tournez temporairement le réglage de la température vers un réglage plus froid
	L'appareil est à proximité d'une source de chaleur	Veuillez consulter la section Emplacement d'installation
Bruits inhabituels	L'appareil n'est pas de niveau	Ajustez l'armoire en bois si elle n'est pas de niveau
	L'appareil touche le mur ou d'autres objets	Déplacez légèrement l'appareil
	Un composant, par exemple un tuyau, à l'arrière de l'appareil touche une autre partie de l'appareil ou le mur	Si nécessaire, pliez soigneusement le composant pour le dégager.
De l'eau sur le sol	Le trou d'évacuation de l'eau est bouché	Voir la section nettoyage et entretien

**Si vous suivez toutes les instructions, mais que le problème n'est pas résolu, vous pouvez soumettre votre demande ici :**

**<https://wiggo.eu/support/services/>**

# WIGGO

## Conditions générales de service et de garantie (mai 2024)

Ces conditions de service et de garantie s'appliquent aux achats d'appareils de cuisine Wiggo dans la région du Benelux après le 1er mai 2024. Nous nous engageons à offrir un excellent service client et une qualité de produit excellente ; pour toute demande de renseignements ou conditions sur les achats précédents, visitez [www.wiggo.eu](http://www.wiggo.eu).

### Article 1 : Garantie

Chez Wiggo, nous nous engageons à l'excellente qualité et à la durabilité de nos appareils de cuisine, et nous nous efforçons d'offrir une expérience client fluide. En cas de problème, nous proposons une solution adaptée, de la réparation au remplacement, pour garantir votre satisfaction.

Vous avez trouvé un défaut ? Signalez-le via notre portail de service sur [www.wiggo.eu/services](http://www.wiggo.eu/services) pour une assistance rapide. Nos conditions de garantie vous offrent cinq ans d'assurance après l'achat de nos appareils.

### Article 2 : Exclusions de la Garantie

Bien que nous soyons garants de la qualité de nos appareils de cuisine, il existe certains cas où la garantie ne s'applique pas :

- a. Appareils de cuisine qui n'ont pas été achetés comme « neufs ».
- b. Défauts ou dommages sur un appareil électroménager signalés à Wiggo après la période de garantie de 5 ans.
- c. Utilisation dans un environnement non domestique ou à des fins commerciales.
- d. Sur la fourniture de consommables, pièces et accessoires.
- e. Réparations non autorisées et/ou utilisation de pièces non officielles.
- f. Appareils de cuisine : sans numéro d'identification lisible, achetés en dehors du Benelux, vendus en qualité B ou en modèles showroom.
- g. Dommages, usure normale ou écarts mineurs qui n'affectent pas la fonctionnalité.
- h. Dommages ou défauts des accessoires, des joints de porte et des éléments fragiles tels que le verre, le plastique et les lampes.
- i. Dommages ou défauts dus à des dégâts d'eau ou à d'autres substances auxquelles le produit n'est pas résistant, comme l'utilisation d'un mauvais produit de nettoyage.
- j. Dommages ou défauts dus à une utilisation, un fonctionnement, un chargement, un assemblage et/ou un entretien inappropriés.
- k. Dommages ou défauts extérieurs à l'appareil, y compris les dommages consécutifs et indirects.
- l. Dommages ou défauts causés par des actions non conformes au manuel.
- m. Dommages ou pertes normalement couverts par l'assurance habitation.
- n. Dommages ou défauts dus à des fluctuations de puissance et de tension dépassant la plage de tolérance indiquée par Wiggo.
- o. Dommages ou défauts causés par la négligence de l'utilisateur.
- p. Dommages causés par ou résultant d'une cause extérieure.

### Article 3 : Demande de garantie

- a. Des problèmes avec votre produit ? Signalez-le rapidement, au plus tard dans les 48 heures, via

# Conditions de garantie

[www.wiggo.eu/services](http://www.wiggo.eu/services).

- b. Envoyez-nous une copie de votre preuve d'achat, car elle est nécessaire pour votre demande de garantie.
- c. Nous vous tiendrons informés du processus de traitement par e-mail ou par téléphone.
- d. En cas de remplacement, la période de garantie d'origine reste valable.
- e. Les pièces et appareils remplacés deviennent la propriété de Wiggo.

### Article 4 : Service après garantie

- a. Un problème avec vos appareils de cuisine après la période de garantie ? Remplissez le formulaire de service sur [www.wiggo.eu/services](http://www.wiggo.eu/services).
- b. Les frais d'expédition et/ou les frais d'intervention pour inspection, réparation ou pièces sont à votre charge.
- c. Nous fournissons une estimation des coûts d'inspection et de réparation à l'avance. Après approbation, nous enverrons une demande de paiement puis fixerons un rendez-vous.
- d. Tous les frais supplémentaires seront clairement communiqués après la réparation.
- e. Le paiement au technicien de service agréé est facile à effectuer via un code QR ou une demande de paiement.

### Article 5 : Réclamations

Outre les droits découlant des garanties légales ou autres garanties que vous avez souscrites, vous n'avez droit à aucune autre réclamation que celles mentionnées dans cette garantie.

### Article 6 : Utilisation internationale

Si vous transportez votre appareil Wiggo au-delà des frontières, la garantie ne s'appliquera plus. Vérifiez les garanties locales et assurez-vous que votre appareil répond aux exigences techniques (telles que la tension, la fréquence, le type de gaz, etc.) et aux conditions climatiques.

### Article 7 : Visite de service et maintenance

- a. Si le technicien détermine qu'il n'y a pas de problème réel (le produit fonctionne comme il se doit), la visite du technicien vous sera facturée. Ces coûts sont basés sur les tarifs en vigueur à ce moment-là.
- b. Les appareils qui ne fonctionnent pas ou sont défectueux doivent être vides et propres lorsque le technicien de service agréé vient pour réparation ou remplacement. Si ce n'est pas le cas, le technicien ou le transporteur pourra refuser le remplacement et le facturer.
- c. Le paiement au technicien de service agréé est facile à effectuer via un code QR ou une demande de paiement.

### Article 8 : Responsabilité

Nous ne sommes responsables qu'à hauteur du montant couvert par notre assurance. Remarque : pour les appareils de cuisine non Wiggo ou les annulations tardives (au moins 24 heures à l'avance), des frais s'appliqueront. Ces frais sont basés sur les tarifs en vigueur à ce moment-là.

### Article 9 : Protection des données

Lors de la prestation de services, Wiggo collecte et traite des données personnelles. De plus amples informations à ce sujet peuvent être trouvées sur [www.wiggo.eu](http://www.wiggo.eu).

### Article 10 : Loi et litiges

Ces conditions de garantie et de service sont soumises au droit néerlandais, à l'exception de la Convention de Vienne sur les ventes. Les litiges seront réglés par le tribunal néerlandais compétent.



[www.wiggo.eu](http://www.wiggo.eu)

**Visitez notre site Web!**

# WIGGO



# MANUALE ISTRUZIONI

## COMBI

- Istruzioni di sicurezza
- Istruzioni per l'installazione
- Funzionamento del prodotto

### Modelli

---

WR-BC178D

WR-BC178E

Manuale d'uso

---

wiggo.eu

**5 ANNI**  
GARANZIA

# Un grande saluto!



## Unisciti alla nostra comunità!

Grazie per averci permesso di cucinare con te e di far parte della tua cucina accogliente. Siamo estremamente felici di averti nella nostra comunità di Wiggo e non vediamo l'ora di portare più positività nel tuo spazio.

Sii creativo e scatta un selfie con il tuo nuovo compagno di cucina per vincere fantastici premi con noi.

Non dimenticare di taggarci! @wiggo\_eu

**A pasti freschi!**

**Ottieni tutto il  
supporto di  
cui hai  
bisogno!**



SCANSIONAMI PER

**Ottieni la versione più aggiornata  
di questo manuale!**

[wiggo.eu/support/download/](http://wiggo.eu/support/download/)



SCANSIONAMI PER

**Registra il tuo prodotto!**

[wiggo.eu/support/register/](http://wiggo.eu/support/register/)



SCANSIONAMI PER

**Leggi le condizioni di garanzia!**

[docs.wiggo.eu/books/mzsp/](http://docs.wiggo.eu/books/mzsp/)



SCANSIONAMI PER

**Compila il modulo di richiesta  
assistenza!**

[Wiggo.eu/support/services/service-request-form/](http://Wiggo.eu/support/services/service-request-form/)



SCANSIONAMI PER

**Compila il modulo di richiesta  
ricambi!**

[Wiggo.eu/support/services/part-request-form/](http://Wiggo.eu/support/services/part-request-form/)

# I NOSTRI SERVIZI

Consegna  
veloce



Manutenzione



Riparazioni  
e veloce



Installazione



# Si prega di leggere prima il manuale utente!

Gentile Cliente,

Desideriamo che tu possa ottenere il massimo da questo prodotto, realizzato in strutture moderne e di alta qualità.

Per questo motivo, si prega di leggere attentamente e completamente questo manuale prima di utilizzare il prodotto e di conservarlo per riferimento futuro. Se si assegna il prodotto a qualcun altro, si prega di consegnarlo insieme al manuale utente.

Questo manuale di istruzioni ti aiuta a utilizzare il prodotto in modo corretto e sicuro.

- Leggere il manuale di istruzioni prima di installare e utilizzare il prodotto.
- Rispettare scrupolosamente le istruzioni relative alla sicurezza.
- Si prega di conservare il manuale di istruzioni in un posto a portata di mano per ogni possibile necessità.
- Leggere anche gli altri documenti forniti insieme al prodotto.

Il produttore non si assume alcuna responsabilità per eventuali danni o incendi causati da eventuali problemi derivanti dalla mancata osservanza delle istruzioni fornite nel presente manuale.

Per qualsiasi domanda, contattare il centro di assistenza autorizzato.











Si prega di tenere presente che il presente manuale di istruzioni potrebbe essere valido anche per altre versioni.

Potrebbero esserci delle differenze tra le versioni dovute ai diversi produttori, ma le condizioni di pulizia e manutenzione sono le stesse.

Per legge, il cliente è tenuto a consultare la versione più recente del manuale disponibile online su [docs.wiggo.eu](https://docs.wiggo.eu), in quanto il manuale è soggetto ad aggiornamenti regolari.

## Spiegazione dei simboli:

Nel presente manuale utente vengono utilizzati i seguenti simboli.

	<b>Avviso di scossa elettrica</b>		<b>Avviso di pericolo di incendio</b>
	Questo simbolo indica che la presenza di tensione comporta un pericolo per la vita e la salute delle persone.		Avviso di pericolo di incendio
	<b>Pericolo</b>		<b>Informazioni</b>
	Questo simbolo indica che sussistono pericoli per la vita e la salute delle persone dovuti alla presenza di gas estremamente infiammabili.		Informazioni importanti o istruzioni utili sull'uso di questo dispositivo
	<b>Attenzione</b>		<b>Avvertimento</b>
	La parola di segnalazione indica un pericolo con un basso grado di rischio che, se non evitato, può provocare lesioni lievi o moderate.		La parola di segnalazione indica un pericolo con un livello di rischio medio che, se non evitato, può provocare la morte o lesioni gravi.
	<b>Attenzione</b>		<b>Osservare le istruzioni</b>
	La parola di segnalazione indica informazioni importanti (ad esempio danni materiali), ma non un pericolo.		Questo simbolo indica che un tecnico addetto all'assistenza deve utilizzare e mantenere questo apparecchio solo in conformità alle istruzioni per l'uso.
	<b>Attenzione alle superfici calde</b>		<b>Marcatura CE</b>
	Attenzione alle superfici calde		Alla data di fabbricazione, questo prodotto è stato testato e ritenuto conforme alle specifiche della marcatura CE



# Contenuto

---

**INFORMAZIONI SULLA SICUREZZA**

**PANORAMICA DEL PRODOTTO**

**INSTALLAZIONE**

**INTERFACCIA UTENTE**

**USO QUOTIDIANO**

## INFORMAZIONI SULLA SICUREZZA

Per la vostra sicurezza e per garantire un utilizzo corretto, vi preghiamo di leggere attentamente il presente manuale d'uso prima di installare e utilizzare l'apparecchio per la prima volta.

Include suggerimenti e avvertenze importanti. Per evitare errori e incidenti non necessari, è essenziale che tutti gli individui che utilizzano l'apparecchio conoscano a fondo il suo funzionamento e le sue caratteristiche di sicurezza.

Conservare queste istruzioni e assicurarsi che rimangano con l'apparecchio se viene spostato o venduto. In questo modo, chiunque utilizzi l'apparecchio per tutta la sua vita utile sarà correttamente informato sul suo utilizzo e sulle precauzioni di sicurezza.

Per la sicurezza della vita e della proprietà, seguire le precauzioni descritte nel presente manuale d'uso, in quanto il produttore non è responsabile per eventuali danni causati dalla mancata osservanza di queste istruzioni.

### **SICUREZZA DEI BAMBINI E DELLE PERSONE VULNERABILI**

---

- Questo apparecchio non è destinato all'uso da parte di persone (bambini compresi) con ridotte capacità fisiche, sensoriali o mentali, o prive di esperienza e conoscenza, a meno che non siano supervisionate o abbiano ricevuto istruzioni riguardanti l'uso dell'apparecchio da una persona responsabile della loro sicurezza.
- I bambini di età compresa tra 3 e 8 anni possono caricare e scaricare questo apparecchio.
- I bambini devono essere sorvegliati per assicurarsi che non giochino con l'apparecchio.
- La pulizia e la manutenzione da parte dell'utente non devono essere eseguite da bambini, a meno che non abbiano almeno 8 anni e siano sotto sorveglianza.
- Tenere tutti i materiali d'imballaggio lontano dalla portata dei bambini, poiché potrebbero causare soffocamento.
- In caso di smaltimento dell'apparecchio, scollegarlo dalla presa di corrente, tagliare il cavo di alimentazione il più vicino possibile all'apparecchio e rimuovere lo sportello per evitare che i bambini ci giochino, con il rischio di scosse elettriche o di rimanere intrappolati.
- Se si sostituisce un elettrodomestico con guarnizioni magnetiche per porte che in precedenza avevano una serratura a molla (fermo) sulla porta o sul coperchio, assicurarsi che il vecchio meccanismo di bloccaggio sia reso inutilizzabile prima dello smaltimento. Questa precauzione aiuta a impedire che l'elettrodomestico dismesso diventi un pericolo, soprattutto per i bambini.

## **SICUREZZA GENERALE**

---

### AVVERTIMENTO:

- Mantenere libere da ostruzioni le aperture di ventilazione nell'involucro dell'apparecchio o nella struttura integrata.
- Non utilizzare dispositivi meccanici o altri mezzi per accelerare il processo di sbrinamento, ad eccezione di quelli raccomandati dal produttore.
- Evitare di danneggiare il circuito refrigerante.
- Non utilizzare apparecchi elettrici, come ad esempio le gelatiere, all'interno dell'apparecchio frigorifero, a meno che non siano stati espressamente approvati a tale scopo dal produttore.
- Durante il posizionamento dell'apparecchio, assicurarsi che il cavo di alimentazione non rimanga incastrato o danneggiato.

- **ATTENZIONE:** evitare di posizionare più prese di corrente portatili o alimentatori portatili nella parte posteriore dell'apparecchio.
- Non conservare sostanze esplosive, come bombolette spray con propellenti infiammabili, in questo apparecchio.
- Il refrigerante isobutano (R-600a) è contenuto nel circuito refrigerante dell'apparecchio. È un gas naturale con un elevato livello di compatibilità ambientale, ma è anche infiammabile.
- Durante il trasporto e l'installazione dell'apparecchio, assicurarsi che nessuno dei componenti del circuito refrigerante venga danneggiato.

-Evitare fiamme libere e fonti di accensione.

-Aerare abbondantemente il locale in cui si trova l'apparecchio.

- È pericoloso alterare le specifiche o modificare questo prodotto in qualsiasi modo. Qualsiasi danno al cavo può causare cortocircuiti, incendi e/o scosse elettriche.
- Questo apparecchio è destinato all'uso domestico e in applicazioni simili, quali:

-Aree cucina riservate al personale in negozi, uffici e altri ambienti di lavoro.

- Fattorie e clienti di hotel, motel e altri ambienti residenziali.

- Ambienti tipo bed and breakfast.

-Ristorazione e applicazioni simili non al dettaglio.

- **ATTENZIONE:** tutti i componenti elettrici (spina, cavo di alimentazione, compressore, ecc.) devono essere sostituiti da un agente di assistenza certificato o da personale di assistenza qualificato.
- **ATTENZIONE:** La lampadina fornita con questo apparecchio è una "lampadina per uso speciale" destinata esclusivamente all'uso con l'apparecchio in dotazione. Questa "lampada per uso speciale" non è adatta all'illuminazione domestica.
- Il cavo di alimentazione non deve essere allungato.
- Assicurarsi che la spina di alimentazione non venga schiacciata o danneggiata dal retro dell'apparecchio. Una spina di alimentazione schiacciata o danneggiata potrebbe surriscaldarsi e causare un incendio.
- Assicurarsi che la spina di alimentazione dell'apparecchio sia accessibile.
- Non tirare il cavo di alimentazione.
- Se la presa della spina è allentata, non inserire la spina, poiché sussiste il rischio di scosse elettriche o incendio.
- Non far funzionare l'apparecchio senza la lampada.
- Questo apparecchio è pesante. Prestare attenzione quando lo si sposta.
- Evitare di togliere o toccare gli alimenti dal vano congelatore con le mani umide o bagnate, poiché ciò potrebbe causare abrasioni cutanee o ustioni da gelo/congelamento.
- Evitare l'esposizione prolungata dell'apparecchio alla luce solare diretta.

## **USO QUOTIDIANO**

---

- Non appoggiare oggetti caldi sulle parti in plastica all'interno dell'apparecchio.
- Evitare di collocare gli alimenti direttamente contro la parete posteriore.
- Gli alimenti congelati non devono essere ricongelati una volta scongelati (se è presente uno scomparto congelatore).
- Conservare gli alimenti surgelati preconfezionati secondo le istruzioni fornite dal produttore.
- Attenersi rigorosamente alle raccomandazioni di conservazione del produttore dell'apparecchio. Fare riferimento alle istruzioni pertinenti.
- Non mettere bevande gassate o frizzanti nel vano congelatore, poiché potrebbe accumularsi pressione nel contenitore, causandone potenzialmente l'esplosione e danneggiando l'elettrodomestico (se presente un vano congelatore).
- I ghiaccioli possono causare ustioni da gelo se consumati direttamente dall'elettrodomestico (se è presente un vano congelatore).
- Per prevenire la contaminazione degli alimenti, seguire queste istruzioni:
- Evitare di lasciare la porta aperta per periodi prolungati, poiché ciò può aumentare notevolmente la temperatura all'interno dei compartimenti dell'elettrodomestico.
- Pulire regolarmente le superfici che entrano in contatto con gli alimenti e i sistemi di scarico accessibili.
- Pulire i serbatoi dell'acqua se non sono stati utilizzati per 48 ore. Lavare il sistema idrico collegato a una fornitura idrica se l'acqua non è stata prelevata per 5 giorni.
- Conservare la carne e il pesce crudi in contenitori adatti nel frigorifero per evitare che entrino in contatto con altri alimenti o che gocciolino su di essi.
- Gli scomparti per alimenti congelati a due stelle (se presenti nell'elettrodomestico) sono adatti per conservare alimenti precongelati, preparare il gelato e produrre cubetti di ghiaccio.
- Gli scomparti a una, due e tre stelle (se presenti nell'apparecchio) non sono adatti per il congelamento di alimenti freschi.
- Se l'apparecchio rimane vuoto per lunghi periodi, spegnerlo, sbrinarlo, pulirlo, asciugarlo e lasciare lo sportello aperto per evitare che si formi muffa al suo interno.

## **CURA E PULIZIA**

---

- Prima di effettuare qualsiasi intervento di manutenzione, spegnere l'apparecchio e staccare la spina dalla presa di corrente.
- Non pulire l'apparecchio con oggetti metallici.
- Non usare oggetti affilati per rimuovere la brina dall'apparecchio. Usa invece un raschietto di plastica.
- Controllare regolarmente lo scarico del frigorifero per verificare che non vi sia acqua scongelata. Se necessario, pulirlo. Se lo scarico è bloccato, l'acqua si accumulerà sul fondo dell'elettrodomestico.

## **INSTALLAZIONE**

---

### **Importante!**

- Per il collegamento elettrico seguire attentamente le istruzioni riportate nei paragrafi specifici.
- Disimballare l'apparecchio e controllare eventuali danni visibili. Non collegare l'apparecchio se è danneggiato. Segnalare immediatamente eventuali danni al rivenditore presso cui è stato acquistato. In tali casi, conservare l'imballaggio.
- Si consiglia di attendere almeno quattro ore prima di collegare l'apparecchio, per consentire all'olio di rifluire nel compressore.
- Assicurare un'adeguata circolazione dell'aria attorno all'apparecchio, poiché una ventilazione insufficiente può causare surriscaldamento. Seguire le istruzioni di installazione pertinenti per garantire un flusso d'aria adeguato.
- Se possibile, i distanziatori del prodotto devono essere posizionati contro una parete per evitare il contatto o l'intrappolamento di parti calde (come il compressore o il condensatore), che potrebbero causare ustioni.
- L'apparecchio non deve essere posizionato vicino a termosifoni o fornelli.
- Dopo l'installazione, assicurarsi che la spina di alimentazione rimanga accessibile.

## **SERVIZIO**

---

- Qualsiasi intervento elettrico necessario per la manutenzione dell'apparecchio deve essere eseguito da un elettricista qualificato o da una persona competente.
- La manutenzione di questo prodotto deve essere effettuata presso un centro di assistenza autorizzato e devono essere utilizzati esclusivamente ricambi originali.

## **RISPARMIO ENERGETICO**

---

- Non mettere cibi caldi nell'apparecchio.
- Non stipare gli alimenti troppo vicini tra loro, poiché ciò impedisce una corretta circolazione dell'aria.
- Assicurarsi che il cibo non tocchi la parte posteriore del/i vano/i.
- In caso di interruzione di corrente, non aprire la/le porta/e.
- Non aprire frequentemente la/le porta/e.
- Non tenere la/le porta/e aperta/e per un periodo di tempo prolungato.
- Non impostare il termostato su temperature eccessivamente fredde.
- Si consiglia di non rimuovere tutti gli accessori, come cassette, ripiani e balconi, poiché tenerli al loro posto può aiutare a ridurre il consumo di energia.

## PROTEZIONE DELL'AMBIENTE

---



Questo apparecchio non contiene gas che potrebbero danneggiare lo strato di ozono, né nel circuito refrigerante né nei materiali isolanti. L'apparecchio non deve essere smaltito insieme ai rifiuti domestici. La schiuma isolante



contiene gas infiammabili; pertanto, l'apparecchio deve essere smaltito in conformità alle normative locali sullo smaltimento degli elettrodomestici. Consultare le autorità locali per le istruzioni. Evitare di danneggiare l'unità di raffreddamento, in particolare lo scambiatore di calore. I materiali utilizzati in questo apparecchio contrassegnati con il simbolo del riciclaggio sono riciclabili.



Il simbolo sul prodotto o sulla sua confezione indica che questo prodotto non deve essere trattato come rifiuto domestico. Deve invece essere portato in un punto di raccolta appropriato per il riciclaggio di apparecchiature elettriche ed elettroniche. Assicurandoti che questo prodotto venga smaltito correttamente, aiuterai a prevenire potenziali conseguenze negative per l'ambiente e la salute umana che potrebbero derivare da una gestione impropria dei rifiuti. Per informazioni più dettagliate sul riciclaggio di questo prodotto, contatta il tuo consiglio locale, il tuo servizio di smaltimento rifiuti domestici o il negozio in cui hai acquistato il prodotto.

## MATERIALI DI IMBALLAGGIO

---

I materiali contrassegnati con il simbolo sono riciclabili. Si prega di smaltire l'imballaggio negli appositi contenitori di raccolta per garantire che venga riciclato correttamente.

## SMALTIMENTO DELL'APPARECCHIO

---

1. Scollegare la spina dalla presa di corrente.
2. Tagliare il cavo di alimentazione e smaltirlo correttamente



### **Avvertimento!**

Durante l'uso, la manutenzione e lo smaltimento dell'apparecchio, prestare attenzione al simbolo simile a quello mostrato sul lato sinistro. Si trova sul retro dell'apparecchio (sul pannello posteriore o sul compressore) ed è visualizzato in giallo o arancione. Questo è un simbolo di avvertenza di rischio di incendio, che indica la presenza di materiali infiammabili nei tubi del refrigerante e nel compressore. Tenere l'apparecchio lontano da fiamme libere o fonti di accensione durante l'uso, la manutenzione e lo smaltimento.

## PANORAMICA DEL PRODOTTO

Questa illustrazione è solo a scopo illustrativo, per i dettagli, controlla il tuo elettrodomestico.

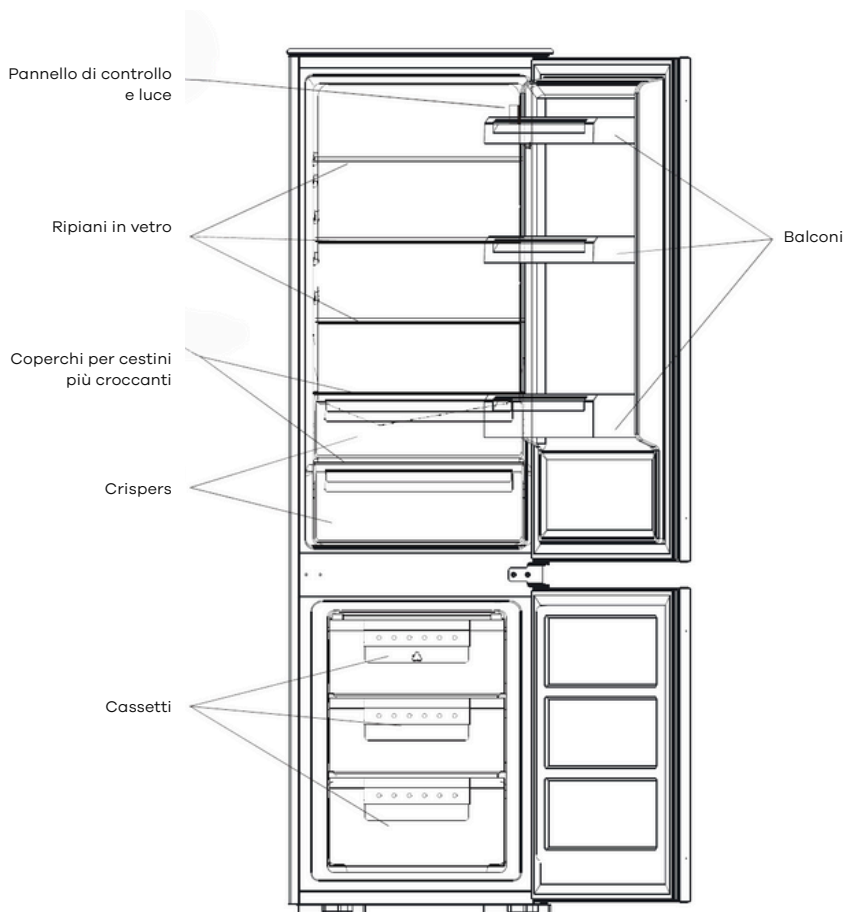

# INSTALLAZIONE

## PORTA INVERSA

Attrezzi richiesti: cacciavite a croce, cacciavite a lama piatta, chiave esagonale.

- Assicurarsi che l'unità sia scollegata e vuota.
- Per rimuovere la porta, è necessario inclinare l'unità all'indietro. Si consiglia di appoggiare l'unità su qualcosa di solido in modo che non scivoli durante l'inversione della porta.
- Tutte le parti rimosse devono essere conservate per poter reinstallare la porta.
- Non posizionare l'unità in piano, poiché ciò potrebbe danneggiare il sistema di raffreddamento.
- È meglio che l'unità venga maneggiata da due persone durante il montaggio.

Svitare la cerniera superiore. Quindi sollevare la porta superiore e posizionarla su una superficie imbottita per evitare graffi.



Svitare la cerniera centrale, quindi sollevare lo sportello inferiore e posizionarlo su una superficie imbottita per evitare graffi.

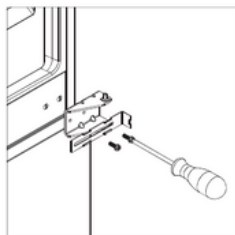

Rimuovere il perno della cerniera inferiore da destra a sinistra.

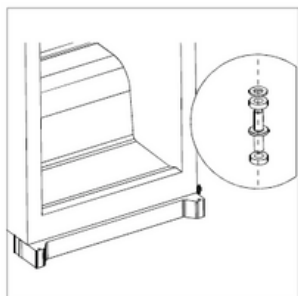

Spostare la staffa centrale da sinistra a destra. Quindi rimontare la porta inferiore.

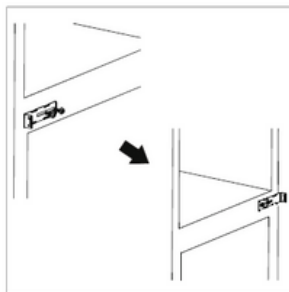

Riposizionare la cerniera centrale sul lato sinistro.  
Assicurarsi che la porta inferiore sia allineata orizzontalmente e verticalmente, in modo che le guarnizioni siano chiuse su tutti i lati, prima di serrare definitivamente la cerniera centrale.

Svitare il perno della cerniera superiore dalla cerniera.  
Quindi capovolgere la cerniera e avvitare il perno.

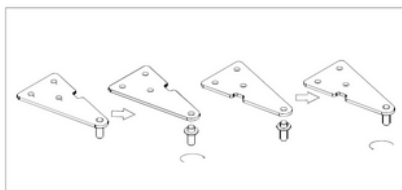
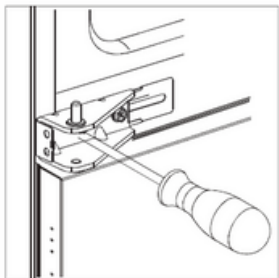

Riposizionare la porta superiore e poi la cerniera superiore sul lato sinistro. Assicurarsi che la porta superiore sia allineata orizzontalmente e verticalmente, in modo che le guarnizioni siano chiuse su tutti i lati, prima di serrare definitivamente la cerniera superiore. Se necessario, è possibile utilizzare una chiave inglese per serrare la cerniera.



Controllo e pulizia delle guarnizioni delle porte.

① Per testarli:

– Metodo 1: Fissare un foglio sottile di carta in diversi punti. La carta dovrebbe risultare difficile da tirare in ogni punto.

– Metodo 2: Posizionare una torcia su una mensola e puntare la luce verso la guarnizione. Chiudere la porta per verificare se fuoriesce luce.

② Se la tenuta non è uniforme ovunque:

Riscaldare la guarnizione nei punti appropriati davanti a voi con un asciugacapelli ed estrarla con le dita.

3. Prestare attenzione a mantenere pulite le guarnizioni delle porte.

Cibi e bevande appiccicosi possono far sì che le guarnizioni aderiscano al mobile e si strappino quando si apre la porta.

Lavare la guarnizione con un detergente delicato e acqua tiepida. Risciacquare e asciugare accuratamente dopo la pulizia.

Attenzione! Accendere l'apparecchio solo dopo che le guarnizioni della porta sono completamente asciutte.

## KIT PER L'INSTALLAZIONE

---



Guida × 4



Copertura guida × 4

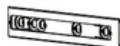

Cursore × 4



Copertura  
scorrevole × 4



Vite corta × 27



Vite lunga × 2



Guarnizione in  
gomma × 1

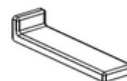

Copertura della  
staffa centrale × 2

## INSTALLARE L'APPARECCHIO

1. Assicurarsi che le dimensioni del mobile e la ventilazione siano sufficienti.

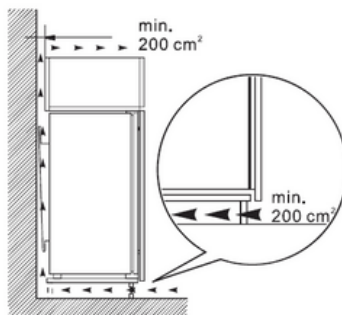
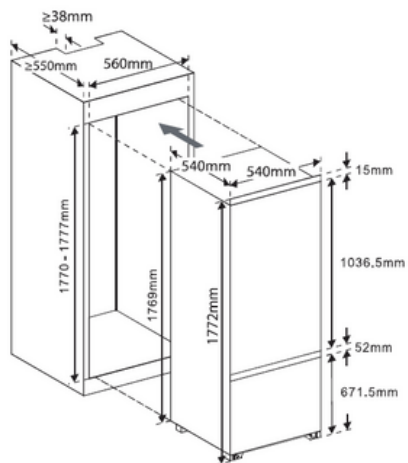

2. Spingere lentamente e con attenzione l'apparecchio nel mobile.  
Assicurarsi che il lato di apertura sia il più vicino possibile alla parete del mobile.

3. Avvitare una guida ai fori sul lato della porta dell'elettrodomestico utilizzando una vite corta. Inserire il cursore nella guida, quindi aprire e chiudere completamente la porta dell'elettrodomestico e la porta in legno per verificare che la porta in legno si chiuda completamente e senza intoppi.

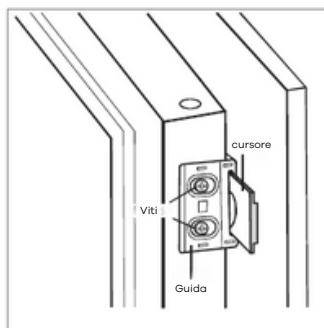
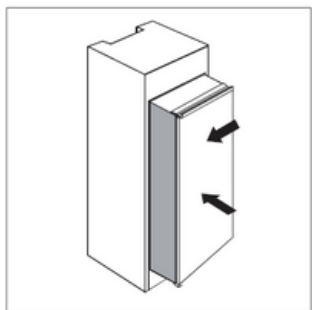

4. Aprire contemporaneamente la porta dell'elettrodomestico e la porta in legno e segnare la posizione della guida quando riesce a funzionare correttamente in tutte le angolazioni durante l'apertura e la chiusura.  
Estrarre il cursore dalla guida e fissarlo alla porta in legno con tre viti corte. Quindi fissare la copertura del cursore sul cursore.

5. Svitare la guida dallo sportello dell'apparecchio.  
6. Ripetere i passaggi da 2 a 5 per fissare gli altri tre cursori e le coperture.

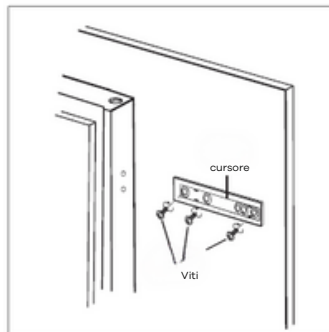

7. Montare quattro guide con cursori e fissarle con viti corte. Quindi fissare i coperchi delle guide con le guide.

8. Verificare attentamente che la porta si chiuda e si apra senza problemi e che l'elettrodomestico sia ben sigillato.  
In caso contrario, regolare leggermente l'unità.  
Quindi fissare la staffa inferiore al mobile in legno utilizzando 2 viti lunghe.

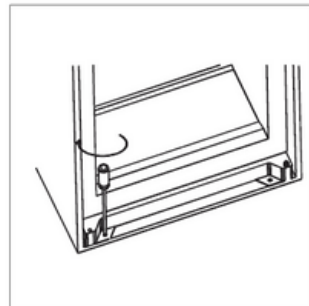
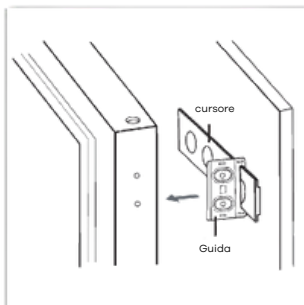

9. Fissare la staffa superiore al mobile in legno utilizzando viti corte.



10. Fissare la guarnizione in gomma alla fessura tra l'unità e il mobile in legno sul lato di apertura della porta.

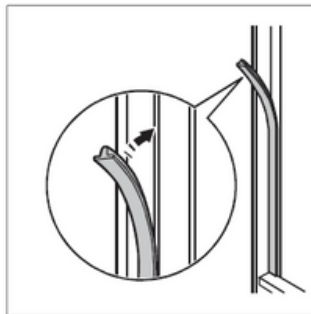

11. Avvitare due staffe centrali al mobile in legno utilizzando viti corte.  
Quindi montare le coperture della staffa centrale sulle staffe su entrambi i lati.

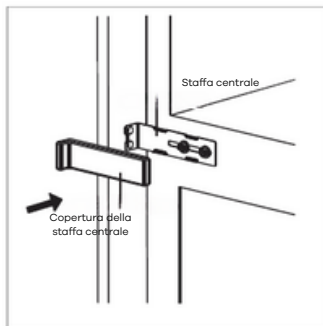
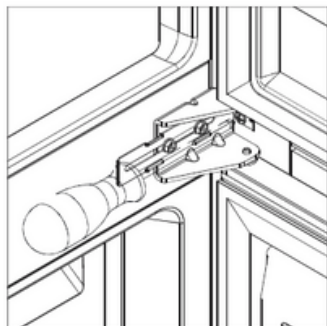

# USO QUOTIDIANO

## Primo utilizzo

### PULIZIA DEGLI INTERNI

- Prima di utilizzare l'elettrodomestico per la prima volta, lavare l'interno e tutti gli accessori interni con acqua tiepida e un sapone neutro delicato per rimuovere il tipico odore di prodotto nuovo. Quindi asciugare accuratamente il tutto.
- Importante: non utilizzare detersivi o polveri abrasive, poiché potrebbero danneggiare la finitura.

### PANNELLO DI CONTROLLO

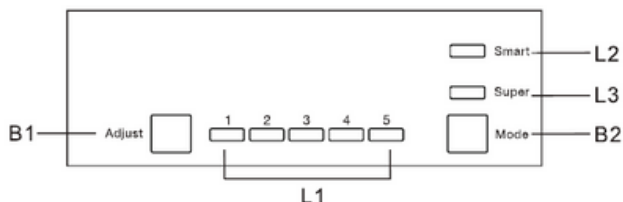

Pulsanti	B1	Premere per regolare l'impostazione del vano frigorifero in un ciclo di 1, 2, 3, 4 e 5.
	B2	Premere per selezionare la modalità tra Smart, Super e impostazione utente.
Luci	L1	Mostra l'impostazione del vano frigorifero.
	L2	Le luci si accendono una volta selezionata la modalità Smart.
	L3	Le luci si accendono una volta selezionata la modalità Super.

## OPERAZIONE

---

Impostazione della temperatura	<ul style="list-style-type: none"><li>• Premere il pulsante Modalità (B2) per selezionare l'impostazione utente.</li><li>• Premere il pulsante di regolazione (B1) per regolare l'impostazione del frigorifero.</li><li>• Impostazione più alta = temperatura più bassa.</li><li>• La temperatura del congelatore viene regolata automaticamente a circa -18°C.</li></ul>
Modalità intelligente	<ul style="list-style-type: none"><li>• Premere il pulsante Modalità (B2) per selezionare la modalità Smart.</li><li>• L'apparecchio funzionerà automaticamente in base alla temperatura ambiente.</li></ul>
Modalità Super	<ul style="list-style-type: none"><li>• Premere il pulsante Modalità (B2) per selezionare la modalità Super.</li><li>• L'apparecchio funzionerà per raffreddare al massimo lo scomparto congelatore.</li><li>• Dopo 54 ore, la temperatura impostata inizialmente verrà ripristinata automaticamente.</li></ul>
Spegnere l'elettrodomestico	<ul style="list-style-type: none"><li>• Premere e tenere premuto il pulsante di regolazione (B1) per 5 secondi per spegnere l'apparecchio.</li><li>• Premere nuovamente per 5 secondi per riaccenderlo.</li></ul>
Con Open Alarm	<ul style="list-style-type: none"><li>• L'allarme suonerà se la porta viene lasciata aperta per 90 secondi e non cesserà finché la porta non verrà chiusa.</li></ul>

## CONSIGLI SULLA CONSERVAZIONE DEGLI ALIMENTI

---

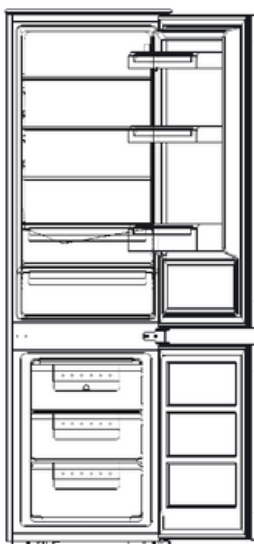

## **Scomparto frigorifero**

- Disporre il burro spalmabile e il formaggio sul ripiano superiore della porta del frigorifero. È qui che la temperatura è più alta.
- Conservare conserve, barattoli e uova sul ripiano centrale della porta. Le uova si conservano al meglio sull'apposito vassoio in dotazione.
- Posizionare i cartoni delle bevande e le bottiglie nei ripiani inferiori più grandi della porta. Posizionare i contenitori pieni più vicino alla cerniera per ridurre la sollecitazione sulla porta.
- Disporre gli alimenti cotti e al forno sui ripiani in vetro.
- Posizionare carne fresca, selvaggina, pollame, pancetta, salsicce e pesce crudo sul coperchio in vetro sopra il cassetto delle verdure. È qui che la temperatura è più bassa.
- Disporre la frutta e la verdura fresca negli appositi cassettei.
- Conservare gli alcolici forti solo in posizione verticale e ben chiusi.
- Lasciare raffreddare il cibo caldo prima di riporlo nel frigorifero.



## **Scomparto congelatore**

- Mettere il gelato, la frutta congelata e i prodotti da forno surgelati nel cassetto superiore.
- Mettere le verdure surgelate e le patatine fritte nel cassetto centrale.
- Mettere la carne cruda, il pollame e il pesce nel cassetto inferiore.

## **ATTENZIONE**

- L'elettrodomestico potrebbe non funzionare correttamente se la temperatura ambiente supera o scende al di sotto dell'intervallo di temperatura specificato per un periodo prolungato. La temperatura potrebbe aumentare nei compartimenti frigorifero e congelatore, causando un deterioramento più rapido degli alimenti conservati al loro interno.
- Assicurarsi sempre che venga mantenuta la temperatura ambiente prescritta.
- Questo frigorifero è progettato per essere utilizzato a temperature ambiente comprese tra +16°C e +38°C.

## RACCOMANDAZIONE DI IMPOSTAZIONE DELLA TEMPERATURA

Raccomandazione di impostazione della temperatura		
Temperatura ambiente	Impostazione della temperatura	
Caldo 29°C - 38°C		Impostato su 1-3
Normale 22°C - 28°C		Impostato su 3-4
Freddo 16°C - 22°C		Impostato su 4-5

Le informazioni sopra riportate forniscono agli utenti consigli sull'impostazione della temperatura

### IMPATTO SULLA CONSERVAZIONE DEGLI ALIMENTI

- Con l'impostazione consigliata, il tempo di conservazione migliore in frigorifero non deve superare i 3 giorni.
- Con l'impostazione consigliata, il periodo migliore di conservazione nel congelatore non è superiore a 1 mese.
- Il tempo di conservazione ottimale potrebbe ridursi con altre impostazioni.

Nota: è possibile regolare il regolatore di temperatura facendo riferimento all'adesivo "OK" riportato di seguito.

## LA PARTE PIÙ FREDDA DEL FRIGORIFERO

---



Il simbolo indica la posizione della parte più fredda del frigorifero.

Questa zona si trova tra il cassetto della verdura in basso e il simbolo in alto, oppure tra il ripiano alla stessa altezza.

Per mantenere la temperatura in questa zona, assicurarsi di non modificare la posizione di questo ripiano.

## INSTALLAZIONE DELL'INDICATORE DI TEMPERATURA

---

Per aiutarti a regolare correttamente il tuo frigorifero, questo è dotato di un indicatore di temperatura che puoi utilizzare per controllare la temperatura media nella zona più fredda.

### INDICATORE DI TEMPERATURA: LA PARTE PIÙ FREDDA DEL TUO FRIGORIFERO

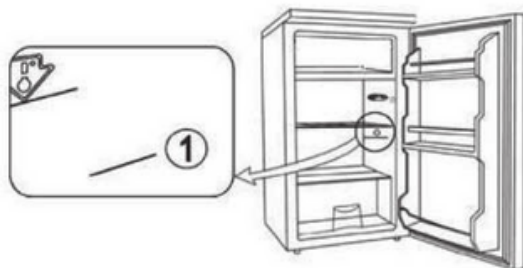

## CONTROLLO DELLA TEMPERATURA NELLA ZONA PIÙ FREDDA

---

- Utilizzando l'indicatore della temperatura, dovresti controllare regolarmente che la temperatura sia corretta nella parte più fredda del tuo frigorifero.
- La temperatura all'interno del frigorifero dipende da diversi fattori, come la temperatura ambiente esterna, il livello di riempimento del frigorifero e la frequenza con cui si apre la porta.
- Quando regoli il tuo elettrodomestico, tieni in considerazione questi fattori.



Impostazione corretta



Temperatura troppo alta –  
regolare il termostato

- Quando l'indicatore mostra "OK", significa che il termostato è impostato correttamente e la temperatura nella parte più fredda è inferiore a +4°C.
- Se l'indicatore è bianco, significa che la temperatura è troppo alta, quindi bisogna aumentare il termostato e attendere 12 ore prima di controllare nuovamente.
- Dopo aver caricato il frigorifero o aperto la porta, l'indicatore potrebbe diventare bianco per alcuni secondi.

## ACCESSORI

---

### Ripiani mobili

Le pareti del frigorifero sono dotate di una serie di guide che consentono di posizionare i ripiani come desiderato.

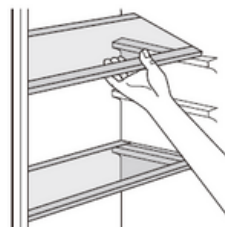

### Posizionare i balconi delle porte

Per consentire lo stoccaggio di confezioni alimentari di varie dimensioni, i balconcini delle porte possono essere regolati a diverse altezze.

Per effettuare queste regolazioni, procedere come segue:

tirare delicatamente il balcone nella direzione indicata dalle frecce finché non si stacca, quindi riposizionarlo come desiderato.

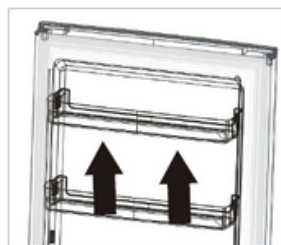

## **CONGELARE ALIMENTI FRESCHI**

---

- Il vano congelatore è adatto per congelare alimenti freschi e per conservare alimenti congelati e surgelati per periodi prolungati.
- Mettere gli alimenti freschi da congelare nello scomparto congelatore.
- La quantità massima di cibo che può essere congelata in 24 ore è specificata sulla targhetta identificativa.
- Il processo di congelamento dura 24 ore; durante questo periodo non aggiungere altri alimenti da congelare.

## **CONSERVARE ALIMENTI CONGELATI**

---

Al primo avvio dell'apparecchio, o dopo un periodo di inutilizzo, lasciarlo funzionare per almeno 2 ore alla massima potenza prima di introdurre gli alimenti negli scomparti.

Importante! In caso di scongelamento accidentale, ad esempio se l'alimentazione è rimasta spenta per un tempo superiore a quello indicato nella sezione "Tempo di risalita" della tabella delle caratteristiche tecniche, il cibo scongelato deve essere consumato rapidamente oppure cotto immediatamente e poi ricongelato (solo dopo la cottura).

## **SCONGELAMENTO**

---

Gli alimenti surgelati o congelati, prima dell'uso, possono essere scongelati nel vano frigorifero oppure a temperatura ambiente, a seconda del tempo a disposizione per questo processo.

I pezzi più piccoli possono anche essere cotti direttamente da congelati, senza scongelarli. In questo caso, il tempo di cottura sarà più lungo.

## **CUBETTI DI GHIACCIO**

---

Questo apparecchio può essere dotato di una o più vaschette per i cubetti di ghiaccio per la produzione di ghiaccio.

## SUGGERIMENTI E CONSIGLI UTILI

---

### 1- Consigli per il congelamento

Per aiutarti a sfruttare al meglio il processo di congelamento, ecco alcuni suggerimenti importanti:

- La quantità massima di cibo che può essere congelata in 24 ore è indicata sulla targhetta identificativa.
- Il processo di congelamento dura 24 ore. Non aggiungere altri alimenti durante questo periodo.
- Congelare solo alimenti di alta qualità, freschi e accuratamente puliti.
- Preparare il cibo in piccole porzioni per garantire un congelamento rapido e completo e per consentire in seguito di scongelare solo la quantità necessaria.
- Avvolgere gli alimenti in un foglio di alluminio o in polietilene e accertarsi che la confezione sia ermetica.
- Non lasciare che gli alimenti freschi e non congelati entrino in contatto con quelli già congelati, per evitare di aumentare la temperatura di questi ultimi.
- Gli alimenti magri si conservano meglio e più a lungo di quelli grassi; il sale riduce la durata di conservazione degli alimenti.
- I ghiaccioli, se consumati subito dopo essere stati tolti dal congelatore, possono causare ustioni da congelamento alla pelle.
- Si consiglia di etichettare ogni confezione con la data di congelamento, per facilitarne il corretto utilizzo ed evitare bruciaciture da congelamento.
- È più facile tenere traccia del tempo di conservazione se si indica la data di congelamento su ogni confezione.

### 2- Consigli per la conservazione degli alimenti congelati

Per ottenere le migliori prestazioni da questo apparecchio, seguire queste linee guida:

- Assicurarsi che i prodotti alimentari surgelati commercialmente siano stati conservati correttamente dal rivenditore.
- Trasferire gli alimenti congelati dal negozio al congelatore il più rapidamente possibile.
- Evitare di aprire frequentemente la porta o di lasciarla aperta più a lungo del necessario per aiutare a mantenere la corretta temperatura interna.
- Una volta scongelati, gli alimenti si deteriorano rapidamente e non devono essere ricongelati.
- Non superare il periodo di conservazione indicato dal produttore dell'alimento.

### **3- Suggerimenti per la refrigerazione degli alimenti freschi**

Per ottenere le migliori prestazioni:

- Non conservare nel frigorifero cibi caldi o liquidi che evaporano.
- Coprire o avvolgere sempre gli alimenti, soprattutto se hanno un odore o un sapore forte.

### **4- Consigli per la refrigerazione**

- Carne (tutti i tipi): avvolgerla in sacchetti di polietilene e posizionarla sui ripiani in vetro sopra il cassetto delle verdure. Per sicurezza, conservare in questo modo solo per uno o due giorni al massimo.
- Cibi cotti, piatti freddi, ecc.: devono essere coperti e possono essere posizionati su qualsiasi ripiano.
- Frutta e verdura: pulirle accuratamente prima di riporle negli appositi cassette.
- Burro e formaggio: conservare in contenitori ermetici oppure avvolgerli in fogli di alluminio o sacchetti di polietilene per ridurre al minimo l'esposizione all'aria.
- Bottiglie di latte: assicuratevi che siano chiuse con il tappo e riponetele sui balconcini delle porte.
- Banane, patate, cipolle e aglio non devono essere conservati in frigorifero a meno che non siano confezionati, poiché sono sensibili al freddo e potrebbero deteriorarsi.

## PULIZIA

---

Per motivi igienici, l'interno dell'apparecchio, compresi tutti gli accessori interni, deve essere pulito regolarmente.

Attenzione! L'apparecchio non deve essere collegato alla rete elettrica durante la pulizia per evitare il rischio di scosse elettriche. Prima della pulizia, spegnere l'apparecchio e scollegarlo dalla rete elettrica, oppure disattivare l'interruttore automatico o rimuovere il fusibile.

Non pulire mai l'apparecchio con un pulitore a vapore, poiché l'umidità potrebbe accumularsi nei componenti elettrici e rappresentare un rischio di scossa elettrica. Inoltre, i vapori caldi possono danneggiare le parti in plastica. L'apparecchio deve essere completamente asciutto prima di essere rimesso in funzione.

Importante! Alcune sostanze, come oli essenziali e solventi organici, possono danneggiare le parti in plastica. Tra queste, succo di limone, succo di buccia d'arancia, acido butirrico e detersivi contenenti acido acetico. Evitare che tali sostanze entrino in contatto con le superfici dell'elettrodomestico. Non utilizzare detersivi abrasivi.

### **Pulisci il foro di scarico**

Per evitare che l'acqua di sbrinamento trabocchi nel frigorifero, pulire periodicamente il foro di scarico sul retro del vano frigorifero. Utilizzare un detersivo per pulire il foro, come mostrato nell'immagine a destra.

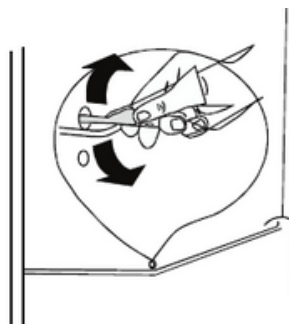

- Evitare che tali sostanze entrino in contatto con le parti dell'apparecchio.
- Non utilizzare detersivi abrasivi.
- Togliete gli alimenti dal congelatore. Conservateli in un luogo fresco, ben coperti.
- Spegner l'apparecchio e staccare la spina dalla presa di corrente oppure spegnere o disinserire l'interruttore automatico o il fusibile.
- Pulire l'apparecchio e gli accessori interni con un panno e acqua tiepida. Dopo la pulizia, asciugare con acqua pulita e asciugare.
- Dopo che tutto è asciutto, rimettere in funzione l'apparecchio.

## **SOSTITUIRE LA LAMPADA**

---

La lampada interna è a LED. Per sostituirla, contattare un tecnico qualificato.

## **SBRINAMENTO DEL CONGELATORE**

---

Tuttavia, il vano congelatore si ricoprirà progressivamente di brina. Questa deve essere rimossa.

Non utilizzare mai utensili metallici affilati per raschiare via la brina dall'evaporatore, poiché potresti danneggiarlo.

Tuttavia, quando il ghiaccio diventa molto spesso sul rivestimento interno, è necessario effettuare uno sbrinamento completo come segue:

- Estrarre la spina dalla presa;
- Togliere tutti gli alimenti conservati, avvolgerli in diversi strati di giornale e riporli in un luogo fresco;
- Tenere la porta aperta e posizionare una bacinella sotto l'elettrodomestico per raccogliere l'acqua di sbrinamento;
- Una volta completato lo sbrinamento, asciugare accuratamente l'interno;
- Per far funzionare nuovamente l'apparecchio, rimettere la spina nella presa di corrente.

## MONTAGGIO E SMONTAGGIO

### MENSOLA IN VETRO

Il ripiano in vetro può essere rimosso e inserito a diverse altezze.

Rimuovere

Inserire

Sollevarlo il ripiano in vetro sul retro ed estrarlo.

Spingere il ripiano in vetro sulla guida finché non scatta in posizione.

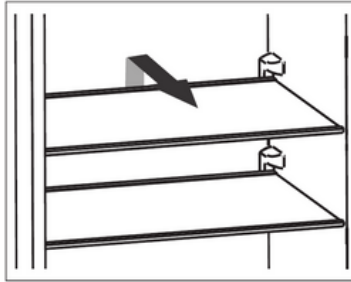

### CASSETTO PER FRUTTA E VERDURA

Il cassetto per le verdure è particolarmente adatto alla conservazione di frutta e verdura.  
Il cassetto per le verdure può essere caricato e scaricato e può essere rimosso per la pulizia.  
Il coperchio del cassetto per la verdura può essere rimosso per la pulizia.

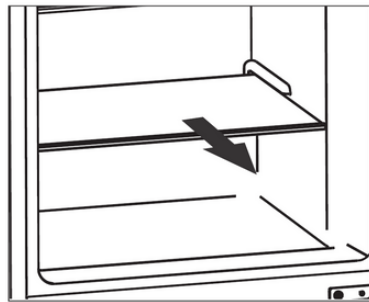
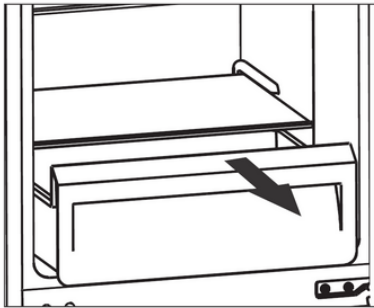

## RIPIANI PER PORTE

I ripiani della porta possono essere rimossi.

Rimuovere

Inserire

Premere verso l'interno i ripiani della porta da un lato, finché non è possibile estrarli verso l'alto.

Inserire i ripiani della porta nella guida da un lato e spingere l'altro lato verso il basso finché non scatta in posizione.

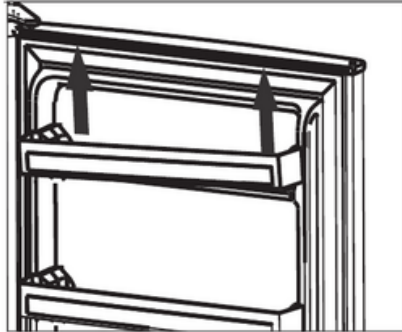

## VASSOIO PER UOVA

Il guscio d'uovo viene utilizzato per conservare le uova.

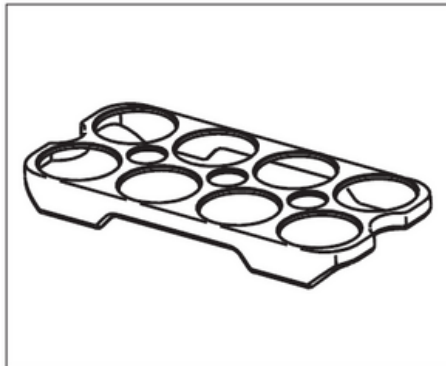

## RISOLUZIONE DEI PROBLEMI

Attenzione! Prima di effettuare qualsiasi operazione di risoluzione dei problemi, scollegare l'apparecchio dalla rete elettrica. Qualsiasi operazione di risoluzione dei problemi non trattata in questo manuale deve essere eseguita esclusivamente da un elettricista qualificato o da personale competente.

Importante! Alcuni rumori di funzionamento sono normali durante l'uso, come quelli provenienti dal compressore o dalla circolazione del refrigerante.

Problema	Possibile causa	Soluzione
L'apparecchio non funziona	La spina di alimentazione non è inserita o è allentata	Inserire la spina di rete
	Il fusibile è saltato o è difettoso	Controllare il fusibile, sostituirlo se necessario
	La presa è difettosa	I malfunzionamenti della rete elettrica devono essere riparati da un elettricista
	L'apparecchio è spento	Premere il pulsante "Regola" per 5 secondi per accendere l'apparecchio
L'elettrodomestico raffredda troppo	la temperatura impostata è troppo fredda.	Impostare temporaneamente il regolatore di temperatura su un'impostazione più calda
Il cibo è troppo caldo	La temperatura non è regolata correttamente	Si prega di consultare la sezione relativa all'impostazione della temperatura iniziale
	La porta è rimasta aperta per un periodo prolungato	Aprire la porta solo per il tempo necessario
	Nelle ultime 24 ore è stata inserita nell'apparecchio una grande quantità di cibo caldo	Impostare temporaneamente la regolazione della temperatura su un'impostazione più fredda
	L'apparecchio è vicino a una fonte di calore	Si prega di consultare la sezione relativa alla posizione di installazione
Rumori insoliti	L'apparecchio non è livellato	Regolare il mobile in legno se non è livellato
	L'apparecchio tocca il muro o altri oggetti	Spostare leggermente l'apparecchio
	Un componente, ad esempio un tubo, sul retro dell'apparecchio tocca un'altra parte dell'apparecchio o la parete	Se necessario, piegare con cautela il componente per spostarlo
Acqua sul pavimento	Il foro di scarico dell'acqua è bloccato	Consulta la sezione pulizia e cura

**Se hai seguito tutte le istruzioni ma il problema non è stato risolto, puoi inviare la tua richiesta qui:**

**<https://wiggo.eu/support/services/>**

## Termini e condizioni generali di assistenza e garanzia (maggio 2024)

I presenti termini e condizioni di assistenza e garanzia si applicano agli acquisti di elettrodomestici da cucina Wiggo nella regione del Benelux dopo il 1 maggio 2024. Ci impegniamo a fornire un servizio clienti e una qualità del prodotto eccellenti; per richieste o termini su acquisti precedenti, visitare [www.wiggo.eu](http://www.wiggo.eu).

### Articolo 1: Garanzia

Noi di Wiggo ci dedichiamo all'eccellente qualità e alla durata dei nostri elettrodomestici da cucina e ci impegniamo a garantire un'esperienza cliente senza soluzione di continuità. In caso di problemi, forniamo una soluzione adeguata, dalla riparazione alla sostituzione, per garantire la vostra soddisfazione.

Hai scoperto un difetto? Segnalalo tramite il nostro portale di servizio all'indirizzo [www.wiggo.eu/services](http://www.wiggo.eu/services) per un supporto tempestivo. I nostri termini di garanzia ti offrono cinque anni di garanzia dopo l'acquisto dei nostri elettrodomestici.

### Articolo 2: Esclusioni dalla Garanzia

Anche se garantiamo la qualità dei nostri elettrodomestici da cucina, ci sono alcuni casi in cui la garanzia non si applica:

- A. Elettrodomestici da cucina che non sono stati acquistati come "nuovi".
- B. Difetti o danni a un elettrodomestico segnalati a Wiggo dopo il periodo di garanzia di 5 anni.
- C. Utilizzo in ambiente non domestico o per scopi commerciali.
- D. Sulla fornitura di materiali di consumo, parti e accessori.
- E. Riparazioni non autorizzate e/o utilizzo di parti non ufficiali.
- F. Elettrodomestici da cucina: senza numeri di identificazione leggibili, acquistati al di fuori del Benelux, venduti come modelli di categoria B o da showroom.
- G. Danni, normale usura o piccole deviazioni che non influiscono sulla funzionalità.
- H. Danni o difetti ad accessori, guarnizioni delle porte ed elementi fragili come vetro, plastica e lampade.
- I. Danni o difetti dovuti a danni dovuti all'acqua o ad altre sostanze a cui il prodotto non è resistente, come l'utilizzo di un detergente sbagliato.
- J. Danni o difetti dovuti a uso, funzionamento, caricamento, assemblaggio e/o manutenzione impropri.
- K. Danni o difetti esterni all'apparecchio, compresi danni consequenziali e indiretti.
- L. Danni o difetti causati da azioni non conformi al manuale.
- M. Danni o perdite normalmente coperti dall'assicurazione domestica.
- N. Danni o difetti dovuti a fluttuazioni di potenza e tensione che superano l'intervallo di tolleranza indicato da Wiggo.
- O. Danni o difetti causati dalla negligenza dell'utente.
- P. Danni causati o derivanti da una causa esterna.

### Articolo 3: Richiesta di garanzia

A. Problemi con il tuo prodotto? Segnalatelo tempestivamente, entro e non oltre 48 ore, tramite [www.wiggo.eu/services](http://www.wiggo.eu/services).

B. Inviaci una copia della prova d'acquisto, poiché è

necessaria per la tua richiesta di garanzia.

C. Ti terremo informato sul processo di gestione tramite e-mail o telefono.

D. In caso di sostituzione resta valido il periodo di garanzia originale.

E. Le parti e gli apparecchi sostituiti diventano di proprietà di Wiggo.

### Articolo 4: Servizio post-garanzia

A. Problemi con i tuoi elettrodomestici da cucina dopo il periodo di garanzia? Compila il modulo di servizio su [www.wiggo.eu/services](http://www.wiggo.eu/services).

B. Le spese di spedizione e/o le spese di intervento per ispezione, riparazione o parti sono a tuo carico.

C. Forniamo un preventivo di costo per l'ispezione e la riparazione in anticipo. Dopo l'approvazione, invieremo una richiesta di pagamento e quindi fisseremo un appuntamento.

D. Eventuali costi aggiuntivi verranno chiaramente comunicati dopo la riparazione.

E. Il pagamento al tecnico dell'assistenza autorizzato può essere effettuato facilmente tramite un codice QR o una richiesta di pagamento.

### Articolo 5: Reclami

Oltre a qualsiasi diritto derivante dalle garanzie legali o da altre garanzie stipulate, non hai diritto a nessun altro diritto oltre a quelli menzionati nella presente garanzia.

### Articolo 6: Uso internazionale

Se porti il tuo elettrodomestico Wiggo oltre confine, la garanzia non sarà più valida. Controlla le garanzie locali e assicurati che il tuo apparecchio soddisfi i requisiti tecnici (come tensione, frequenza, tipo di gas, ecc.) e le condizioni climatiche locali.

### Articolo 7: Visita di servizio e manutenzione

A. Se il tecnico determina che non esiste alcun problema reale (il prodotto funziona come dovrebbe), ti verrà addebitato il costo della visita del tecnico. Questi costi si basano sulle tariffe prevalenti in quel momento.

B. Gli apparecchi non funzionanti o difettosi devono essere vuoti e puliti quando il tecnico dell'assistenza autorizzata viene per la riparazione o la sostituzione. In caso contrario il tecnico o il corriere potranno rifiutare la sostituzione e addebitarla.

C. Il pagamento al tecnico dell'assistenza autorizzato può essere effettuato facilmente tramite un codice QR o una richiesta di pagamento.

### Articolo 8: Responsabilità

Siamo responsabili solo fino all'importo coperto dalla nostra assicurazione. Nota: per elettrodomestici da cucina non Wiggo o cancellazioni tardive (con almeno 24 ore di anticipo), verranno applicati dei costi. Tali addebiti si basano sulle tariffe prevalenti in quel momento.

### Articolo 9: Protezione dei dati

Durante la fornitura del servizio, Wiggo raccoglie e tratta dati personali. Maggiori informazioni a riguardo sono disponibili sul sito [www.wiggo.eu](http://www.wiggo.eu).

### Articolo 10: Legge e controversie

Le presenti condizioni di garanzia e servizio sono soggette alla legge olandese, ad eccezione della Convenzione di Vienna sulle vendite. Le controversie saranno risolte dal tribunale olandese competente.



[www.wiggo.eu](http://www.wiggo.eu)

**Visita il nostro sito web!**