

WESCO®



WS4716.1

3 YEARS
limited
Warranty

Angle grinder	EN	P05
Winkelschleifer	DE	P12
Meuleuse angulaire	FR	P20
Haakse slijpmachine	NL	P28

Original instructions	EN
Übersetzung der Originalanleitung	DE
Traduction des instructions initiales	FR
Vertaling van de oorspronkelijke instructies	NL

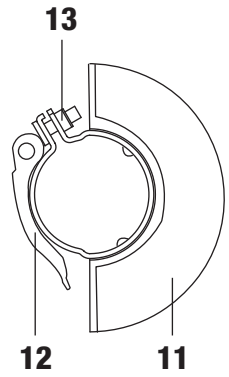
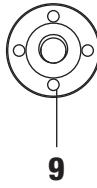
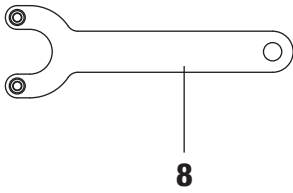
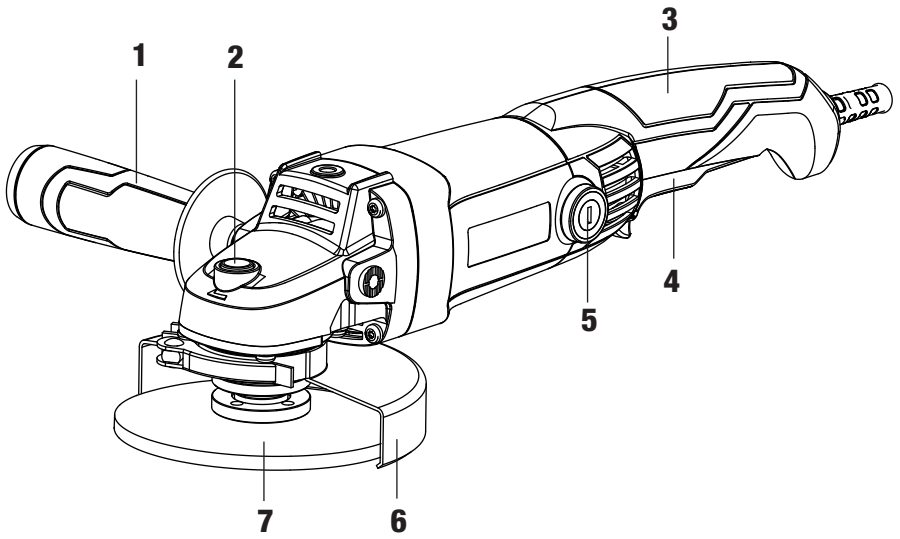

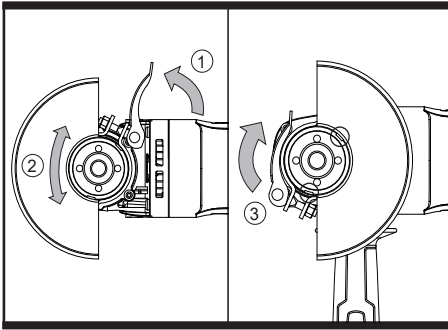

Fig.A

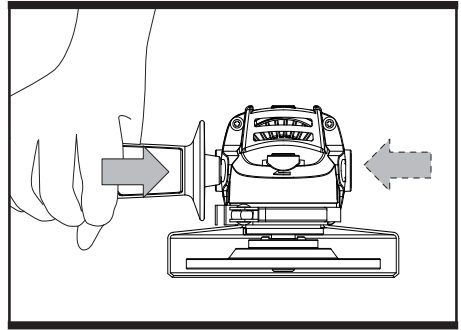

Fig.B

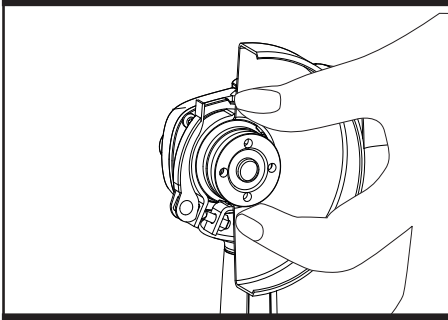

Fig.C1

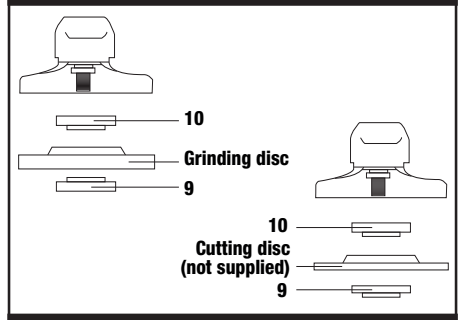

Fig.C2

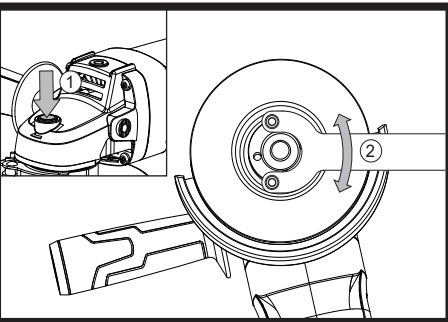

Fig.C3

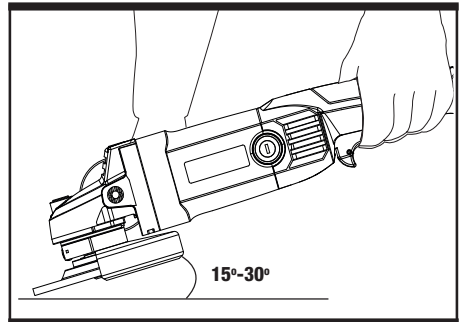

Fig.D

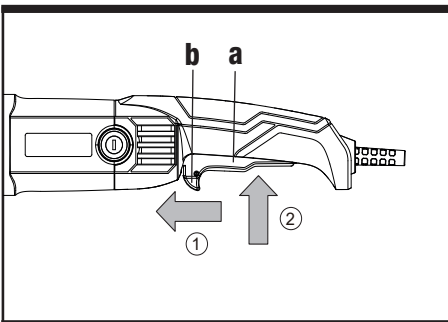

Fig.E

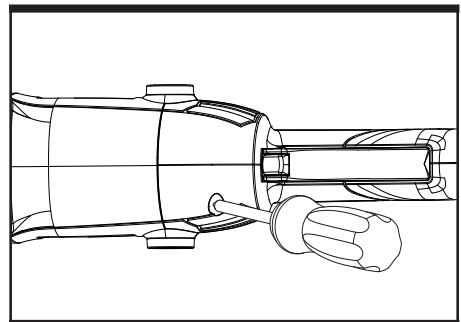



Fig.F

COMPONENT LIST

1. Auxiliary handle
2. Spindle locking button
3. Hand grip area
4. Safety lock-off switch
5. Cap of carbon brush
6. Wheel guard for grinding
7. Metal grinding disc
8. Spanner
9. Outer flange
10. Inner flange
11. Wheel guard for cutting
12. Guard clamping lever
13. Guard clamping screw

TECHNICAL SPECIFICATIONS

Type WS4716.1 (47 - designation of machinery, representative of angle grinder)

Rated voltage	230-240V~50Hz
Rated power	1050W
No load speed	11000/min
Disc size	125mm
Spindle thread	M14
Disc bore size	22.2mm
Protection class	
Weight	2.42 kg

NOISE INFORMATION

A weighted sound pressure

A weighted sound power

K_{PA} & K_{WA}

Wear ear protection .

L_{PA} : 103 dB(A)

L_{WA} : 111 dB(A)

3 dB(A)

VIBRATION INFORMATION

Vibration total values (triax vector sum) determined according to EN 62841:

Surface grinding or abrasive cutting off	Vibration emission value $a_{h,AG} = 6,1 \text{ m/s}^2$
	Uncertainty $K = 1.5 \text{ m/s}^2$
Cutting off	Vibration emission value $a_{h,CO} = 5,707 \text{ m/s}^2$
	Uncertainty $K = 1.5 \text{ m/s}^2$

– the declared vibration total value has been measured in accordance with a standard test method and may be used for comparing one tool with another;

– the declared vibration total value may also be used in a preliminary assessment of exposure.



WARNING: The vibration emission value during actual use of the power tool can differ from the declared value depending on the ways in which the tool is used dependant on the following examples and other variations on how the tool is used:
How the tool is used and the materials being cut.

The tool being in good condition and well maintained.
The use the correct accessory for the tool and ensuring it is sharp and in good condition.
The tightness of the grip on the handles and if any anti vibration accessories are used.
And the tool is being used as intended by its design and these instructions.

This tool may cause hand-arm vibration syndrome if its use is not adequately managed.



WARNING: To be accurate, an estimation of exposure level in the actual conditions of use should also take account of all parts of the operating cycle such as the times when the tool is switched off and when it is running idle but not actually doing the job. This may significantly reduce the exposure level over the total working period.

Helping to minimise your vibration exposure risk.

Maintain this tool in accordance with these instructions and keep well lubricated (where appropriate).

If the tool is to be used regularly then invest in anti vibration accessories.

Plan your work schedule to spread any high vibration tool use across a number of days.

ACCESSORIES

Auxiliary handle	1
Spanner	1
Quick change guard for grinding	1
Quick change guard for cutting	1
Metal grinding disc	1

We recommend that you purchase your accessories from the same store that sold you the tool. Refer to the accessory packaging for further details. Store personnel can assist you and offer advice.

PRODUCT SAFETY

GENERAL POWER TOOL SAFETY WARNINGS



WARNING! Read all safety warnings, instructions, illustrations and specifications provided with this power tool. Failure to follow all instructions listed below may result in electric shock, fire and/or serious injury.

Save all warnings and instructions for future reference. The term "power tool" in the warnings refers to your mains-operated (corded) power tool or battery-operated (cordless) power tool.

1. WORK AREA SAFETY

- Keep work area clean and well lit. Cluttered or dark areas invite accidents.
- Do not operate power tools in explosive atmospheres, such as in the presence of flammable liquids, gases or dust. Power tools create sparks which may ignite the dust or fumes.
- Keep children and bystanders away while operating a power tool. Distractions can cause you to lose control.

2. ELECTRICAL SAFETY

- Power tool plugs must match the outlet. Never modify the plug in any way. Do not use any adapter plugs with earthed (grounded) power tools. Unmodified plugs and matching outlets will reduce risk of electric shock.
- Avoid body contact with earthed or grounded surfaces, such as pipes, radiators, ranges and refrigerators. There is an increased risk of electric shock if your body is earthed or grounded.
- Do not expose power tools to rain or wet conditions. Water entering a power tool will increase the risk of electric shock.
- Do not abuse the cord. Never use the cord for carrying, pulling or unplugging the power tool. Keep cord away from heat, oil, sharp edges or moving parts. Damaged or entangled cords increase the risk of electric shock.
- When operating a power tool outdoors, use an extension cord suitable for outdoor use. Use of a cord suitable for outdoor use reduces the risk of electric shock.
- If operating a power tool in a damp location is unavoidable, use a residual current device (RCD) protected supply. Use of an RCD reduces the risk of electric shock.

3. PERSONAL SAFETY

- Stay alert, watch what you are doing and use common sense when operating a power tool. Do not use a power tool while you are tired or under the influence of drugs, alcohol or medication. A moment of inattention while operating power tools may result in serious personal injury.
- Use personal protective equipment. Always wear eye protection. Protective equipment such as dust mask, non-skid safety shoes, hard hat, or hearing protection used for appropriate conditions will reduce personal injuries.
- Prevent unintentional starting. Ensure the switch is in the off-position before connecting to power source and/or battery pack, picking up or carrying the tool. Carrying power tools with your finger on the switch or energising power tools that have the switch on invites accidents.
- Remove any adjusting key or wrench before turning the power tool on. A wrench or a key left attached to a rotating part of the power tool may result in personal injury.

- Do not overreach. Keep proper footing and balance at all times. This enables better control of the power tool in unexpected situations.
- Dress properly. Do not wear loose clothing or jewellery. Keep your hair and clothing away from moving parts. Loose clothes, jewellery or long hair can be caught in moving parts.
- If devices are provided for the connection of dust extraction and collection facilities, ensure these are connected and properly used. Use of dust collection can reduce dust-related hazards.
- Do not let familiarity gained from frequent use of tools allow you to become complacent and ignore tool safety principles. A careless action can cause severe injury within a fraction of a second.

4. POWER TOOL USE AND CARE

- Do not force the power tool. Use the correct power tool for your application. The correct power tool will do the job better and safer at the rate for which it was designed.
- Do not use the power tool if the switch does not turn it on and off. Any power tool that cannot be controlled with the switch is dangerous and must be repaired.
- Disconnect the plug from the power source and/or remove the battery pack, if detachable, from the power tool before making any adjustments, changing accessories, or storing power tools. Such preventive safety measures reduce the risk of starting the power tool accidentally.
- Store idle power tools out of the reach of children and do not allow persons unfamiliar with the power tool or these instructions to operate the power tool. Power tools are dangerous in the hands of untrained users.
- Maintain power tools and accessories. Check for misalignment or binding of moving parts, breakage of parts and any other condition that may affect the power tool's operation. If damaged, have the power tool repaired before use. Many accidents are caused by poorly maintained power tools.
- Keep cutting tools sharp and clean. Properly maintained cutting tools with sharp cutting edges are less likely to bind and are easier to control.
- Use the power tool, accessories and tool bits etc. in accordance with these instructions, taking into account the working conditions and the work to be performed. Use of the power tool for operations different from those intended could result in a hazardous situation.
- Keep handles and grasping surfaces dry, clean and free from oil and grease. Slippery handles and grasping surfaces do not allow for safe handling and control of the tool in unexpected situations.

5. SERVICE

- Have your power tool serviced by a qualified repair person using only identical replacement parts. This will ensure that the safety of the power tool is maintained.

SAFETY INSTRUCTIONS FOR ALL OPERATIONS

Safety Warnings Common For Grinding Or Cutting-Off Operations:

- This power tool is intended to function as a grinder or cut-off tool. Read all safety warnings, instructions,

- illustrations and specifications provided with this power tool. Failure to follow all instructions listed below may result in electric shock, fire and/or serious injury.
- b) **Operations such as sanding, wire brushing, polishing or hole cutting are not to be performed with this power tool.** Operations for which the power tool was not designed may create a hazard and cause personal injury.
 - c) **Do not convert this power tool to operate in a way which is not specifically designed and specified by the tool manufacturer.** Such a conversion may result in a loss of control and cause serious personal injury.
 - d) **Do not use accessories which are not specifically designed and recommended by the tool manufacturer.** Just because the accessory can be attached to your power tool, it does not assure safe operation.
 - e) **The rated speed of the accessory must be at least equal to the maximum speed marked on the power tool.** Accessories running faster than their rated speed can break and fly apart.
 - f) **The outside diameter and the thickness of your accessory must be within the capacity rating of your power tool.** Incorrectly sized accessories cannot be adequately guarded or controlled.
 - g) **The dimensions of the accessory mounting must fit the dimensions of the mounting hardware of the power tool.** Accessories that do not match the mounting hardware of the power tool will run out of balance, vibrate excessively and may cause loss of control.
 - h) **Do not use a damaged accessory. Before each use inspect the accessory such as abrasive wheels for chips and cracks, backing pad for cracks, tear or excess wear, wire brush for loose or cracked wires. If power tool or accessory is dropped, inspect for damage or install an undamaged accessory. After inspecting and installing an accessory, position yourself and bystanders away from the plane of the rotating accessory and run the power tool at maximum no-load speed for one minute. Damaged accessories will normally break apart during this test time.**
 - i) **Wear personal protective equipment.** Depending on application, use face shield, safety goggles or safety glasses. As appropriate, wear dust mask, hearing protectors, gloves and workshop apron capable of stopping small abrasive or workpiece fragments. The eye protection must be capable of stopping flying debris generated by various applications. The dust mask or respirator must be capable of filtering particles generated by the particular application. Prolonged exposure to high intensity noise may cause hearing loss.
 - j) **Keep bystanders a safe distance away from work area. Anyone entering the work area must wear personal protective equipment. Fragments of workpiece or of a broken accessory may fly away and cause injury beyond immediate area of operation.**
 - k) **Hold the power tool by insulated gripping surfaces only, when performing an operation where the cutting accessory may contact hidden wiring or its own cord.** Cutting accessory contacting a "live" wire may make exposed metal parts of the power tool "live" and could give the operator an electric shock.
 - l) **Position the cord clear of the spinning accessory. If you lose control, the cord may be cut or snagged and your hand or arm may be pulled into the spinning accessory.**
 - m) **Never lay the power tool down until the accessory has come to a complete stop. The spinning accessory may grab the surface and pull the power tool out of your control.**

- n) **Do not run the power tool while carrying it at your side.** Accidental contact with the spinning accessory could snag your clothing, pulling the accessory into your body.
- o) **Regularly clean the power tool's air vents.** The motor's fan will draw the dust inside the housing and excessive accumulation of powdered metal may cause electrical hazards.
- p) **Do not operate the power tool near flammable materials.** Sparks could ignite these materials.
- q) **Do not use accessories that require liquid coolants.** Using water or other liquid coolants may result in electrocution or shock.
- r) Your hand must hold on the handle when you are working. Always use the auxiliary handles supplied with the tool. Loss of control can cause personal injury.

FURTHER SAFETY INSTRUCTIONS FOR ALL OPERATIONS

Kickback and Related Warnings

Kickback is a sudden reaction to a pinched or snagged rotating wheel, backing pad, brush or any other accessory. Pinching or snagging causes rapid stalling of the rotating accessory which in turn causes the uncontrolled power tool to be forced in the direction opposite of the accessory's rotation at the point of the binding.

For example, if an abrasive wheel is snagged or pinched by the workpiece, the edge of the wheel that is entering into the pinch point can dig into the surface of the material causing the wheel to climb out or kick out. The wheel may either jump toward or away from the operator, depending on direction of the wheel's movement at the point of pinching. Abrasive wheels may also break under these conditions.

Kickback is the result of power tool misuse and/or incorrect operating procedures or conditions and can be avoided by taking proper precautions as given below.

- a) **Maintain a firm grip with both hands on the power tool and position your body and arms to allow you to resist kickback forces. Always use auxiliary handle, if provided, for maximum control over kickback or torque reaction during start-up.** The operator can control torque reactions or kickback forces, if proper precautions are taken.
- b) **Never place your hand near the rotating accessory.** Accessory may kickback over your hand.
- c) **Do not position your body in the area where power tool will move if kickback occurs.** Kickback will propel the tool in direction opposite to the wheel's movement at the point of snagging.
- d) **Use special care when working corners, sharp edges etc. Avoid bouncing and snagging the accessory.** Corners, sharp edges or bouncing have a tendency to snag the rotating accessory and cause loss of control or kickback.
- e) **Do not attach a saw chain woodcarving blade, segmented diamond wheel with a peripheral gap greater than 10 mm or toothed saw blade.** Such blades create frequent kickback and loss of control.

ADDITIONAL SAFETY INSTRUCTIONS FOR GRINDING AND CUTTING-OFF OPERATIONS

Safety Warnings Specific for Grinding and Cutting-Off

Operations:

- a) Use only wheel types that are specified for your power tool and the specific guard designed for the selected wheel. Wheels for which the power tool was not designed cannot be adequately guarded and are unsafe.
- b) The grinding surface of centre depressed wheels must be mounted below the plane of the guard lip. An improperly mounted wheel that projects through the plane of the guard lip cannot be adequately protected.
- c) The guard must be securely attached to the power tool and positioned for maximum safety, so the least amount of wheel is exposed towards the operator. The guard helps to protect the operator from broken wheel fragments, side forces applied to these wheels may cause them to shatter.
- d) Wheels must be used only for specified applications. For example: do not grind with the side of cut-off wheel. Abrasive cut-off wheels are intended for peripheral grinding, side forces applied to these wheels may cause them to shatter.
- e) Always use undamaged wheel flanges that are of correct size and shape for your selected wheel. Proper wheel flanges support the wheel thus reducing the possibility of wheel breakage. Flanges for cut-off wheels may be different from grinding wheel flanges.
- f) Do not use worn down wheels from larger power tools. A wheel intended for larger power tool is not suitable for the higher speed of a smaller tool and may burst.
- g) When using dual purpose wheels always use the correct guard for the application being performed. Failure to use the correct guard may not provide the desired level of guarding, which could lead to serious injury.
- h) Warning! Grinding thin sheets of metal or other easily vibrating structures with a large surface can result in a total noise emission much higher (up to 15 dB) than the declared noise emission values. Such workpieces should as far as possible be prevented from emitting sound by suitable measures such as the application of heavy flexible damping mats. The increased noise emission is also to be considered for both the risk assessment of noise exposure and selecting adequate hearing protection.

ADDITIONAL SAFETY INSTRUCTIONS FOR CUTTING-OFF OPERATIONS

Additional Safety Warnings Specific for Cutting-Off

Operations:

- a) Do not "jam" the cut-off wheel or apply excessive pressure. Do not attempt to make an excessive depth of cut. Overstressing the wheel increases the loading and susceptibility to twisting or binding of the wheel in the cut and the possibility of kickback or wheel breakage.
- b) Do not position your body in line with and behind the rotating wheel. When the wheel, at the point of operation, is moving away from your body, the possible kickback may propel the spinning wheel and the power tool directly at you.
- c) When wheel is binding or when interrupting a cut for any reason, switch off the power tool and hold it motionless until the wheel comes to a complete stop. Never attempt to remove the cut-off wheel from the cut while the wheel is in motion otherwise kickback may occur. Investigate

and take corrective action to eliminate the cause of wheel binding.

- d) Do not restart the cutting operation in the workpiece. Let the wheel reach full speed and carefully re-enter the cut. The wheel may bind, walk up or kickback if the power tool is restarted in the workpiece.
- e) Support panels or any oversized workpiece to minimize the risk of wheel pinching and kickback. Large workpieces tend to sag under their own weight. Supports must be placed under the workpiece near the line of cut and near the edge of the workpiece on both sides of the wheel.
- f) Use extra caution when making a "pocket cut" into existing walls or other blind areas. The protruding wheel may cut gas or water pipes, electrical wiring or objects that can cause kickback.
- g) Do not attempt to do curved cutting. Overstressing the wheel increases the loading and susceptibility to twisting or binding of the wheel in the cut and the possibility of kickback or wheel breakage, which can lead to serious injury.

SYMBOLS



To reduce the risk of injury, user must read instruction manual



Wear eye protection



Wear ear protection



Wear dust mask



Warning



Double insulation



Waste electrical products must not be disposed of with household waste. Please recycle where facilities exist. Check with your local authorities or retailer for recycling advice.



Always operate with two hands



Do not use the guard for cut-off operations

OPERATING INSTRUCTIONS



NOTE: Before using the tool, read the instruction book carefully.

INTENDED USE

The machine is intended for cutting metal and stone materials without using water. For cutting metal, a special protection guard for cutting must be used.

1. INSTALLING AND ADJUSTING THE WHEEL GUARD (GRINDING OR CUTTING) (SEE FIG A)

Before any work on the machine itself, pull the mains plug.

For work with grinding or cutting discs, the wheel guard must be mounted.

Wheel Guard for Grinding

The coded projection on the wheel guard ensures that only a guard that fits the machine type can be mounted. Open the clamping lever. Place the wheel guard with coded projection into the coded groove on the spindle of the machine head and rotate to the required position (working position). To fasten the wheel guard, close the clamping lever. The closed side of the wheel guard must always point to the operator.

NOTE: With the clamping lever open, the clamp adjusting screw can be adjusted to ensure the guard is securely clamped after the clamping lever is finally closed.

Wheel Guard for Cutting



WARNING! For cutting metal, always work with the wheel guard for cutting.

The wheel guard for cutting is mounted in the same manner as the wheel guard for grinding.

2. INSTALLING AND ADJUSTING AUXILIARY HANDLE (SEE FIG B)

You have the option of two working positions to provide the safest and most comfortable control of your angle grinder. The handle is screwed clockwise into either hole on the sides of the gear case.

NOTE: This handle should be used at all times to maintain complete control of the tool.

3. FITTING THE DISCS (SEE FIG C1-C3)

Put the inner flange onto the tool spindle. Ensure it is located on the two flats of spindle (See Fig. C1).

Place the disc on the tool spindle and inner flange. Ensure it is correctly located. Fit the threaded outer flange making sure it is facing in the correct direction for the type of disc fitted. For grinding discs, the flange is fitted with the raised portion facing towards the disc. For cutting discs, the flange is fitted with the raised portion facing away from the disc (See Fig. C2). Press in the spindle lock button and rotate the spindle by hand until it is locked. Keeping the lock button pressed in, tighten the outer flange with the spanner provided. (See Fig. C3)

NOTE: After mounting the grinder tool and before switch on, check that the grinding tool is correctly mounted and that it can be turned freely, make sure that the grinding tool does not graze against the protecting guard or other parts.

4. SPINDLE LOCK BUTTON

Must be used only on change disc, do not play this button during use.

Clean the grinder spindle and all parts to be mounted. For

clamping and loosening the grinding tools, lock the grinder spindle with the spindle lock button.



WARNING: Actuate the spindle lock button only when the grinder spindle is at a standstill!

5. HAND GRIP AREAS (SEE FIG D)

Always hold your angle grinder firmly with both hands when operating.

6. SAFETY LOCK-OFF SWITCH (SEE FIG E)

Your switch is locked off to prevent accidental starting. With your hand on the on/off switch (a) use your finger to push lever (b) back and then depress on/off switch (a). Then release lever (b). Your tool is now on. To switch off, just release on/off switch.

7. TO USE THE GRINDER (SEE FIG D)



ATTENTION: Do not switch the grinder on whilst the disc is in contact with the workpiece. Allow the disc to reach full speed before starting to grind.

Hold your angle grinder with one hand on the main handle and other hand firmly around the auxiliary handle.

Always position the guard so that as much of the exposed disc as possible is pointing away from you.

Be prepared for a stream of sparks when the disc touches the metal.

For best tool control, material removal and minimum overloading, maintain an angle between the disc and work surface of approximately 15° -30° when grinding.

Use caution when working into corners as contact with the intersecting surface may cause the grinder to jump or twist.

When grinding is complete allow the workpiece to cool. Do not touch the hot surface.

8. CUTTING



WARNING! For cutting metal, always work with the wheel guard for cutting.

When cutting, do not press, tilt or oscillate the tool. Work with moderate feed, adapted to the material being cut.

Do not reduce the speed of running down cutting discs by applying sideward pressure.

The direction in which the cutting is performed is important.

The tool must always work in an up-grinding motion. Therefore, never move the tool in the other direction! Otherwise, the danger exists of it being pushed uncontrolled out of the cut.

9. OVERLOAD

Overloading will cause damage to the motor of your angle grinder. This can happen if your angle grinder is subjected to heavy use for prolonged periods of time.

Do not in any circumstances, attempt to exert too much pressure on your angle grinder to speed up your work.

If your angle grinder becomes too hot, run your angle grinder under no load for 2-3 minutes until it has cooled to normal operation temperature.

10. TO REPLACE THE BRUSHES (SEE FIG F)

Remove the screw securing the motor brush cover. Remove the cover, gently lift out, and pull the spade connector free. Hold back the coil spring and slide the worn brush out of the housing, carefully release the spring. Locate the replacement brush, (in the same orientation) whilst again holding back the coil spring. Ensure the brush is located and free to move, release the spring; it should now sit within the groove on the brush. Re-attach the spade connector to the terminal, replace the cover and secure.

WORKING HINTS FOR YOUR ANGLE GRINDER

1. Always start at no load to achieve maximum speed then start working.
2. Do not force the disc to work faster, reducing the Disc's moving speed means longer working time.
3. Always work with a 15-30 angle between disc and workpiece. Larger angles will cut ridges into the workpiece and affect the surface finish. Move the angle grinder across and back and forth over the workpiece.
4. When using a cutting disc, never change the cutting angle; otherwise you will stall the disc and angle grinder motor or break the disc. When cutting, only cut in the opposite direction to the disc rotation. If you cut in the same direction as the disc rotation, the disc may push itself out of the cut slot.
5. When cutting very hard material, best results can be achieved with a diamond disc.
6. When using a diamond disc, it will become very hot. If this happens, you will see a full ring of sparks around the rotating disc. Stop cutting and allow to cool at no load speed for 2-3 minutes.
7. Always ensure the workpiece is firmly held or clamped to prevent movement.

MAINTENANCE

Remove the plug from the socket before carrying out any adjustment, servicing or maintenance.

Your power tool requires no additional lubrication or maintenance. There are no user serviceable parts in your power tool. Never use water or chemical cleaners to clean your power tool. Wipe clean with a dry cloth. Always store your power tool in a dry place. Keep the motor ventilation slots clean. Keep all working controls free of dust. Occasionally you may see sparks through the ventilation slots. This is normal and will not damage your power tool. If the supply cord is damaged, it must be replaced by the manufacturer, its service agent or similarly qualified persons in order to avoid a hazard.

TROUBLESHOOTING

Although your new angle grinder is really very simple to operate, if you do experience problems, please check the following:

1. If your grinder will not operate, check the power at the main plug.
2. If your grinder wheel wobbles or vibrates, check that outer flange is tight, check that the wheel is correctly located on the flange plate.
3. If there is any evidence that the wheel is damaged do not use as the damaged wheel may disintegrate, remove it and replace with a new wheel. Dispose of old wheels sensibly.
4. If working on aluminum or a similar soft alloy, the wheel will soon become clogged and will not grind effectively.

ENVIRONMENTAL PROTECTION



Waste electrical products must not be disposed of with household waste. Please recycle where facilities exist. Check with your authorities or retailer for recycling advice.

DECLARATION OF CONFORMITY

We,
Positec Germany GmbH
Postfach 680194, 50704 Cologne, Germany

Declare that the product
Description **Angle Grinder**
Type **WS4716.1 (47- designation of machinery, representative of angle grinder)**
Function **Peripheral and lateral grinding**

Complies with the following Directives,
2006/42/EC, 2011/65/EU & (EU)2015/863, 2014/30/EU

Standards conform to
EN 62841-1, EN IEC 62841-2-3, EN IEC 55014-1, EN IEC 55014-2, EN IEC 61000-3-2, EN 61000-3-3, EN IEC 63000

The person authorized to compile the technical file,

Name Marcel Filz
Address Positec Germany GmbH
Postfach 680194, 50704 Cologne, Germany



2024/11/5
Allen Ding
Deputy Chief Engineer, Testing & Certification
Positec Technology (China) Co., Ltd
18, Dongwang Road, Suzhou Industrial
Park, Jiangsu 215123, P. R. China

KOMPONENTEN

1. Zusatzhandgriff
2. Wellenarretierungsknopf
3. Handgriff-Bereich
4. Sicherheitsein-ausschalter
5. Kappe für Kohlebürste
6. Schleif-Schutzhaube
7. Metall-Schleifscheibe
8. Schlüssel
9. Gegenflansch
10. Innenflansch
11. Schneidschutzhülle
12. Schutzklemmhebel
13. Schutzklemmschraube

TECHNISCHE DATEN

Typ WS4716.1 (47 - Bezeichnung der Maschine, Repräsentant der Winkelschleifer)

Nennspannung	230-240V~50Hz
Nennleistung	1050W
Leerlaufdrehzahl	11000/min
Scheibengröße	125mm
Spindelgewinde	M14
Scheiben Bohrungsgröße	22.2mm
Schutzklasse	
Gewicht	2.42 kg

INFORMATIONEN ÜBER LÄRM

Gewichteter Schalldruck
Gewichtete Schalleistung

K_{pA} & K_{WA}

Tragen Sie einen Gehörschutz .

L_{pA} : 103 dB(A)
 L_{WA} : 111 dB(A)
3 dB(A)

INFORMATIONEN ÜBER VIBRATIONEN

Vibrationsgesamtwerte (Triax-Vektorsumme) ermittelt nach EN 62841:

Oberflächenschleifen oder abrasives Trennen	Vibrationsemissionswert $a_{h,AG} = 6,1 \text{ m/s}^2$
	Unsicherheit $K = 1,5 \text{ m/s}^2$
Trennschneiden	Vibrationsemissionswert $a_{h,CO} = 5,707 \text{ m/s}^2$
	Unsicherheit $K = 1,5 \text{ m/s}^2$

- Der deklarierte Gesamtschwingungswert wurde nach Standardtestmethoden gemessen und kann verwendet werden, um ein Werkzeug mit einem anderen Werkzeug zu vergleichen.

- Der angegebene Gesamtschwingungswert kann auch für die vorläufige Expositionsabschätzung verwendet werden.



WARNUNG: Der Vibrationsemissionswert während des tatsächlichen Gebrauchs des Elektrowerkzeugs kann vom angegebenen Wert abweichen, je nachdem, wie das Werkzeug gemäß folgender Beispiele und anderweitiger Verwendungsmöglichkeiten eingesetzt wird:

Wie das Werkzeug verwendet wird und Materialien geschnitten oder angebohrt werden.

Das Werkzeug ist in gutem Zustand und gut gepflegt.
Verwendung des richtigen Zubehörs für das Werkzeug und Gewährleistung seiner Schärfe und seines guten Zustands.
Die Festigkeit der Handgriffe und ob Antivibrationszubehör verwendet wird.
Und ob das verwendete Werkzeug dem Design und diesen Anweisungen entsprechend verwendet wird.

Wird dieses Werkzeug nicht angemessen gehandhabt, kann es ein Hand-Arm-Vibrationssyndrom erzeugen.



WARNUNG: Um genau zu sein, sollte eine Abschätzung des Belastungsgrades aller Arbeitsabschnitte während tatsächlicher Verwendung berücksichtigt werden, z.B. die Zeiten, wenn das Werkzeug ausgeschaltet ist, und wenn es sich im Leerlauf befindet und eigentlich nicht eingesetzt wird. Auf diese Weise kann der Belastungsgrad während der gesamten Arbeitszeit wesentlich gemindert werden.

Minimieren Sie Ihr Risiko, dem Sie bei Vibrationen ausgesetzt sind.

Pflegen Sie dieses Werkzeug diesen Anweisungen entsprechend und achten Sie auf eine gute Einfettung (wo erforderlich).

Bei regelmäßiger Verwendung dieses Werkzeugs sollten Sie in Antivibrationszubehör investieren.

Machen Sie einen Arbeitsplan, um die Verwendung von hochvibrierenden Werkzeugen auf mehrere Tage zu verteilen.

ZUBEHÖRTEILE

Zusatzhandgriff	1
Schlüssel	1
Schnellwechselschutz zum Schleifen	1
Schnellwechselschutz zum Schneiden	1
Metall-Schleifscheibe	1

Wir empfehlen Ihnen, sämtliche Zubehörteile beim selben Fachhändler zu beziehen, bei dem Sie auch Ihr Elektrowerkzeug gekauft haben. Weitere Informationen finden Sie auf der Verpackung der Zubehörteile. Auch Ihr Fachhändler berät Sie gerne.

PRODUKTSICHERHEIT

ALLGEMEINE SICHERHEITSHINWEISE FÜR ELEKTROWERKZEUGE



WARNUNG! Lesen Sie alle Sicherheitswarnungen, Anweisungen, Abbildungen und Spezifikationen, die mit diesem Elektrowerkzeug geliefert werden. Die Nichtbeachtung aller unten aufgeführten Anweisungen kann zu Stromschlag, Brand und/oder schweren Verletzungen führen.

Bewahren Sie alle Sicherheitshinweise und Anweisungen für die Zukunft auf.

Der in den Sicherheitshinweisen verwendete Begriff „Elektrowerkzeug“ bezieht sich auf akkubetriebene Elektrowerkzeuge (ohne Netzkabel).

1. ARBEITSPLATZSICHERHEIT

- a) Halten Sie Ihren Arbeitsbereich sauber und gut beleuchtet. Unordnung oder unbeleuchtete Arbeitsbereiche können zu Unfällen führen.
- b) Arbeiten Sie mit dem Elektrowerkzeug nicht in explosionsgefährdeter Umgebung, in der sich brennbare Flüssigkeiten, Gase oder Stäube befinden. Elektrowerkzeuge erzeugen Funken, die den Staub oder die Dämpfe entzünden können.
- c) Halten Sie Kinder und andere Personen während der Benutzung des Elektrowerkzeugs fern. Bei Ablenkung können Sie die Kontrolle über das Gerät verlieren.

2. ELEKTRISCHE SICHERHEIT

- a) Der Anschlussstecker des Elektrowerkzeuges muss in die Steckdose passen. Der Stecker darf in keiner Weise verändert werden. Verwenden Sie keine Adapterstecker gemeinsam mit geschützten Elektrowerkzeugen. Unveränderte Stecker und passende Steckdosen verringern das Risiko eines elektrischen Schlages.
- b) Vermeiden Sie Körperkontakt mit geerdeten Oberflächen wie von Rohren, Heizungen, Herden und Kühlschränken. Es besteht ein erhöhtes Risiko durch elektrischen Schlag, wenn Ihr Körper geerdet ist.
- c) Halten Sie Elektrowerkzeuge von Regen oder Nässe fern. Das Eindringen von Wasser in ein Elektrowerkzeug erhöht das Risiko eines elektrischen Schlages.
- d) Zweckentfremden Sie das Kabel nicht, um das Elektrowerkzeug zu tragen, aufzuhängen oder um den Stecker aus der Steckdose zu ziehen. Halten Sie das Kabel fern von Hitze, Öl, scharfen Kanten oder sich bewegenden Geräteteilen. Beschädigte oder verwickelte Kabel erhöhen das Risiko eines elektrischen Schlages.
- e) Wenn Sie mit einem Elektrowerkzeug im Freien arbeiten, verwenden Sie nur Verlängerungskabel, die auch für den Außenbereich geeignet sind. Die Anwendung eines für den Außenbereich geeigneten Verlängerungskabels verringert das Risiko eines elektrischen Schlages.
- f) Wenn der Betrieb des Elektrowerkzeuges in feuchter Umgebung nicht vermeidbar ist, verwenden Sie einen Fehlerstromschutzschalter. Der Einsatz eines Fehlerstromschutzschalters vermindert das Risiko eines elektrischen Schlages.

3. SICHERHEIT VON PERSONEN

- a) Seien Sie aufmerksam, achten Sie darauf, was Sie tun,

und gehen Sie mit Vernunft an die Arbeit mit einem Elektrowerkzeug. Benutzen Sie kein Elektrowerkzeug, wenn Sie müde sind oder unter dem Einfluss von Drogen, Alkohol oder Medikamenten stehen. Ein Moment der Unachtsamkeit beim Gebrauch des Elektrowerkzeuges kann zu ernsthaften Verletzungen führen.

- b) Tragen Sie persönliche Schutzausrüstung und immer eine Schutzbrille. Das Tragen persönlicher Schutzausrüstung, wie Staubmaske, rutschfeste Sicherheitsschuhe, Schutzhelm oder Gehörschutz, je nach Art und Einsatz des Elektrowerkzeuges, verringert das Risiko von Verletzungen.
 - c) Vermeiden Sie eine unbeabsichtigte Inbetriebnahme. Vergewissern Sie sich, dass das Elektrowerkzeug ausgeschaltet ist, bevor Sie es an den Akku anschließen, es aufnehmen oder tragen. Wenn Sie beim Tragen des Elektrowerkzeuges den Finger am Schalter haben oder das Gerät eingeschaltet an die Stromversorgung anschließen, kann dies zu Unfällen führen.
 - d) Entfernen Sie Einstellwerkzeuge oder Schraubenschlüssel, bevor Sie das Elektrowerkzeug einschalten. Ein Werkzeug oder Schlüssel, der sich in einem drehenden Geräteteil befindet, kann zu Verletzungen führen.
 - e) Vermeiden Sie eine abnormale Körperhaltung. Sorgen Sie für einen sicheren Stand und halten Sie jederzeit das Gleichgewicht. Dadurch können Sie das Elektrowerkzeug in unerwarteten Situationen besser kontrollieren.
 - f) Tragen Sie geeignete Kleidung. Tragen Sie keine weite Kleidung oder Schmuck. Halten Sie Haare und Kleidung von beweglichen Teilen fern. Lockere Kleidung, Schmuck oder lange Haare können von sich bewegenden Teilen erfasst werden.
 - g) Wenn Staubabsaug- und -auffangrichtungen montiert werden können, vergewissern Sie sich, dass diese angeschlossen sind und richtig verwendet werden. Verwendung einer Staubabsaugung kann Gefährdungen durch Staub verringern.
 - h) Lassen Sie sich nicht durch die Vertrautheit, die Sie durch häufigen Gebrauch von Werkzeugen gewonnen haben, dazu verleiten, nachlässig zu werden und die Sicherheitsgrundsätze für Werkzeuge zu ignorieren. Eine unachtsame Handlung kann innerhalb von Sekundenbruchteilen zu schweren Verletzungen führen.
- ### 4. VERWENDUNG UND BEHANDLUNG DES ELEKTROWERKZEUGES
- a) Überlasten Sie das Gerät nicht. Verwenden Sie für Ihre Arbeit das dafür bestimmte Elektrowerkzeug. Mit dem passenden Elektrowerkzeug arbeiten Sie besser und sicherer im angegebenen Leistungsbereich.
 - b) Benutzen Sie kein Elektrowerkzeug, dessen Schalter defekt ist. Ein Elektrowerkzeug, das sich nicht mehr ein- oder ausschalten lässt, ist gefährlich und muss repariert werden.
 - c) Ziehen Sie den Stecker aus der Stromquelle und/oder entfernen Sie den Akkupack (sofern abnehmbar) aus dem Elektrowerkzeug, bevor Sie Einstellungen vornehmen, Zubehör wechseln oder Elektrowerkzeuge aufbewahren. Diese Vorsichtsmaßnahme verhindert den unbeabsichtigten Start des Elektrowerkzeuges.
 - d) Bewahren Sie unbenutzte Elektrowerkzeuge außerhalb der Reichweite von Kindern auf. Lassen Sie Personen das Gerät nicht benutzen, die mit diesem nicht vertraut sind oder diese Anweisungen nicht gelesen haben. Elektrowerkzeuge sind gefährlich, wenn Sie von

- unerfahrenen Personen benutzt werden.*
- e) **Warten Sie Elektrowerkzeuge und Zubehör. Kontrollieren Sie, ob bewegliche Teile einwandfrei funktionieren und nicht klemmen, ob Teile gebrochen oder so beschädigt sind, dass die Funktion des Elektrowerkzeuges beeinträchtigt ist. Lassen Sie beschädigte Teile vor dem Einsatz des Gerätes reparieren. Viele Unfälle haben ihre Ursache in schlecht gewarteten Elektrowerkzeugen.**
- f) **Halten Sie Schneidwerkzeuge scharf und sauber. Sorgfältig gepflegte Schneidwerkzeuge mit scharfen Schneidkanten verkleben sich weniger und sind leichter zu führen.**
- g) **Verwenden Sie Elektrowerkzeug, Zubehör, Einsatzwerkzeuge usw. entsprechend diesen Anweisungen. Berücksichtigen Sie dabei die Arbeitsbedingungen und die auszuführende Tätigkeit. Der Gebrauch von Elektrowerkzeugen für andere als die vorgesehenen Anwendungen kann zu gefährlichen Situationen führen.**
- h) **Halten Sie Griffe und Griffflächen trocken, sauber und frei von Öl und Fett. Rutschige Griffe und Griffflächen ermöglichen in unerwarteten Situationen keine sichere Handhabung und Kontrolle des Werkzeugs.**
5. SERVICE
- a) **Lassen Sie Ihr Elektrowerkzeug nur von qualifiziertem Fachpersonal und nur mit Original-Ersatzteilen reparieren. Damit wird sichergestellt, dass die Sicherheit des Gerätes erhalten bleibt.**

SICHERHEITSHINWEISE FÜR ALLE ANWENDUNGEN

Allgemeine Sicherheitswarnungen für Schleif- oder Trennvorgänge:

- a) **Dieses Elektrowerkzeug ist zu verwenden als Schleifer, Trennschleifmaschine. Beachten Sie alle Warnhinweise, Anweisungen, Darstellungen und Daten, die Sie mit dem Gerät erhalten. Wenn Sie die folgenden Anweisungen nicht beachten, kann es zu elektrischem Schlag, Feuer und/oder schweren Verletzungen kommen.**
- b) **Vorgänge wie Schleifen, Drahtbürsten, Polieren oder Lochschneiden dürfen mit diesem Elektrowerkzeug nicht durchgeführt werden. Verwendungen, für die das Elektrowerkzeug nicht vorgesehen ist, können Gefährdungen und Verletzungen verursachen.**
- c) **Verändern Sie dieses Elektrowerkzeug nicht für eine Funktion, die nicht speziell vom Werkzeughersteller vorgesehen und angegeben ist. Eine solche Veränderbarkeit kann zu einem Kontrollverlust und zu schweren Verletzungen führen.**
- d) **Verwenden Sie kein Zubehör, das vom Hersteller nicht speziell für dieses Elektrowerkzeug vorgesehen und empfohlen wurde. Nur weil Sie das Zubehör an Ihrem Elektrowerkzeug befestigen können, garantiert das keine sichere Verwendung.**
- e) **Die zulässige Drehzahl des Einsatzwerkzeugs muss mindestens so hoch sein wie die auf dem Elektrowerkzeug angegebene Höchstzahl. Zubehör, das sich schneller als zulässig dreht, kann zerstört werden.**
- f) **Außendurchmesser und Dicke des Einsatzwerkzeugs müssen den Maßangaben Ihres Elektrowerkzeugs entsprechen. Falsch bemessene Einsatzwerkzeuge können**

- nicht ausreichend abgeschirmt oder kontrolliert werden.*
- g) **Die Abmessungen der Zubehöralterung müssen den Abmessungen der Befestigungsteile des Elektrowerkzeugs entsprechen. Einsatzwerkzeuge, die nicht genau am Elektrowerkzeug befestigt werden, drehen sich ungleichmäßig, vibrieren sehr stark und können zum Verlust der Kontrolle führen.**
- h) **Verwenden Sie keine beschädigten Einsatzwerkzeuge. Kontrollieren Sie vor jeder Verwendung Einsatzwerkzeuge wie Schleifscheiben auf Abspaltungen und Risse, Schleifteller auf Risse, Verschleiß oder starke Abnutzung. Wenn das Elektrowerkzeug oder das Einsatzwerkzeug herunterfällt, überprüfen Sie, ob es beschädigt ist, oder verwenden Sie ein unbeschädigtes Einsatzwerkzeug. Wenn Sie das Einsatzwerkzeug kontrolliert und eingesetzt haben, halten Sie und in der Nähe befindliche Personen sich außerhalb der Ebene des rotierenden Einsatzwerkzeugs und lassen Sie das Gerät eine Minute lang mit Höchstzahl laufen. Beschädigte Einsatzwerkzeuge brechen meist in dieser Testzeit.**
- i) **Tragen Sie persönliche Schutzausrüstung. Je nach Anwendung verwenden Sie Gesichtsschutz, Schutzbrille oder Schutzgläser. Tragen Sie ggf. eine Staubmaske, Gehörschutz, Handschuhe und eine Werkstattschürze, die kleine Schleif- oder Werkstückpartikel aufhalten kann. Die Augen sollen vor herumfliegenden Fremdkörpern geschützt werden, die bei verschiedenen Anwendungen entstehen. Die Staubmaske oder Atemschutzmaske muss in der Lage sein, die bei der jeweiligen Anwendung entstehenden Partikel zu filtern. Wenn Sie lange lautem Lärm ausgesetzt sind, können Sie einen Hörverlust erleiden.**
- j) **Achten Sie bei anderen Personen auf sicheren Abstand zu Ihrem Arbeitsbereich. Jeder, der den Arbeitsbereich betritt, muss persönliche Schutzausrüstung tragen. Bruchstücke des Werkstücks oder gebrochener Einsatzwerkzeuge können wegfiegen und Verletzungen auch außerhalb des direkten Arbeitsbereichs verursachen.**
- k) **Halten Sie das Elektrowerkzeug nur an den isolierten Griffflächen, wenn Sie einen Vorgang ausführen, bei dem das Schneidzubehör mit versteckten Leitungen oder seinem eigenen Kabel in Kontakt kommen könnte. Wenn das Schneidzubehör mit einem stromführenden Kabel in Kontakt kommt, können freiliegende Metallteile des Elektrowerkzeugs unter Spannung stehen und dem Bediener einen Stromschlag versetzen.**
- l) **Halten Sie das Netzkabel von sich drehenden Einsatzwerkzeugen fern. Wenn Sie die Kontrolle über das Gerät verlieren, kann das Netzkabel durchtrennt oder erfasst werden und Ihre Hand oder Ihr Arm in das sich drehende Einsatzwerkzeug geraten.**
- m) **Legen Sie das Elektrowerkzeug niemals ab, bevor das Einsatzwerkzeug völlig zum Stillstand gekommen ist. Das sich drehende Einsatzwerkzeug kann in Kontakt mit der Ablagefläche geraten, wodurch Sie die Kontrolle über das Elektrowerkzeug verlieren können.**
- n) **Lassen Sie das Elektrowerkzeug nicht laufen, während Sie es tragen. Ihre Kleidung kann durch zufälligen Kontakt mit dem sich drehenden Einsatzwerkzeug erfasst werden, und das Einsatzwerkzeug sich in Ihren Körper bohren.**
- o) **Reinigen Sie regelmäßig die Lüftungsschlitze Ihres Elektrowerkzeugs. Das Motorgebläse zieht Staub in das Gehäuse, und eine starke Ansammlung von Metallstaub kann elektrische Gefahren verursachen.**
- p) **Verwenden Sie das Elektrowerkzeug nicht in der Nähe**

brennbarer Materialien. Funken können diese Materialien entzünden.

- q) **Verwenden Sie keine Einsatzwerkzeuge, die flüssige Kühlmittel erfordern.** Die Verwendung von Wasser oder anderen flüssigen Kühlmitteln kann zu einem elektrischen Schlag führen.
- r) Ihre Hand muss den Griff während der Arbeit festhalten. Verwenden Sie immer die dem Werkzeug mitgelieferten Hilfsgriffe. Kontrollverlust kann Körperverletzungen verursachen.

WEITERE SICHERHEITSHINWEISE FÜR ALLE ANWENDUNGEN

Rückschlag und entsprechende Warnhinweise

Rückschlag ist die plötzliche Reaktion infolge eines hakenden oder blockierten drehenden Einsatzwerkzeugs, wie Schleifscheibe, Schleifteller, Drahtbürste usw. Verhaken oder Blockieren führt zu einem abrupten Stopp des rotierenden Einsatzwerkzeugs. Dadurch wird ein unkontrolliertes Elektrowerkzeug gegen die Drehrichtung des Einsatzwerkzeugs an der Blockierstelle beschleunigt.

Wenn z. B. eine Schleifscheibe im Werkstück haket oder blockiert, kann sich die Kante der Schleifscheibe, die in das Werkstück eintaucht, verfangen und dadurch die Schleifscheibe ausbrechen oder einen Rückschlag verursachen. Die Schleifscheibe bewegt sich dann auf die Bedienperson zu oder von ihr weg, je nach Drehrichtung der Scheibe an der Blockierstelle. Hierbei können Schleifscheiben auch brechen.

Ein Rückschlag ist die Folge eines falschen oder fehlerhaften Gebrauchs des Elektrowerkzeugs. Er kann durch geeignete Vorsichtsmaßnahmen, wie nachfolgend beschrieben, verhindert werden.

- a) **Halten Sie das Elektrowerkzeug mit beiden Händen fest und positionieren Sie Ihren Körper und Ihre Arme so, dass Sie Rückschlagkräften standhalten können. Verwenden Sie immer den Zusatzgriff, falls vorhanden, um die größtmögliche Kontrolle über Rückschlagkräfte oder Reaktionsmomente beim Hochlauf zu haben.** Die Bedienperson kann durch geeignete Vorsichtsmaßnahmen die Rückschlag- und Reaktionskräfte beherrschen.
- b) **Bringen Sie Ihre Hand nie in die Nähe sich drehender Einsatzwerkzeuge.** Das Einsatzwerkzeug kann sich beim Rückschlag über Ihre Hand bewegen.
- c) **Meiden Sie mit Ihrem Körper den Bereich, in den das Elektrowerkzeug bei einem Rückschlag bewegt wird.** Der Rückschlag treibt das Elektrowerkzeug in die Richtung entgegengesetzt zur Bewegung der Schleifscheibe an der Blockierstelle.
- d) **Arbeiten Sie besonders vorsichtig im Bereich von Ecken, scharfen Kanten usw. Verhindern Sie, dass Einsatzwerkzeuge vom Werkstück zurückprallen und verkleben.** Das rotierende Einsatzwerkzeug neigt bei Ecken, scharfen Kanten oder wenn es abprallt, dazu, sich zu verkleben. Dies verursacht einen Kontrollverlust oder Rückschlag.
- e) **Befestigen Sie kein Sägeketten-Holzschnittblatt, segmentiertes Diamantrah mit einem Umfangsspalt von mehr als 10 mm oder gezahntes Sägeblatt.** Solche Einsatzwerkzeuge verursachen häufig einen Rückschlag oder den Verlust der Kontrolle über das Elektrowerkzeug.

ZUSÄTZLICHE SICHERHEITSHINWEISE FÜR SCHLEIF- UND SCHNEID-OFF-OPERATIONEN

Spezielle Sicherheitshinweise für Schleif- und Trennarbeiten:

- a) **Verwenden Sie nur Radtypen, die für Ihr Elektrowerkzeug angegeben sind, und den speziellen Schutz, der für das ausgewählte Rad vorgesehen ist.** Schleifkörper, die nicht für das Elektrowerkzeug vorgesehen sind, können nicht ausreichend abgeschirmt werden und sind unsicher.
- b) **Gekrüpfte Schleifscheiben müssen so montiert werden, dass ihre Schleiffläche nicht über der Ebene des Schutzhaubenrandes hervorsteht.** Eine unsachgemäß montierte Schleifscheibe, die über die Ebene des Schutzhaubenrandes hinausragt, kann nicht ausreichend abgeschirmt werden.
- c) **Die Schutzhaube muss sicher am Elektrowerkzeug angebracht und so eingestellt sein, dass ein Höchstmaß an Sicherheit erreicht wird, d. h. der kleinstmögliche Teil des Schleifkörpers zeigt offen zur Bedienperson.** Die Schutzhaube hilft, die Bedienperson vor Bruchstücken, zufälligem Kontakt mit dem Schleifkörper sowie Funken, die Kleidung entzünden können, zu schützen.
- d) **Schleifscheiben dürfen nur für die angegebenen Anwendungen verwendet werden. Zum Beispiel: Schleifen Sie nie mit der Seitenfläche einer Trennscheibe.** Trennscheiben sind zum Materialabtrag mit der Kante der Scheibe bestimmt. Seitliche Kräfteinwirkung auf diese Schleifkörper kann sie zerbrechen.
- e) **Verwenden Sie immer unbeschädigte Spannfansche in der richtigen Größe und Form für die von Ihnen gewählte Schleifscheibe.** Geeignete Flansche stützen die Schleifscheibe und verringern so die Gefahr eines Schleifscheibenbruchs. Flansche für Trennscheiben können sich von den Flanschen für andere Schleifscheiben unterscheiden.
- f) **Verwenden Sie keine abgenutzten Schleifscheiben von größeren Elektrowerkzeugen.** Eine für größere Elektrowerkzeuge vorgesehene Schleifscheibe ist für die höhere Drehzahl eines kleineren Werkzeugs nicht geeignet und kann platzen.
- g) **Verwenden Sie bei der Verwendung von Schleifscheiben mit doppeltem Verwendungszweck immer den richtigen Schutz für die jeweilige Anwendung.** Bei Verwendung des falschen Schutzes ist möglicherweise nicht der gewünschte Schutz gewährleistet, was zu schweren Verletzungen führen kann.
- h) **Warnung! Beim Schleifen dünner Bleche oder anderer leicht vibrierender Strukturen mit großer Oberfläche kann die Gesamtgeräuschemission deutlich höher (bis zu 15 dB) sein als die angegebenen Geräuschemissionswerte.** Bei solchen Werkstücken sollte die Geräuschemission durch geeignete Maßnahmen, wie z. B. die Verwendung schwerer, flexibler Dämmmatten, möglichst verhindert werden. Die erhöhte Geräuschemission ist auch bei der Risikobewertung der Lärmbelastung und der Auswahl eines geeigneten Gehörschutzes zu berücksichtigen.

ZUSÄTZLICHE SICHERHEITSHINWEISE FÜR TRENNARBEITEN

Zusätzliche Sicherheitshinweise speziell für Trennarbeiten:

- a) **Vermeiden Sie ein Blockieren der Trennscheibe oder zu hohen Anpressdruck. Führen Sie keine übermäßig tiefen Schnitte aus.** Eine Überlastung der Trennscheibe erhöht deren Beanspruchung und die Anfälligkeit zum Verkanten oder Blockieren und damit die Möglichkeit eines Rückschlags oder Schleifkörperbruchs.
- b) **Meiden Sie den Bereich vor und hinter der rotierenden Trennscheibe.** Wenn Sie die Trennscheibe im Werkstück von sich wegbewegen, kann im Falle eines Rückschlags das Elektrowerkzeug mit der sich drehenden Scheibe direkt auf Sie zugeschleudert werden.
- c) **Falls die Trennscheibe verklemmt oder Sie die Arbeit unterbrechen, schalten Sie das Gerät aus und halten Sie es ruhig, bis die Scheibe zum Stillstand gekommen ist. Versuchen Sie nie, die noch laufende Trennscheibe aus dem Schnitt zu ziehen, sonst kann ein Rückschlag erfolgen. Ermitteln und beheben Sie die Ursache für das Verklemmen.**
- d) **Schalten Sie das Elektrowerkzeug nicht wieder ein, solange es sich im Werkstück befindet. Lassen Sie die Trennscheibe erst ihre volle Drehzahl erreichen, bevor Sie den Schnitt vorsichtig fortsetzen. Anderenfalls kann die Scheibe verhaken, aus dem Werkstück springen oder einen Rückschlag verursachen.**
- e) **Stützen Sie Platten oder große Werkstücke ab, um das Risiko eines Rückschlags durch eine eingeklemmte Trennscheibe zu vermindern. Große Werkstücke können sich unter ihrem eigenen Gewicht durchbiegen. Das Werkstück muss auf beiden Seiten abgestützt werden, und sowohl in der Nähe des Trennschnitts als auch an der Kante.**
- f) **Seien Sie besonders vorsichtig bei „Taschenschnitten“ in bestehende Wände oder andere nicht einsehbare Bereiche. Die eintauchende Trennscheibe kann beim Schneiden in Gas- oder Wasserleitungen, elektrische Leitungen oder andere Objekte einen Rückschlag verursachen.**
- g) **Versuchen Sie nicht, Kurvenschnitte durchzuführen. Eine Überbeanspruchung der Scheibe erhöht die Belastung und die Anfälligkeit für Verdrehen oder Verklemmen der Scheibe beim Schneiden sowie die Möglichkeit eines Rückschlags oder eines Scheibenbruchs, was zu schweren Verletzungen führen kann.**

SYMBOLE



Zur Reduzierung der Verletzungsgefahr bitte die Bedienungsanleitung durchlesen



Tragen Sie eine Schutzbrille



Tragen Sie einen Gehörschutz



Tragen Sie eine Staubmaske



Warnung



Schutzisolation



Elektroprodukte dürfen nicht mit dem normalen Haushaltsmüll entsorgt werden, sondern sollten nach Möglichkeit zu einer Recyclingstelle gebracht werden. Ihre zuständigen Behörden oder Ihr Fachhändler geben Ihnen hierzu gerne Auskunft.



Immer mit beiden Händen arbeiten



Die Schutzvorrichtung nicht für Trennarbeiten verwenden

HINWEISE ZUM BETRIEB



HINWEIS: Lesen Sie das Handbuch vor Inbetriebnahme des Werkzeuges sorgfältig durch.

BESTIMMUNGSGEMÄSSER GEBRAUCH

Das Elektrowerkzeug ist bestimmt zum Trennen Metall- und Steinwerkstoffen ohne Verwendung von Wasser. Zum Trennen von Metall muss eine spezielle Schutzhaube zum Trennen verwendet werden.

1. EINBAU UND EINSTELLEN DER SCHUTZABDECKUNG (SCHLEIFEN ODER SCHNEIDEN) (SIEHE BILD A)

Bevor Sie Arbeiten an der Maschine durchführen, ziehen Sie den Netzstecker heraus.

Für Arbeiten mit Schrupp- oder Trennscheiben muss die Schutzhaube montiert sein.

Schleif-Schutzhaube

Die Kodierklinke an der Schutzhaube stellt sicher, dass nur eine zum Gerätetyp passende Schutzhaube montiert werden kann.

Öffnen Sie den Klemmhebel. Setzen Sie den Radschutz mit kodiertem Vorsprung in die kodierte Nut der Spindel des Maschinenoberteils und drehen Sie ihn in die gewünschte Position (Arbeitsposition).

Um den Radschutz zu befestigen, schließen Sie den Klemmhebel. Die geschlossene Seite des Radschutzes muss immer zum Bediener zeigen.

HINWEIS: Bei geöffnetem Klemmhebel kann die Klemmeinstellschraube eingestellt werden, um sicherzustellen, dass der Schutz nach dem endgültigen Schließen des Klemmhebels fest eingespannt.

Schutzhaube zum Trennen



WARNUNG! Verwenden Sie zum Trennen von Metall immer die Schutzhaube zum Trennen.

Die Schutzhaube zum Trennen wird wie die Schleif-Schutzhaube montiert.

2. EINBAU UND EINSTELLEN DES ZUSATZGRIFFS (SIEHE BILD B)

Der Handgriff vorne ist zweifach verstellbar, um Ihnen eine sichere und bequeme Arbeitsposition zu ermöglichen. Der Griff wird im Uhrzeigersinn in eines der beiden Löcher am Getriebekasten eingeschraubt.

HINWEIS: Dieser Griff sollte stets verwendet werden, um das Gerät besser kontrollieren zu können.

3. SCHEIBEN INSTALLIEREN (SIEHE BILD C1 - C3)

Setzen Sie den Innenflansch auf die Spindel. Achten Sie darauf, dass er zwischen den beiden Spindelöffnungen sitzt (Siehe Bild C1). Setzen Sie die Scheibe auf Spindel und Innenflansch auf. Achten Sie auf korrekten Sitz. Setzen Sie den Außenflansch mit Gewinde auf, achten Sie darauf, dass er – je nach Scheibenart – richtig herum sitzt. Bei Schleifscheiben wird der Flansch mit der erhöhten Seite an die Scheibe angesetzt. Bei Schneidscheiben wird der Flansch mit der Innenseite zur Scheibe hin aufgesetzt (Siehe Bild C2).

Drücken Sie den Wellenarretierungsknopf und drehen Sie die Spindel, bis sie fest sitzt. Halten Sie den Arretierungsknopf gedrückt, ziehen Sie den Außenflansch mit dem mitgelieferten Schlüssel an. (Siehe Bild C3)

NOTE: Prüfen Sie nach der Montage des Schleifwerkzeugs und vor dem Einschalten, dass das Schleifwerkzeug ordnungsgemäß montiert ist und sich drei drehen kann. Stellen Sie sicher, dass das Schleifwerkzeug keine Schutzvorrichtungen oder andere Teile berührt.

4. WELLENARRETIERUNGSKNOPF

Muss nur auf Wechselscheibe verwendet werden, spielen diese Taste nicht während des Gebrauchs.

Die Schleifspindel und alle zu montierenden Teile reinigen. Zum Festspannen und Lösen der Schleifwerkzeuge die Schleifspindel feststellen mit der Spindel-Arretiertaste.



WARNUNG: Die Spindel-Arretiertaste nur bei stillstehender Schleifspindel betätigen!

5. HANDGRIFFBEREICHE (SIEHE BILD D)

Halten Sie den Winkelschleifer beim Arbeiten mit beiden Händen.

6. SICHERHEITSEIN-AUSSCHALTER (SIEHE BILD E)

Ihr Schalter ist verriegelt, um ein versehentliches Starten zu verhindern. Mit Ihrer Hand auf dem Ein/Aus-Schalter (a) benutzen Sie Ihren Finger, um den Handhebel (b) vorwärts zu schieben, drücken Sie dann den Ein/Aus-Schalter (a). Lassen Sie dann den Handhebel los (b). Ihr Werkzeug ist jetzt eingeschaltet. Zum Ausschalten lassen Sie einfach den Ein/Aus-Schalter (a) los.

7. VERWENDUNG DES SCHLEIFERS (SIEHE BILD D)



ACHTUNG: Schalten Sie die Schleifmaschine nicht ein, während sich die Scheibe in Kontakt mit dem Werkstück befindet. Warten Sie bis die Scheibe die volle Geschwindigkeit erreicht hat, bevor Sie mit dem Schleifen beginnen.

Halten Sie Ihren Winkelschleifer mit einer Hand am Hauptgriff und der anderen Hand fest um den Hilfsgriff.

Positionieren Sie das Schutzhaube stets so, dass möglichst viel

der offenen Scheibe von Ihnen weg zeigt.

Wenn die Scheibe das Metall berührt, entstehen Funken.

Halten Sie beim Schleifen einen Winkel zwischen Scheibe und Arbeitsoberfläche von mindestens 15°-30° ein, um bestmögliche Werkzeugkontrolle, Materialabspannung und minimale Belastung zu erreichen.

Bei Arbeiten in Ecken ist besondere Vorsicht geboten, da der Kontakt mit sich überschneidenden Oberflächen dazu führen kann, dass der Schleifer springt oder sich verdreht. Lassen Sie das Werkstück nach dem Schleifen abkühlen. Berühren Sie nicht die heiße Oberfläche.

8. TRENNSCHEIFEN



WARNUNG! Verwenden Sie zum Trennen von Metall immer die Schutzhaube zum Trennen. Beim Trennschleifen Gerät nicht drücken, nicht verkannten, nicht drehen. Mitmäßigem, dem zu bearbeitenden Material angepassten Vorschub arbeiten. Auslaufende Trennscheiben nicht durch seitliches Gegendrücken abbremsern.

Die Richtung, in der das Trennschleifen durchgeführt wird, ist von Wichtigkeit.

Die Maschine muss immer in einer aufwärts-schleifenden Bewegung arbeiten. Bewegen Sie daher niemals die Maschine in die andere Richtung! Andernfalls besteht die Gefahr, dass sie unkontrolliert aus dem Schnitt geschoben werden könnte.

9. ÜBERLASTUNG

Durch Überlastung entstehen Schäden am Motor des Winkelschleifers. Das kann der Fall sein, wenn Ihr Winkelschleifer für längere Zeit einer starken Nutzung ausgesetzt ist.

Versuchen Sie unter keinen Umständen, zu viel Druck auf den Winkelschleifer auszuüben, um Ihre Arbeit zu beschleunigen.

Wenn der Winkelschleifer heiß wird, lassen Sie diesen für 2 bis 3 Minuten ohne Belastung laufen, bis sich dieser auf normale Betriebstemperatur abgekühlt hat.

10. DIE KOHLEBÜRSTEN ERSETZEN (SIEHE BILD F)

Entfernen Sie die Sicherungsschrauben von der Kohlebürstenabdeckung. Entfernen Sie die Abdeckung durch sanftes Anheben und ziehen Sie den Anschlussstecker heraus. Drücken Sie die Spiralfeder zurück und schieben Sie die verbrauchte Bürste aus dem Gehäuse; lassen Sie dann vorsichtig die Feder los. Platzieren Sie die Ersatzbürste (in derselben Ausrichtung), drücken Sie gleichzeitig wieder die Spiralfeder zurück. Versichern Sie sich, dass die Bürste richtig platziert ist und sich bewegen kann; lassen Sie die Feder los, die jetzt in der Auskerbung der Bürste sitzen sollte. Verbinden Sie den Anschlussstecker wieder mit dem Anschluss, setzen Sie die Abdeckung wieder ein und sichern Sie sie.

TIPPS ZUR ARBEIT MIT IHREM WERKZEUG

1. Starten Sie immer im Leerlauf und lassen Sie die Schleifmaschine erst die volle Drehzahl erreichen, ehe Sie mit dem Arbeiten beginnen.
2. Versuchen Sie nicht, die Materialabtragung durch starkes Drücken auf das Werkzeug zu erhöhen. Ein moderater Druck erhöht die Lebensdauer des Werkzeugs.
3. Der Anstellwinkel zwischen Schleifwerkzeug und Werkstück sollte immer 15-30 Grad betragen. Bei größeren Anstellwinkeln können Riefen entstehen, und die Oberfläche

- wird uneben.
4. Bewegen Sie den Winkelschleifer gleichmäßig hin und her. Ändern Sie beim Schneiden mit einer Trennscheibe niemals den Schnittwinkel, andernfalls kann das Blatt blockieren oder brechen, oder der Motor bleibt stehen. Wenn Arbeits- und Drehrichtung der Scheibe übereinstimmen, besteht die Gefahr, dass die Scheibe die Maschine aus der Schnittfuge hebt.
 5. Diamantscheiben sind für hartes Material gut geeignet.
 6. Sie können beim Arbeiten sehr heiß werden, und es kann ein Funkenring um das ganze Werkzeug herum zu sehen sein. Unterbrechen Sie in einem solchen Fall Ihre Arbeit und lassen Sie die Scheibe 2-3 Minuten lang im Leerlauf abkühlen.
 7. Das Werkstück muss sicher befestigt oder festgeklemmt werden, damit es nicht verrutschen kann.

WARTUNG

Ziehen Sie grundsätzlich den Netzstecker, bevor Sie Einstell-, Reparatur- oder Wartungstätigkeiten ausführen.

Ihr Werkzeug benötigt keine zusätzliche Schmierung oder Wartung.

Reinigen Sie Ihr Werkzeug niemals mit Wasser oder chemischen Lösungsmitteln. Wischen Sie es mit einem trockenen Tuch sauber. Lagern Sie Ihr Werkzeug immer an einem trockenen Platz. Sorgen Sie dafür, dass bei staubigen Arbeiten die Lüftungsöffnungen frei sind. Gelegentlich sind durch die Lüftungsschlitze hindurch Funken zu sehen. Dies ist normal und wird Ihr Werkzeug nicht beschädigen.

Wenn ein Ersatz von Stecker oder Anschlussleitung erforderlich ist, dann ist dies von unserer Servicestelle oder einer Elektrofachwerkstatt durchzuführen, um Sicherheitsgefährdungen zu vermeiden. Lassen Sie Reparaturen nur durch unsere Servicestelle oder durch eine Fachwerkstatt mit Originalersatzteilen durchführen.

PROBLEMLÖSUNG

Ihr Winkelschleifer ist leicht zu handhaben. Sollten Sie dennoch Schwierigkeiten haben, überprüfen Sie bitte Folgendes:

1. Wenn die Schleifmaschine nicht funktioniert, überprüfen Sie zunächst, ob der Netzstecker in der Steckdose steckt.
2. Wackelt oder vibriert die Schleifscheibe, prüfen Sie, ob der äußere Flansch fest ist und ob die Scheibe korrekt auf der Flanschplatte aufgebracht ist.
3. Sollte die Scheibe Beschädigungen aufweisen, darf sie nicht mehr verwendet werden. Eine beschädigte Scheibe kann abplatzen. Entfernen Sie sie und ersetzen Sie sie durch ein neues Rad. Achten Sie auf eine ordnungsgemäße Entsorgung der alten Scheibe.
4. Bei Arbeiten mit Aluminium oder anderen weichen Legierungen verstopft die Scheibe schnell und schleift nicht mehr richtig.

UMWELTSCHUTZ



Elektroprodukte dürfen nicht mit dem normalen Haushaltsmüll entsorgt werden, sondern sollten nach Möglichkeit zu einer Recyclingstelle gebracht werden. Ihre zuständigen Behörden oder Ihr Fachhändler geben Ihnen hierzu gerne Auskunft.

KONFORMITÄTSERKLÄRUNG

Wir,
Positec Germany GmbH
Postfach 680194, 50704 Cologne, Germany

erklären hiermit, dass unser Produkt
Description **Winkelschleifer**
Typ **WS4716.1 (47- Bezeichnung der Maschine, repräsentiert die Winkelschleifer)**
Funktionen **Außenflächen und Kanten schleifen**

Den Bestimmungen der folgenden Richtlinien entspricht:
2006/42/EC, 2011/65/EU & (EU)2015/863, 2014/30/EU

Werte nach
EN 62841-1, EN IEC 62841-2-3, EN IEC 55014-1, EN IEC 55014-2, EN IEC 61000-3-2, EN 61000-3-3, EN IEC 63000

Zur Kompilierung der technischen Datei ermächtigte Person,

Name Marcel Filz
Anschrift Positec Germany GmbH
Postfach 680194, 50704 Cologne, Germany



2024/11/5
Allen Ding
Stellvertretender Cheffingenieur,
Prüfung und Zertifizierung
Positec Technology (China) Co., Ltd
18, Dongwang Road, Suzhou Industrial
Park, Jiangsu 215123, P. R. China

LISTE DES COMPOSANTS

1. Poignée auxiliaire
2. Bouton de blocage
3. Zone de préhension
4. Interrupteur de verrouillage de sécurité
5. Bouchon de la brosse en carbone
6. Carter de protection pour le meulage
7. Disque de meulage pour métal
8. Clé universelle
9. Flasque extérieur
10. Flasque intérieur
11. Carter de protection pour la coupe
12. Levier de serrage de la protection
13. Vis de serrage de la protection

CARACTÉRISTIQUES TECHNIQUES

Modèle WS4716.1 (47 - désignations des pièces, illustration de la meuleuse d'angle)

Tension nominale	230-240V~50 Hz
Puissance nominale	1050W
Vitesse à vide	11000/min
Diamètre du disque	125mm
Arbre fileté	M14
Alésage du disque	22.2mm
Classe de protection	
Poids	2.42 kg

INFORMATIONS RELATIVES AU BRUIT

Niveau de pression acoustique

Niveau de puissance acoustique

K_{pA} & K_{WA}

Porter une protection pour les oreilles 

L_{pA} : 103 dB(A)

L_{WA} : 111 dB(A)

3 dB(A)

INFORMATIONS RELATIVE AUX VIBRATIONS

Valeurs totales de vibrations (somme vectorielle triaxiale) déterminées selon la norme EN 62841 :

Meulage de surface ou tronçonnage abrasif	Valeur d'émission de vibrations $a_{h,AB} = 6,1 \text{ m/s}^2$
	Incertitude $K = 1.5 \text{ m/s}^2$
Tronçonnage	Valeur d'émission de vibrations $a_{h,CO} = 5,707 \text{ m/s}^2$
	Incertitude $K = 1.5 \text{ m/s}^2$

- la valeur totale de vibration déclarée a été mesurée conformément à une méthode d'essai standard et peut être utilisée pour comparer un outil avec un autre ;

- la valeur totale de vibration déclarée peut également être utilisée dans une évaluation préliminaire de l'exposition.



AVERTISSEMENT: La valeur d'émission de vibrations pendant l'utilisation réelle de l'outil électrique peut différer de la valeur déclarée selon la façon dont l'outil est utilisé, selon les exemples suivants et d'autres variations sur la façon dont l'outil est utilisé:

Comment l'outil est utilisé et quels matériaux sont coupés ou percés.

L'outil est en bon état et bien entretenu.

L'utilisation du bon accessoire pour l'outil et l'assurance qu'il est affûté et en bon état.

Le serrage du grip sur les poignées et le cas échéant les accessoires anti-vibrations utilisés.

Et l'outil est utilisé comme prévu dans sa conception et dans les présentes instructions.

Cet outil peut causer un syndrome de vibration du bras et de la main s'il n'est pas correctement géré.



AVERTISSEMENT: Pour être précise, une évaluation du niveau d'exposition en conditions réelles d'utilisation doit également tenir compte de toutes les parties du cycle d'utilisation telles que les moments où l'outil est éteint, et ceux où il fonctionne au ralenti mais ne réalise pas réellement de tâche. Ceci peut réduire de façon significative le niveau d'exposition et la période de fonctionnement totale.

Aider à minimiser le risque d'exposition aux vibrations.

Entretenez cet outil en accord avec les présentes instructions et maintenez-le lubrifié (si approprié).

Si l'outil doit être utilisé régulièrement, alors investissez dans des accessoires anti-vibrations.

Planifiez votre travail pour étaler toute utilisation d'outil à fortes vibrations sur plusieurs jours.

ACCESSOIRES

Clé universelle	1
Poignée auxiliaire	1
Protecteur à changement rapide pour le meulage	1
Protecteur à changement rapide pour la coupe	1
Disque abrasif en métal	1

Nous recommandons d'acheter tous les accessoires dans le magasin d'acquisition de la machine. Pour plus d'informations, se référer à l'emballage des accessoires. Le personnel du magasin est également là pour vous conseiller.

SÉCURITÉ DU PRODUIT

AVERTISSEMENTS DE SÉCURITÉ GÉNÉRAUX POUR L'OUTIL



AVERTISSEMENT! Lire l'ensemble des mises en garde, instructions, illustrations et spécifications fourni avec cet outil électrique. Ne pas suivre toutes les instructions énumérées ci-dessous peut conduire à une électrocution, un incendie et / ou des blessures graves.

Conservé tous les avertissements et toutes les instructions pour pouvoir s'y reporter ultérieurement.

Le terme «outil» dans les avertissements fait référence à votre outil électrique alimenté par le secteur (avec cordon d'alimentation) ou votre outil fonctionnant sur batterie (sans cordon d'alimentation).

1. SÉCURITÉ DE LA ZONE DE TRAVAIL

- Conservé la zone de travail propre et bien éclairée.**
Les zones en désordre ou sombres sont propices aux accidents.
- Ne pas faire fonctionner les outils électriques en atmosphère explosive, par exemple en présence de liquides inflammables, de gaz ou de poussières.**
Les outils électriques produisent des étincelles qui peuvent enflammer les poussières ou les fumées.
- Maintenir les enfants et les personnes présentes à l'écart pendant l'utilisation de l'outil.**
Les distractions peuvent vous faire perdre le contrôle de l'outil.

2. SÉCURITÉ ÉLECTRIQUE

- Il faut que les fiches de l'outil électrique soient adaptées au socle. Ne jamais modifier la fiche de quelque façon que ce soit. Ne pas utiliser d'adaptateurs avec des outils à branchement de terre.**
Des fiches non modifiées et des socles adaptés réduiront le risque de choc électrique.
- Éviter tout contact du corps avec des surfaces reliées à la terre telles que les tuyaux, les radiateurs, les cuisinières et les réfrigérateurs.**
Il existe un risque accru de choc électrique si votre corps est relié à la terre.
- Ne pas exposer les outils à la pluie ou à des conditions humides.**
La pénétration d'eau à l'intérieur d'un outil augmentera le risque de choc électrique.
- Ne pas maltraiter le cordon. Ne jamais utiliser le cordon pour porter, tirer ou débrancher l'outil. Maintenir le cordon à l'écart de la chaleur, du lubrifiant, des arêtes ou des parties en mouvement.**
Des cordons endommagés ou emmêlés augmentent le risque de choc électrique.
- Lorsqu'on utilise un outil à l'extérieur, utiliser un prolongateur adapté à l'utilisation extérieure.**
L'utilisation d'un cordon adapté à l'utilisation extérieure réduit le risque de choc électrique.
- Si l'usage d'un outil dans un emplacement humide est inévitable, utiliser une alimentation protégée par un dispositif à courant différentiel résiduel (DDR).**
L'usage d'un DDR réduit le risque de choc électrique.

3. SÉCURITÉ DES PERSONNES

- Restez vigilant, regardez ce que vous êtes en train de faire et faites preuve de bon sens dans votre utilisation de l'outil. Ne pas utiliser un outil lorsque**

vous êtes fatigué ou sous l'emprise de drogues, d'alcool ou de médicaments. Un moment d'inattention en cours d'utilisation d'un outil peut entraîner des blessures graves des personnes.

- Utiliser un équipement de sécurité. Toujours porter une protection pour les yeux.**
Les équipements de sécurité tels que les masques contre les poussières, les chaussures de sécurité antidérapantes, les casques ou les protections acoustiques utilisés pour les conditions appropriées réduiront les blessures de personnes.
 - Éviter tout démarrage intempestif. S'assurer que l'interrupteur est en position arrêté avant de brancher l'outil au secteur et/ou au bloc de batteries, de le ramasser ou de le porter.**
Porter les outils en ayant le doigt sur l'interrupteur ou brancher des outils dont l'interrupteur est en position marche est source d'accidents.
 - Retirer toute clé de réglage avant de mettre l'outil en marche.**
Une clé laissée fixée sur une partie tournante de l'outil peut donner lieu à des blessures de personnes.
 - Ne pas se précipiter. Garder une position et un équilibre adaptés à tout moment.**
Cela permet un meilleur contrôle de l'outil dans des situations inattendues.
 - S'habiller de manière adaptée. Ne pas porter de vêtements amples ou de bijoux. Garder les cheveux et les vêtements à distance des parties en mouvement.**
Des vêtements amples, des bijoux ou les cheveux longs peuvent être pris dans des parties en mouvement.
 - Si des dispositifs sont fournis pour le raccordement d'équipements pour l'extraction et la récupération des poussières, s'assurer qu'ils sont connectés et correctement utilisés.**
Utiliser des collecteurs de poussière peut réduire les risques dus aux poussières.
 - Ne pas laisser les habitudes acquises au cours d'une utilisation fréquente des outils nous rendre complaisants et ignorer les principes de sécurité de l'outil.**
Une action imprudente peut entraîner des blessures graves en une fraction de seconde.
- ### 4. UTILISATION ET ENTRETIEN DE L'OUTIL
- Ne pas forcer l'outil. Utiliser l'outil adapté à votre application.**
L'outil adapté réalisera mieux le travail et de manière plus sûre au régime pour lequel il a été construit.
 - Ne pas utiliser l'outil si l'interrupteur ne permet pas de passer de l'état de marche à arrêté et vice versa.**
Tout outil qui ne peut pas être commandé par l'interrupteur est dangereux et il faut le réparer.
 - Débrancher la prise de la source d'alimentation et / ou retirer la batterie, si elle est amovible, de l'outil, avant tout réglage, changement d'accessoires ou avant de ranger l'outil.**
De telles mesures de sécurité préventives réduisent le risque de démarrage accidentel de l'outil.
 - Conservé les outils à l'arrêt hors de la portée des enfants et ne pas permettre à des personnes ne connaissant pas l'outil ou les présentes instructions de le faire fonctionner.**
Les outils sont dangereux entre les mains d'utilisateurs novices.
 - Entretien des outils et accessoires électriques.**
Vérifier qu'il n'y a pas de mauvais alignement ou de blocage des parties mobiles, des pièces cassées ou toute autre condition pouvant affecter le fonctionnement de l'outil. En cas de dommages, faire réparer l'outil avant de l'utiliser. De nombreux accidents sont dus à des outils mal entretenus.
 - Garder affûtés et propres les outils permettant**

- de couper.** *Des outils destinés à couper correctement entretenus avec des pièces coupantes tranchantes sont moins susceptibles de bloquer et sont plus faciles à contrôler.*
- g) **Utiliser l'outil, les accessoires et les lames etc., conformément à ces instructions, en tenant compte des conditions de travail et du travail à réaliser.** *L'utilisation de l'outil pour des opérations différentes de celles prévues pourrait donner lieu à des situations dangereuses.*
- h) **Maintenir les poignées et les surfaces de préhension sèches, propres et exemptes d'huile et de graisse.** *Des poignées et surfaces de préhension glissantes ne permettent pas une manipulation et un contrôle de l'outil en toute sécurité en cas d'imprévu.*
5. **MAINTENANCE ET ENTRETIEN**
- a) **Faire entretenir l'outil par un réparateur qualifié utilisant uniquement des pièces de rechange identiques.** *Cela assurera le maintien de la sécurité de l'outil.*

INSTRUCTIONS DE SECURITE POUR TOUT USAGE

Avertissements de sécurité courants pour les opérations de meulage ou de tronçonnage :

- a) **Cet outil est destiné à faire office de broyeuse, ou instrument de coupe.** *Lisez tous les avertissements de sécurité, instructions, illustrations et spécifications fournies avec l'outil. En ne suivant pas toutes les instructions listées ci-dessous, vous vous exposez à une possible électrocution, un incendie et/ou des blessures graves.*
- b) **Les opérations telles que le ponçage, le broissage métallique, le polissage ou le découpage de trous ne doivent pas être effectuées avec cet outil électrique.** *Les opérations pour lesquelles l'outil électrique a été conçu peuvent représenter un danger et causer des blessures corporelles.*
- c) **Ne convertissez pas cet outil électrique pour qu'il fonctionne d'une manière qui n'est pas spécifiquement conçue et spécifiée par le fabricant de l'outil.** *Une telle conversion peut entraîner une perte de contrôle et causer des blessures graves.*
- d) **N'utilisez pas d'accessoires qui ne soient pas conçus et recommandés spécifiquement par le fabricant de l'outil.** *Le fait que l'accessoire puisse se fixer sur votre outil électrique n'assure pas son fonctionnement en toute sécurité.*
- e) **La vitesse nominale de l'accessoire doit être supérieure ou égale à la vitesse maximale indiquée sur l'outil électrique.** *Les accessoires qui tournent plus rapidement que leur valeur nominale peuvent voler en éclats.*
- f) **Le diamètre externe et l'épaisseur de votre accessoire doivent être dans la plage de capacité nominale de votre outil électrique.** *Les accessoires mal dimensionnés ne peuvent pas être protégés ni commandés de façon adéquate.*
- g) **Les dimensions du support d'accessoire doivent correspondre aux dimensions du matériel de montage de l'outil électrique.** *Les accessoires avec trou d'arbre qui ne correspondent pas au matériel de montage de l'outil vont le déséquilibrer, créer des vibrations excessives et peuvent*

causer une perte de contrôle.

- h) **N'utilisez pas un accessoire endommagé.** *Vérifiez, avant chaque utilisation, que les accessoires comme les disques abrasifs ne soient pas fendus ni fêlés, que les plateaux ne soient ni fissurés ni excessivement usés. Si l'outil électrique est tombé, inspectez les dégâts ou installez un accessoire non endommagé. Après inspection et installation d'un accessoire, placez-vous, ainsi que les observateurs, à l'écart du plan de rotation de l'accessoire et faites tourner l'outil électrique à vide et à pleine vitesse pendant une minute. Un accessoire endommagé va normalement casser pendant cette durée de test.*
- i) **Portez des équipements de protection personnels.** *Selon l'application, utilisez une protection de visage, des lunettes de sécurité ou un masque de sécurité. Selon le cas, portez un masque contre la poussière, des protections auditives, des gants et un tablier pouvant arrêter les petits fragments d'abrasif ou de la pièce. La protection pour les yeux doit être capable d'arrêter les débris volant générés par les différentes opérations. Le masque contre les poussières ou le respirateur doit être capable de filtrer les particules générées par l'utilisation. Une exposition prolongée à du bruit de forte intensité peut causer une perte de l'ouïe.*
- j) **Tenez les observateurs à une distance de sécurité de la zone de travail.** *Quiconque entrant dans la zone de travail doit porter des équipements de protection personnels. Des fragments de la pièce ou un accessoire cassé peuvent voler et causer des blessures dans les environs immédiates de la zone d'utilisation.*
- k) **Tenez l'outil électrique uniquement par les surfaces de préhension isolées lorsque vous effectuez une opération où l'accessoire de coupe peut entrer en contact avec des câbles cachés ou son propre cordon.** *L'accessoire de coupe en contact avec un fil « sous tension » peut mettre sous tension les parties métalliques exposées de l'outil électrique et provoquer un choc électrique pour l'opérateur.*
- l) **Placez le cordon à distance de l'accessoire en rotation.** *Si vous perdez le contrôle, le cordon peut être coupé ou accroché, et votre main ou votre bras peuvent être entraînés vers l'accessoire en rotation.*
- m) **Ne posez jamais l'outil électrique tant que l'accessoire ne s'est pas complètement arrêté.** *L'accessoire en rotation peut accrocher une surface et vous faire perdre le contrôle de l'outil électrique.*
- n) **Ne faites pas tourner l'outil électrique quand vous le portez sur le côté.** *Un contact accidentel avec l'accessoire en rotation peut accrocher vos vêtements, et entraîner l'accessoire vers votre corps.*
- o) **Nettoyez régulièrement les ouïes de ventilation de l'outil électrique.** *Le ventilateur du moteur attire la poussière à l'intérieur du boîtier et une accumulation excessive de poudre métallique peut représenter un danger électrique.*
- p) **N'utilisez pas l'outil électrique près de matériaux inflammables.** *Des étincelles peuvent enflammer ces matériaux.*
- q) **N'utilisez pas des accessoires qui requièrent des liquides de refroidissement.** *L'utilisation d'eau ou d'un autre liquide de refroidissement peut conduire à une électrocution ou un choc électrique.*
- r) **Vous devez tenir les poignées avec les mains lorsque vous travaillez.** *Utilisez toujours les poignées auxiliaires fournies avec l'outil. Les pertes de contrôle peuvent causer des blessures.*

INSTRUCTIONS DE SÉCURITÉS SUPPLÉMENTAIRES POUR TOUT USAGE

Avertissements liés aux retours d'efforts

Le retour d'effort est la réaction soudaine à un outil, un plateau, une brosse ou un autre accessoire en rotation et qui est pincé ou accroché. Le pincement ou l'accrochage cause un calage rapide de l'accessoire rotatif qui à son tour force l'outil électrique, devenu incontrôlable, dans le sens opposé à la rotation de l'accessoire, au niveau du point de grippage.

Par exemple, un disque abrasif est accroché ou pincé par la pièce à usiner, le bord du disque qui subit le pincement peut creuser la surface du matériau forçant le disque à sortir ou s'éjecter. Le disque peut soit sauter vers l'opérateur, soit dans le sens opposé, selon la direction de mouvement au point de pincement. Les disques abrasifs peuvent également se briser sous certaines conditions.

Le retour d'effort est le résultat d'une mauvaise utilisation de l'outil électrique et/ou de procédures ou de conditions d'utilisation incorrectes, et il peut être évité en prenant les précaution ci-dessous.

- Maintenez fermement l'outil électrique avec les deux mains et positionnez votre corps et vos bras de manière à pouvoir résister aux forces de rebond. Utilisez toujours la poignée auxiliaire, si elle existe, pour un contrôle maximum du retour d'effort et du couple réactif au démarrage.** *L'opérateur peut contrôler le couple réactif ou les retours d'effort en prenant des précautions appropriées.*
- Ne placez jamais votre main près de l'accessoire rotatif.** *L'accessoire peut subir un retour d'effort vers votre main.*
- Ne placez pas votre corps dans la zone où l'outil électrique se déplacerait en cas de retour d'effort.** *Le retour d'effort propulse l'outil dans le sens opposé au mouvement du disque, au niveau du point d'accrochage.*
- Faites très attention lors du travail dans les angles, sur les arêtes vives etc., et évitez le rebond et l'accrochage de l'accessoire.** *Les coins, les arêtes vives et les rebonds ont tendance à bloquer l'accessoire rotatif et peuvent causer une perte de contrôle ou un retour d'effort.*
- Ne pas utiliser de chaîne de scie, de lame de scie à bois, de meule diamantée segmentée avec un espace périphérique supérieur à 10 mm ou de lame de scie dentée.** *Ces lames créent des risques fréquents de rebond et de perte de contrôle.*

INSTRUCTIONS DE SÉCURITÉ SUPPLÉMENTAIRES POUR LE BROYAGE ET LA COUPE

Consignes de sécurité spécifiques aux opérations de meulage et de tronçonnage :

- Utilisez uniquement les types de meules spécifiés pour votre outil électrique et le carter de protection spécifique conçu pour la meule sélectionnée.** *Les disques pour lesquels l'outil électrique n'a pas été prévu ne peuvent pas être correctement protégés et ne sont pas sûrs.*
- La surface de meulage des roues centrales enfoncées doit être montée au-dessous du plan du capot de protection.** *Une roue mal montée qui est projetée à travers le plan du capot de protection ne peut pas être protégée*

correctement.

- La protection doit être fermement fixée à l'outil électrique et placée en vue d'une sécurité maximale, de sorte que le disque soit le moins exposé possible vers l'opérateur.** *La protection aide à protéger l'opérateur contre les fragments de disque brisé et les contacts accidentels avec le disque.*
- Les meules ne doivent être utilisées que pour des applications spécifiques. Par exemple: ne meulez pas avec le bord d'un disque de coupe.** *Les disques de coupe abrasive sont conçus pour le meulage périphérique, les forces latérales appliquées à de tels disques peuvent les casser.*
- Utilisez toujours des collerettes de disques non endommagées et de taille et forme correctes pour le disque choisi.** *Des collerettes de disques adaptées supportent le disque et réduisent ainsi le risque de casse. Les collerettes des disques de découpe peuvent être différentes de celles des disques à meuler.*
- N'utilisez pas de disques usés d'outils électriques plus gros.** *Les disques prévus pour des outils électriques plus gros ne conviennent pas pour les vitesses élevées d'outils plus petits et peuvent éclater.*
- Lorsque vous utilisez des meules à usage mixte, utilisez toujours le carter de protection adapté à l'application effectuée.** *Le fait de ne pas utiliser le carter de protection approprié peut ne pas fournir le niveau de protection souhaité, ce qui peut entraîner des blessures graves.*
- Avertissement ! Le meulage de fines tôles métalliques ou d'autres structures vibrant facilement avec une grande surface peut entraîner une émission sonore totale bien supérieure (jusqu'à 15 dB) aux valeurs d'émission sonore déclarées.** *De telles pièces doivent autant que possible être empêchées d'émettre du son par des mesures appropriées telles que l'application de tapis d'amortissement flexibles et lourds. L'augmentation des émissions sonores doit également être prise en compte pour l'évaluation des risques liés à l'exposition au bruit et pour le choix d'une protection auditive adéquate.*

CONSIGNES DE SÉCURITÉ SUPPLÉMENTAIRES POUR LES OPÉRATIONS DE TRONÇONNAGE

Avertissements de sécurité supplémentaires spécifiques aux opérations de tronçonnage :

- Ne "bloquez" pas le disque de découpe et n'exercez pas de pression excessive. N'essayez pas de faire une profondeur de coupe excessive.** *Une sur-contrainte du disque augmente la charge et la susceptibilité du disque à la torsion ou aux efforts dans la coupe, ainsi que l'éventualité d'un retour d'effort ou de casse du disque.*
- Ne placez pas votre corps dans l'axe ni derrière le disque en rotation.** *Lorsque le disque, au point de fonctionnement, s'éloigne de votre corps, le retour d'effort possible peut propulser le disque en rotation et l'outil électrique directement vers vous.*
- Lorsque le disque est en contrainte ou lorsque vous arrêtez la coupe pour une raison quelconque, éteignez l'outil électrique et maintenez l'outil immobile jusqu'à ce que le disque soit à l'arrêt complet. N'essayez jamais d'enlever le disque de coupe de la coupe pendant qu'il est en mouvement sous peine de risque de retour**

d'effort. Investiguez et prenez des actions correctrices pour éliminer la cause de la contrainte au niveau du disque.

- d) **Ne redémarrez pas l'opération de coupe sur la pièce à usiner. Laissez le disque atteindre sa pleine vitesse et re-pénétrez dans la coupe avec précaution.** Le disque peut se contraindre, se soulever ou renvoyer un retour d'effort si l'outil électrique est redémarré dans la pièce.
- e) **Soutenez les panneaux ou toute pièce de grandes dimensions, afin de minimiser le risque de pincement de disque et de retour d'effort.** Les grandes pièces ont tendance à se plier sous leur propre poids. Les supports doivent être placés sous la pièce près de la ligne de coupe et près du bord de la pièce des deux côtés du disque.
- f) **Faites très attention quand vous faites une "découpe en poche" dans des murs existants ou d'autres zones aveugles.** Le disque protubérant peut couper des tuyaux de gaz ou d'eau, des fils électriques ou des objets pouvant provoquer un retour d'effort.
- g) **Ne tentez pas de réaliser une coupe en courbe.** Une sollicitation excessive de la meule augmente la charge et la susceptibilité à la torsion ou au blocage de la meule dans la coupe et le risque de rebond ou de rupture de la meule, ce qui peut entraîner des blessures graves.

SYMBOLES



Pour réduire le risque de blessure, l'utilisateur doit lire le manuel d'instructions.



Porter une protection pour les yeux



Porter une protection pour les oreilles



Porter un masque contre la poussière



Avertissement



Double isolation



Les déchets d'équipements électriques et électroniques ne doivent pas être déposés avec les ordures ménagères. Ils doivent être collectés pour être recyclés dans des centres spécialisés. Consultez les autorités locales ou votre revendeur pour obtenir des renseignements sur l'organisation de la collecte.



Travaillez toujours à deux mains



N'utilisez pas le dispositif de protection pour les opérations de tronçonnage

FONCTIONNEMENT



REMARQUE: Avant d'utiliser cet outil, lire attentivement les instructions.

UTILISATION CONFORME

L'appareil est conçu pour le tronçonnage, le meulage et le brossage des matériaux en métal et en pierre sans utilisation d'eau. Pour le tronçonnage de métal, utiliser un capot de protection spécialement conçu pour le tronçonnage.

1. INSTALLATION ET RÉGLAGE DU CARTER DE PROTECTION (MEULAGE OU COUPE) (VOIR FIG A)

Avant toute intervention sur l'appareil proprement dit, toujours retirer la fiche du câble d'alimentation de la prise de courant.

Le capot de protection oit être monté pour les travaux avec des disques à ébarber et à tronçonner.

Carter de protection pour le meulage

Le nez de codage se trouvant sur le capot de protection garantit que seul le capot de protection approprié au type d'appareil puisse être monté.

Ouvrez le levier de serrage. Placez la protection de meule avec saillie codée dans la rainure codée de l'axe de la tête de la machine et tournez-la dans la position souhaitée (position de travail). Pour fixer la protection de meule, fermez le levier de serrage.

Le côté fermé de la protection de meule doit toujours pointer vers l'opérateur.

REMARQUE: Lorsque le levier de serrage est ouvert, la vis de réglage de la pince peut être ajustée pour s'assurer que la protection est fermement serrée après que le levier de serrage est finalement fermé.

Carter de protection pour le tronçonnage



AVERTISSEMENT! Pour le tronçonnage de métal, toujours utiliser le carter de protection pour le tronçonnage.

Le carter de protection de coupe est monté de façon identique à celui du meulage.

2. INSTALLATION ET RÉGLAGE DE LA POIGNÉE AUXILIAIRE (VOIR FIG B)

Pour un meilleur contrôle et un travail plus sécuritaire, la meuleuse est fournie avec une poignée auxiliaire qui peut être fixée selon deux positions. La poignée doit être vissée dans le sens des aiguilles d'une montre dans l'un des orifices situés sur le carter.

REMARQUE: Cette poignée doit être utilisée en permanence pour conserver le contrôle entier de l'outil.

3. FIXATION DES DISQUES (VOIR FIG. C1-C3)

Placez le flasque intérieur sur l'arbre de la meuleuse. Assurez-vous qu'il soit correctement placé sur les deux bords plats de l'arbre (voir Fig. C1).

Placez le disque sur l'arbre et le flasque intérieur. Vérifiez qu'il soit positionné correctement. Fixez le flasque extérieur fileté en s'assurant qu'il soit placé du bon côté suivant le type de disque utilisé.

Pour les disques à meuler, le flasque doit être placé avec le bord relevé touchant le disque. Pour les disques à couper, le flasque doit être placé avec le bord relevé dans le sens opposé au disque (voir Fig. C2).

Appuyez sur le bouton de blocage de l'arbre et faites tourner l'arbre manuellement jusqu'à ce qu'il se bloque.

Tout en gardant le bouton de blocage appuyé, serrez le flasque extérieur à l'aide de la clé fournie (voir Fig. C3)

REMARQUE: Après avoir monté l'outil de meulage et avant de l'allumer, vérifiez que l'outil de meulage est correctement monté et qu'il peut tourner librement, assurez-vous que l'outil de meulage n'effleure pas le carter de protection ou d'autres parties.

4. BOUTON DE BLOCAGE DE L'ARBRE

Nettoyer la broche porte-outil et toutes les pièces à monter. Afin de serrer et de desserrer les outils, bloquer la broche porte-outil à l'aide de la touché de blocage de la broche.



AVERTISSEMENT: N'appuyer sur la touche de blocage de la broche qu'après avoir attendu l'arrêt complet de la broche porte-outil!

5. ZONES DE PRISE (VOIR FIG. D)

Toujours tenir la ponceuse à courroie fermement avec les deux mains lors du fonctionnement.

6. INTERRUPTEUR DE VERROUILLAGE DE SÉCURITÉ (VOIR FIG. E)

Votre interrupteur est verrouillé pour éviter des mises en route accidentelles. La mise en route se fait en plaçant la main sur la gâchette (a), un doigt poussant le levier (b), puis en appuyant sur la gâchette (a). Vous pouvez alors relâcher le levier (b). L'arrêt s'effectue dès le relâchement de la gâchette (a).

7. POUR UTILISER LA MEULEUSE (VOIR FIG. D)



ATTENTION: N'allumez pas la meuleuse pendant que le disque est en contact avec la pièce de travail. Laissez le disque atteindre sa vitesse complète avant de commencer à meuler.

Tenez votre meuleuse d'angle avec une main sur la poignée principale et une autre fermement autour de la poignée auxiliaire. Positionnez toujours la sécurité pour que le maximum du disque exposé pointe ailleurs que vers vous.

Soyez préparé pour un sillage d'effluves quand le disque entre en contact avec le métal.

Pour un meilleur contrôle de l'outil, le retrait de matériel et une surcharge minimale, maintenez un angle entre le disque et la surface de travail d'approximativement 15° - 30° quand vous meulez.

Faites attention quand vous travaillez dans des coins car le contact avec la superficie d'intersection peut faire que la meuleuse saute ou soit déviée.

Quand le meulage est complet laissez à l'outil de travail de refroidir. Ne touchez pas la surface chaude.

8. TRONÇONNAGE



AVERTISSEMENT! Pour le tronçonnage de métal, toujours utiliser le carter de protection pour le tronçonnage.

Lors de travaux de tronçonnage, ne pas exercer de pression, ne pas incliner ni faire osciller. Travailler en appliquant une vitesse d'avance modérée adaptée au matériau.

Ne pas freiner les disques de tronçonnage qui tournent encore en exerçant une pression latérale.

L'important, c'est la direction dans laquelle on effectue le travail de tronçonnage.

L'appareil doit toujours travailler en sens opposé ; en conséquence, ne pas guider l'appareil dans l'autre sens ! Sinon, il y a risque qu'il sorte de la ligne de coupe de manière incontrôlée.

9. SURCHARGE

La surcharge peut causer des préjudices au moteur de votre

meuleuse d'angle. Ceci peut arriver si votre meuleuse d'angle est sujette à des utilisations lourdes durant une longue période.

En aucune circonstance n'essayez d'exercer trop de pression sur votre meuleuse d'angle pour accélérer votre travail.

Si votre meuleuse d'angle devient trop chaude, faites marcher votre meuleuse d'angle sans aucune pression pour 2-3 minutes jusqu'à ce qu'elle ait refroidi à une température de niveau de fonctionnement normal.

10. REMPLACEMENT DES BALAIS (VOIR FIG. F)

Retirez la vis qui maintient la trappe d'accès. Relevez la doucement puis enlevez le porte balai. Retenez le ressort de suspension et faites glisser le balai usagé hors du boîtier, relâchez le ressort avec précaution. Placez le nouveau balai, (dans le même sens) tout en maintenant le ressort de suspension en arrière. Assurez-vous que le balai est placé et qu'il peut bouger librement, relâchez le ressort, il devrait maintenant être dans la rainure. Remettez en place le porte-balai, enfin replacez la trappe d'accès.

ASTUCES CONCERNANT VOTRE OUTIL

1. Démarrez toujours à vide pour atteindre la vitesse maximale, puis commencez à travailler.
2. N'obligez pas le disque à travailler plus rapidement, réduire la vitesse de déplacement du disque signifie un temps de travail plus long.
3. Travaillez toujours avec un angle de 15°-30° entre le disque et l'ouvrage. Des angles plus larges peuvent faire des stries sur la pièce à travailler et affecter la finition de la surface. Déplacez la meuleuse angulaire tout au long de la pièce et d'avant en arrière.
4. Lors de l'utilisation d'un disque, ne changez jamais l'angle de coupe sinon le disque et le moteur de la meuleuse angulaire risquent de caler et le disque de se casser. Pendant la coupe, coupez uniquement dans la direction opposée à la rotation du disque. Si la coupe est effectuée dans la même direction que la rotation du disque, le disque pourrait être projeté hors de son créneau.
5. Lors de la coupe de matériaux très durs, de meilleurs résultats peuvent être obtenus avec un disque diamant.
6. Lors de l'utilisation d'un disque diamant, celui-ci deviendra très chaud. Si cela se produit, un anneau d'étincelles sera visible autour du disque rotatif. Arrêtez la coupe et faites refroidir l'outil en le faisant tourner à vide pendant 2-3 minutes.
7. Assurez-vous toujours que l'ouvrage est fermement maintenu pour empêcher tout mouvement.

ENTRETIEN

Retirer la fiche de la prise avant de procéder à un réglage, une réparation ou un entretien.

L'outil ne requiert pas de graissage ou d'entretien particulier.

Il n'y a pas de pièces réparables par l'utilisateur dans cet outil.

Ne jamais utiliser d'eau ou de nettoyants chimiques pour nettoyer l'outil. Nettoyer avec un chiffon sec.

Toujours conserver l'outil motorisé dans un endroit sec. Maintenir les fentes de ventilation du moteur propres. Empêcher que les commandes de marche soient couvertes de poussière. Il est normal que des

étincelles soient visibles dans les fentes de ventilation, cela n'endommagera pas l'outil motorisé. Si le câble distributeur de courant de cet outil électrique est endommagé, il doit être remplacé par un câble spécialement préparé disponible par l'organisation de service.

RESOLUTION DES PROBLEMES

Bien que votre meuleuse d'angle soit simple à utiliser, et si vous rencontrez des problèmes, vérifiez d'abord les points suivants:

1. Si votre meuleuse ne fonctionne pas, vérifiez la présence de courant sur la prise d'alimentation.
2. Si le disque de la meuleuse tremble ou vibre, vérifiez que le flasque extérieur est bien serré. Vérifiez également que le disque est correctement installé sur le flasque intérieur.
3. Si la meule est endommagée, n'utilisez pas votre meuleuse. Une meule ébréchée risque de se casser lors de l'utilisation – Risque de blessure.
4. Si vous meulez de l'aluminium ou tout autre alliage tendre, le disque risque d'être rapidement encrassé et de ne plus meuler correctement.

PROTECTION DE L'ENVIRONNEMENT



Les déchets d'équipements électriques et électroniques ne doivent pas être déposés avec les ordures ménagères. Ils doivent être collectés pour être recyclés dans des centres spécialisés. Consultez les autorités locales ou

votre revendeur pour obtenir des renseignements sur l'organisation de la collecte.

DÉCLARATION DE CONFORMITÉ

We,
Positec Germany GmbH
Postfach 680194, 50704 Cologne, Germany

Déclarons ce produit

Description **Meuleuse angulaire**

Modèle **WS4716.1 (47-désignations des pièces, illustration de la meuleuse d'angle)**

Fonction **Meulage périphérique et latéral**

Est conforme aux directives suivantes:

2006/42/EC, 2011/65/EU & (EU)2015/863, 2014/30/EU

Et conforme aux normes:

EN 62841-1, EN IEC 62841-2-3, EN IEC 55014-1, EN IEC 55014-2, EN IEC 61000-3-2, EN 61000-3-3, EN IEC 63000

La personne autorisée à compiler le dossier technique,

Nom **Marcel Filz**

Adresse **Positec Germany GmbH**

Postfach 680194, 50704 Cologne, Germany



2024/11/5

Allen Ding

Ingénieur en chef adjoint, Essais & Certification

Positec Technology (China) Co., Ltd

18, Dongwang Road, Suzhou Industrial

Park, Jiangsu 215123, P. R. China

ONDERDELENLIJST

1. Extra handgreep
2. Asstopvergrendeling
3. Handgreepgebied
4. Veiligheidsschakelaar
5. Koolborstelafdekking
6. Wielbescherming voor slijpen
7. Metalen slijpschijf
8. Stelsleutel
9. Buitenste flens
10. Binnenste flens
11. Wielbescherming voor het snijden
12. Hendel voor het vastklemmen van de bescherming
13. Schroef voor het vastklemmen van de bescherming

TECHNISCHE GEGEVENS

Type WS4716.1 (47- aanduiding van machinerie, kenmerkend voor haakse slijpmachine)

Spanning	230-240V~50 Hz
Vermogen	1050W
Toerental onbelast	11000/min
Schijfdiameter	125mm
Schroefdraad as	M14
Schijfboring	22.2mm
Veiligheidsklasse	
Gewicht	2.42 kg

GELUIDSPRODUCTIE

A-gewogen geluidsdruk

A-gewogen geluidsvermogen

K_{DA} & K_{WA}

Draag oorbescherming 

L_{PA} : 103 dB(A)

L_{WA} : 111 dB(A)

3 dB(A)

TRILLINGSGEGEVENS

Totale trillingswaarden (som triax vector) bepaald volgens EN 62841:

Vlakslijpen of abrasief afsnijden	Trillingsemisiewaarde $a_{\text{h,AG}} = 6,1 \text{ m/s}^2$
	Onzekerheid $K = 1.5 \text{ m/s}^2$
Afsnijden	Trillingsemisiewaarde $a_{\text{h,CO}} = 5,707 \text{ m/s}^2$
	Onzekerheid $K = 1.5 \text{ m/s}^2$

– De gedeclareerde totale trillingswaarde en de gedeclareerde geluidsemisiewaarde zijn gemeten volgens een standaard testmethode en kunnen worden gebruikt om één gereedschap te vergelijken met een ander.

– De gedeclareerde totale trillingswaarde en de gedeclareerde geluidsemisiewaarde kunnen ook worden gebruikt bij een voorlopige beoordeling van de blootstelling.



WAARSCHUWING: De trillingsemisiewaarde tijdens het feitelijke gebruik van dit elektrisch gereedschap kan afwijken van de

opgegeven waarde, afhankelijk van de wijze waarop het gereedschap wordt gebruikt, zoals in de volgende voorbeelden:
Hoe de machine gebruikt wordt en hoe het materiaal gesneden of geboord wordt.
De conditie en de onderhoudstoestand van de machine.
Gebruik van de juiste toebehoren. Zorg ervoor dat ze scherp zijn en in goede conditie.
Hoe stevig de handgreep wordt vastgehouden en of er anti-trilling en -geluidsaccessoires worden gebruikt.
De machine moet gebruik worden zoals door de ontwerper bedoeld is en in overeenstemming met deze instructies.

Deze machine kan een trillingssyndroom in hand en arm veroorzaken als hij niet op de juiste wijze gehanteerd wordt.



WAARSCHUWING: Voor de nauwkeurigheid moet bij een schatting van het blootstellingsniveau in de feitelijke gebruiksomstandigheden rekening worden gehouden met alle delen van de bewerking, zoals het moment dat de machine wordt uitgeschakeld en de tijden waarop de machine loopt zonder daadwerkelijk gebruikt te worden. Dit kan het blootstellingsniveau over de totale werkperiode aanzienlijk verminderen.
Het risico op blootstelling aan trillingen en geluid verminderen.
Onderhoud de machine volgens deze instructies en houd hem goed gesmeerd (voor zover van toepassing).
Als het gereedschap regelmatig wordt gebruikt, investeer dan in anti-trilling en -geluidsaccessoires.
Plan de werkzaamheden zodat de taken met veel trillingen over een aantal dagen verspreid worden.

TOEBEHOREN

Hulphandgreep	1
Stelsleutel	1
Snelle uitwisselingsbescherming voor slijpen	1
Snelle uitwisselingsbescherming voor snijde	1
Metaalslijpschijf	1

Wij adviseren u alle accessoires te kopen in de winkel waar u het gereedschap heeft aangekocht. Kijk op de verpakking van accessoires voor meer informatie. Ook het winkelpersoneel kan u helpen en adviseren.

PRODUCTVEILIGHEID

ALGEMENE VEILIGHEIDSWAARSCHUWINGEN VOOR ELEKTRISCH GEREEDSCHAP



WAARSCHUWING: Lees alle veiligheidswaarschuwingen, instructies, illustraties en specificaties die bij dit elektrisch gereedschap worden meegeleverd. Het niet opvolgen van alle onderstaande voorschriften kan tot een elektrische schok, brand en/of ernstig persoonlijk letsel leiden.

Bewaar alle waarschuwingen en instructies voor latere naslag. De term ("elektrisch) gereedschap" in de waarschuwingen hieronder, verwijst naar uw op netspanning werkende gereedschap (met stroomdraad) of uw accugereedschap (draadloos).

1. WERKGEBIED

- a) Houd uw werkgebied schoon en zorg ervoor dat deze goed verlicht is. In rommelige en slecht verlichte werkgebieden gebeuren sneller ongelukken.
- b) Gebruik elektrisch gereedschap niet in explosieve atmosferen, zoals in de nabijheid van ontvlambare vloeistoffen, gassen of stof. Elektrisch gereedschap veroorzaakt vonken die de stof of de gassen kunnen doen ontvlammen.
- c) Houd kinderen en omstanders uit de buurt terwijl u met elektrisch gereedschap werkt. Afdelingen kunnen ervoor zorgen dat u de controle over het gereedschap verliest.

2. ELEKTRISCHE VEILIGHEID

- a) De stekker van het elektrisch gereedschap moet passen in het stopcontact. Pas de stekker op geen enkele manier aan om te zorgen dat hij wel past. Gebruik geen adapterstekkers terwijl u geaard elektrisch gereedschap gebruikt. Onaangepaste stekkers die in het stopcontact passen, verminderen de kans op een elektrische schok.
- b) Vermijd lichamelijk contact met geaarde of gegronde oppervlakken, zoals buizen, radiatoren, fornuizen en koelkasten. Als uw lichaam geaard of geground is, is er een grotere kans op een elektrische schok.
- c) Stel uw elektrische gereedschap niet bloot aan regen of natte omstandigheden. Water dat elektrisch gereedschap kan binnendringen, vergroot de kans op een elektrische schok.
- d) Gebruik de stroomdraad niet op een andere manier dan waarvoor deze gemaakt is. Trek niet aan de stroomdraad, ook niet om de stekker uit het stopcontact te krijgen en draag het gereedschap niet door het aan de stroomdraad vast te houden. Houd de stroomdraad uit de buurt van hitte, olie, scherpe hoeken en bewegende onderdelen. Beschadigde of verwarde stroomdraden vergroten de kans op een elektrische schok.
- e) Wanneer u het elektrische gereedschap buitenshuis gebruikt, dient u te zorgen voor een verlengsnoer dat geschikt is voor gebruik buitenshuis. Het gebruik van een verlengsnoer dat geschikt is voor gebruik buitenshuis, vermindert de kans op een elektrische schok.
- f) Moet een krachtmachine in een vochtige locatie worden gebruikt, gebruik dan een aardelekschakelaar (ALS). Een ALS vermindert het gevaar op elektrische schokken.

3. PERSOONLIJKE VEILIGHEID

- a) Blijf alert, kijk waar u mee bezig bent en gebruik uw gezonde verstand wanneer u met elektrisch gereedschap werkt. Gebruik geen elektrisch gereedschap wanneer u moe bent of onder de invloed van drugs, alcohol of medicijnen. Een moment van onoplettendheid bij het gebruik van elektrisch gereedschap kan leiden tot ernstig persoonlijk letsel.
 - b) Gebruik een veiligheidsuitrusting. Draag altijd oogbescherming. Een veiligheidsuitrusting, zoals een stofmasker, schoenen met antislipzolen, een veiligheidshelm, of oorbescherming die onder de juiste omstandigheden gebruikt wordt, vermindert de kans op persoonlijk letsel.
 - c) Pas op dat het apparaat niet onbedoeld wordt gestart. Zorg ervoor dat de schakelaar uit staat voordat u de voeding en/of batterij aansluit, en als u de machine oppakt en draagt. Gereedschap dragen terwijl u uw vinger op de schakelaar houdt, of de stekker in het stopcontact steken terwijl het gereedschap ingeschakeld staat, is vragen om ongelukken.
 - d) Verwijder inbussleutels of moersleutels voordat u het gereedschap inschakelt. Een sleutel die nog in of op een draaiend onderdeel van het elektrische gereedschap zit, kan leiden tot ernstig persoonlijk letsel.
 - e) Werk niet boven uw macht. Zorg er altijd voor dat u stevig staat en goed in balans bent. Hierdoor heft u betere controle over het gereedschap in onverwachte situaties.
 - f) Draag geschikte kleding. Draag geen loszittende kleding of sieraden. Houd uw haar en kleding uit de buurt van bewegende delen. Loszittende kleding, sieraden of lang haar kan vast komen te zitten in bewegende onderdelen.
 - g) Wanneer er apparaten worden bijgeleverd voor stofafzuiging en -opvang, zorg er dan voor dat deze aangesloten zijn en op de juiste manier gebruikt worden. Het gebruik van deze apparaten vermindert de gevaren die door stof kunnen ontstaan.
 - h) Als u gereedschap veelvuldig gebruikt, dan kan dit leiden tot het negeren van de veiligheidsprincipes, probeer dit te vermijden. Een achteloze actie kan binnen een fractie van een seconde leiden tot ernstig letsel.
- ### 4. GEBRUIK EN ONDERHOUD VAN ELEKTRISCH GEREEDSCHAP
- a) Forceer het gereedschap niet. Gebruik gereedschap dat voor de toepassing geschikt is. Het gebruik van geschikt gereedschap levert beter werk af en werkt veiliger als het gebruikt wordt op de snelheid waar het voor ontworpen is.
 - b) Gebruik het gereedschap niet wanneer de aan/uitschakelaar niet functioneert. Gereedschap dat niet kan worden bediend met behulp van de schakelaar is gevaarlijk en dient te worden gerepareerd.
 - c) Haal de stekker uit het stopcontact en/of verwijder de accu, indien afneembaar, uit het elektrische gereedschap voordat u aanpassingen maakt, accessoires verwisselt of elektrisch gereedschap opbergt. Deze preventieve veiligheidsmaatregelen verminderen de kans op het ongewild inschakelen van het gereedschap.
 - d) Berg gereedschap dat niet gebruikt wordt buiten het bereik van kinderen op en laat personen die niet bekend zijn met het gereedschap of met deze veiligheidsinstructies het gereedschap niet bedienen. Elektrisch gereedschap kan in de handen van ongetrainde gebruikers gevaarlijk zijn.
 - e) Onderhoud elektrisch gereedschap en accessoires.

Controleer of bewegende onderdelen nog goed uitgelijnd staan, of ze niet ergens vastzitten en controleer op elke andere omstandigheid die ervoor kan zorgen dat het gereedschap niet goed functioneert. Wanneer het gereedschap beschadigd is, dient u het te repareren voordat u het in gebruik neemt. Veel ongelukken worden veroorzaakt door slecht onderhouden elektrisch gereedschap.

- f) **Houd snijdend gereedschap schoon en scherp.** Goed onderhouden snijdend gereedschap met scherpe zaagbladen/messen zal minder snel vastlopen en is makkelijker te bedienen.
 - g) **Gebruik het gereedschap, de accessoires, de bitjes, enz. in overeenstemming met deze instructies en op de manier zoals bedoeld voor het specifieke type elektrisch gereedschap, rekening houdend met de werkomstandigheden en het uit te voeren werk.** Het gereedschap gebruiken voor andere doeleinden dan waar deze voor ontworpen is, kan gevaarlijke situaties opleveren.
 - h) **Houd de handgrepen en grijppoppervlakten droog, schoon en vrij van olie en smeermiddel.** Glibberige handgrepen en grijppoppervlakten laten geen veilige hantering toe, en zorgen ervoor dat u geen controle hebt over het gereedschap in onverwachte omstandigheden.
5. **SERVICE**
- a) **Laat uw elektrisch gereedschap repareren door een bevoegde reparateur die alleen originele reserveonderdelen gebruikt.** Zo bent u er zeker van dat uw gereedschap veilig blijft.

VEILIGHEIDSINSTRUCTIES VOOR ALLE BEWERKINGEN

Deze veiligheidswaarschuwingen gelden voor slijp- en snijbewerkingen:

- a) **Deze machine is bedoeld om gebruikt te worden als slijpmachine, en doorslijpmachine.** Lees alle veiligheidswaarschuwingen, instructies, illustraties en specificaties die met deze machine geleverd zijn. *Worden de instructies hieronder niet opgevolgd, dank an dat resulteren in elektrische schok, brand en of ernstig letsel.*
- b) **Bewerkingen zoals schuren, staalborstelen, polijsten of gaten boren mogen niet met dit elektrische gereedschap worden uitgevoerd.** *Bewerkingen waarvoor de machine niet bedoeld is, kunnen gevaarlijk zijn en persoonlijk letsel veroorzaken.*
- c) **Bouw dit elektrische gereedschap niet om op een manier die niet specifiek is ontworpen en gespecificeerd door de fabrikant van het gereedschap.** *Een dergelijke ombouw kan resulteren in verlies van controle en ernstig persoonlijk letsel veroorzaken.*
- d) **Gebruik geen accessoires die niet specifiek zijn ontworpen en aanbevolen door de fabrikant van het gereedschap.** *Alleen omdat het accessoire aan uw elektrisch gereedschap kan worden bevestigd, garandeert het geen veilige werking.*
- e) **De nominale snelheid van een accessoire moet minstens zo groot zijn als de maximale snelheid van de machine.** *Accessoires die op een te hoge snelheid worden gebruikt, kunnen uit elkaar vliegen.*
- f) **De buitendiameter en de dikte van een accessoire moeten binnen de capaciteit van de machine passen.** *Accessoires van de verkeerde grootte kunnen niet goed*

beschermd en bediend worden.

- g) **De afmetingen van de accessoirebevestiging moeten passen bij de afmetingen van het bevestigingsmateriaal van het elektrisch gereedschap.** *Accessoires die niet passen bij het bevestigingsmateriaal van het elektrische gereedschap zullen uit balans raken, overmatig trillen en kunnen leiden tot verlies van controle.*
- h) **Gebruik geen beschadigde accessoires.** *Controleer de accessoires voor gebruik: scheuurschijven op spaanders en barsten, scheuren en bovenmatige slijtage. Mocht de machine of een accessoire vallen, inspecteer hem dan op schade of gebruik een nieuw accessoire. Zorg er na inspectie en montage van een accessoire voor dat u en omstanders uit het vlak van het draaiende accessoire staan en laat de machine een minuut op maximale onbelaste snelheid draaien. Een beschadigd accessoire zal meestal tijdens een dergelijke test uit elkaar breken.*
- i) **Draag persoonlijke beschermingsmiddelen.** *Afhankelijk van de werkzaamheden draagt u hoofdbescherming of een veiligheidsbril. Draag zondig een stofmasker, gehoorbescherming, handschoenen en een schort waarmee afgeslepen materiaal en delen van het werkstuk mee kunnen worden opgevangen. De oogbescherming moet geschikt zijn om rondvliegende deeltjes op te vangen die bij de werkzaamheden ontstaan. Het stofmasker moet geschikt zijn om deeltjes uit de lucht te filteren. Langdurige blootstelling aan lawaai kan tot gehoorschade leiden.*
- j) **Houd omstanders op een veilige afstand van het werkgebied.** *Iedereen die zich in het werkgebied bevindt moet persoonlijke beschermingsmiddelen dragen. Brokstukken van het werkstuk en een gebroken accessoire kunnen wegvliegen en letsel veroorzaken, ook buiten de onmiddellijke omgeving van de werkzaamheden.*
- k) **Houd het elektrische gereedschap alleen vast bij de geïsoleerde grijpvlakken, wanneer u een handeling uitvoert waarbij het snijaccessoire in contact kan komen met verborgen bedrading of het eigen snoer.** *Als het snijaccessoire in contact komt met een "spanningvoerende" draad, kunnen blootgestelde metalen onderdelen van het elektrische gereedschap "spanningvoerend" worden en kan de gebruiker een elektrische schok krijgen.*
- l) **Plaats het snoer uit de buurt van het draaiende accessoire.** *Als u de controle verliest, kan het snoer worden doorgesneden of vast komen te zitten en kan uw hand of arm in het draaiende accessoire worden getrokken.*
- m) **Leg de machine nooit neer als het accessoire nog in beweging is.** *Het draaiende accessoire kan tegen de oppervlakte komen waardoor u de macht over de machine verliest.*
- n) **Laat de machine niet draaien terwijl u hem opzij draagt.** *Door onbedoeld contact met het draaiende accessoire kan uw kleding worden gegrepen, waardoor de machine in aanraking met uw lichaam komt.*
- o) **Maak de ventilatieopeningen van de machine geregeld schoon.** *De ventilator van de motor brengt stof binnen de behuizing en door ophoping van metalen deeltjes kan ere en elektrisch gevaar ontstaan.*
- p) **Gebruik de machine niet bij ontbrandbare materialen.** *Ze zouden door vonken in brand kunnen raken.*
- q) **Gebruik geen accessoires die een vloeibaar koelmiddel nodig hebben.** *Het gebruik van water of andere vloeibare koelmiddelen kan elektrocutie of elektrische schokken tot gevolg hebben.*
- r) **Houd het handvat vast als u werkt.** *Gebruik altijd de hulphandvatten die met de machine geleverd zijn. Als u de machine niet beheerst kan dat in persoonlijk letsel resulteren.*

VERDERE VEILIGHEIDSinSTRUCTIES VOOR ALLE BEWERKINGEN

Terugslag en daarmee verwante waarschuwingen

Terugslag is een plotselinge reactie van een draaiend wiel of ander accessoire als het plotseling bekneld raakt. Het accessoire blijft daardoor ineens staan waardoor de machine onbeheerst gedwongen wordt in een richting die tegengesteld is aan de draairichting van het accessoire.

Bijvoorbeeld, als een slijpwiel in het werkstuk blijft klemsluiten, dan zal de rand van het wiel zich in de oppervlakte van het materiaal graven waarna het wiel naar buiten schiet. Het wiel kan in de richting van de gebruiker schieten of in de andere richting, afhankelijk van de bewegingsrichting van het wiel op het moment dat het vast bleef zitten. Een schuurwiel kan onder die omstandigheden ook breken.

Terugslag is het gevolg van verkeerd gebruik van een machine en/of onjuiste bedrijfsprocedures en -omstandigheden. Met de juiste maatregelen kan het vermeden worden, zoals hieronder is beschreven.

- a) **Houd het elektrisch gereedschap stevig vast met beide handen en plaats uw lichaam en armen zo dat u weerstand kunt bieden tegen terugslagkrachten. Gebruik altijd een extra handgreep, indien aanwezig, voor maximale controle over terugslag of torsiereactie tijdens het opstarten.** *De machinist kan koppelreacties of terugslagkrachten beheersen, als de juiste voorzorgsmaatregelen worden genomen.*
- b) **Houd uw hand nooit bij het draaiende accessoire. Het accessoire kan over uw hand terugslaan.**
- c) **Houd uw lichaam niet op een plaats waar de machine komt als er terugslag optreedt. Bij terugslag schiet de machine in een richting die tegengesteld is aan de beweging van het wiel, op het moment dat het wiel vastklemt.**
- d) **Wees voorzichtig bij het werken langs hoeken, scherpe randen e.d. zodat vermeden wordt dat de machine terugsluitert en het accessoire blijft vastzitten. Hoeken, scherpe randen en stuiters kunnen het draaiende accessoire vastrijpen waardoor u de macht over de machine verliest of er terugslag optreedt.**
- e) **Bevestig geen houtsnijblad met een zaagketting, een gesegmenteerde diamantschijf met een omtreksopening van meer dan 10 mm of een getand zaagblad. Dergelijke messen veroorzaken frequente terugslag en verlies van controle.**

VEILIGHEIDSWAARSCHU- WINGEN BETREFFENDE SLIJP-EN SCHUURBEWERKINGEN

VEILIGHEIDSWAARSCHUWINGEN SPECIFIEK VOOR SLIJP- EN DOORSLIJPWERKZAAMHEDEN:

- a) **Gebruik alleen een wieltype dat is aanbevolen voor de machine en de specifieke beschermkap die voor dat wiel bedoeld is. Wielen die niet geschikt zijn voor de machine kunnen niet goed beschermd worden en zijn onveilig.**
- b) **gebogen slijpschijven moeten zodanig gemonteerd worden dat hun slijppoppervlak niet boven de rand van de beschermkap uit steekt. Een onjuist gemonteerde slijpschijf die over de rand van de slijpschijf uitsteekt, kan onvoldoende afgeschermd worden.**
- c) **De kap moet stevig aan de machine bevestigd zijn en**

gepositioneerd zijn voor maximale veiligheid, zodat een minimale oppervlakte van het wiel in de richting van de gebruiker is blootgesteld. *De beschermkap helpt de bediener te beschermen tegen brokstukken en toevallig contact met het slijp- of bevestigingsgereedschap tegen vonken die de kleding kunnen doen ontbranden.*

- d) **Wielen mogen alleen worden gebruikt voor aanbevolen toepassingen. Probeer bijvoorbeeld niet te slijpen met de kant van een snijwiel. Een schurend snijwiel is bedoeld voor het slijpen van de oppervlakte – door kracht op de zijkant uit te oefenen zou het wielen uit elkaar kunnen liegen.**
- e) **Gebruik steeds onbeschadigde wielenzijden die de juiste grootte en vorm hebben voor het gebruikte wiel. De juiste wielenzijden ondersteunen het wiel en verminderen de kans dat het wiel breekt. Flenzen voor snijwielen zijn anders dan flenzen voor slijpwielen.**
- f) **Gebruik geen afgeslepen wielen van een machine die werkt met een groter vermogen. Een wiel dat geschikt is voor een groter vermogen, is niet geschikt voor de hogere snelheid van een kleinere machine en zou kunnen breken.**
- g) **Wanneer u wielen voor dubbel gebruik gebruikt, gebruik dan altijd de juiste beschermkap voor de toepassing die wordt uitgevoerd. Het niet gebruiken van de juiste bescherming biedt mogelijk niet het gewenste niveau van bescherming, wat tot ernstig letsel kan leiden.**
- h) **Waarschuwing! Het slijpen van dunne platen metaal of andere gemakkelijk trillende constructies met een groot oppervlak kan resulteren in een totale geluidsemissie die veel hoger is (tot 15 dB) dan de opgegeven geluidsemissiewaarden. Dergelijke werkstukken moeten zoveel mogelijk worden verholpen dat zij geluid voortbrengen door passende maatregelen, zoals het aanbrengen van zware flexibele dempingsmatten. De verhoogde geluidsemissie moet ook in aanmerking worden genomen bij zowel de risicobeoordeling van blootstelling aan lawaai als bij het kiezen van adequate gehoorbescherming.**

ANDERE VEILIGHEIDSWAARSCHU- WINGEN VOOR SCHURENDE SNIJBEWERKINGEN

AANVULLENDE VEILIGHEIDSWAARSCHUWINGEN SPECIFIEK VOOR SNIJWERKZAAMHEDEN:

- a) **Laat het snijwiel niet "vastlopen" en gebruik geen overmatige druk. Probeer niet extra diep te snijden. Door overbelasting van het wiel vergroot u de kans dat het wiel verbuigt of in de sneede blijft vastzitten, waardoor het wiel terugslaat of breekt.**
- b) **Zorg ervoor dat uw lichaam zich niet in de lijn van het draaiende wiel bevindt en niet erachter. Beweegt het wiel, op het moment van gebruik, van uw lichaam af, dan zullen de machine en het wiel door een eventuele terugslag in uw richting komen.**
- c) **Blijft het wiel vastzetten of moeten de werkzaamheden onderbroken worden, schakel de machine dan uit en houd hem stil tot het wiel volledig tot stilstand is gekomen. Probeer het snijwiel niet uit de sneede te verwijderen terwijl het wiel in beweging is, want er kan terugslag optreden. Onderzoek de oorzaak van het vastzittende wiel en neem maatregelen om het probleem te verhelpen.**
- d) **Herstart de machine niet in het werkstuk. Laat het**

wiel tot volle snelheid komen en breng het weer terug in de snede. Het wiel kan vastklemmen, weglopen en terugslaan als de machine wordt gestart met het wiel in het werkstuk.

- e) **Ondersteun panelen en grote werkstukken om het gevaar van vastklemmen en terugslag te vermijden.** Een groot werkstuk kan onder eigen gewicht doorzakken. Ondersteun het werkstuk in de buurt van de snijlijn en aan de rand van het werkstuk, aan weerszijden van het wiel.
- f) **Wees extra voorzichtig bij het maken van een "zaksnede" tussen bestaande muren of in een ander blind gebied.** Het uitstekende wiel kan in contact komen met gas- en waterbuizen, met elektrische bedrading of andere voorwerpen waardoor er terugslag ontstaat.
- g) **Probeer geen gebogen zaagsneden uit te voeren.** Overbelasting van het wiel verhoogt de belasting en de gevoeligheid voor verdraaien of vastlopen van het wiel in de snede en de mogelijkheid van terugslag of wielbreuk, wat tot ernstig letsel kan leiden.

SYMBOLLEN



Om het risico op letsels te beperken, moet u de gebruikershandleiding lezen



Draag oogbescherming



Draag oorbescherming



Draag een stofmasker



Waarschuwing



Dubbele isolatie



Afgedankte elektrische producten mogen niet bij het normale huisafval terechtkomen. Breng deze producten waar mogelijk naar een recyclecentrum bij u in de buurt. Vraag de verkoper of de gemeente informatie en advies over het recyclen van elektrische apparatuur.



Bedien altijd met twee handen



Gebruik de beschermkap niet voor snijwerkzaamheden

BEDIENINGSINSTRUCTIES



OPMERKING: Lees voor het gebruik van het gereedschap aandachtig het instructieboekje.

GEBRUIK VOLGENS BESTEMMING

De machine is bedoeld voor het doorslijpen, afbramen en borstelen van metaal en steen zonder gebruik van water. Voor het doorslijpen van metaal moet een speciale beschermkap voor doorslijpen worden gebruikt.

1. WIELBESCHERMING INSTALLEREN EN AFSTELLEN (SLIJPEN OF SNIJDEN) (ZIE AFB. A)

Trek altijd voor werkzaamheden aan de machine de stekker uit het stopcontact.

Voor werkzaamheden met afbraam- of doorslijpschijven moet de beschermkap gemonteerd zijn.

Wielkap voor het slijpen

De codeernok op de beschermkap zorgt ervoor dat alleen een bij dit type machine passende beschermkap gemonteerd kan worden.

Open de klem hendel. Plaats de wielafschermingen met projectie gecodeerde in de gecodeerde groef in de spilkop van de machine en draaien in de gewenste stand (werkstand). Om de wielafschermingen vast, sluiten van de klem hendel.

De gesloten zijde van de wielafschermingen moet altijd naar de gebruiker.

OPMERKING: Met de open Klemmen hendel, kan de klem stelschroef worden aangepast dat de bescherming wordt bevestigd na de Klemmen hendel wordt definitief gesloten.

Beschermkap voor doorslijpen



WAARSCHUWING! Gebruik voor het doorslijpen van metaal altijd de beschermkap voor doorslijpen.

De wielkap voor het snijden wordt op dezelfde manier gemonteerd als de wielkap voor het slijpen.

2. EXTRA HENDEL INSTALLEREN EN AFSTELLEN (ZIE AFB. B)

U heeft de keuze uit twee standen voor de veiligste en meest comfortabele bediening van de slijpmachine. De handgreep schroeft u met de klok mee in een van de gaten in de behuizing van de slijpmachine.

OPMERKING: Deze handgreep moet altijd gebruikt worden om de machine volledig te kunnen beheersen.

3. DE SCHIJVEN MONTEREN (ZIE AFB. C1-C3)

Schuif de binnenste flens op de as. Zorg ervoor dat deze zich op de vlakke kanten van de as bevindt (zie Afb. C1).

Schuif de schijf op de as, tegen de binnenste flens. Zorg ervoor dat deze correct geplaatst is. Schuif de buitenste flens met de draad op de as en let erop dat deze zich in de juiste positie bevindt, afhankelijk van de schijf. Voor een slijpschijf wordt de flens gemonteerd met de verhoogde kant tegen de schijf en voor een snijschijf komt de verhoogde kant niet tegen de schijf (zie Afb. C2).

Druk de knop voor de asblokkade in en draai de as met de hand rond tot deze vast klikt. Houd de knop ingedrukt en zet de buitenste flens met de meegeleverde moersleutel vast. (zie Afb. C3).

OPMERKING: Controleer nadat het slijpinstrument gemonteerd is en voordat deze ingeschakeld is, of het slijpinstrument goed gemonteerd is en controleer of het vrij kan draaien. Let erop dat het slijpinstrument niet tegen de beschermer of andere onderdelen aanloopt.

4. ASSTOPVERGREDELING

Reinig de slijpmachineas en alle onderdelen die gemonteerd moeten worden. Vergrendel de slijpmachineas met de asvergrendelknop om slijpinstrumenten vast en los te klemmen.



WAARSCHUWING: Gebruik de asvergrendelknop alleen als de slijpmachineas stilstaat!

5. HANDGREEPGEBIEDEN (ZIE AFB. D)

Houd de slijpmachine altijd stevig met beide handen vast wanneer u er mee werkt.

6. VEILIGHEIDSSCHAKELAAR (ZIE AFB. E)

De schakelaar is in de uitstand geblokkeerd zodat de machine niet onbedoeld kan starten. Leg uw hand op de aan/uitschakelaar (a) en schuif met de vinger de hendel (b) naar voren. Druk nu de aan/uitschakelaar (a) in. Laat hendel (b) los. De machine staat nu aan. Om hem uit te schakelen laat u de aan/uitschakelaar los.

7. DE SLIJPMACHINE GEBRUIKEN (ZIE AFB. D)



OPGELET: Schakel de slijpmachine niet in als de schijf contact maakt met het werkstuk. Laat de schijf eerst op volle snelheid komen voor u begint te slijpen.

Houd uw haakse slijpmachine met één hand vast, bij het hoofdhandvat, en houd met één hand het hulphandvat stevig vast. Stel de beschermkap altijd zo in, dat zoveel mogelijk van de blootliggende schijf van u af staat. Bereid u voor op een stroom vonken als de schijf met het metaal in contact komt. Bereid u voor op een stroom vonken als de schijf het metaal aanraakt.

Houd een hoek van ongeveer 15° -30° bij slijpen, in stand tussen de schijf en het werkopervlak, voor de beste controle en materiaalverwijdering en minimale overbelasting.

Wees voorzichtig als u met hoeken werkt, contact met het snijdende oppervlak kan de slijpmachine doen verspringen of verdraaien.

Laat het werkstuk afkoelen als het slijpen is voltooid. Raak het hete oppervlak niet aan.

8. SNIJDEN



WAARSCHUWING! Gebruik voor het doorslijpen van metaal altijd de beschermkap voor doorslijpen.

Niet duwen, de machine niet schuin houden en niet oscilleren tijdens het doorslijpen. Werk met een matige, voorwaartse beweging die aan het materiaal is aangepast.

Verminder de snelheid van de omlaag bewegende snijschijven niet door zijdelingse druk toe te passen.

Belangrijk is de richting van de doorslijpwerkzaamheden.

De machine moet altijd tegenlopend werken. Beweeg de machine daarom niet in de andere richting. Anders bestaat het gevaar dat de machine ongecontroleerd uit de snede wordt geduwd.

9. OVERBELASTING

Overbelasting veroorzaakt schade aan de motor van uw haakse slijpmachine. Dit kan gebeuren als uw haakse slijpmachine langdurig wordt onderworpen aan zwaar gebruik.

Probeer nooit teveel druk uit te oefenen op uw haakse slijpmachine om uw werk te versnellen.

Als uw haakse slijpmachine te heet wordt, laat deze dan ongeveer 2-3 minuten zonder belasting draaien tot het apparaat is afgekoeld tot de normale gebruikstemperatuur.

10. DE BORSTELS VERVANGEN (ZIE AFB. F)

Verwijder de schroef van de kap van de borstels. Verwijder de kap, tel hem voorzichtig op en maak de connector vrij. Houd

de spiraalveer terug en verwijder de versleten borstel uit de behuizing. Laat de veer voorzichtig los. Neem de nieuwe borstel (in dezelfde oriëntatie) en houd weer de spiraalveer terug. Zorg ervoor dat de borstel zich op de juiste plaats bevindt en vrij kan bewegen. Laat de veer los. De veer moet zich nu in de groef bevinden tegen de borstel. Monteer de connector weer op de aansluiting. Zet de kap weer vast.

AANWIJZINGEN VOOR HET GEBRUIK VAN DE HAAKSE SLIJPMACHINE

1. Begin altijd onbelast totdat de maximale snelheid is bereikt en begin pas dan met werken.
2. Forceer de schijf niet om sneller te willen werken, het verminderen van de bewegingssnelheid van de schijf leidt tot langere werktijd.
3. Houd altijd een hoek van 15-30 graden tussen de schijf en het werkobject. Grotere hoeken veroorzaken groeven in het werkobject en tasten de afwerking van het oppervlak aan. Beweeg de slijpmachine overdwars of heen en weer over het werkobject.
4. Verander bij het gebruik van een doorslijpschijf nooit de slijphoek, hierdoor kan de schijf namelijk stoppen of breken, of de motor afslaan. Slijp bij het doorslijpen alleen tegen de slijprichting van de schijf in, anders kan de schijf zich uit de groef duwen. Bij het doorslijpen van zeer hard materiaal, verkrijgt u het beste resultaat met een diamantschijf.
5. Bij het gebruik van een diamantschijf wordt deze zeer heet.
6. U zult dan een vonkenring zien rondom de draaiende schijf. Stop dan met snijden en laat de snijmachine gedurende 2-3 minuten afkoelen door deze onbelast te laten draaien.
7. Zorg er altijd voor dat het werkobject goed vastzit met behulp van klemmen of anderszins zodat deze niet kan bewegen.

ONDERHOUD

Trek de voedingskabel uit de aansluiting voordat u eventuele aanpassingen, reparaties of onderhoud uitvoert.

Uw gereedschap vereist geen smering of onderhoud.

Dit gereedschap bevat geen onderdelen die door de gebruiker kunnen worden onderhouden. Gebruik nooit water of

chemische reinigingsmiddelen voor het schoonmaken van uw elektrische gereedschap. Veeg het schoon met een droge doek. Bewaar uw elektrische gereedschap altijd op een droge plek. Houd de ventilatiegaten van de motor schoon. Houd alle bedieningselementen vrij van stof. Er kunnen vonken zichtbaar zijn in de ventilatiegaten. Dit is normaal en leidt niet tot beschadiging van uw gereedschap.

Als de voedingskabel is beschadigd, dan moet deze, om risico te voorkomen, worden vervangen door de fabrikant, zijn vertegenwoordiger of een ander bevoegd persoon.

PROBLEEM OPLOSSEN

De haakse slijpmachine is gemakkelijk te bedienen. Mochten er problemen zijn, controleer dan het volgende:

1. Draait de slijpmachine niet, controleer dan de voeding op het stopcontact.

2. Tritt of zwabbert het slijpwiël, controleer dan of de buitenste flens goed vastzit en dat het wiël zich goed op de flensplaat bevindt.
3. Toont het wiël enig teken van beschadiging, gebruik het dan niet. Het beschadigde wiël kan uit elkaar vallen. Verwijder het en gebruik een nieuw wiël. Gooi een oud slijpwiël verstandig weg.
4. Werkt u met aluminium of een dergelijke zachte legering, dan zal het wiël spoedig verstopt raken zodat het niet meer effectief kan slijpen.

BESCHERMING VAN HET MILIEU



Afgedankte elektrische producten mogen niet bij het normale huisafval terechtkomen. Breng deze producten waar mogelijk naar een recyclecentrum bij u in de buurt.

Vraag de verkoper of de gemeente informatie en advies over het recyclen van elektrische apparatuur.

CONFORMITEITVERKLARING

Wij,
POSITEC Germany GmbH
Postfach 680194, 50704 Cologne, Germany

Verklaren dat het product,
Beschrijving **Haakse slijpmachine**
Type **WS4716.1 (47-aanduiding van machine, representatief voor haakse slijper)**
Functie **Perifeer en lateraal slijpen**

Voldoet aan de volgende richtlijnen:
2006/42/EC, 2011/65/EU & (EU)2015/863, 2014/30/EU

Normen voldoen aan
EN 62841-1, EN IEC 62841-2-3, EN IEC 55014-1, EN IEC 55014-2, EN IEC 61000-3-2, EN 61000-3-3, EN IEC 63000

De persoon die bevoegd is om het technische bestand te compileren,

Naam Marcel Filz
Adres POSITEC Germany GmbH
Postfach 680194, 50704 Cologne, Germany



2024/11/5
Allen Ding
Plaatsvervangend Chief Ingenieur, Testen en Certificering
Positec Technology (China) Co., Ltd
18, Dongwang Road, Suzhou Industrial
Park, Jiangsu 215123, P. R. China

WESCO®